



## RHR HANDS FREE ADAPTER with USB

Click on the desired vehicle to take you directly to the vehicle specific instructions.

- 2011 - RAM
- 2011 - WRANGLER
- 2011 - 200
- 2011 - AVENGER
- 2011 - CHALLENGER
- 2011 - MINIVAN
- 2011 - GRAND CHEROKEE/DURANGO



# RHR HANDS FREE ADAPTER WITH USB

RAM

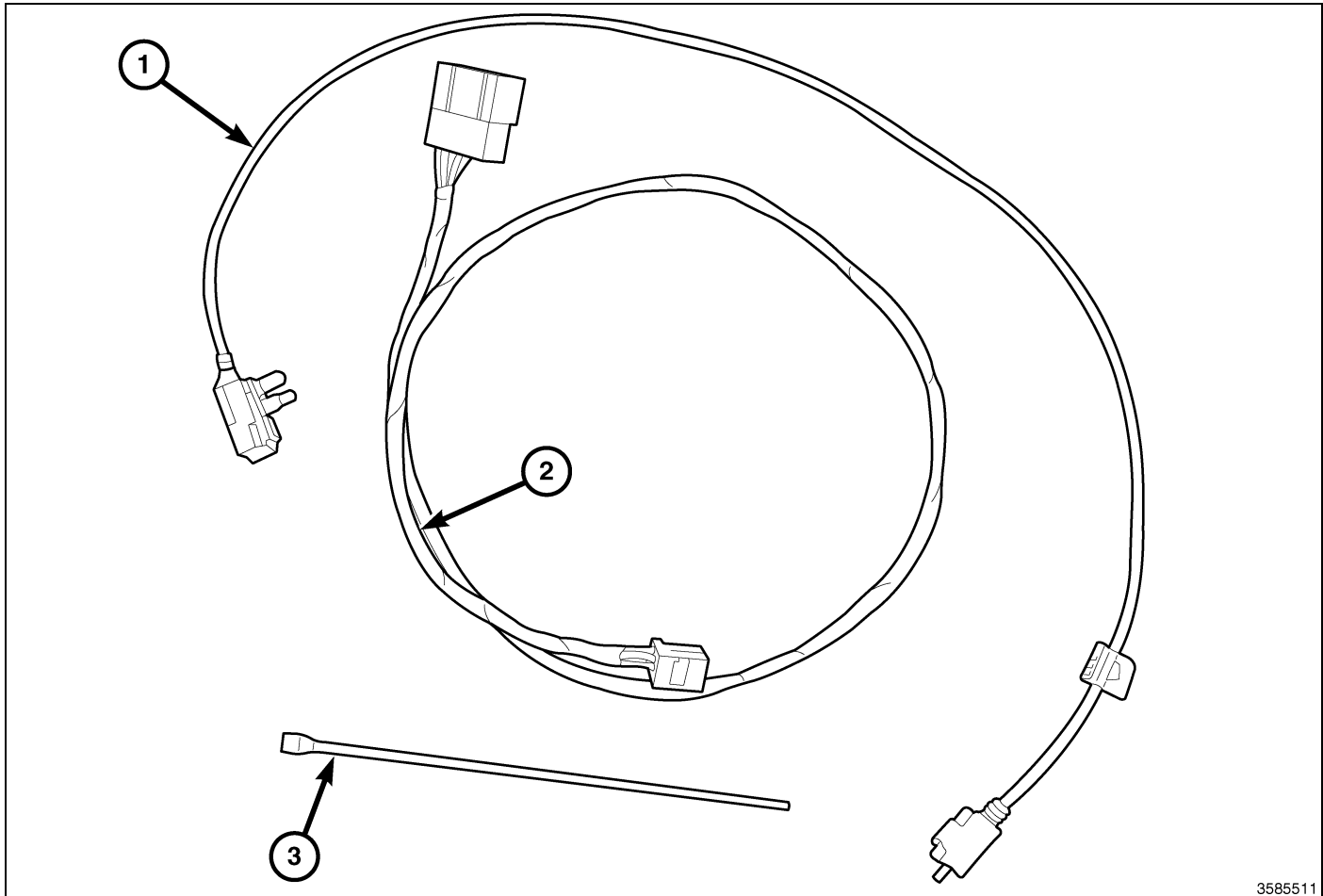

3585511

CALL OUT	DESCRIPTION	QUANTITY
1	USB Extension Cable	1
2	Hands Free Wiring Harness	1
3	Tie strap	8

TOOLS REQUIRED				
Phillips Head Screw Driver	Trim Stick C-4755	7mm Socket and Wrench	T20 Torx Screw Driver	10mm Wrench

## 2

1. Disconnect and isolate the negative battery cable.
2. Using Trim Stick C-4755 disengage the retainer clips that secure the power outlet trim bezel (1) to the center bezel (2).

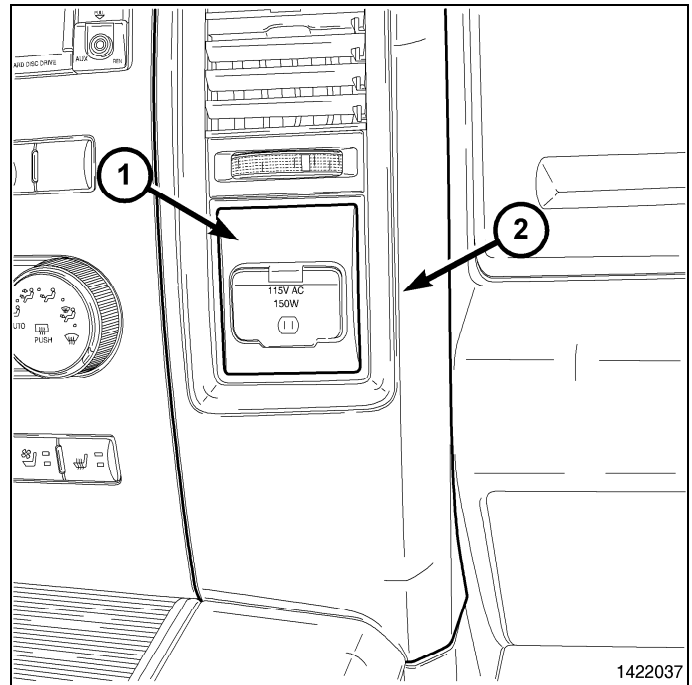

3. Remove the upper center bezel bin tray liner.
4. Remove the retainers from the bin above the radio (1).

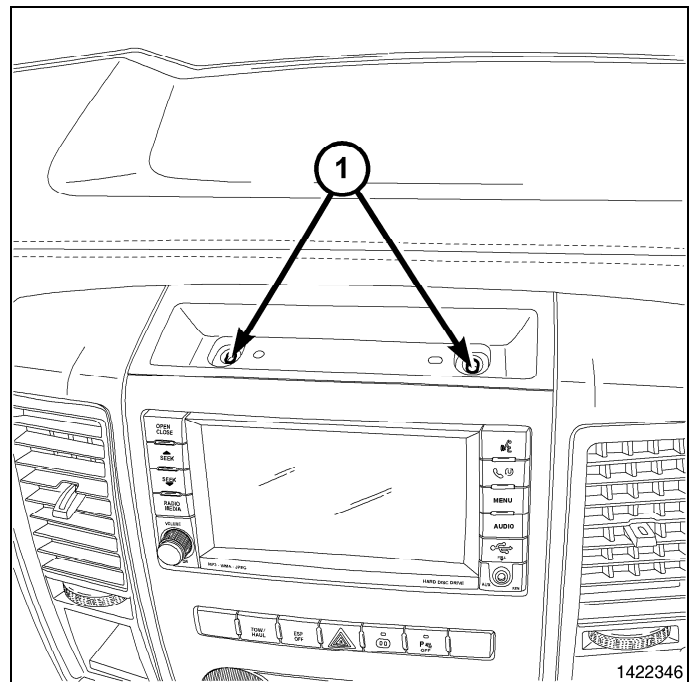

5. Remove the lower center bezel bin tray liner from the center console.
6. Remove the retainers from the center console bin (1).

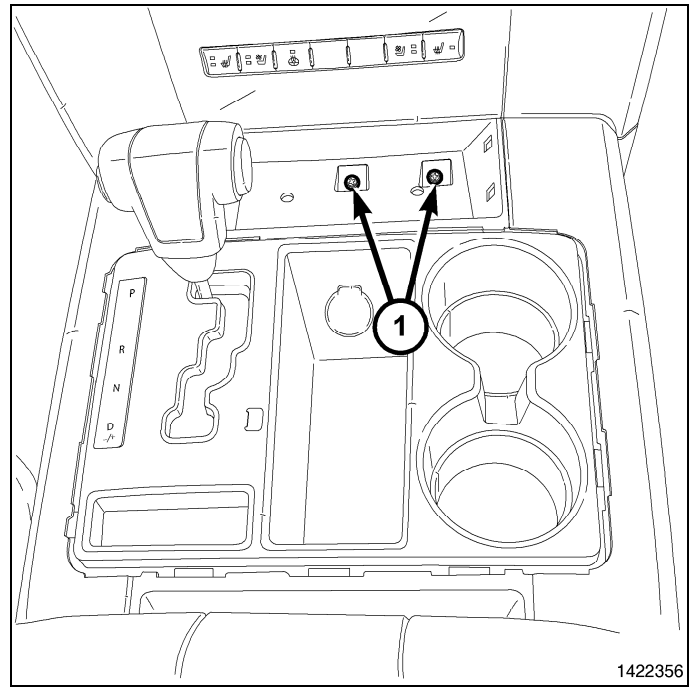

7. Remove the retainer (1) from above the power outlet.

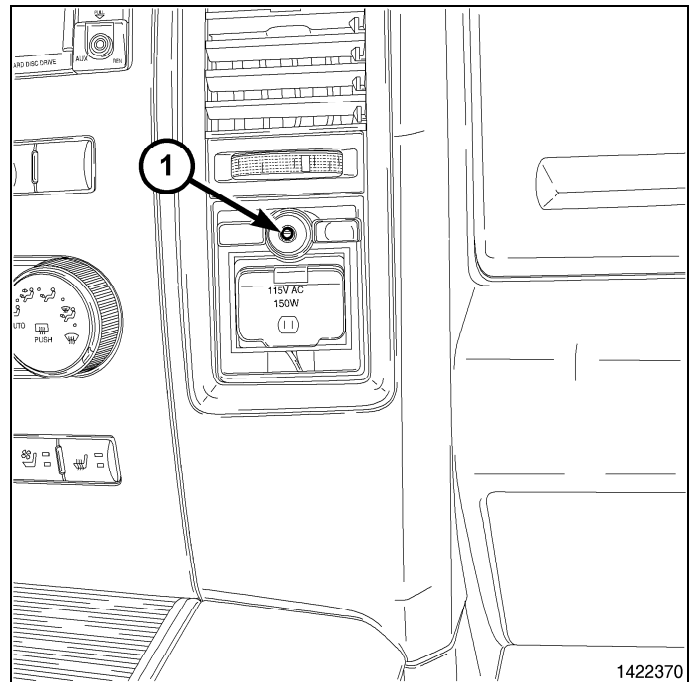

8. Using Trim Stick C-4755 disengage the retainer clips that secure the trim ring to the floor console (1).

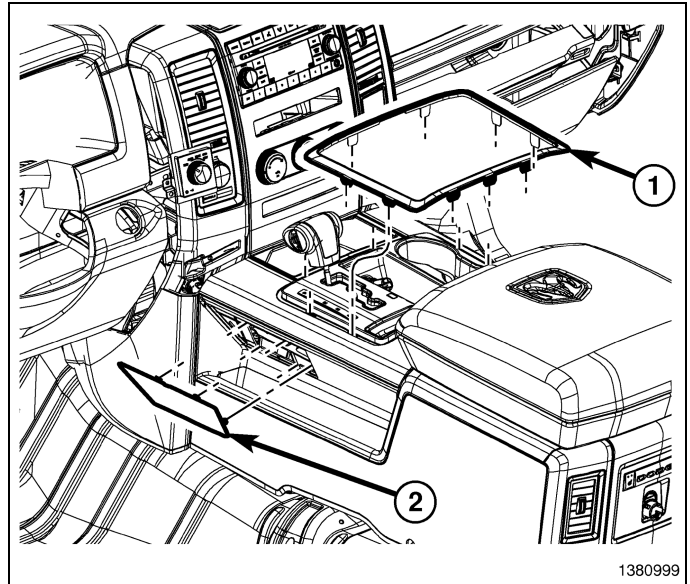

9. Using Trim Stick C-4755 disengage the retainer clips that secure the shifter bezel to the floor console (1).

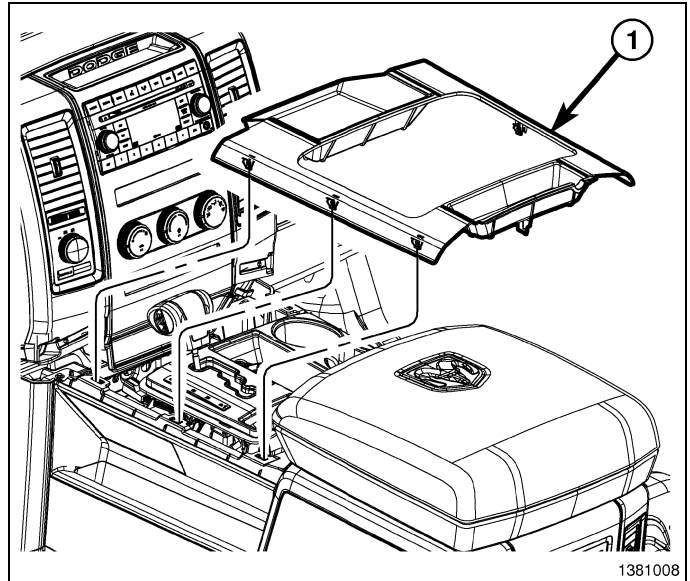

10. Using Trim Stick C-4755 disengage the retainer clips that secure the instrument panel center bezel to the instrument panel.
11. Disconnect the wire harness connectors (1) and remove the center bezel from the vehicle.
12. Remove the radio mounting fasteners.

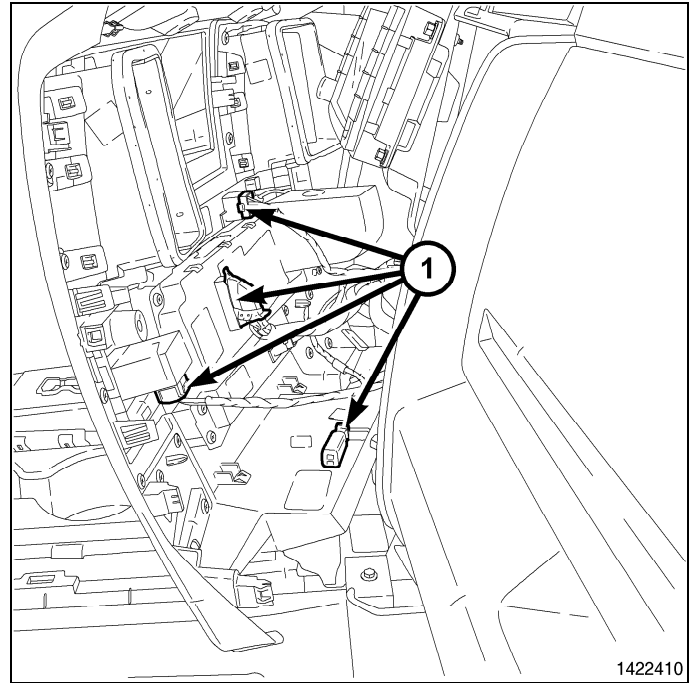

13. Pull the radio out far enough to access the back of the radio.
14. Disconnect the AM/FM antenna (2) and electrical connectors (1).
15. If equipped, disconnect the navigation antenna (3).
16. If equipped, disconnect the USB connectors (4).

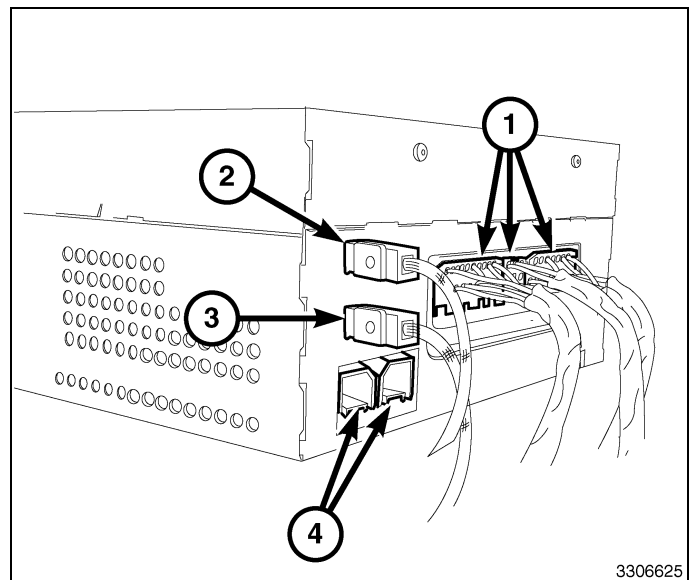

17. After removing the 10-way connector (1) from the back of the radio, secure it to the existing harness with a tie strap (2).

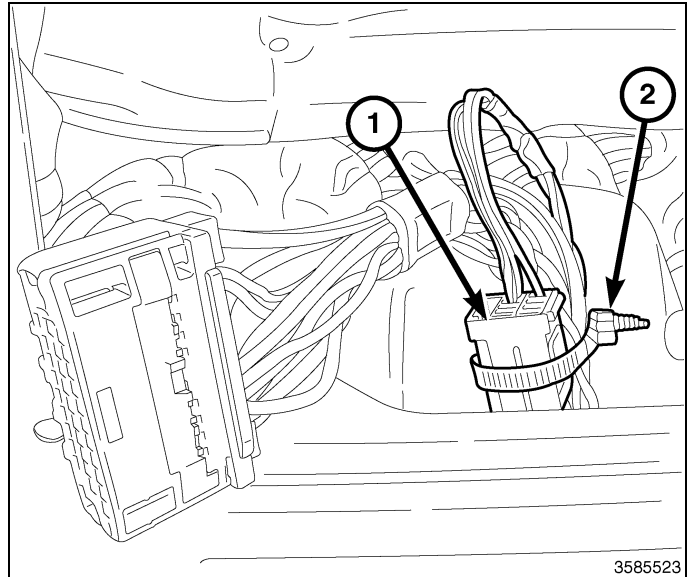

18. Open the glove box (2).
19. Release the two glove box stops (1) and lower the glove box (2) downward past the stops.

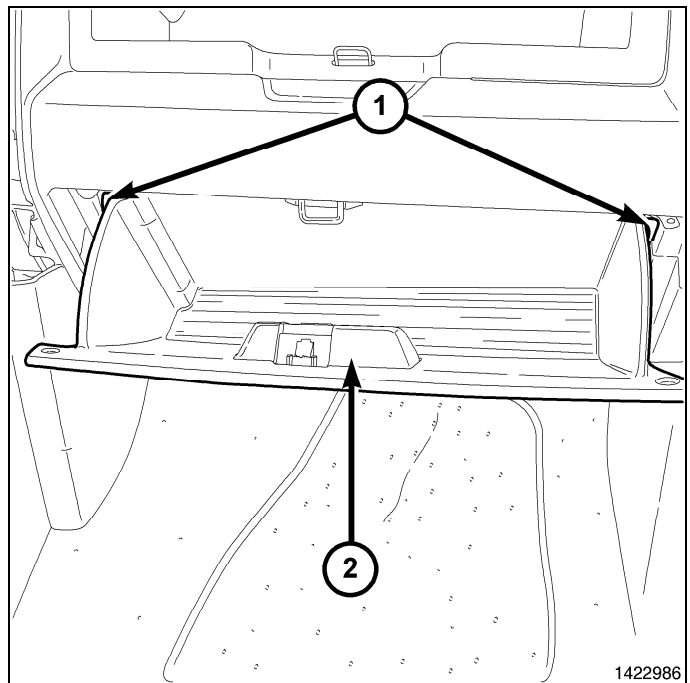

20. Disengage the glove box hinges (1) from the instrument panel and remove the glove box (2).

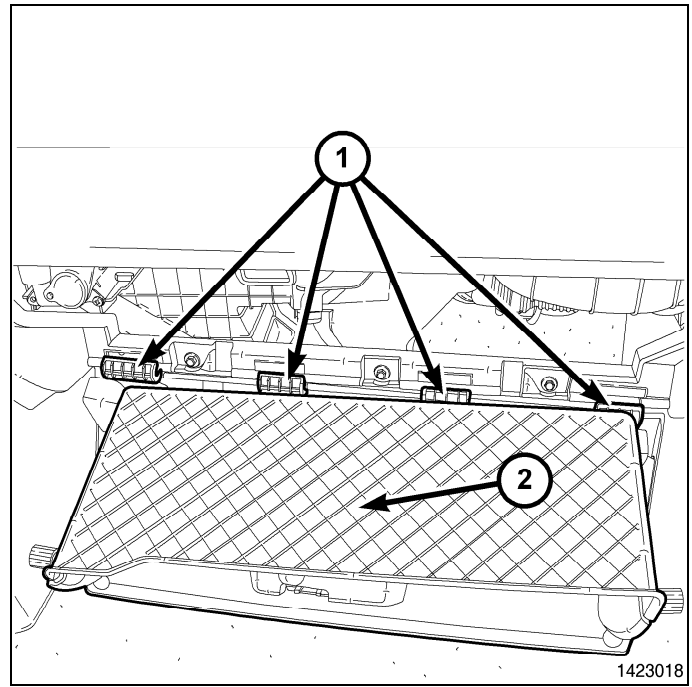

21. Disconnect the electrical connector (2) from the Hands Free Module (HFM).
22. If equipped, disconnect the USB connector (1) from the HFM.

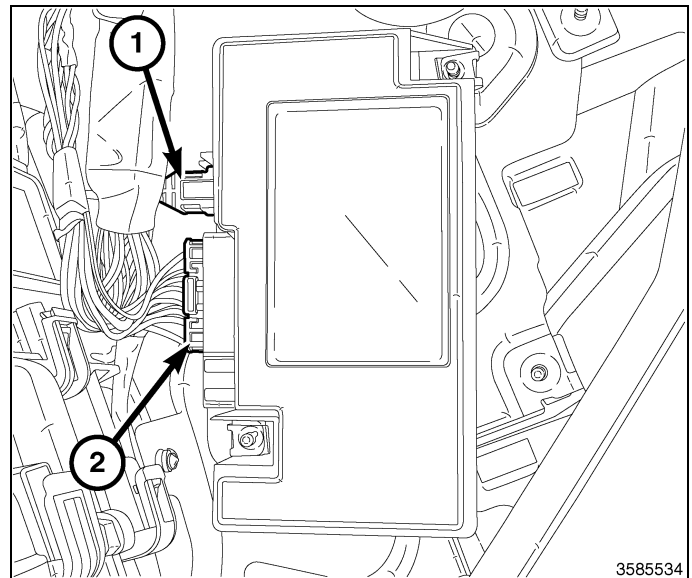



23. Connect the factory wiring harness connector (2) to the HFM overlay harness connector (1).
24. If equipped with USB, connect the factory USB connector (4) to the USB extension harness connector (3).
25. Route the overlay harness and extension cable along the existing harness to the radio and secure with the provided tie straps.

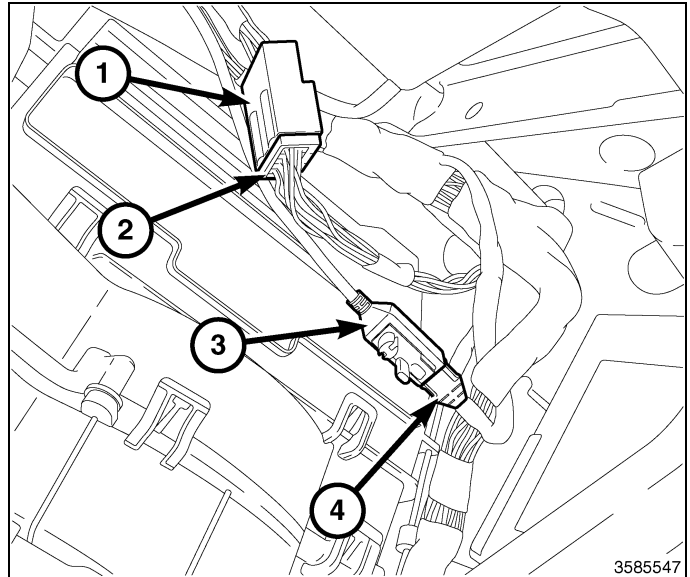

26. Engage the hinges (1) of the glove box (2) to the instrument panel.

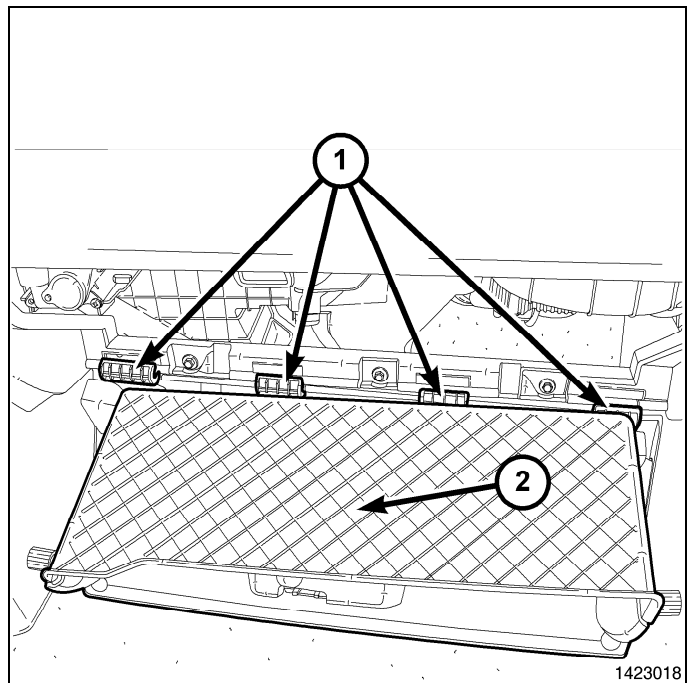

27. Press downward on the back edge of the glove box (2) and raise the glove box past the two stops (1).
28. Close the glove box.

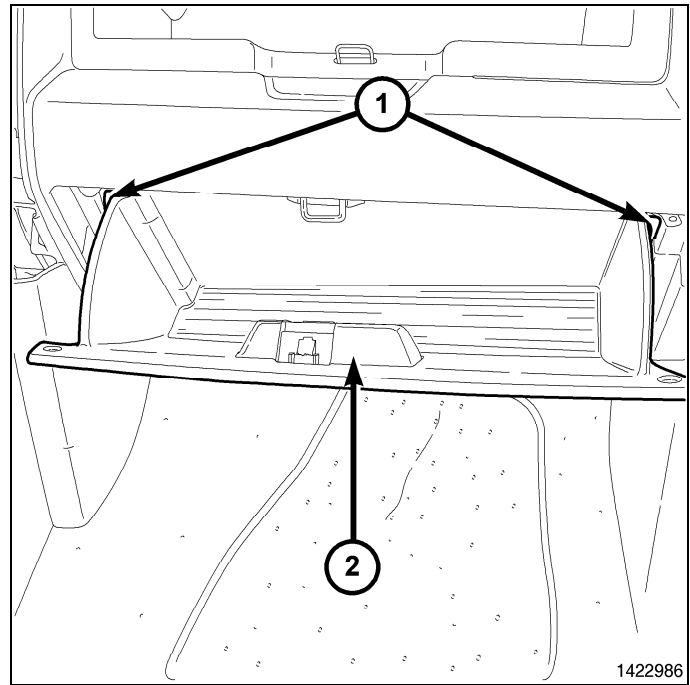

29. Position the radio to the instrument panel.
30. Connect the AM/FM antenna (2).
31. Connect the factory electrical connector (1) and the connector from the supplied wiring harness that was routed from the HFM.
32. Connect the satellite/navigation antenna (3).
33. If equipped, connect the USB connectors (4), including the one that was routed from the HFM.
34. Install the radio mounting fasteners.

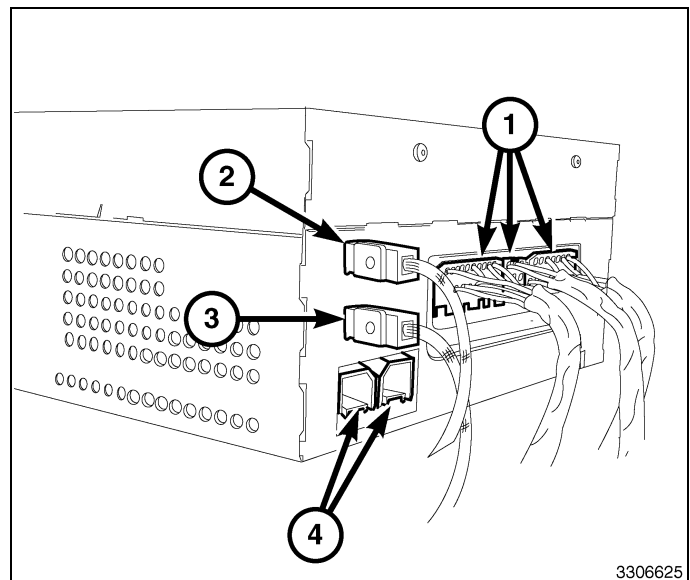

35. Position the instrument panel center bezel near the instrument panel and connect the wire harness connectors (1).
36. Install the instrument panel center bezel onto the instrument panel and fully engage the retainer clips.

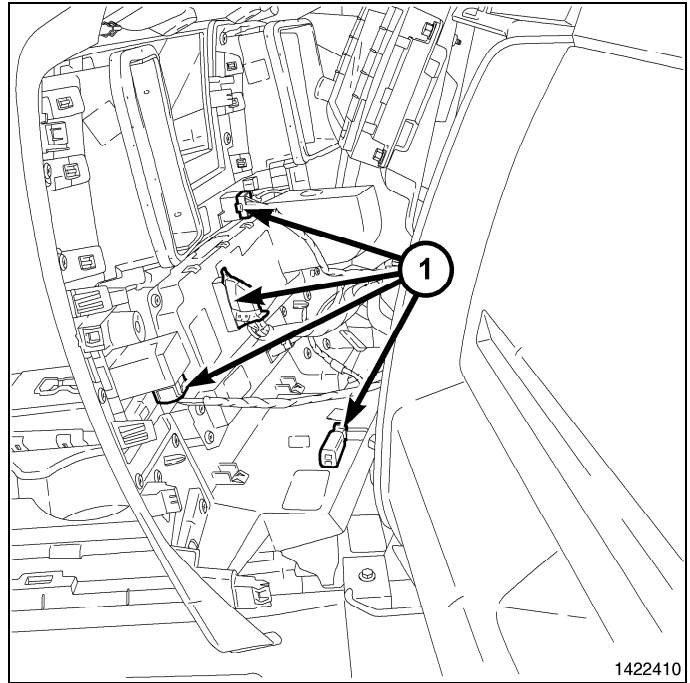

37. Install the shifter bezel to the floor console (1) and fully engage the retainer clips.

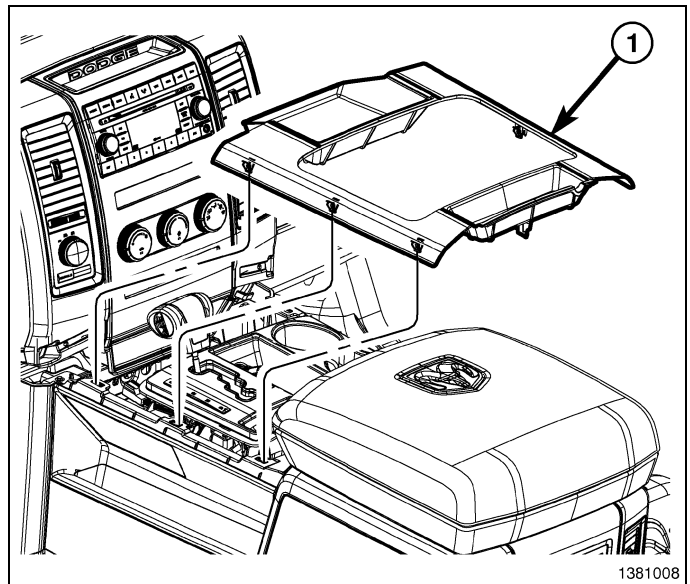

38. Install the shifter bezel trim ring (1) and fully engage the retainer clips.

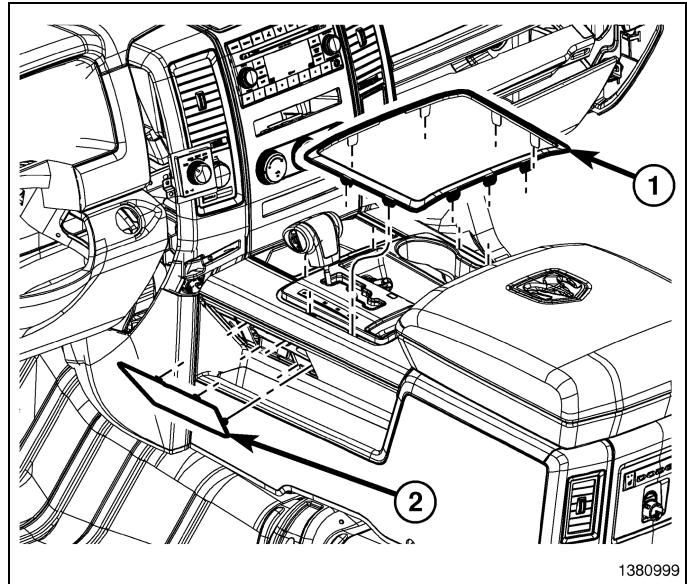

39. Install the retainers from the center console bin (1).
40. Install the lower center bezel tray liner.

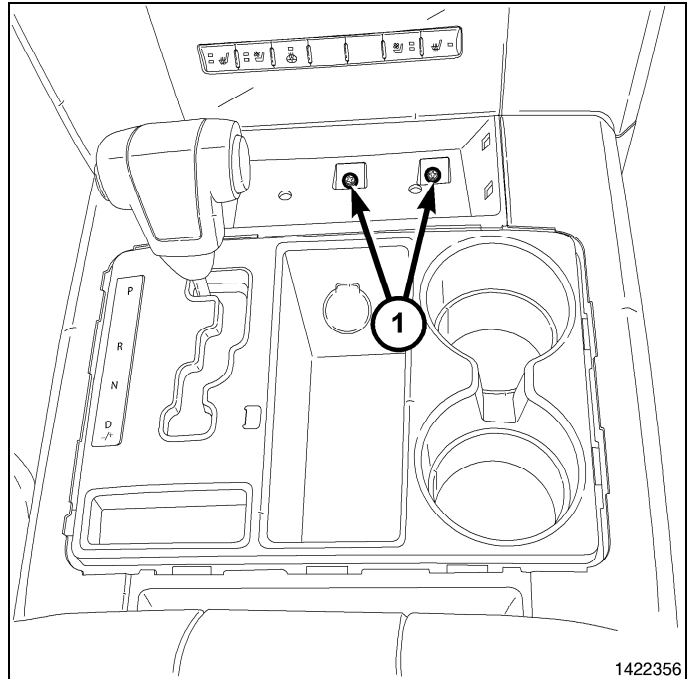

41. Install the retainer (1) from above the power outlet.

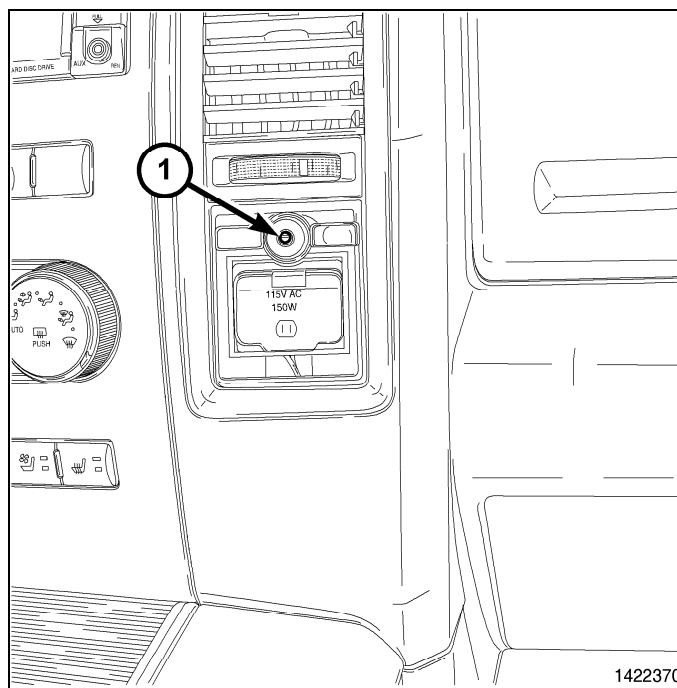

42. Install the retainers to the bin above the radio (1).

43. Install the upper bin tray liner.

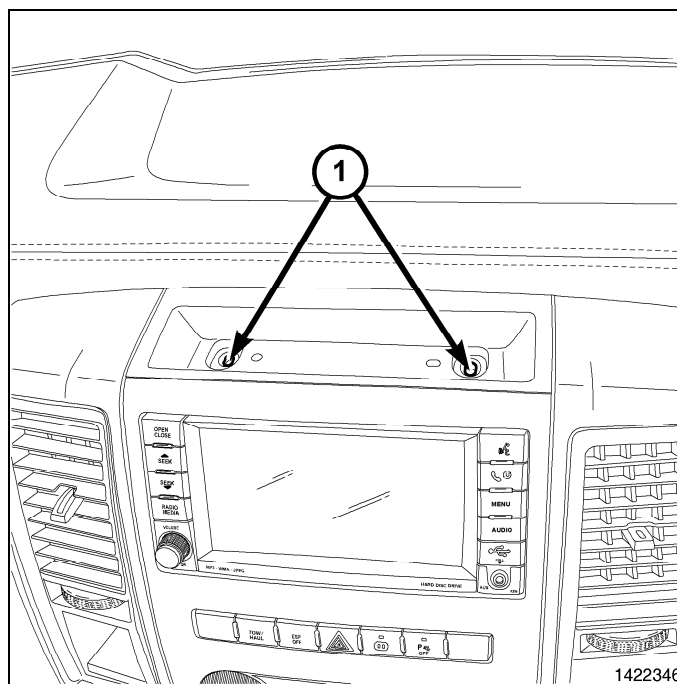

44. Install the power outlet trim bezel (1), to the center bezel (2), fully engaging the retainer clips.
45. Connect the negative battery cable.

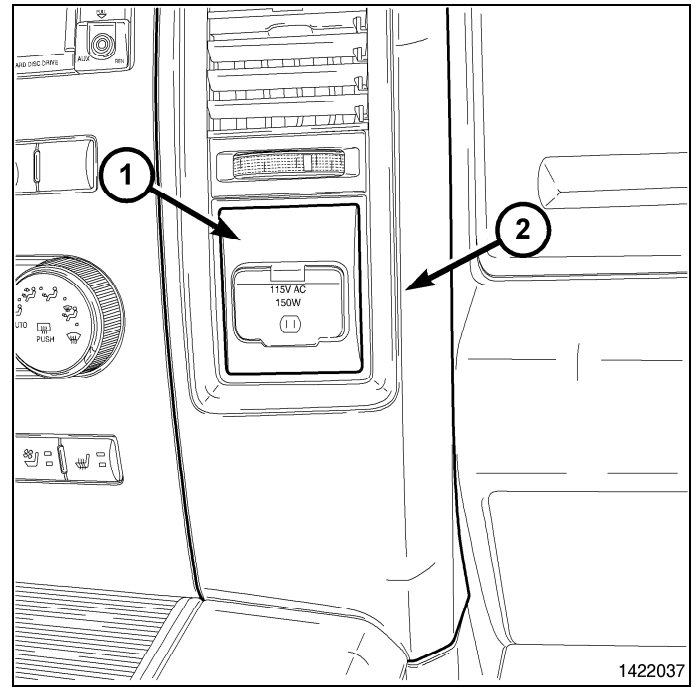



# ADAPTATEUR MAINS LIBRES RHR AVEC PORT USB

RAM

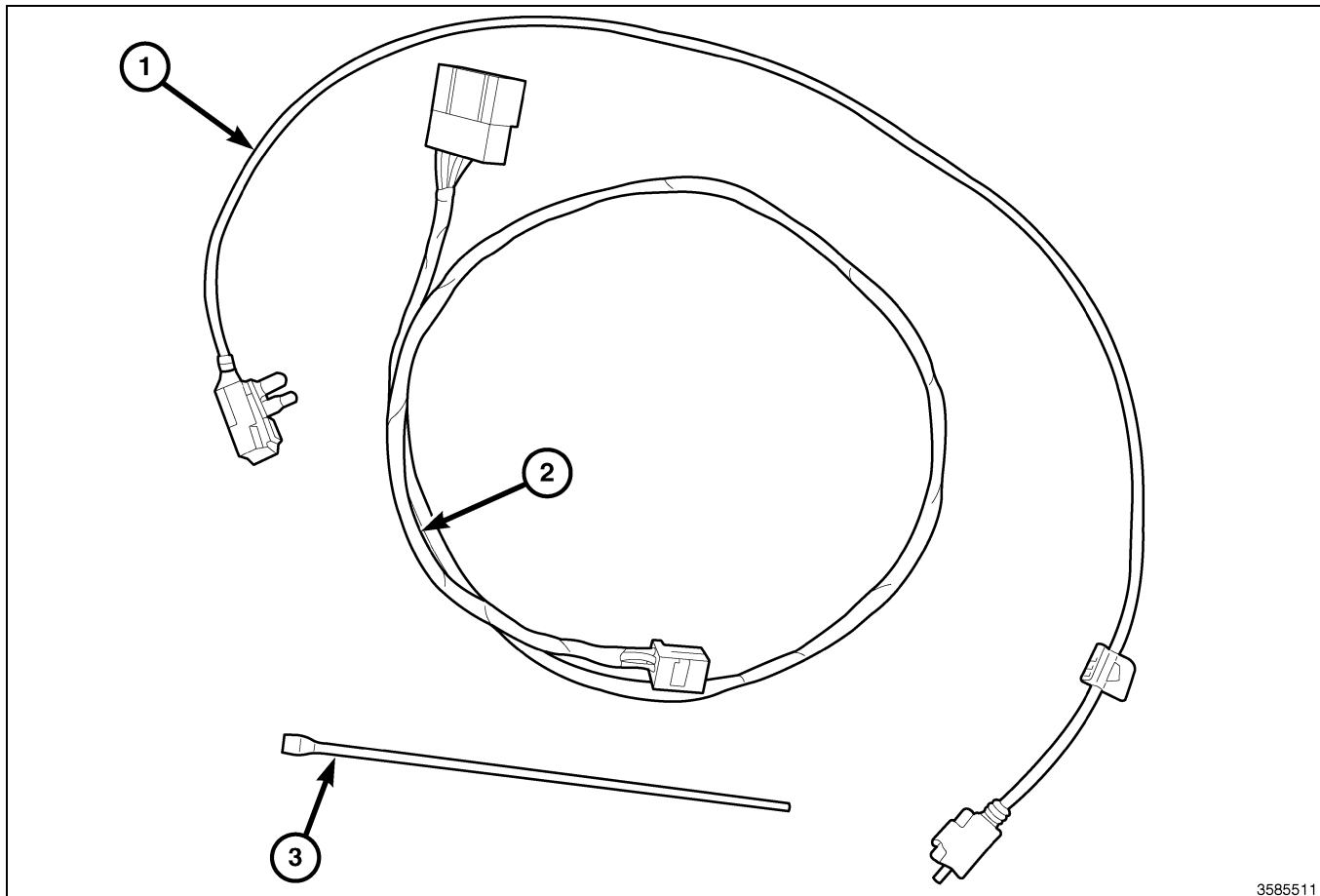

3585511

Numéro de légende	Description	Quantité
1	Câble de rallonge USB	1
2	Faisceau de câblage mains libres	1
3	Courroie d'attache	8

## Outils requis

Outils requis				
Tournevis à pointe cruciforme	Baguette de garnissage C-4755	Douille de 7 mm et clé	Tournevis Torx T20	Clé 10mm

1. Débrancher et isoler le câble négatif de la batterie.
2. À l'aide de la baguette de garnissage C-4755 dégager les agrafes de retenue qui fixent l'encadrement de garniture de la prise d'alimentation (1) à l'encadrement central (2).

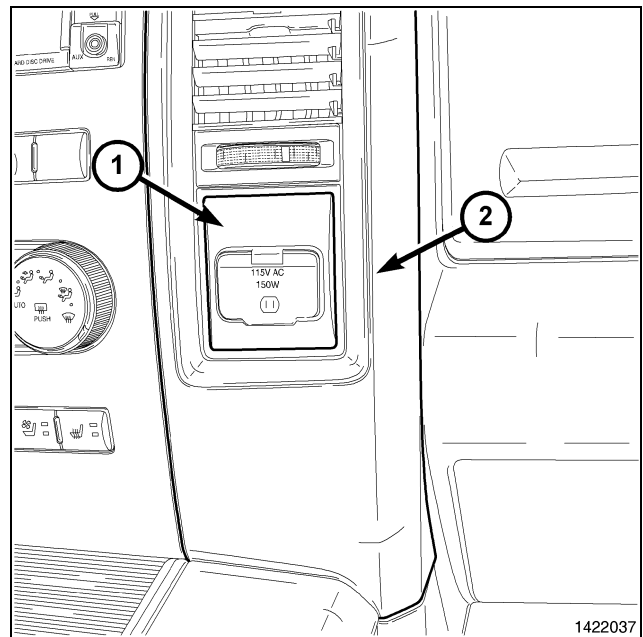

3. Déposer la doublure supérieure de plateau de rangement d'encadrement central.
4. Déposer les pièces de retenue de la caisse de rangement au-dessus de la radio (1).

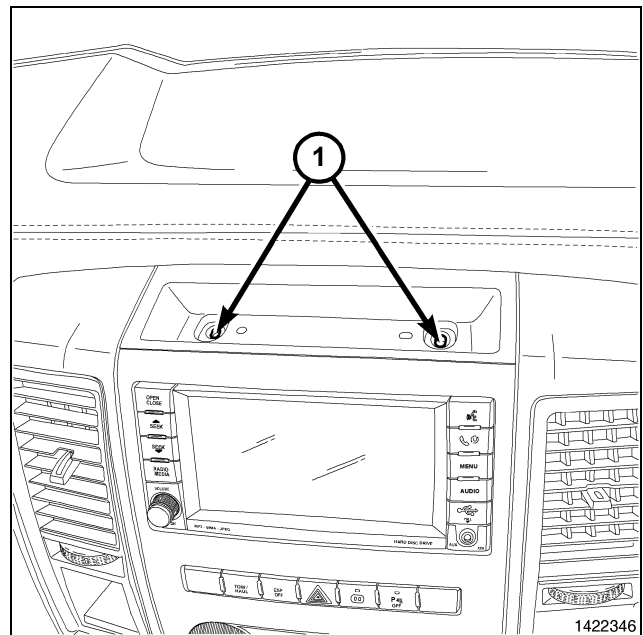



5. Déposer la doublure inférieure de plateau de rangement d'encadrement central de la console centrale.
6. Déposer les pièces de retenue de la caisse de rangement de la console centrale (1).

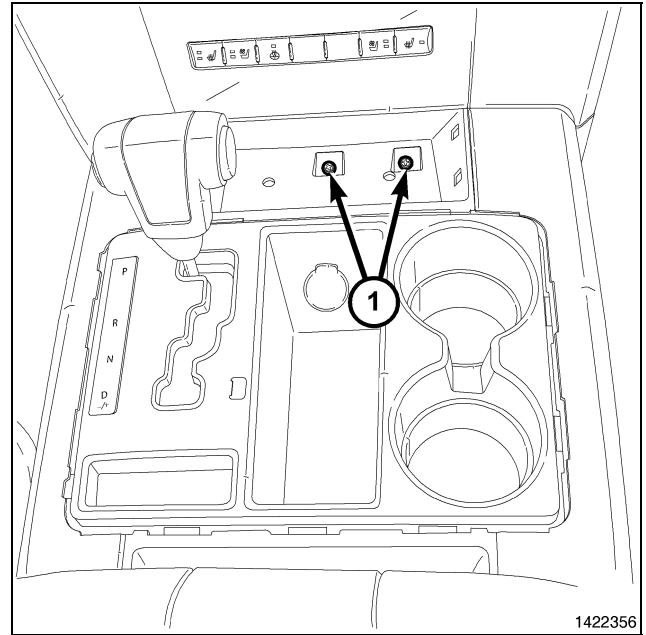

7. Déposer la pièce de retenue (1) du dessus de la prise de courant.

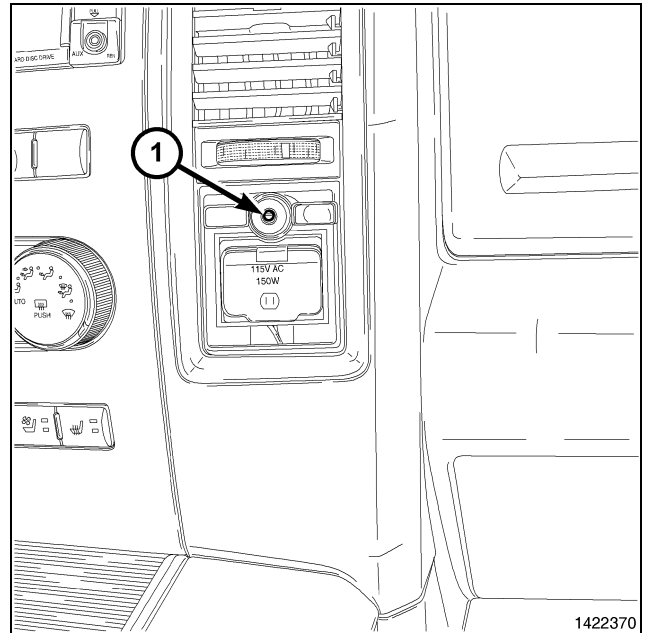

8. À l'aide de la baguette de garnissage C-4755 dégager les agrafes de retenue qui fixent la bague de garniture à la console au plancher (1).

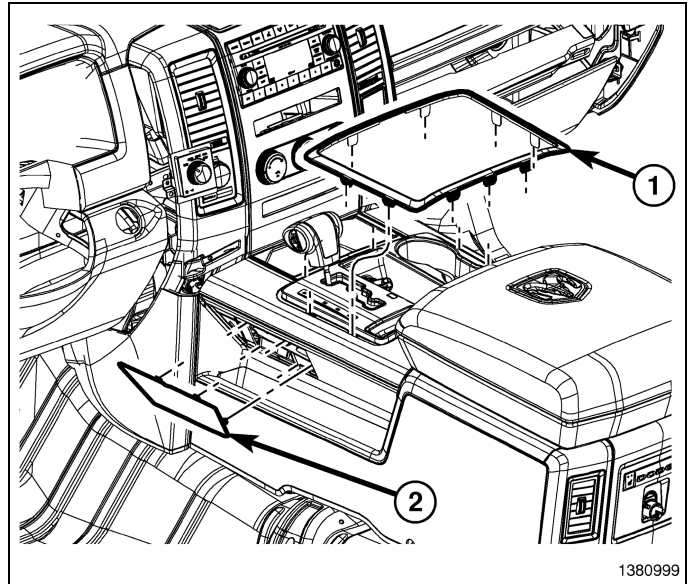

9. À l'aide de la baguette de garnissage C-4755 dégager les agrafes de retenue qui fixent l'encadrement du sélecteur de vitesses à la console au plancher (1).

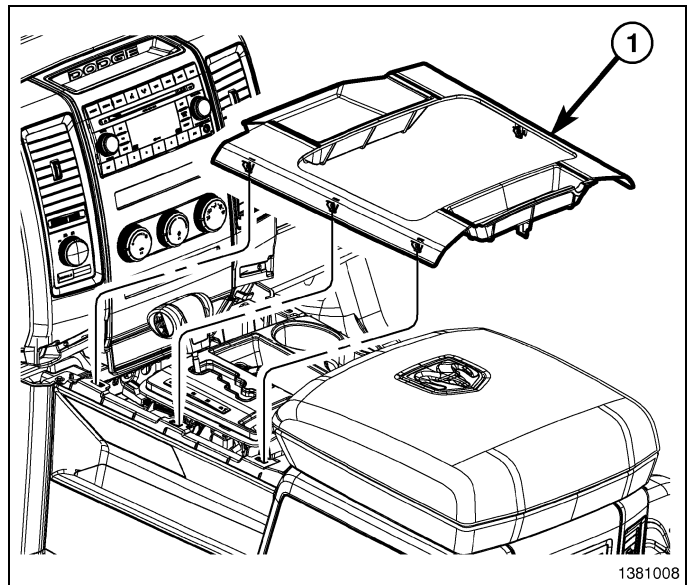

10. À l'aide de la baguette de garnissage C-4755 dégager les agrafes de retenue qui fixent l'encadrement central du tableau de bord au tableau de bord.
11. Débrancher les connecteurs de faisceau électrique (1) et déposer l'encadrement central du véhicule.
12. Retirer les attaches de fixation de la radio.

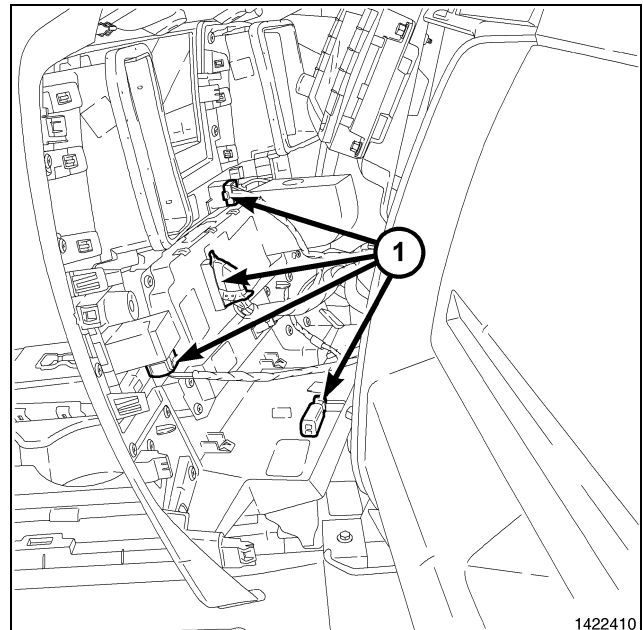

13. Faire sortir la radio suffisamment pour accéder à l'arrière de la radio.
14. Débrancher l'antenne AM/FM (2) et les connecteurs électriques (1).
15. Le cas échéant, débrancher l'antenne de navigation (3).
16. Si le véhicule en est équipé, débrancher les connecteurs USB (4).

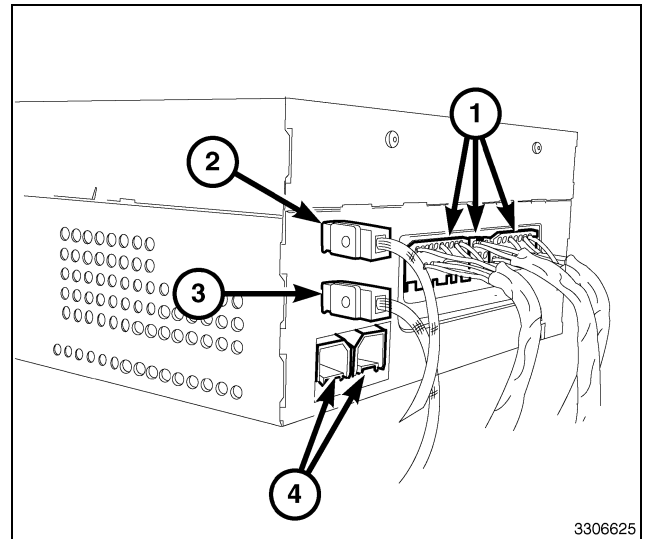

3306625

17. Après avoir déposé le connecteur à 10voies (1) de l'arrière de la radio, le fixer au faisceau existant à l'aide de courroie d'attache (2).

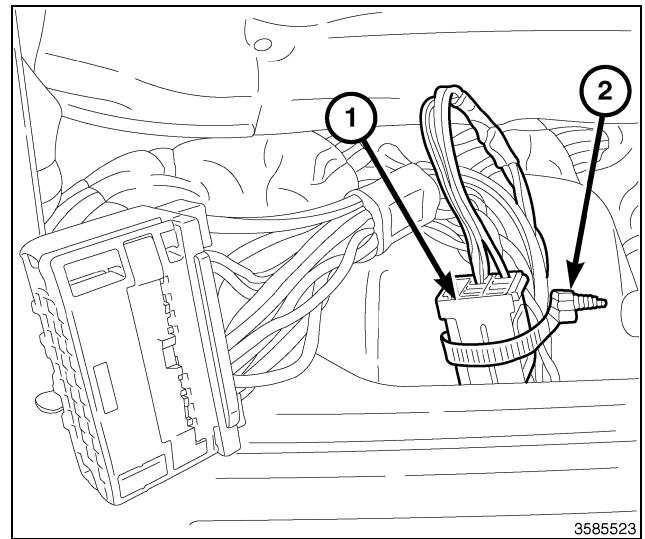

3585523

18. Ouvrir la boîte à gants (2).
19. Dégager les deux butées de la boîte à gants (1) et abaisser la boîte à gants (2) au-delà des butées.

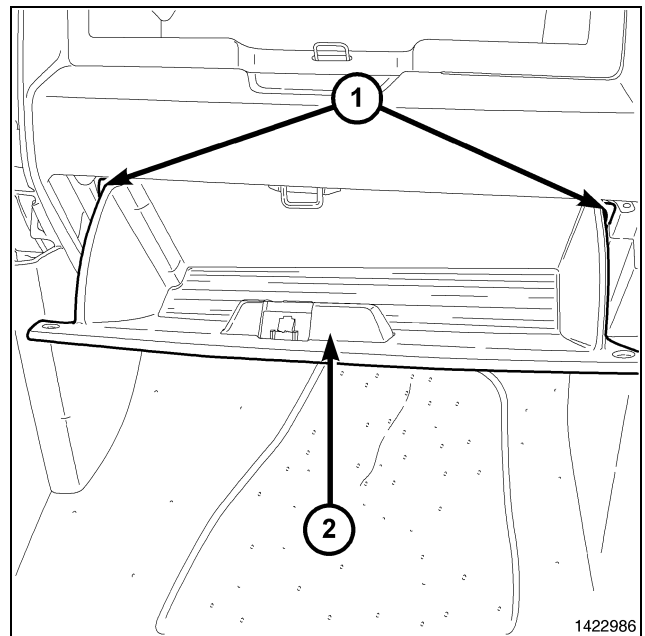

1422986

20. Dégager les charnières de la boîte à gants (1) du tableau de bord et retirer la boîte à gants (2).

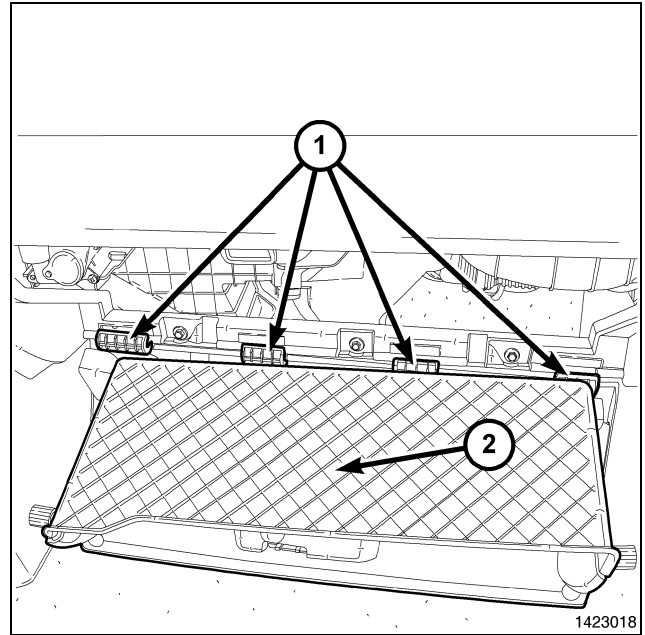

21. Débrancher le connecteur électrique (2) du module mains libres (HFM).
22. Si le véhicule en est équipé, débrancher le connecteur USB (1) du module mains libres (HFM).

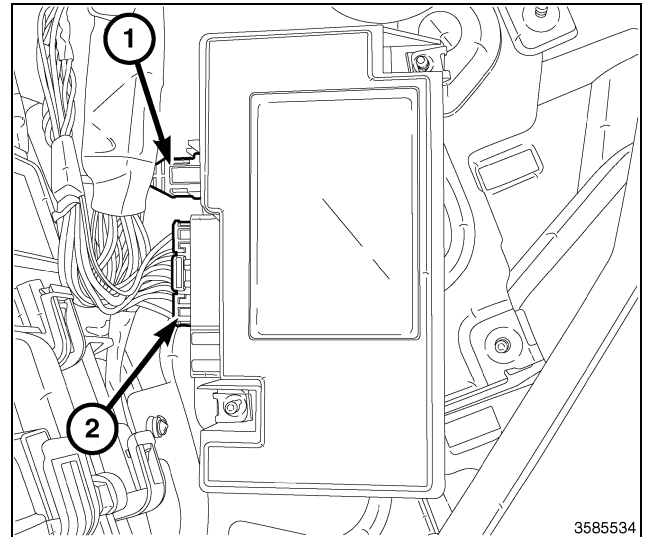

23. Brancher le connecteur de faisceau de câblage d'origine (2) au connecteur de faisceau superposé du module mains libres (HFM) (1).
24. Si le véhicule est équipé de port USB, brancher le connecteur USB d'origine (4) au connecteur de faisceau de rallonge USB (3).
25. Acheminer le faisceau superposé et le câble de rallonge le long du faisceau existant vers la radio et les attacher avec les courroies d'attache fournies.

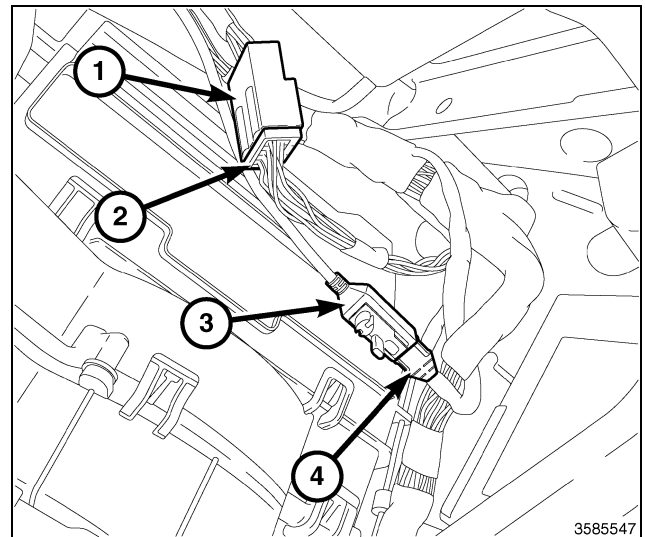

26. Engager les charnières (1) de la boîte à gants (2) au tableau de bord.

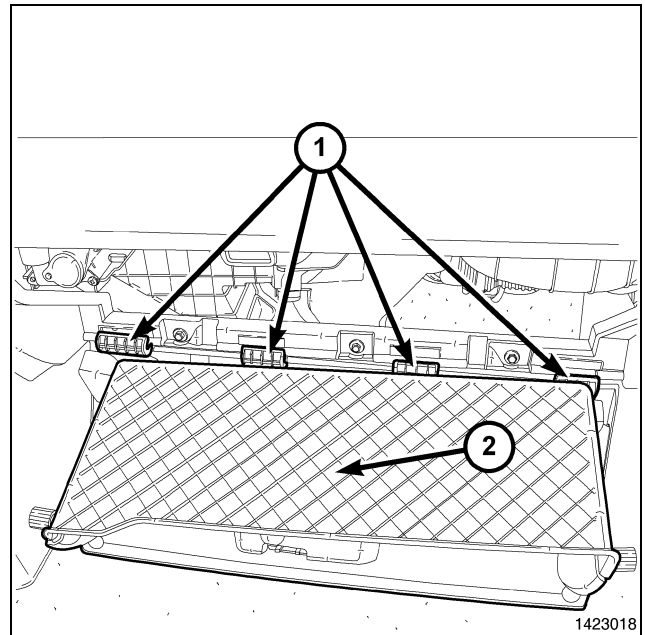

27. Appuyer vers le bas sur le rebord arrière de la boîte à gants (2) et soulever la boîte à gants par-dessus les deux butées (1).

28. Fermer la boîte à gants.

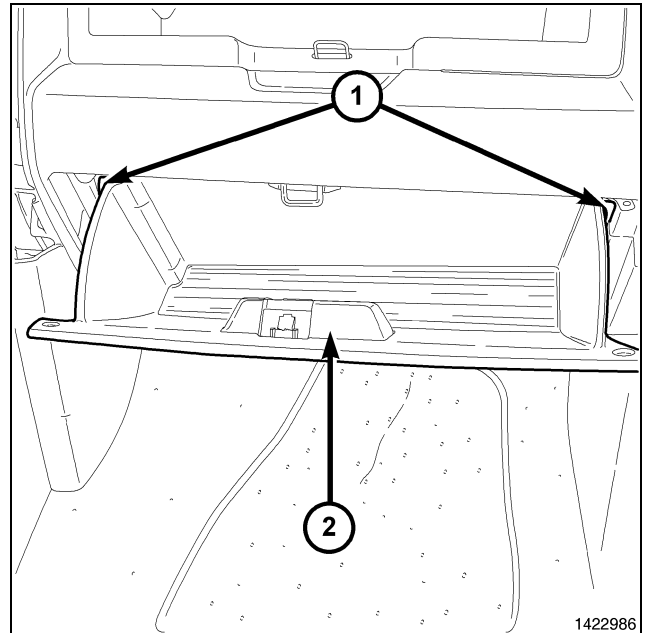

29. Positionner l'autoradio au tableau de bord.

30. Brancher l'antenne AM/FM (2).

31. Brancher le connecteur électrique d'origine (1) et le connecteur du faisceau de câblage fourni, qui a été acheminé du module mains libres (HFM).

32. Brancher l'antenne satellite/de navigation (3).

33. Si le véhicule en est équipé, brancher les connecteurs USB (4), y compris celui qui a été acheminé du module mains libres (HFM).

34. Poser les fixations de montage de radio.

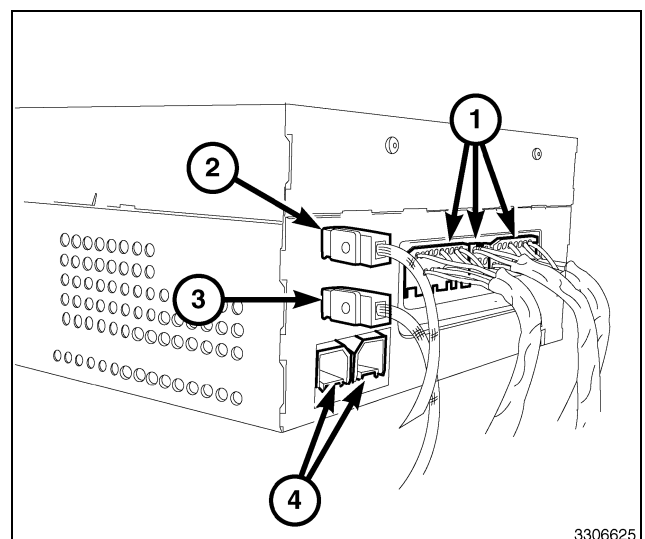

35. Placer l'encadrement central du tableau de bord près du tableau de bord et brancher les connecteurs de faisceau électrique (1).
36. Poser l'encadrement central du tableau de bord sur le tableau de bord et enclencher à fond les agrafes de retenue.

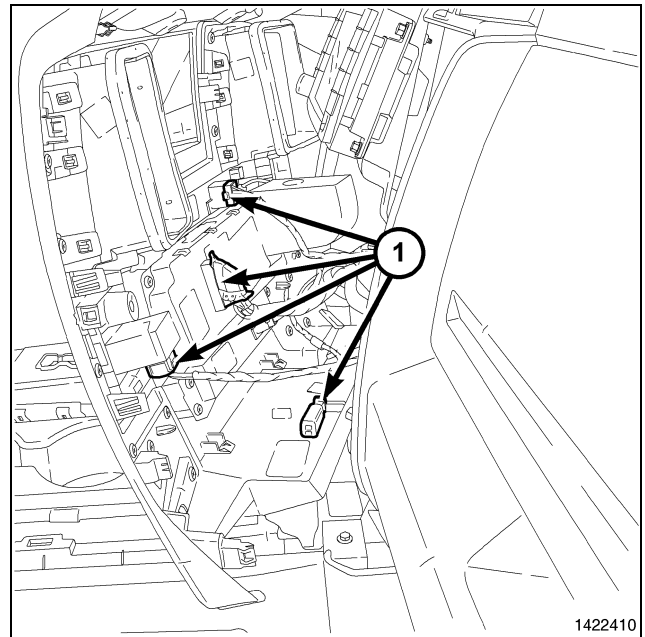

37. Poser l'encadrement de sélecteur de vitesses sur la console au plancher (1) et enclencher à fond les agrafes de retenue.

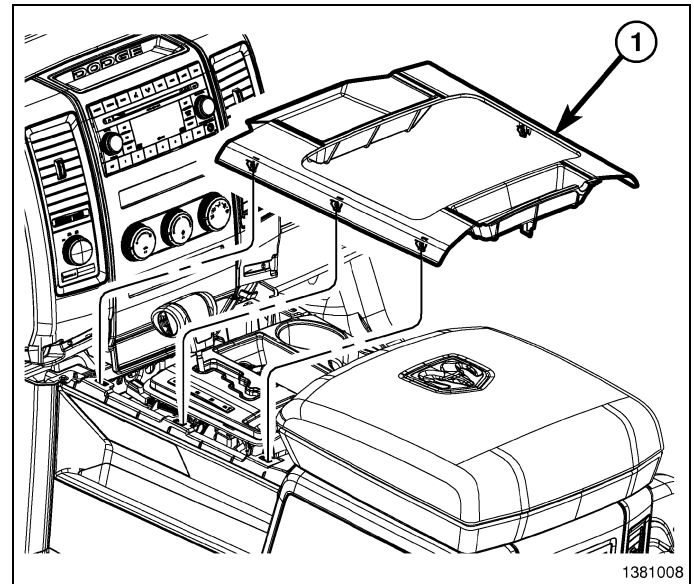

38. Poser l'anneau de garniture de l'encadrement de sélecteur de vitesses (1) et enclencher à fond les agrafes de retenue.

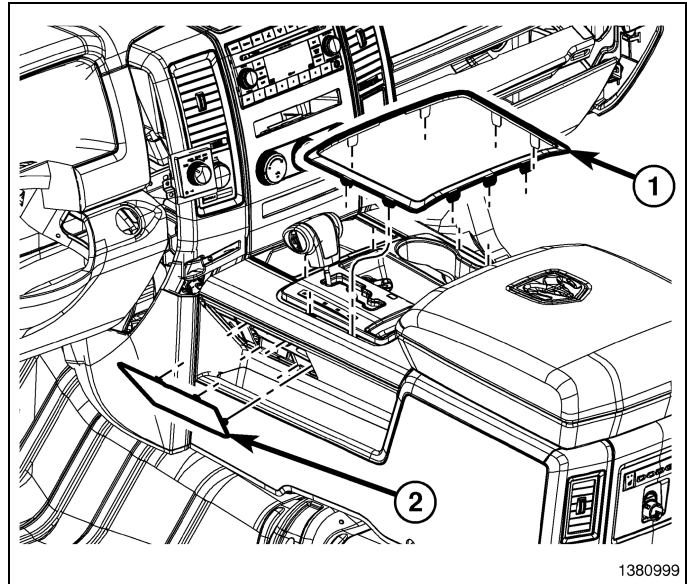

39. Poser les pièces de retenue de la caisse de rangement de la console centrale (1).
40. Poser le revêtement de plateau inférieur de l'encadrement central.

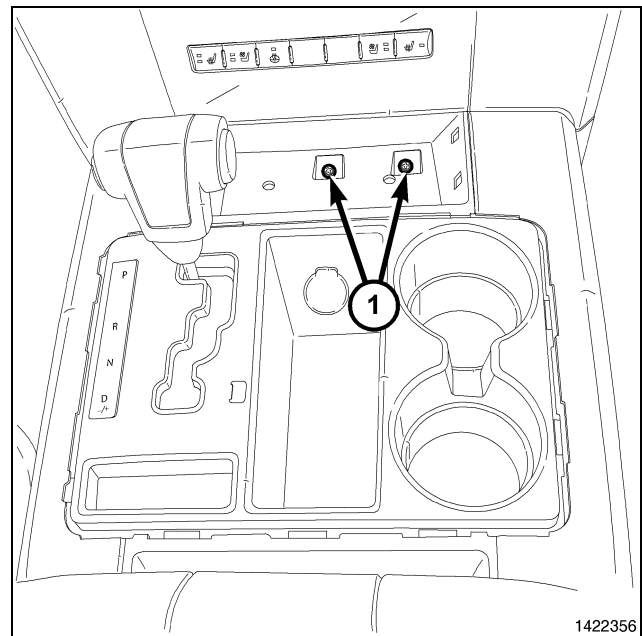

41. Poser le dispositif de retenue (1) depuis au-dessus de la prise d'alimentation.

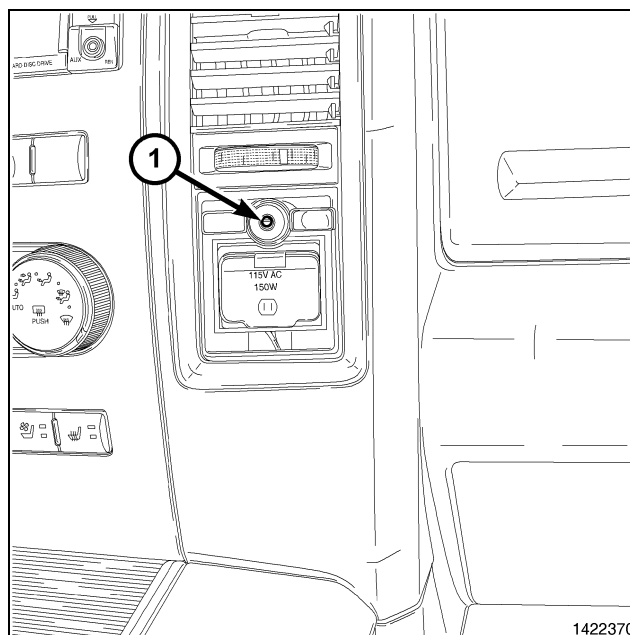

42. Poser les pièces de retenue sur la caisse de rangement au-dessus de la radio (1).
43. Poser la garniture du plateau du bac supérieur.

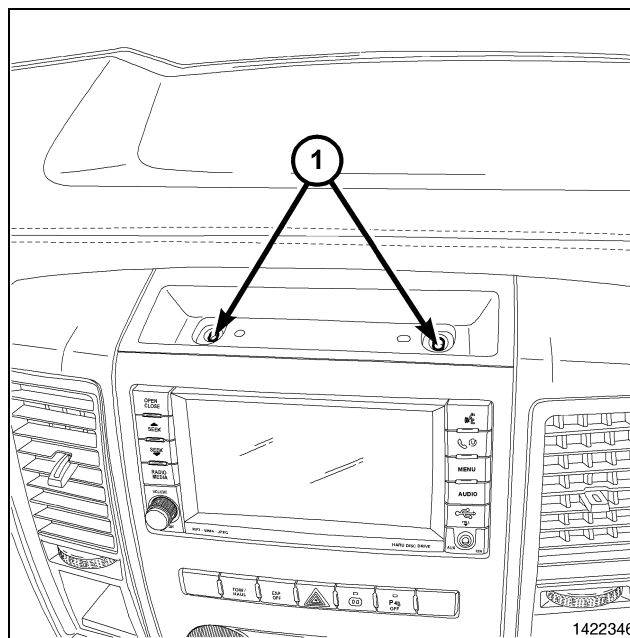



44. Poser l'encadrement de la garniture de la prise d'alimentation (1), à l'encadrement central (2), en engageant complètement les attaches de retenue.
45. Brancher le câble négatif de la batterie.

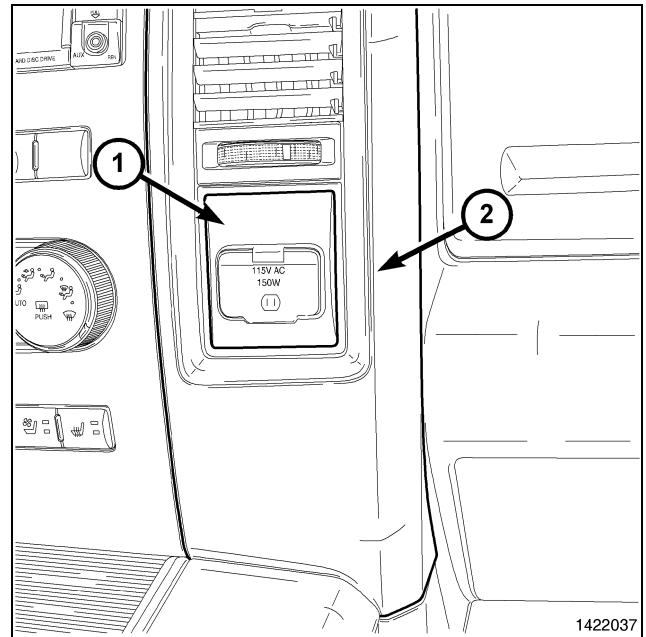



# ADAPTADOR DE MANOS LIBRES RHR CON USB

RAM

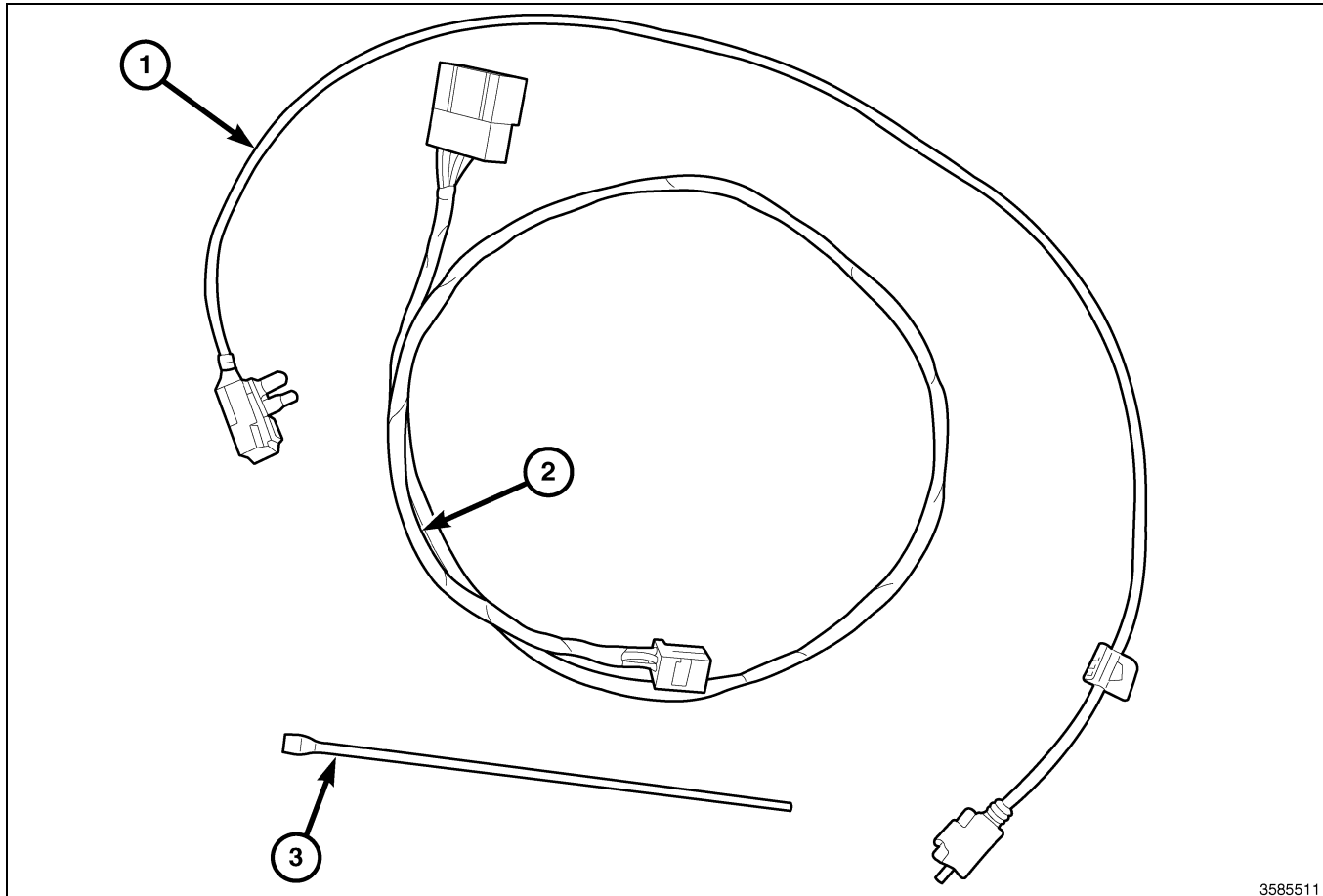

3585511

Elemento	DESCRIPCION	Cantidad
Relación nominal de aspecto de ancho de pantalla 1	Cable de extensión de USB	Relación nominal de aspecto de ancho de pantalla 1
Relación nominal de aspecto de ancho de pantalla 2	Mazo de cables de manos libres	Relación nominal de aspecto de ancho de pantalla 1
Relación nominal de aspecto de ancho de pantalla 3	Brida	Relación nominal de aspecto de ancho de pantalla 8

## HERRAMIENTAS NECESARIAS

Destornillador de punta Phillips	Varilla tapizada C-4755	Casquillo de 7 mm y llave	Destornillador T20 Torx	Llave 10 mm
----------------------------------	-------------------------	---------------------------	-------------------------	-------------

## 2

1. Desconecte y aisle el cable negativo de la batería.
2. Con la varilla de guarnecido C-4755 desacople las pinzas de fiador que fijan el bisel de guarnecido de la toma de alimentación (1) al bisel central (2).

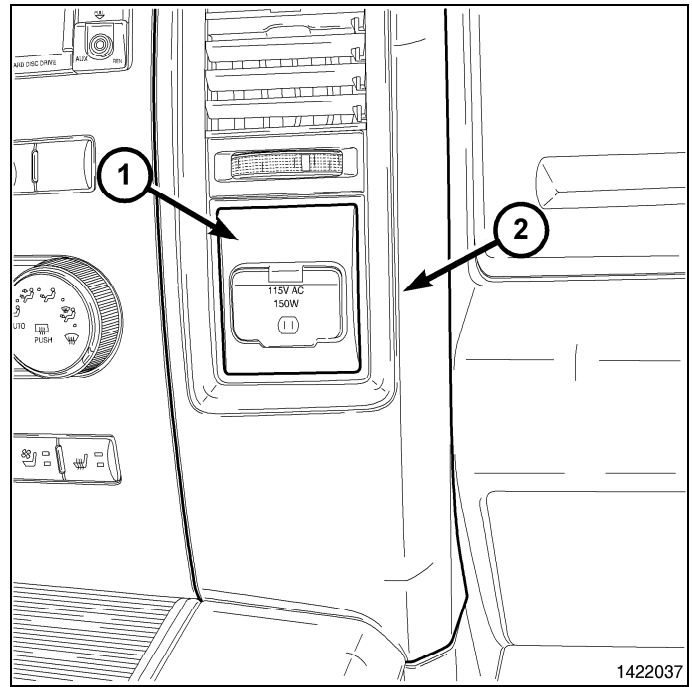

3. Retire el revestimiento de la bandeja del compartimento del embellecedor central superior.
4. Retire los elementos de fijación del compartimento situado sobre la radio (1).

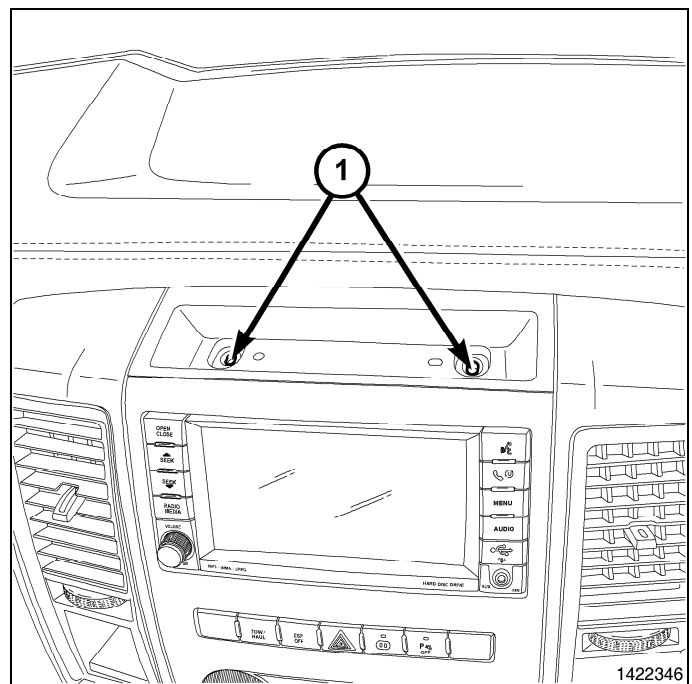

5. Retire el revestimiento de la bandeja del compartimento del embellecedor central inferior de la consola central.
6. Retire los elementos de fijación del compartimento de la consola central (1).

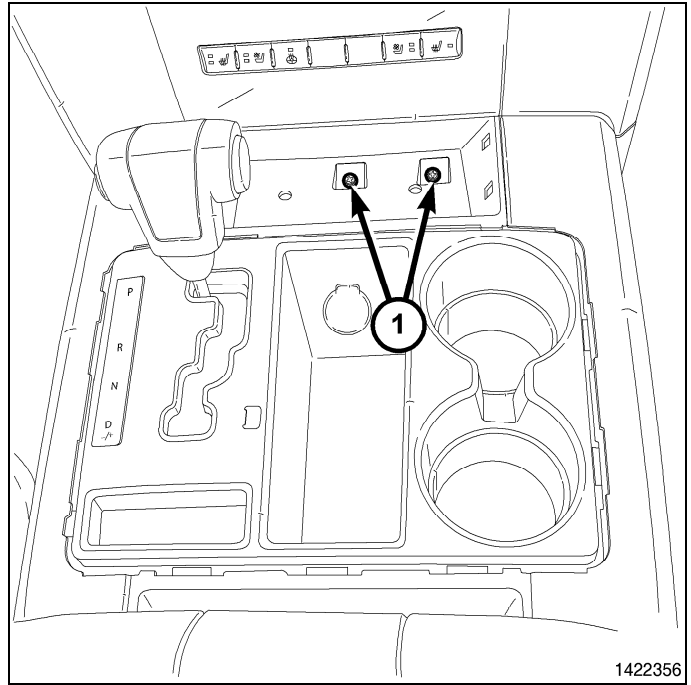

7. Retire el elemento de fijación (1) situado encima de la toma de alimentación.

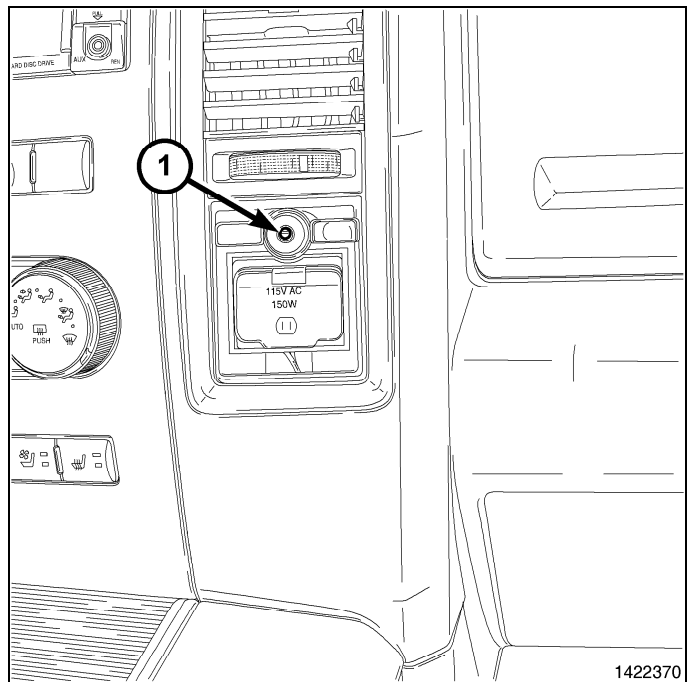

8. Con la varilla de guarnecido C-4755 desacople las pinzas de fijación que fijan el anillo de guarnecido a la consola del piso (1).

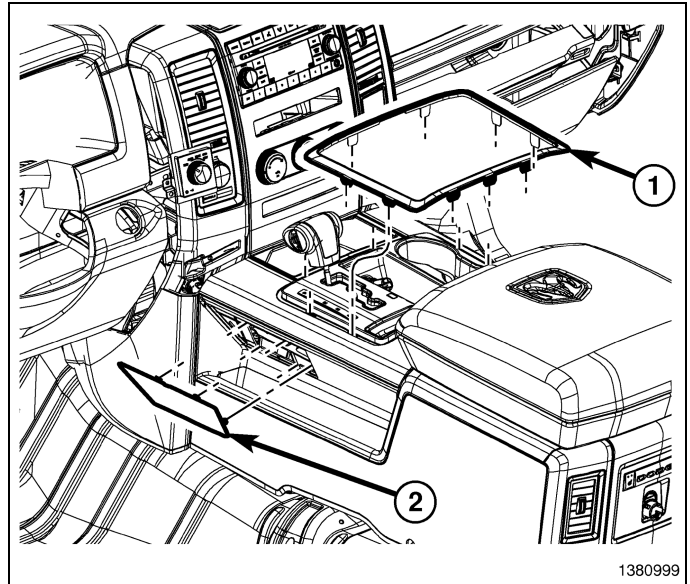

9. Con la varilla de guarnecido C-4755 desacople las pinzas de fijación que fijan el bisel del cambio a la consola del piso (1).

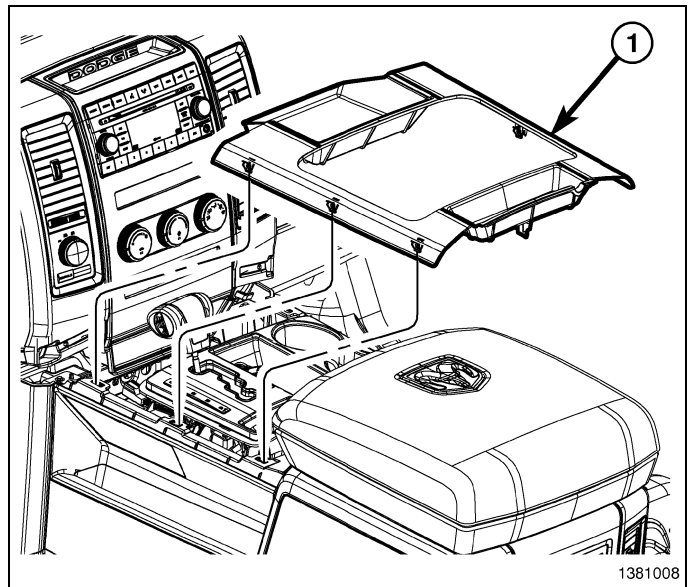

10. Con la varilla de guarnecido C-4755 desacople las pinzas de fijación que fijan el bisel central del panel de instrumentos al panel de instrumentos.
11. Desconecte los conectores del mazo de cables (1) y extraiga el marco central del vehículo.
12. Retire los elementos de fijación de la radio.

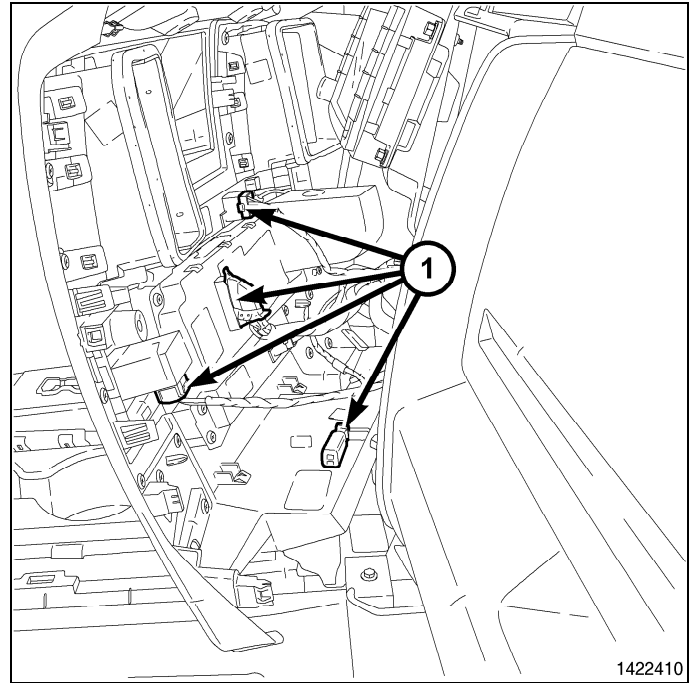

13. Retire la radio lo suficiente como para tener acceso a la parte posterior de la radio.
14. Desconecte la antena AM/FM (2) y los conectores eléctricos (1).
15. Desconecte la antena de navegación (3), según versiones.
16. Si está equipado, desconecte los conectores USB (4).

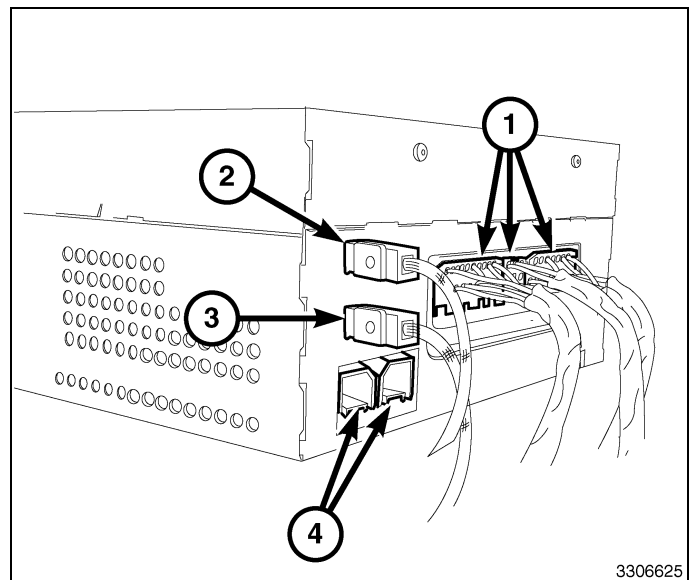

17. Después de desmontar el conector de 10 vías (1) de la parte posterior de la radio, fíjelo al mazo de cables existente con una brida (2).

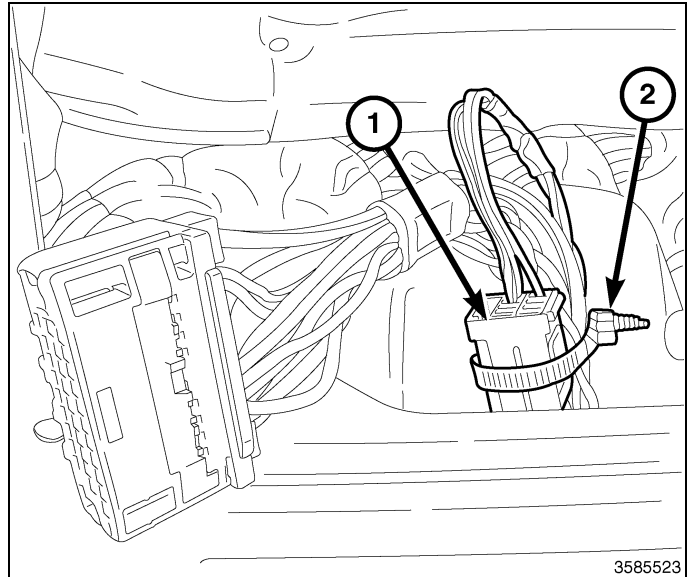

18. Abra la guantera (2).
19. Retire los dos topes de la guantera (1) y baje la guantera (2) por debajo de los topes.

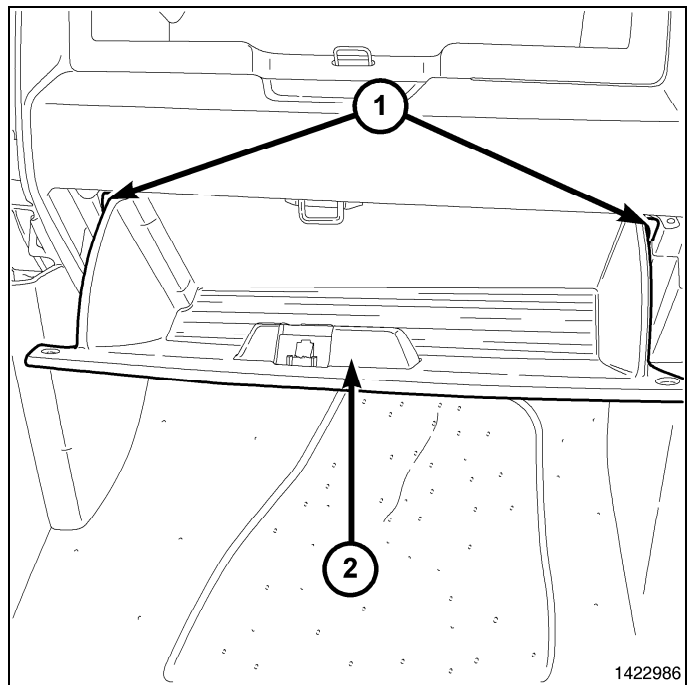

20. Desacople las bisagras de la guantera (1) del panel de instrumentos y retire la guantera (2).

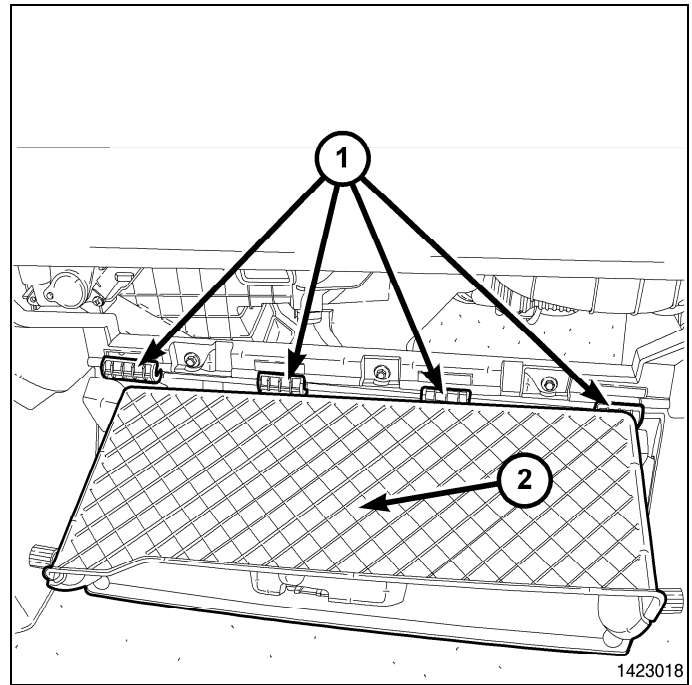

21. Desconecte el conector eléctrico (2) del módulo de manos libres (HFM).

22. Si está equipado, desconecte el conector USB (1) del HFM.

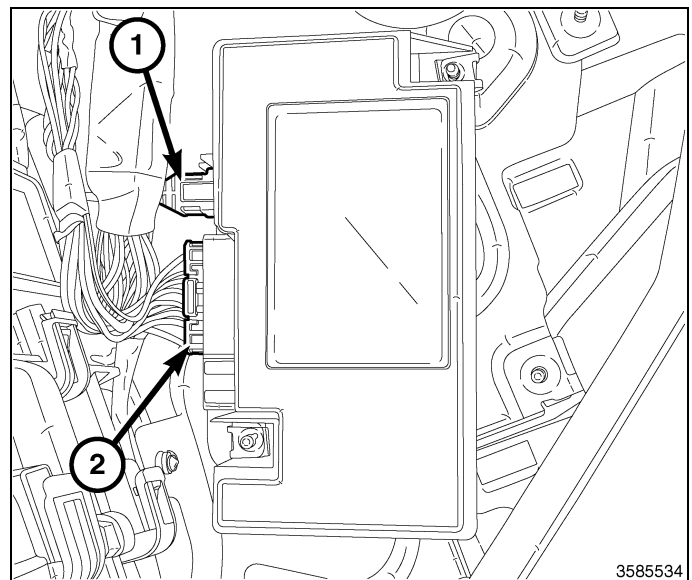



23. Conecte el conector de mazo de cables de fabrica (2) al conector de mazo de cables superpuesto HFM (1).
24. Si está equipado con USB, conecte el conector USB de fábrica (4) al conector de mazo de cables de extensión USB (3).
25. Realice el tendido del mazo de cables superpuesto y cable de extensión por el mazo de cables existente a la radio y fíjelo con las bridas suministradas.

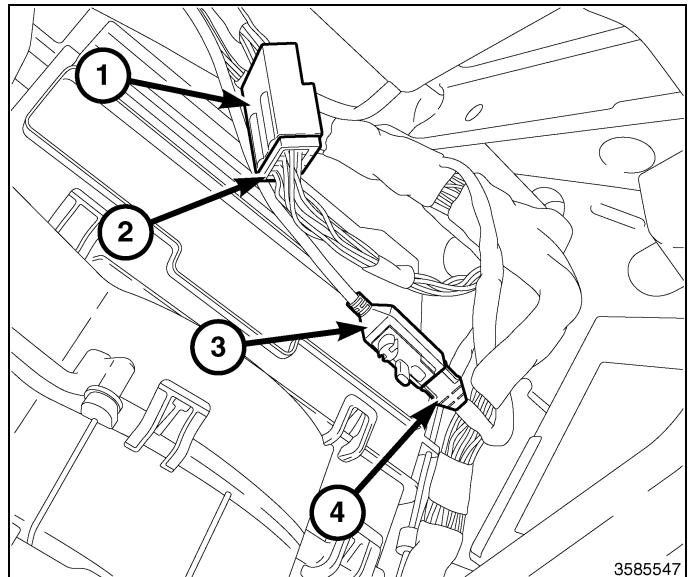

26. Acople las bisagras (1) de la guantera (2) en el panel de instrumentos.

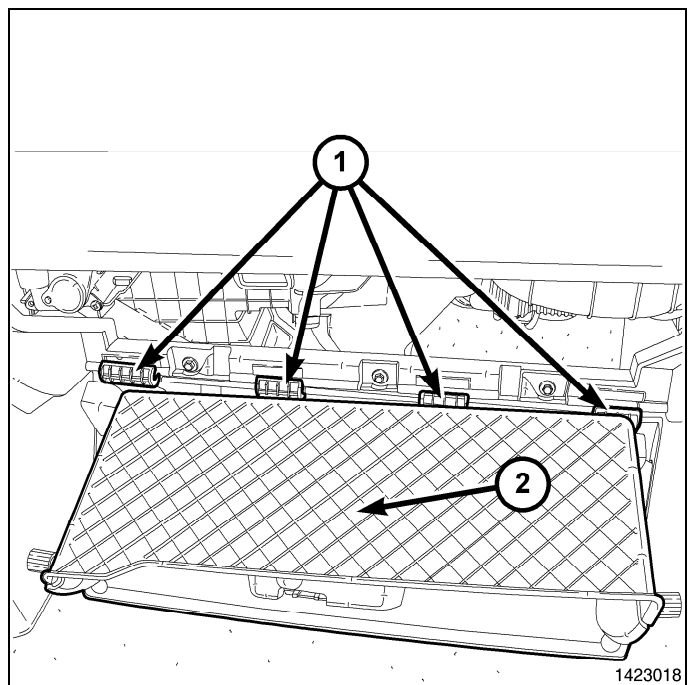

27. Presione hacia abajo en el borde trasero de la guantera (2) y eleve la guantera por encima de los dos topes (1).
28. Cierre la guantera.

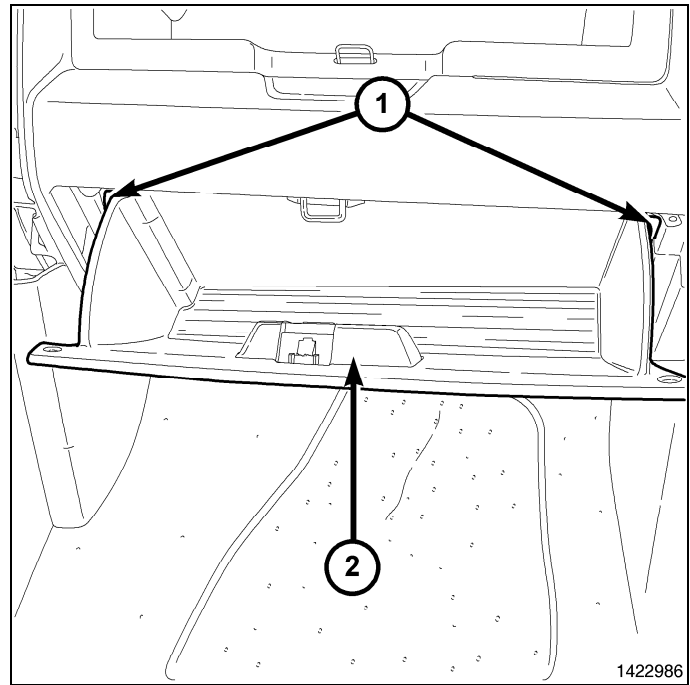

29. Coloque la radio en el panel de instrumentos.
30. Conector de antena AM/FM (2).
31. Conecte el conector eléctrico de fábrica (1) y el conector desde el mazo de cables suministrado que se tendió desde HFM.
32. Conecte la antena de navegación/satélite (3).
33. Si está equipado, conecte los conectores USB (4), incluido el que llevó hasta HFM.
34. Monte los elementos de fijación de la radio.

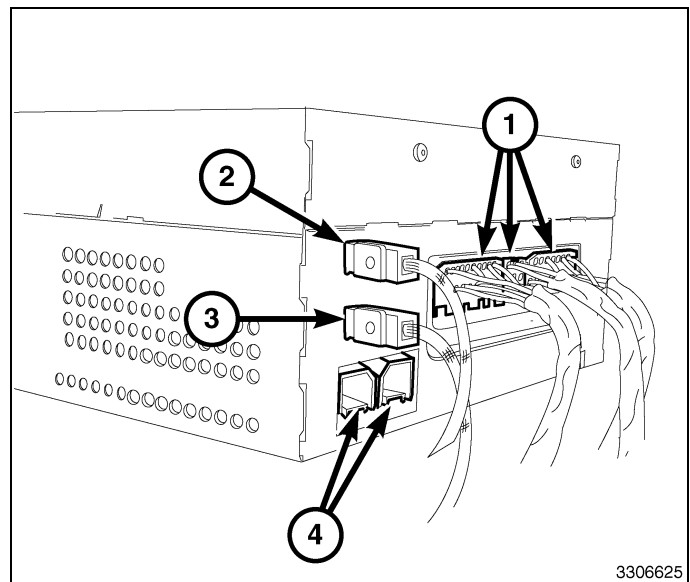

35. Coloque el embellecedor central del panel de instrumentos cerca del panel de instrumentos y enchufe los conectores del mazo de cables (1).
36. Monte el embellecedor central del panel de instrumentos en el panel de instrumentos y acople por completo los elementos de fijación.

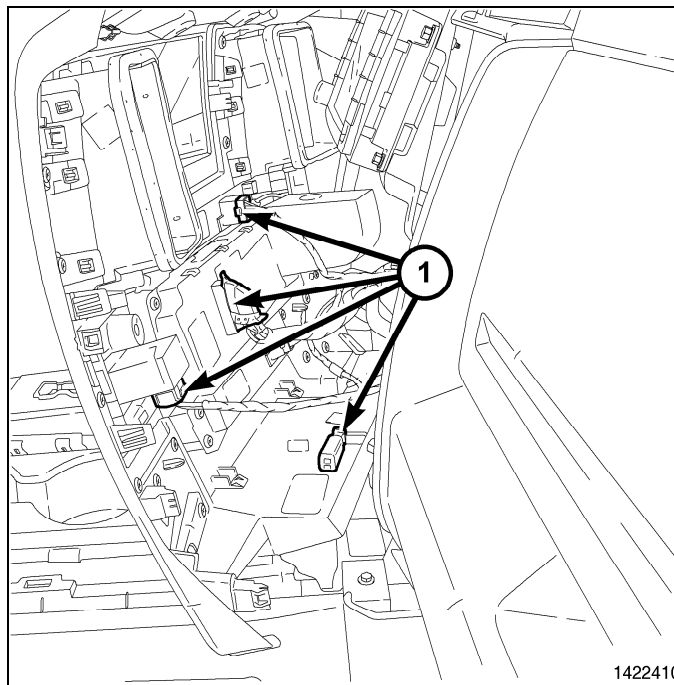

37. Monte el embellecedor de la palanca de cambios en la consola de suelo (1) y acople por completo los elementos de fijación.

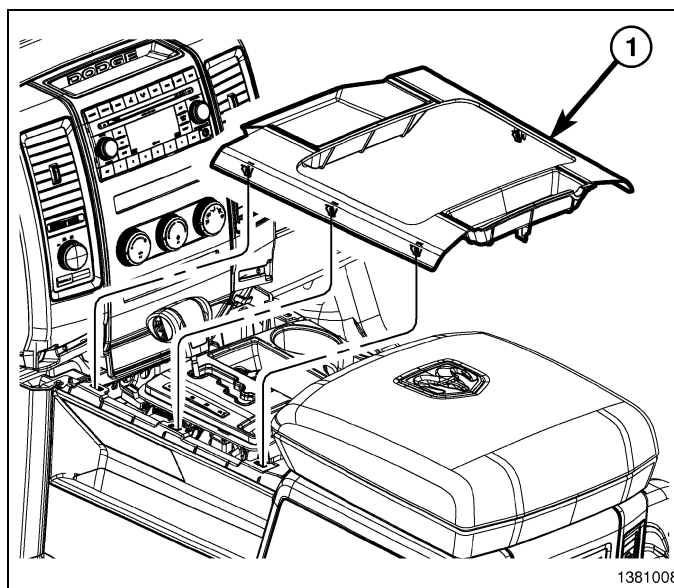

38. Monte el anillo de revestimiento del embellecedor de la palanca de cambios (1) y acople por completo los elementos de fijación.

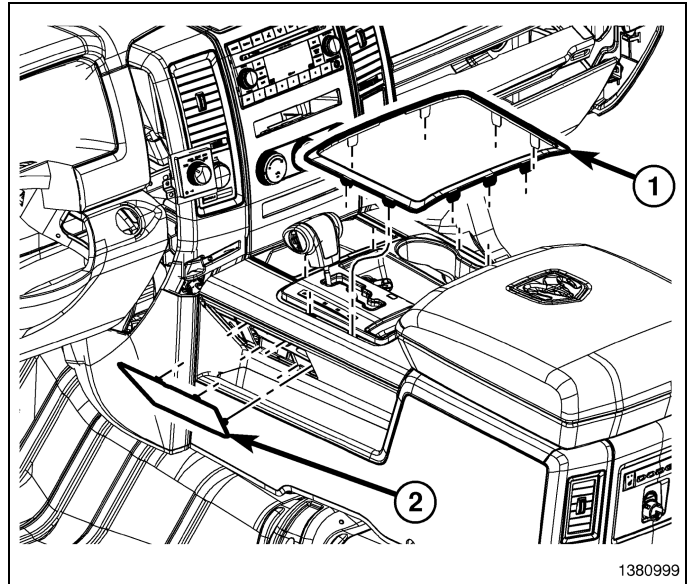

39. Monte los fiadores desde el depósito de la consola central (1).
40. Monte el revestimiento de la bandeja del bisel central inferior.

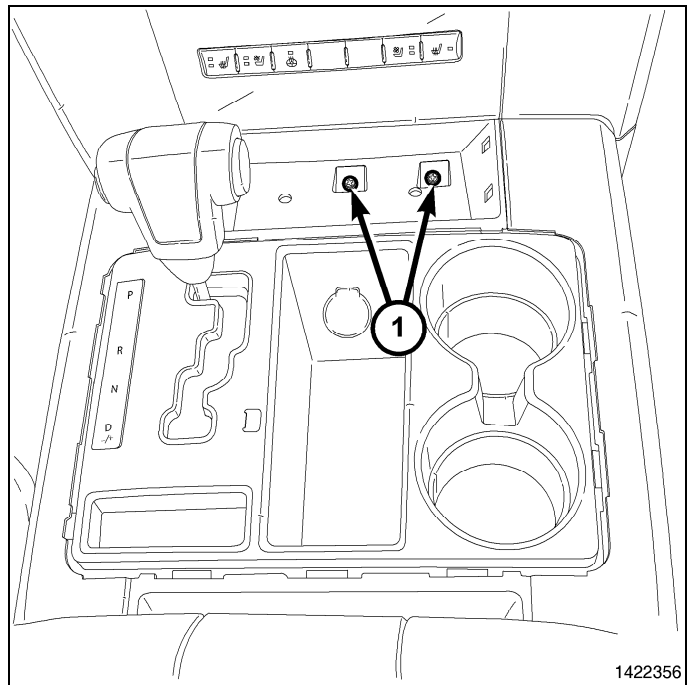

41. Monte el elemento de fijación (1) situado encima de la toma de alimentación.

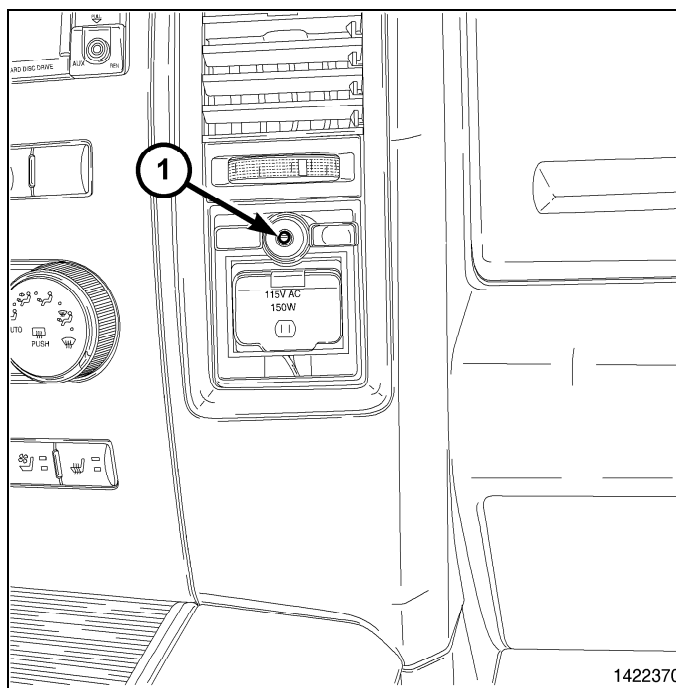

42. Monte los elementos de fijación en el compartimento situado sobre la radio (1).
43. Monte el revestimiento de la bandeja del compartimento superior.

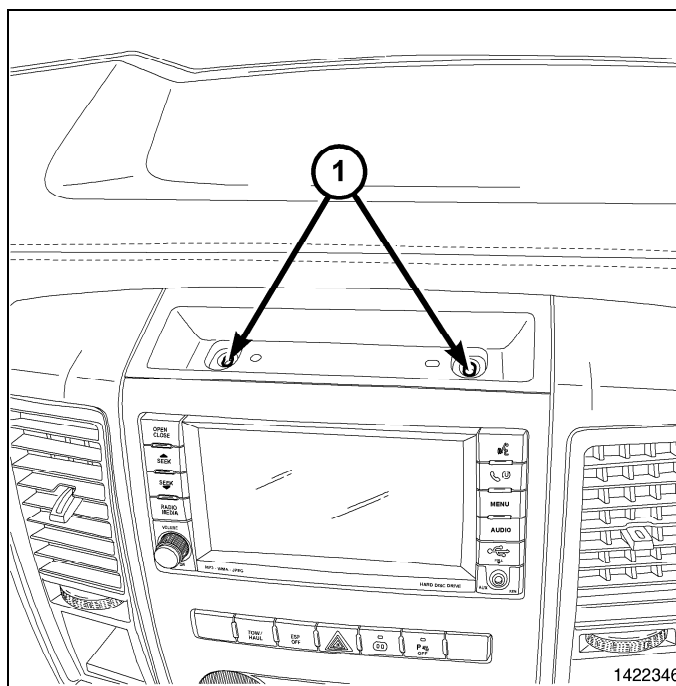

44. Monte el embellecedor de la toma de alimentación (1) en el embellecedor central (2). Para ello acople por completo los elementos de fijación.
45. Conecte el cable negativo de la batería.

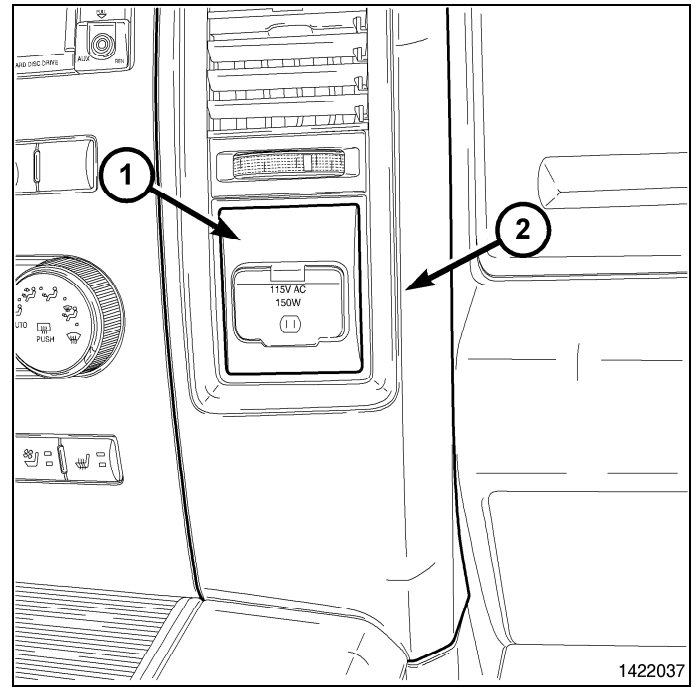



# RHR HANDS FREE ADAPTER WITH USB

WRANGLER

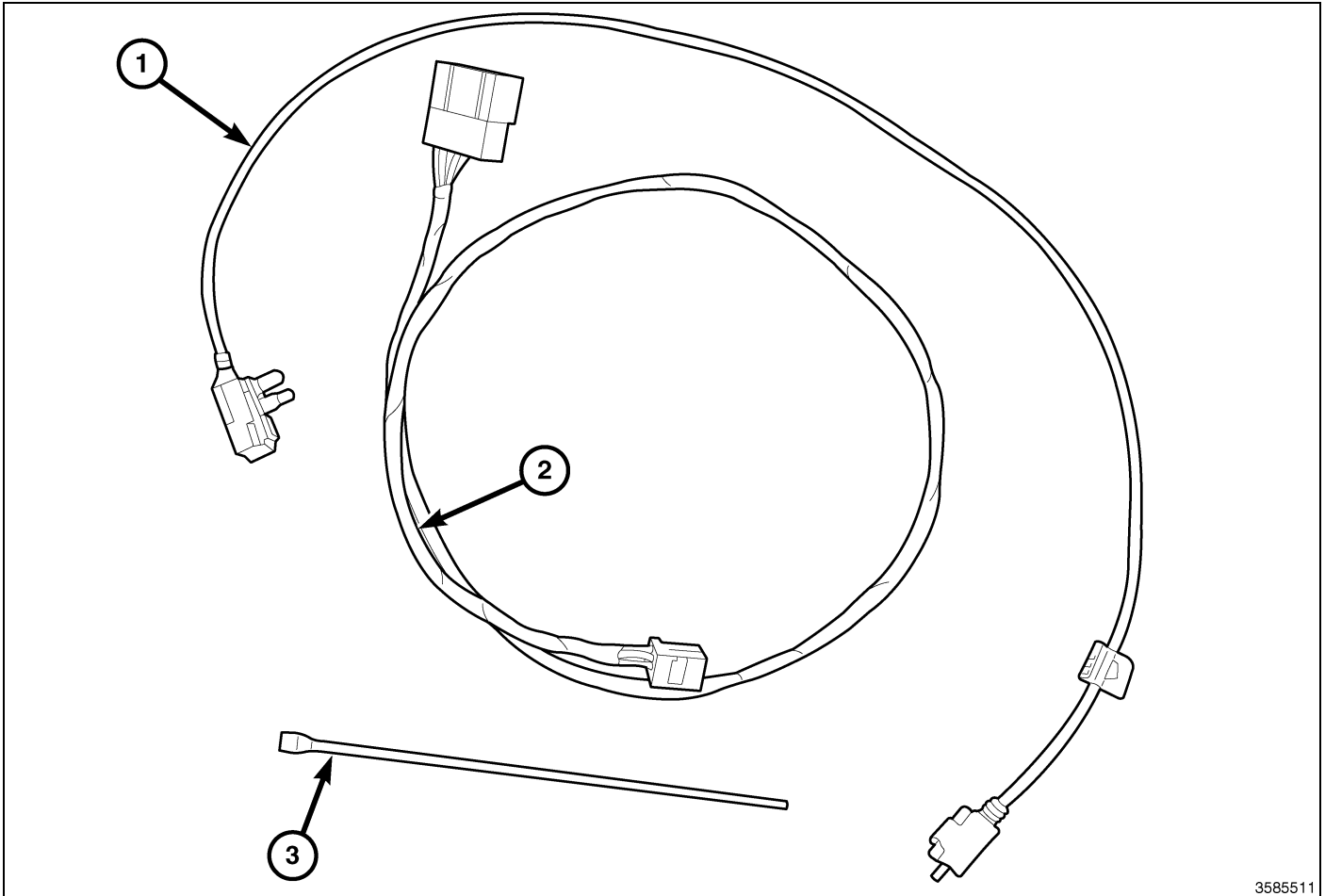

3585511

CALL OUT	DESCRIPTION	QUANTITY
1	USB Extension Cable	1
2	Hands Free Wiring Harness	1
3	Tie strap	8

TOOLS REQUIRED				
Phillips Head Screw Driver	Trim Stick C-4755	7mm Socket and Wrench	T20 Torx Screw Driver	10mm Wrench

**PROCEDURE STEPS:**

1. Disconnect and isolate the negative battery cable.
2. If equipped with power windows, using Trim Stick C-4755 gently pry the switch assembly (2) away from the trim panel (1), disconnect the electrical connector and remove the switch.
3. For vehicles without power windows, using Trim Stick C-4755 gently pry the storage bin assembly away from the bezel and remove the bin.

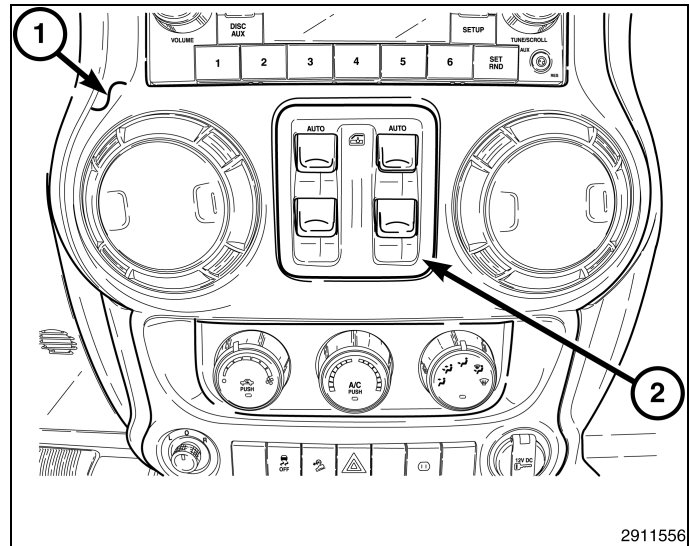

4. Each air outlet (1) is secured by a retaining tab (3) located on the outlet, and a stop tab (4) located on the back of the trim panel. Access the retaining tab from the inside of the air outlet, through the square openings (2) provided.

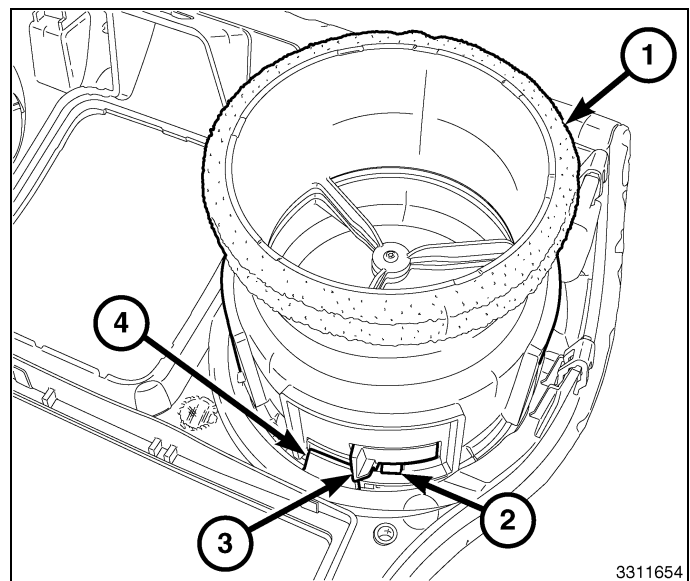
**NOTE: Center-right outlet shown. Other outlet similar.**

5. Rotate the louvers of both air outlets (1) in the center of the instrument panel (6) to the eleven-o'clock position (2).
6. Place a small screwdriver (4) or equivalent through the square opening (5) inside of each air outlet, located at the twelve-thirty position (3).
7. Carefully pry the retaining tab (3, shown in previous illustration) toward the center of the air outlet and rotate the outlets counterclockwise.
8. Remove the air outlets from the trim panel.

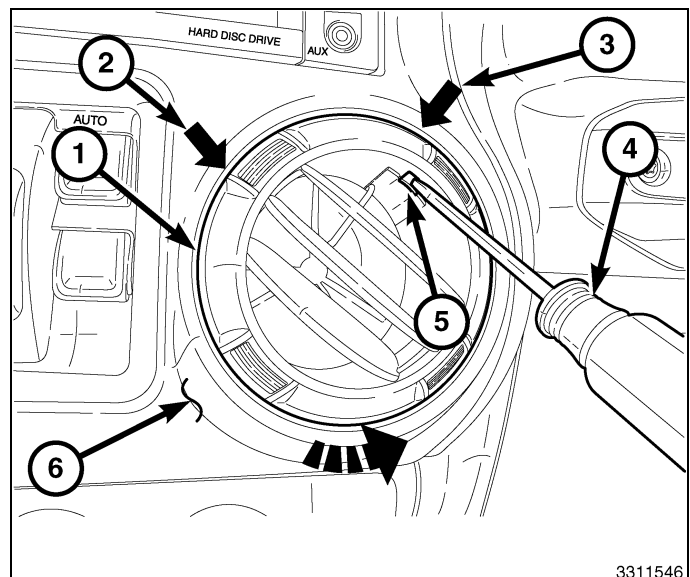



9. Using Trim Stick C-4755 disengage the two retaining clips (1) that secure the top of the steering column opening cover (2) to the instrument panel.
10. Disengage the two lower retaining tabs and remove the steering column opening cover.

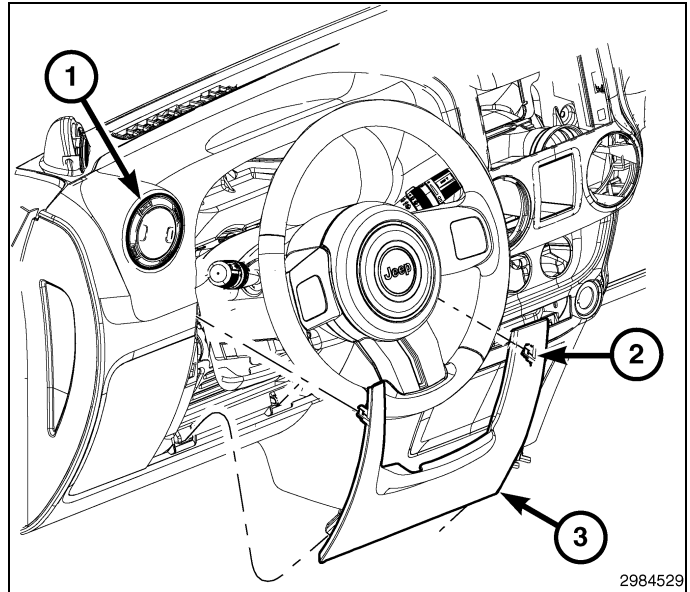

11. Remove the storage bin mat and the screw (1), located at the top of the instrument panel.
12. Remove the screw (2) through the center opening of the trim panel.
13. Remove the two screws (3) that secure the trim panel to the instrument panel, located at the steering column opening.

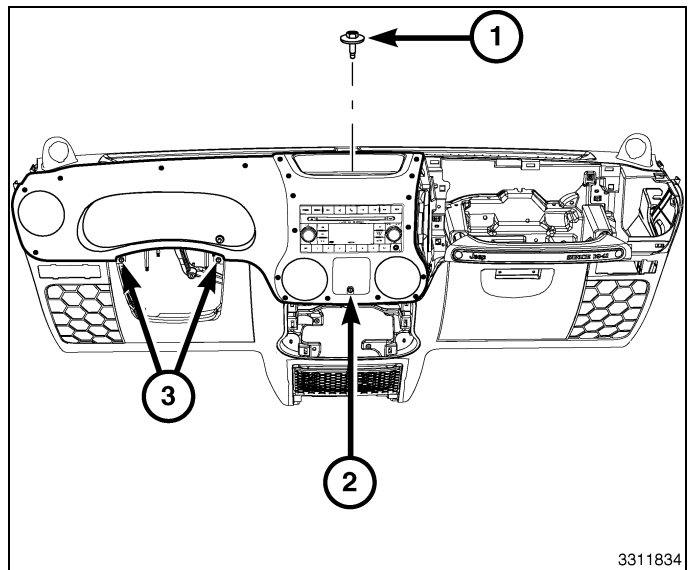

**CAUTION: Do not use any tools to release the lower trim panel retaining clips. Failure to follow these instructions can result in damage to the trim panel and reinforcement.**

14. Release the six lower retaining clips (3) without the use of tools. Reach into the instrument panel through the vent openings (1), firmly grasp the reinforcement located behind the trim panel (2) and carefully pull the reinforcement and trim panel assembly rearward.

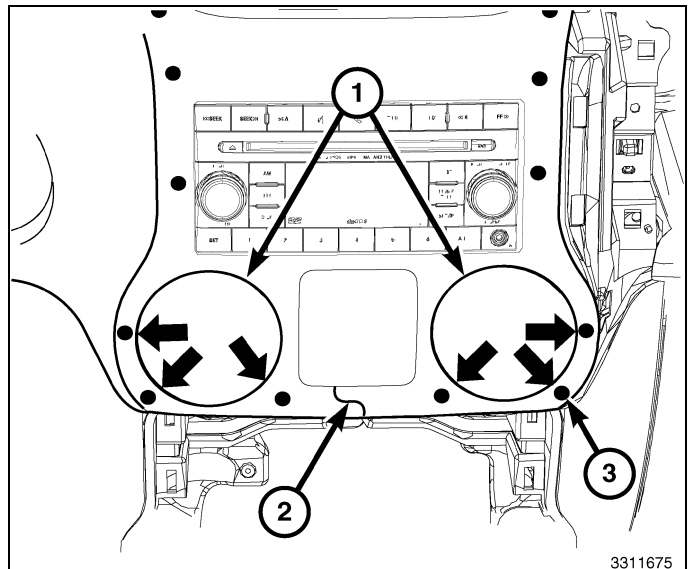

15. Release the remaining 13 retaining clips (1) and remove the trim panel (2).

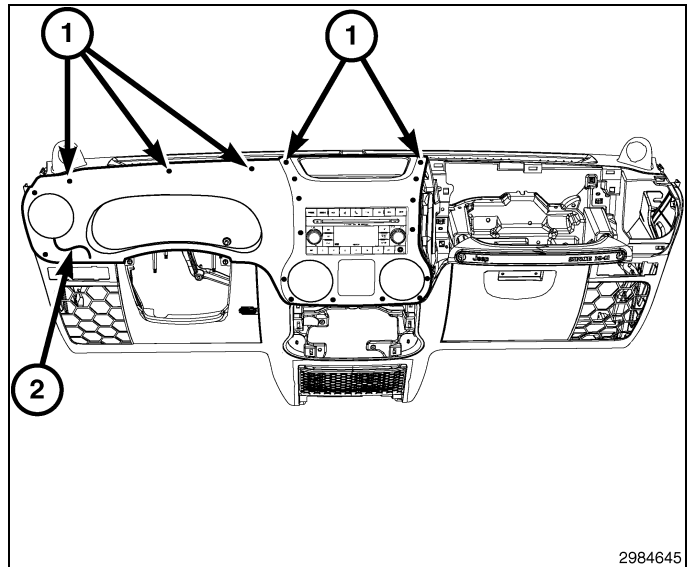

**CAUTION: Pulling the antenna cable straight out of the radio without pulling on the locking antenna connector could damage the cable or radio.**

16. Remove the radio mounting screws.  
 17. Pull the radio out far enough to access the back of the radio.  
 18. Disconnect the AM/FM antenna (2) and electrical connectors (1).  
 19. If equipped, disconnect the navigation antenna (3).  
 20. If equipped, disconnect the USB connectors (4).  
 21. Remove the radio from the instrument panel.

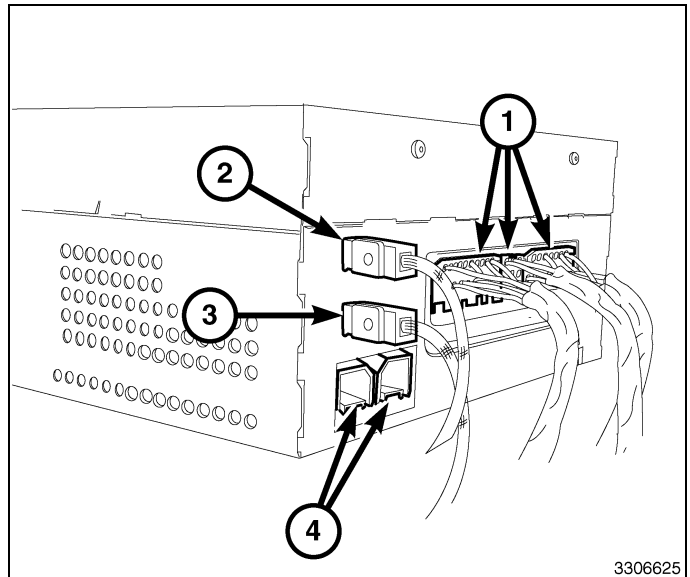

22. After removing the 10-way connector (1) from the back of the radio, secure it to the existing harness with a tie strap (2).

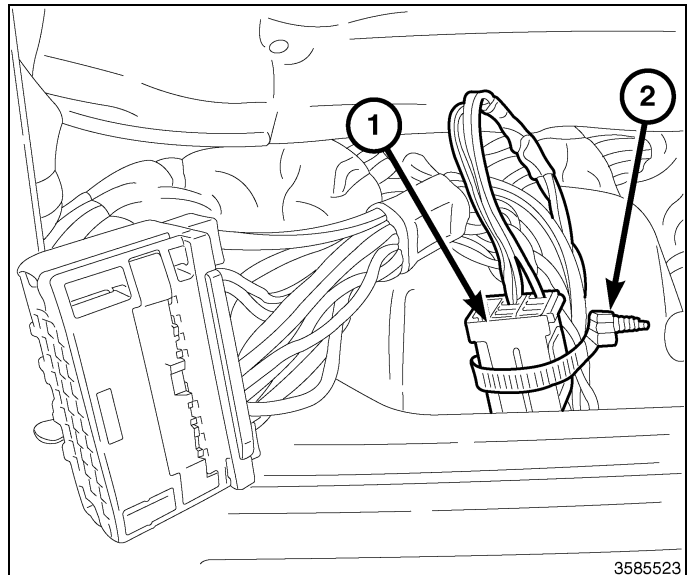

23. Disconnect the electrical connector from the Hands Free Module (HFM) (1).
24. If equipped with a USB cable, disconnect the USB connector from the HFM.

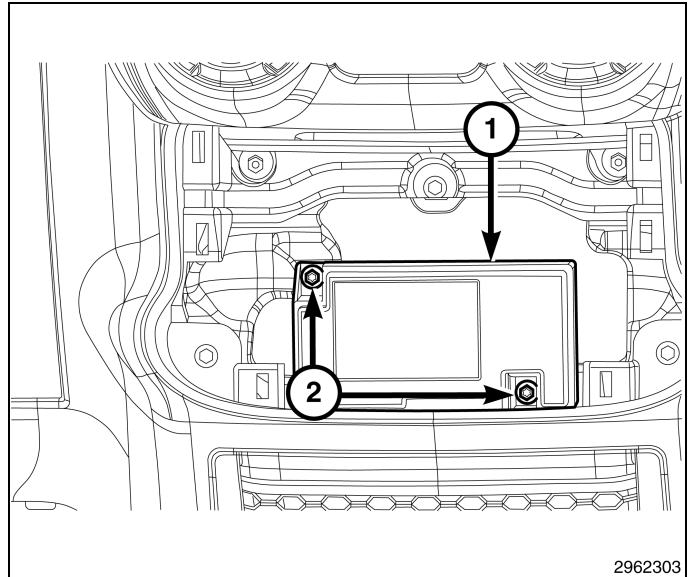

25. Connect the factory wiring harness connector (2) to the HFM overlay harness connector (1).
26. If equipped with USB, connect the factory USB connector (4) to the USB extension harness connector (3).
27. Route the overlay harness and extension cable along the existing harness to the radio and secure with the provided tie straps.
28. The HFM is located below the radio so there will be excess wire for the extension harness and USB extension cable. Loop the excess wire and secure it to prevent any noise or chafing.

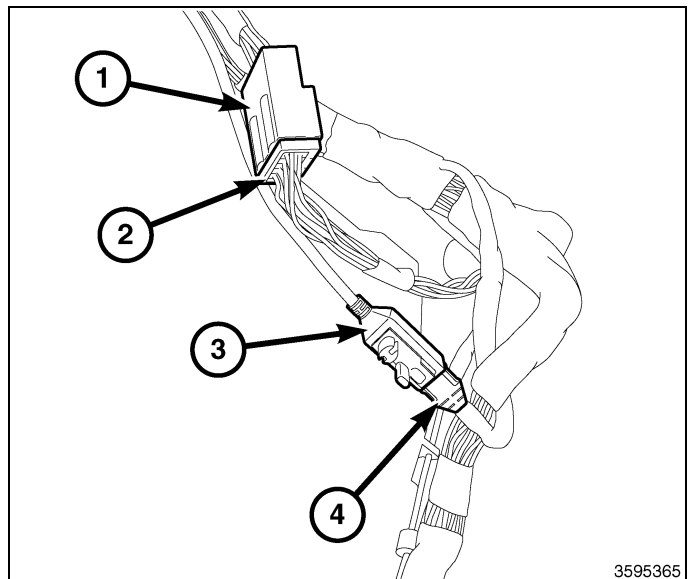

29. Position the radio to the instrument panel.
30. Connect the AM/FM antenna (2).
31. Connect the factory electrical connector (1) and the connector from the supplied wiring harness that was routed from the HFM.
32. Connect the satellite/navigation antenna (3).
33. If equipped, connect the USB connectors (4), including the one that was routed from the HFM.
34. Install the radio mounting screws.

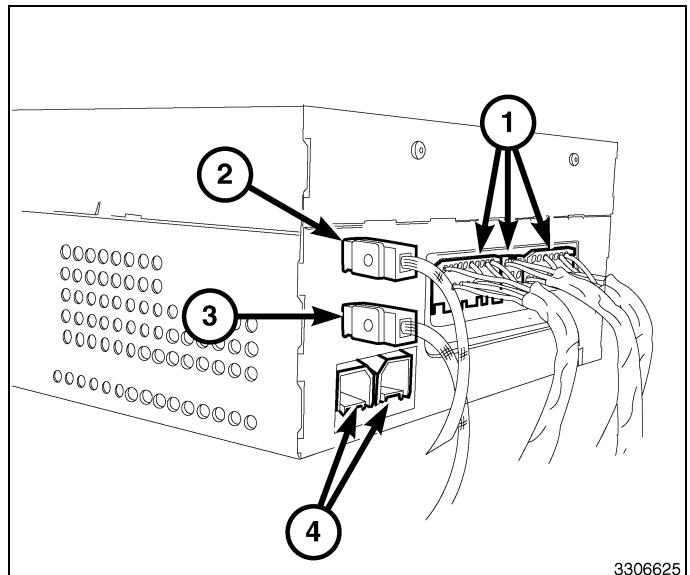

35. Position the trim panel (2) into place and fully seat all 19 retaining clips (1).

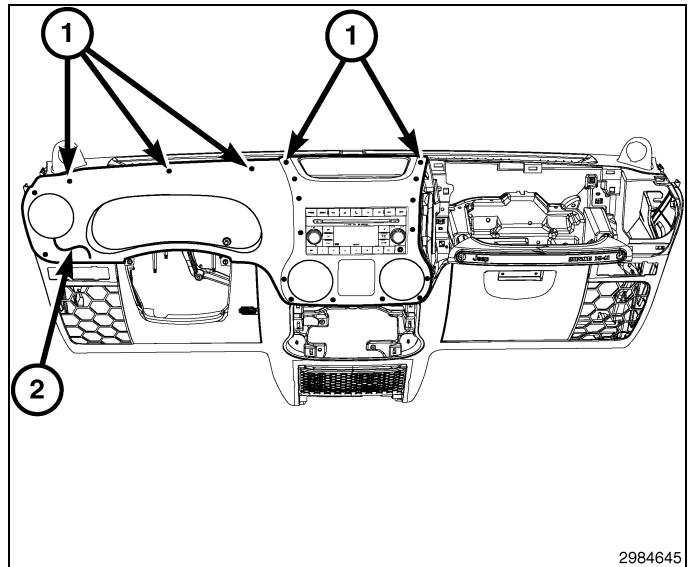

36. Install the two screws (3) that secure the trim panel to the instrument panel, located at the steering column opening.
37. Install the screw (2) through the center opening of the trim panel.
38. Install the screw and the storage bin mat at the center of the instrument panel.

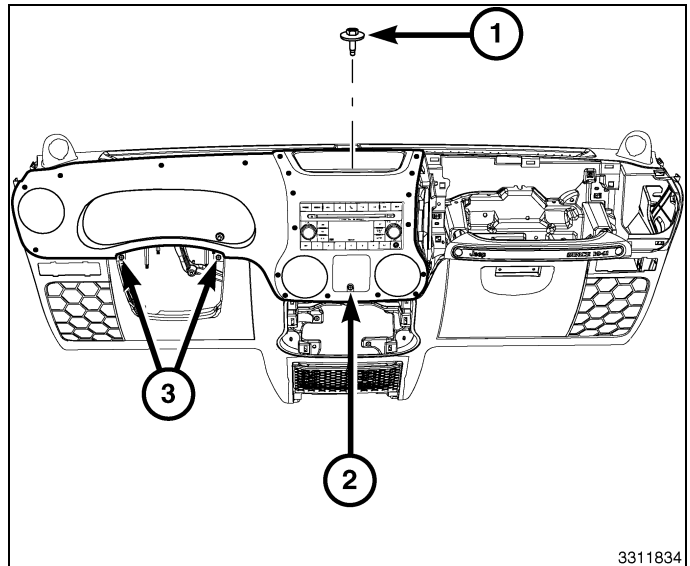

39. Position the steering column opening cover (2) to the instrument panel and engage the two lower retaining tabs.
40. Engage the two retaining clips (1) that secure the top of the steering column opening cover to the instrument panel.

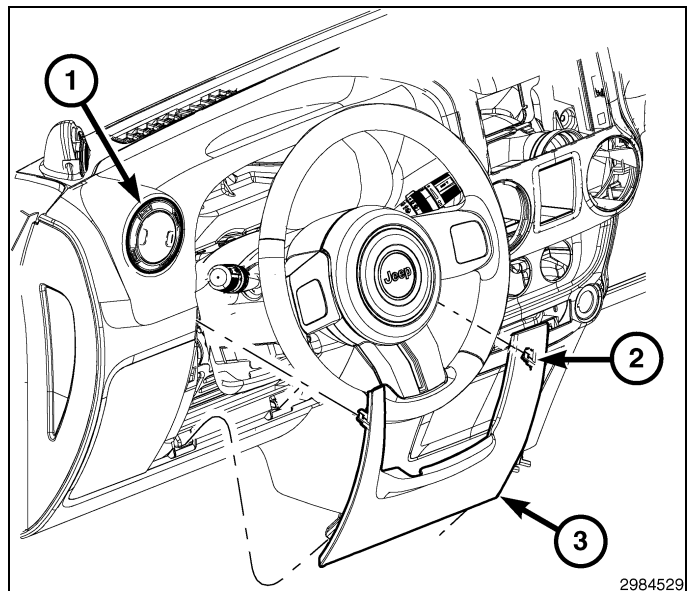

**NOTE: Center-right outlet shown. Other outlet similar.**

**NOTE: If a foam seal on an air outlet is deformed or damaged, the seal must be replaced.**

41. Install the air outlets (1) into the trim panel (2) and rotate the air outlets clockwise until fully engaged.

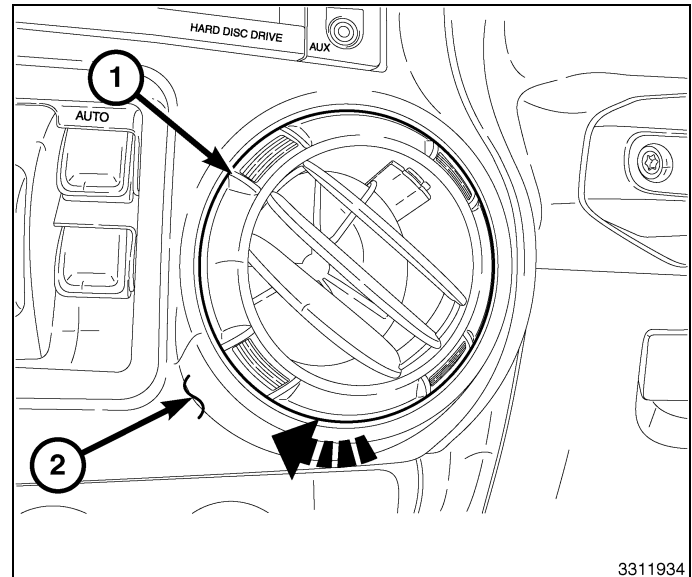

42. If equipped with power windows, position the switch assembly (2) to the trim panel (1), connect the electrical connector and install the switch.

43. For vehicles without power windows, install the storage bin assembly.

44. Reconnect the negative battery cable.

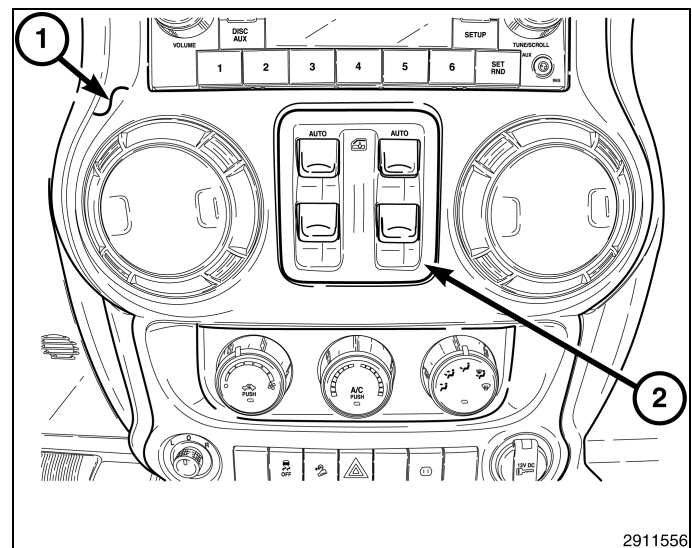



# ADAPTATEUR MAINS LIBRES RHR AVEC PORT USB

## WRANGLER

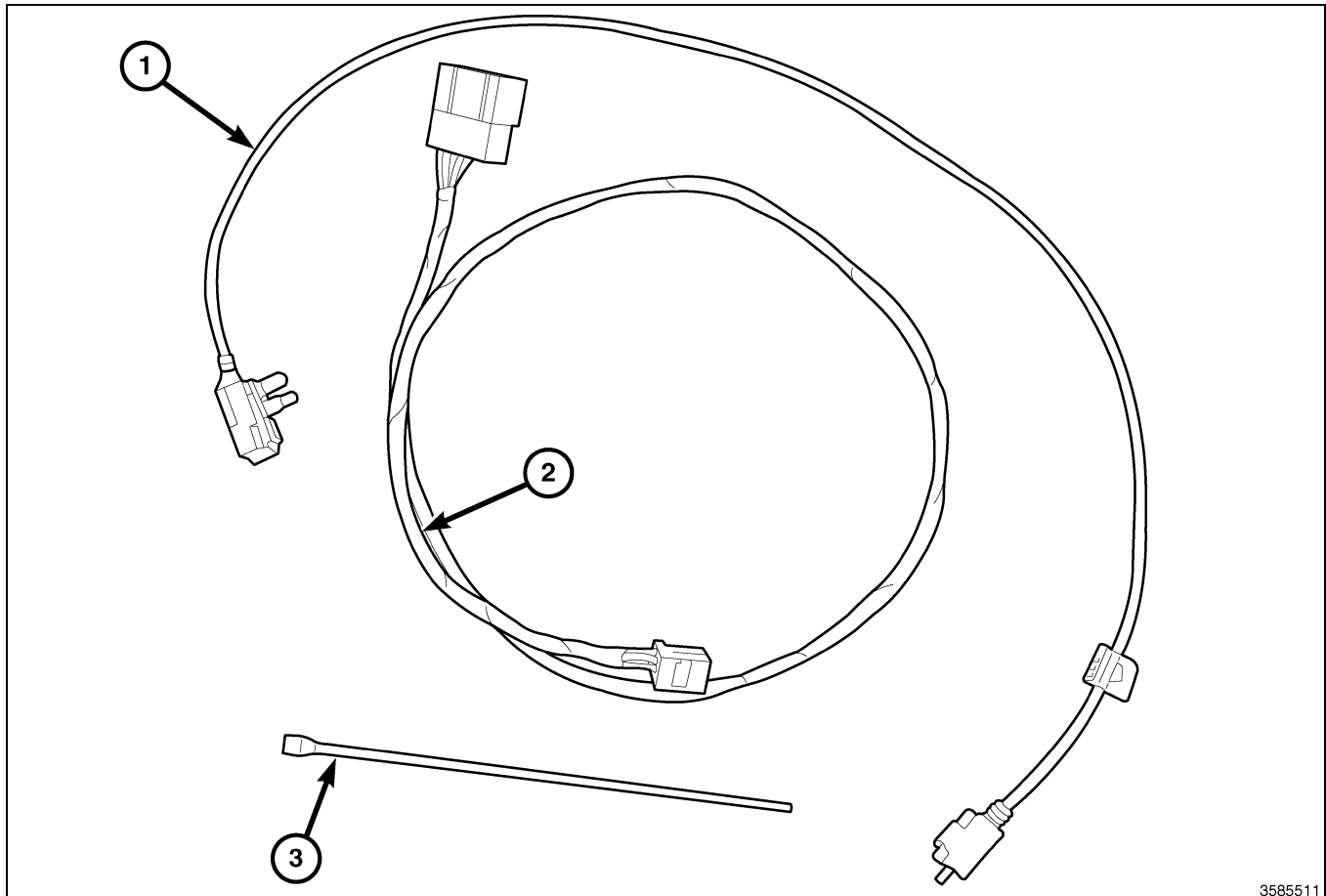

3585511

Numéro de légende	Description	Quantité
1	Câble de rallonge USB	1
2	Faisceau de câblage mains libres	1
3	Courroie d'attache	8

### Outils requis

Tournevis à pointe cruciforme	Baguette de garnissage C-4755	Douille de 7 mm et clé	Tournevis Torx T20	Clé 10mm
-------------------------------	-------------------------------	------------------------	--------------------	----------

## ÉTAPES DE LA PROCÉDURE :

1. Débrancher et isoler le câble négatif de la batterie.
2. Si le véhicule en est équipé de vitres électriques, à l'aide de la baguette de garnissage C-4755 faire prudemment levier sur l'ensemble de commutateur (2) pour l'écartier du panneau de garnissage (1), débrancher le connecteur électrique et déposer le commutateur.
3. Pour les véhicules qui ne sont pas équipés de vitres électriques, à l'aide de la baguette de garnissage C-4755 faire prudemment levier sur l'ensemble de caisse de rangement pour l'écartier de l'encadrement et la déposer.

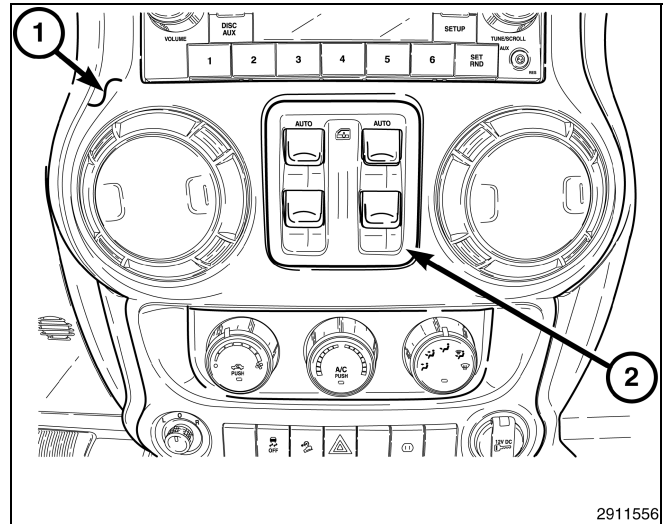

4. Chaque sortie d'air (1) est maintenue par une patte de fixation (3) située sur la sortie et une patte d'arrêt (4) située à l'arrière du panneau de garnissage. Accéder à la patte de fixation de l'intérieur de la sortie d'air, à travers les ouvertures carrées (2) prévues à cet effet.

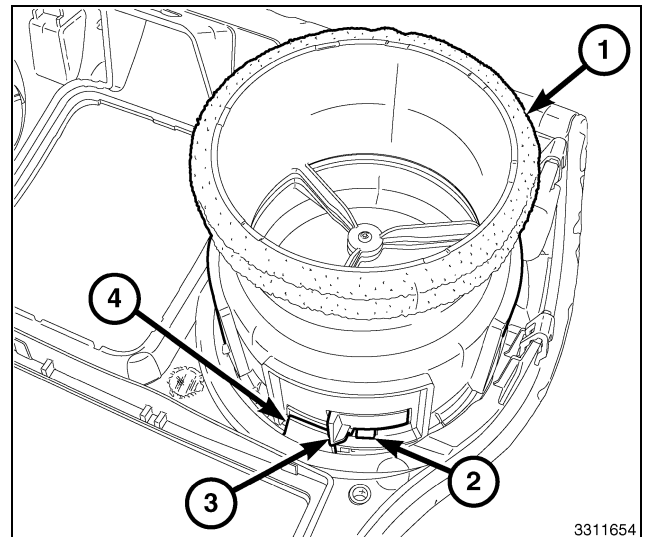

### REMARQUE: Sortie du centre droit illustrée. Autre sortie similaire.

5. Tourner les volets des deux sortie d'air (1) situées dans le centre du tableau de bord (6) à la position onze heures (2).
6. Palcer un petit tourne-vis (4) ou un outil équivalent à travers ouverture carrée (5) à l'intérieur de chaque sortie d'air, placée à la position douze heures trente (3).
7. Soulever avec soin la patte de fixation (3, montrée dans l'illustration précédente) vers le centre de la sortie d'air et tourner les sorties dans le sens contraire des aiguilles d'une montre.
8. Retirer les sorties d'air du panneau de garnissage.

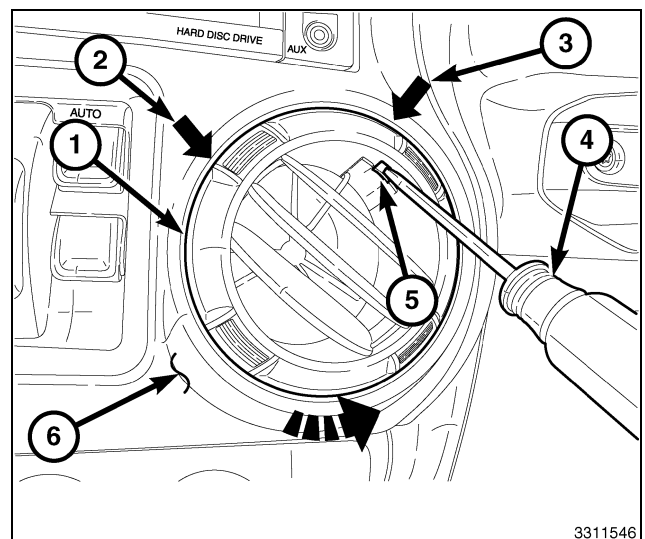

9. À l'aide de la baguette de garnissage C-4755 dégager les deux agrafes de retenue (1) qui fixent le sommet du couvercle de l'ouverture de la colonne de direction (2) au tableau de bord.
10. Désengager les deux pattes de fixation inférieures et retirer le couvercle de colonne de direction.

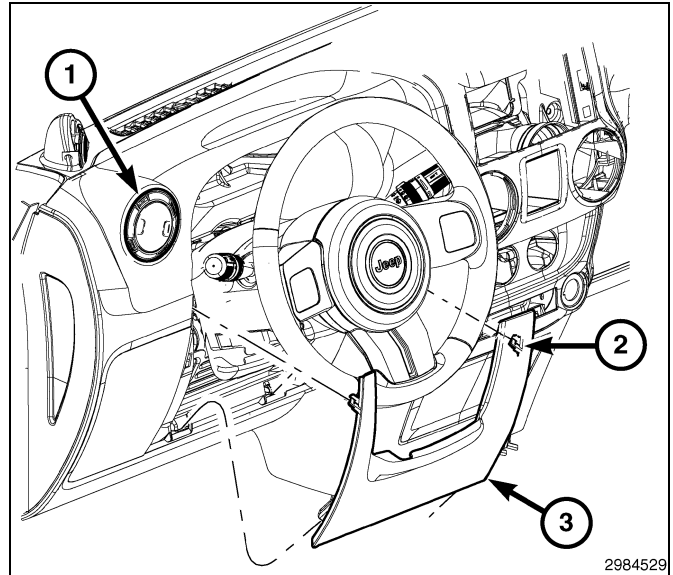

11. Retirer le tapis de bac de rangement et la vis (1), située sur le dessus du tableau de bord.
12. Retirer la vis (2) à travers l'ouverture centrale du panneau de garnissage.
13. Retirer les deux vis (3) qui maintiennent le panneau de garnissage au tableau de bord, situées à l'ouverture de la colonne de direction.

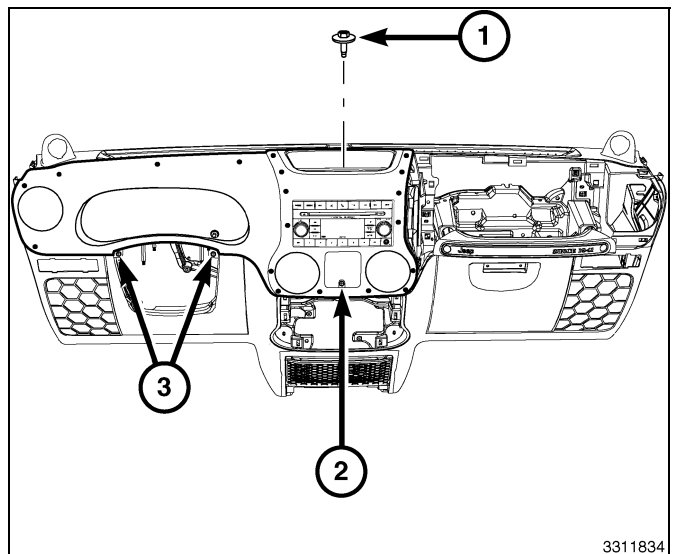

**ATTENTION: Ne pas utiliser d'outil pour dégager les agrafes de retenue inférieures du panneau de garnissage. Le défaut de suivre ces directives peut entraîner des dommages au panneau de garnissage et au raidisseur.**

14. Dégager les six agrafes de retenue inférieures (3) sans utiliser d'outils. Accéder à l'intérieur du tableau de bord à travers les ouvertures de ventilation (1), saisir fermement le raidisseur situé derrière le panneau de garnissage (2) et tirer avec soin l'ensemble de raidisseur et de panneau de garnissage vers l'arrière.

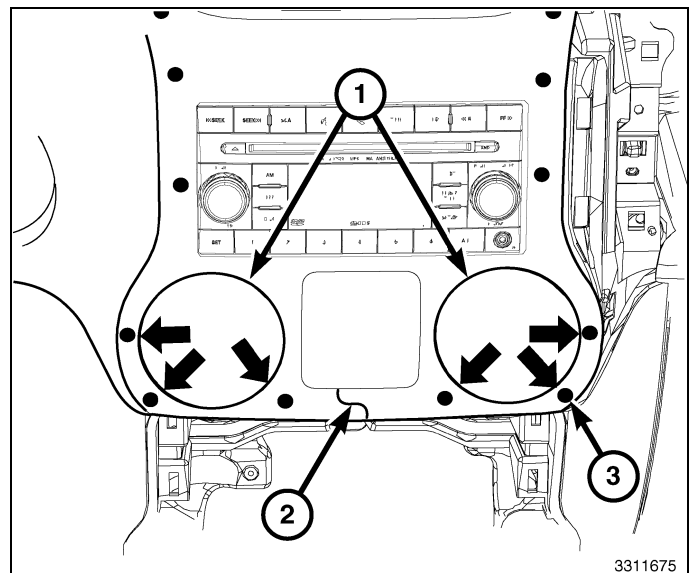



15. Dégager les agrafes de retenue 13 restantes (1) et retirer le panneau de garnissage (2).

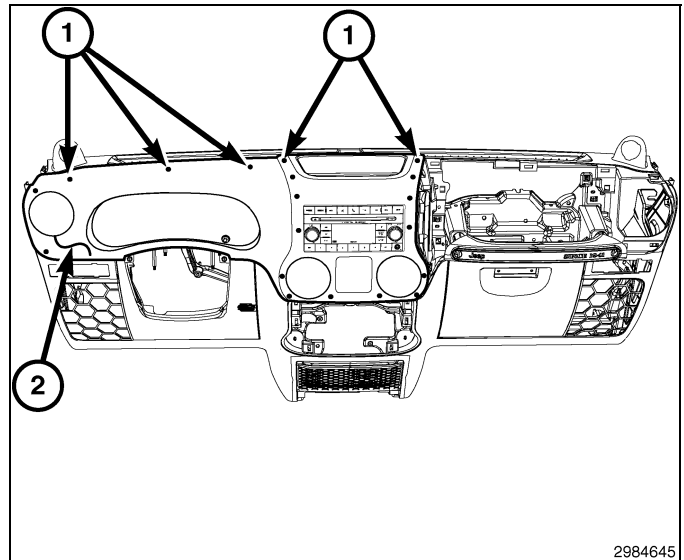

**ATTENTION: Retirer le câble d'antenne de la radio sans tirer sur le connecteur d'antenne de verrouillage pourrait endommager le câble ou la radio.**

16. Retirer les vis de montage de la radio.  
 17. Faire sortir la radio suffisamment pour accéder à l'arrière de la radio.  
 18. Débrancher l'antenne AM/FM (2) et les connecteurs électriques (1).  
 19. Le cas échéant, débrancher l'antenne de navigation (3).  
 20. Le cas échéant, débrancher les connecteurs USB (4).  
 21. Retirer la radio du tableau de bord.

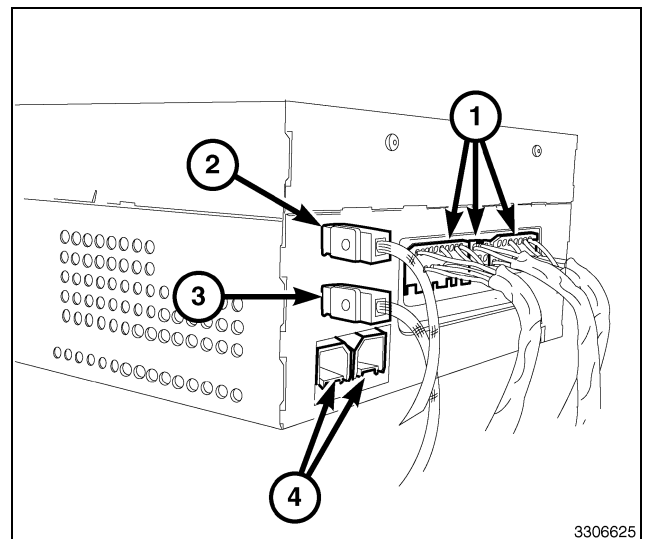

22. Après avoir déposé le connecteur à 10voies (1) de l'arrière de la radio, le fixer au faisceau existant à l'aide de courroie d'attache (2).

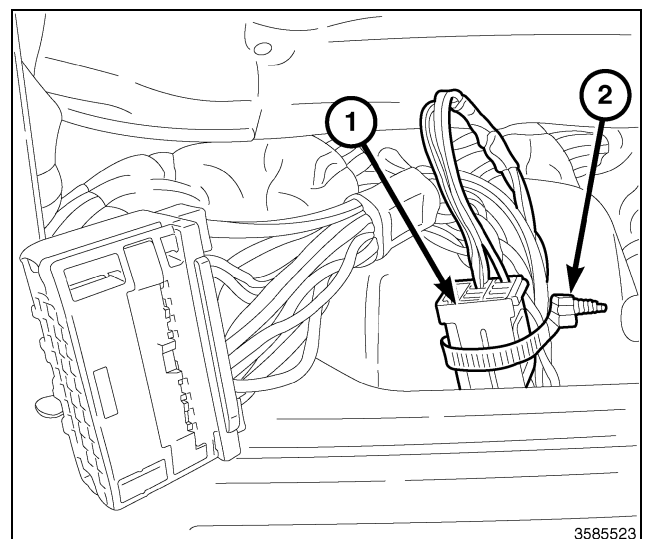

23. Débrancher le connecteur électrique du module mains libres (HFM) (1).
24. Si équipé de câble USB, débrancher le connecteur USB du module mains libres (HFM).

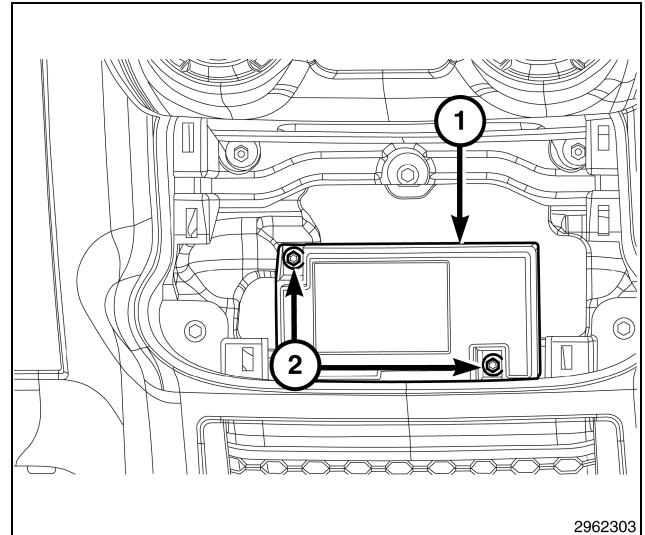

25. Brancher le connecteur de faisceau de câblage d'origine (2) au connecteur de faisceau superposé du module mains libres (HFM) (1).
26. Si le véhicule est équipé de port USB, brancher le connecteur USB d'origine (4) au connecteur de faisceau de rallonge USB (3).
27. Acheminer le faisceau superposé et le câble de rallonge le long du faisceau existant vers la radio et les attacher avec les courroies d'attache fournies.
28. Le module mains libres (HFM) est situé en dessous de la radio, ainsi il y aura un surplus de câble pour le faisceau de rallonge et le câble de rallonge USB. Boucler le surplus de câble et l'attacher pour éviter les bruits et le frottement.

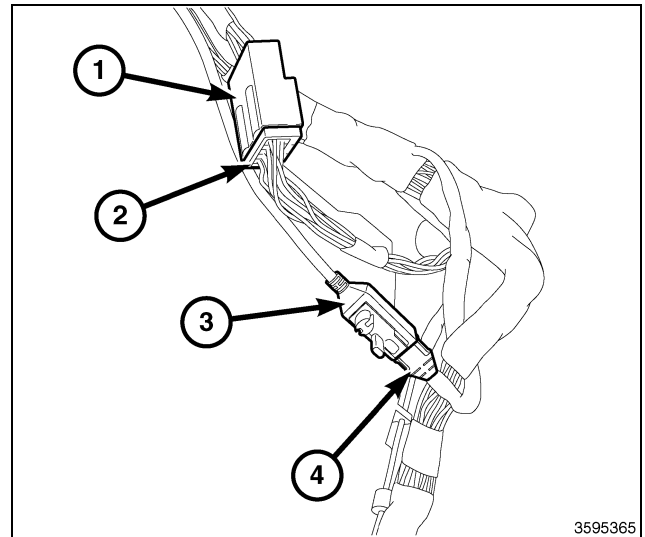

29. Positionner l'autoradio au tableau de bord.
30. Brancher l'antenne AM/FM (2).
31. Brancher le connecteur électrique d'origine (1) et le connecteur du faisceau de câblage fourni, qui a été acheminé du module mains libres (HFM).
32. Brancher l'antenne satellite/de navigation (3).
33. Si le véhicule en est équipé, brancher les connecteurs USB (4), y compris celui qui a été acheminé du module mains libres (HFM).
34. Poser les vis de montage de la radio.

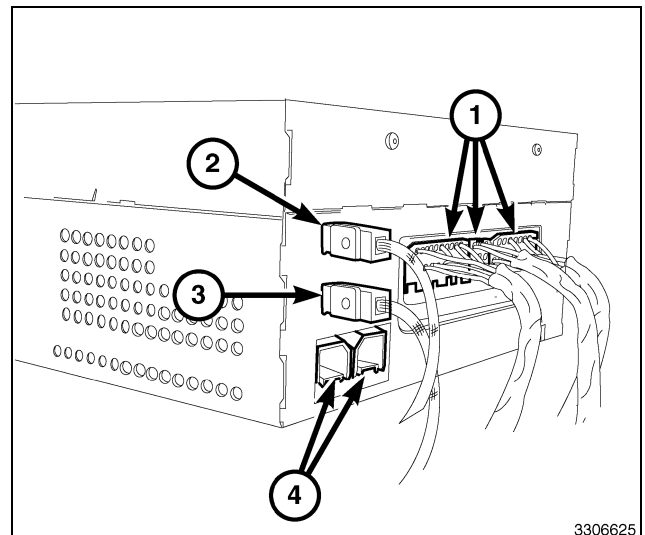

35. Positionner le panneau de garnissage (2) en place et assujettir complètement toutes les 19 agrafes de retenue (1).

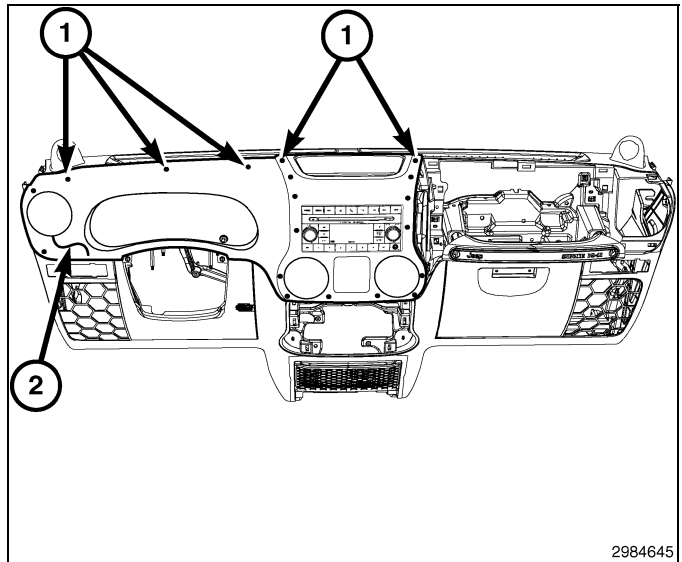

36. Poser les deux vis (3) qui maintiennent le tableau de bord, situées à l'ouverture de la colonne de direction.
37. Poser la vis (2) à travers l'ouverture centrale du panneau de garnissage.
38. Poser la vis et le tapis du bac de rangement au centre de du tableau de bord.

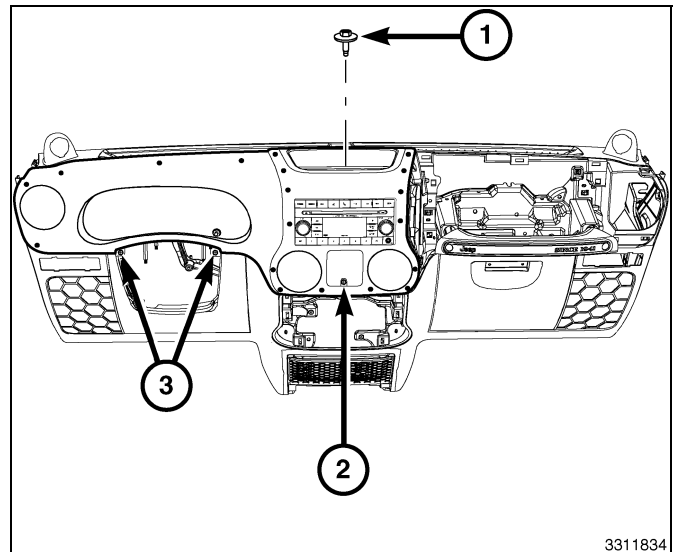

39. Positionner le couvercle de l'ouverture de la colonne de direction (2) au tableau de bord et engager les deux pattes de fixation inférieures.
40. Engager les deux agrafes de retenue (1) qui maintiennent le dessus du couvercle de l'ouverture de la colonne de direction au tableau de bord.

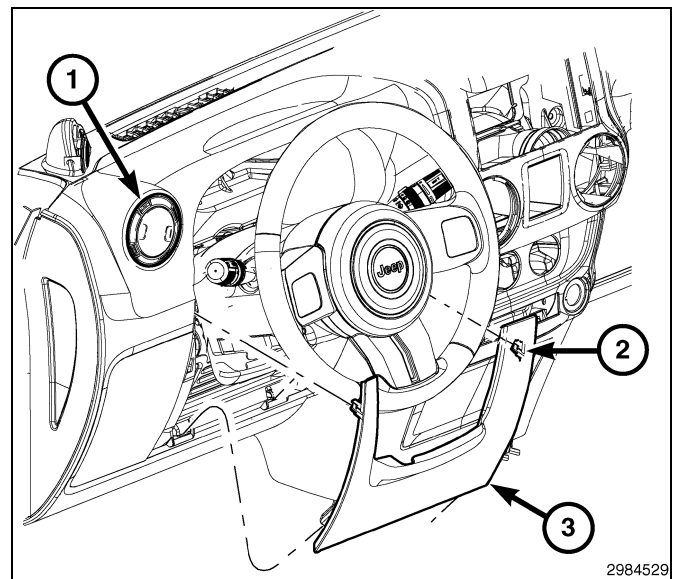

**REMARQUE: Sortie du centre droit illustrée. Autre sortie similaire.**

**REMARQUE: Si le joint en mousse sur la sortie d'air est déformé ou endommagé, le joint doit être remplacé.**

41. Poser les sorties d'air (1) dans le panneau de garnissage (2) et tourner les sorties d'air dans le sens des aiguilles d'une montre jusqu'à ce qu'elles soient bien engagées.

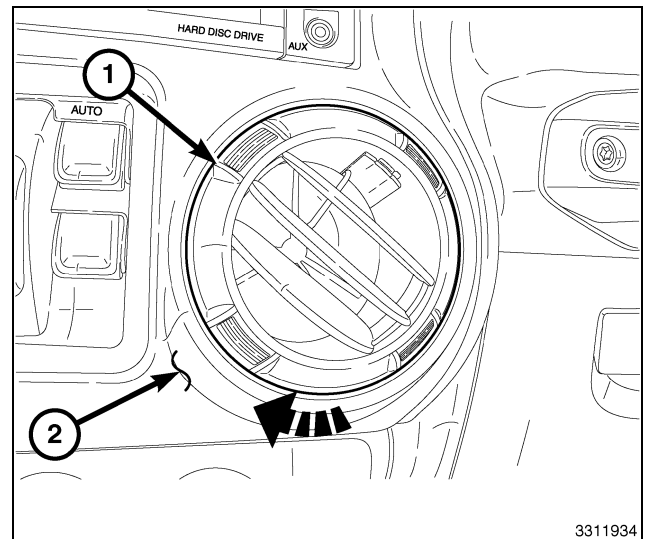

42. Si équipé de glaces à commande électrique, positionner l'ensemble de commutateur (2) au panneau de garnissage (1), brancher le connecteur électrique et poser le commutateur.
43. Pour les véhicules non équipés de glaces à commande électrique, poser l'ensemble de bac de rangement.
44. Rebrancher le câble négatif de la batterie.

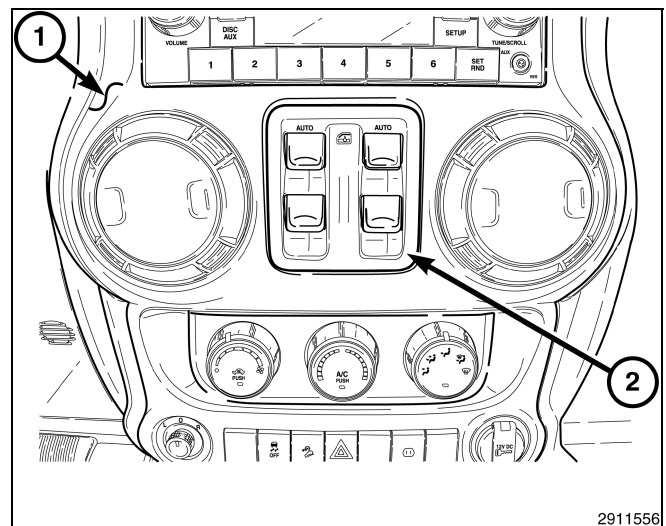



# ADAPTADOR DE MANOS LIBRES RHR CON USB

## WRANGLER

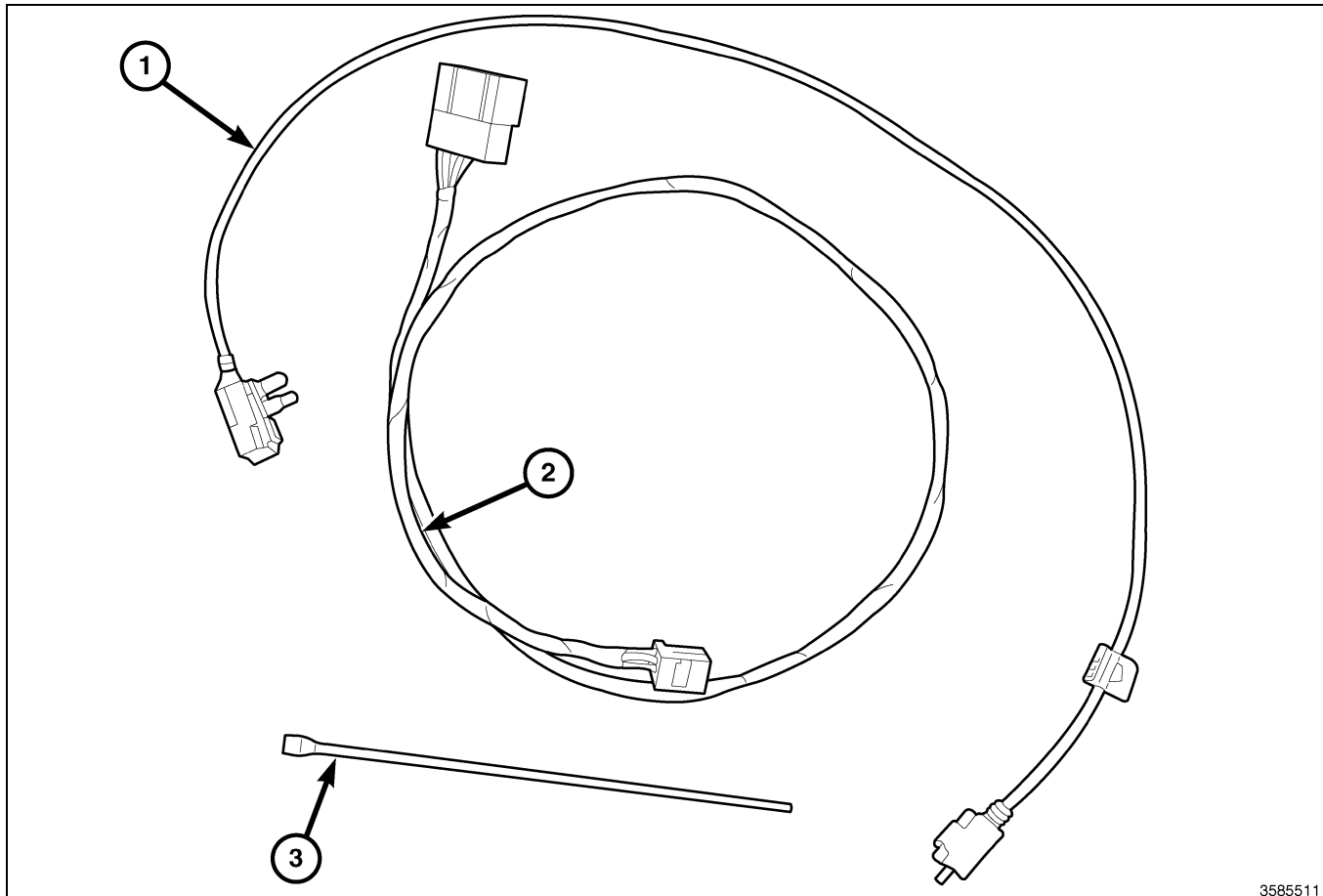

3585511

Elemento	DESCRIPCION	Cantidad
Relación nominal de aspecto de ancho de pantalla 1	Cable de extensión de USB	Relación nominal de aspecto de ancho de pantalla 1
Relación nominal de aspecto de ancho de pantalla 2	Mazo de cables de manos libres	Relación nominal de aspecto de ancho de pantalla 1
Relación nominal de aspecto de ancho de pantalla 3	Brida	Relación nominal de aspecto de ancho de pantalla 8

### HERRAMIENTAS NECESARIAS

Destornillador de punta Phillips	Varilla tapizada C-4755	Casquillo de 7 mm y llave	Destornillador T20 Torx	Llave 10 mm
----------------------------------	-------------------------	---------------------------	-------------------------	-------------

**PASOS DEL PROCEDIMIENTO:**

1. Desconecte y aisle el cable negativo de la batería.
2. Si está equipado con elevalunas eléctrico, con la varilla de guarnecido C-4755 haga palanca con suavidad en el conjunto del interruptor (2) lejos del panel de guarnecido (1), desconecte el conector eléctrico y retire el interruptor.
3. Para vehículos sin elevalunas eléctricos, con la varilla de guarnecido C-4755 haga palanca con suavidad en el conjunto del depósito de almacenamiento lejos del bisel y retire el depósito.

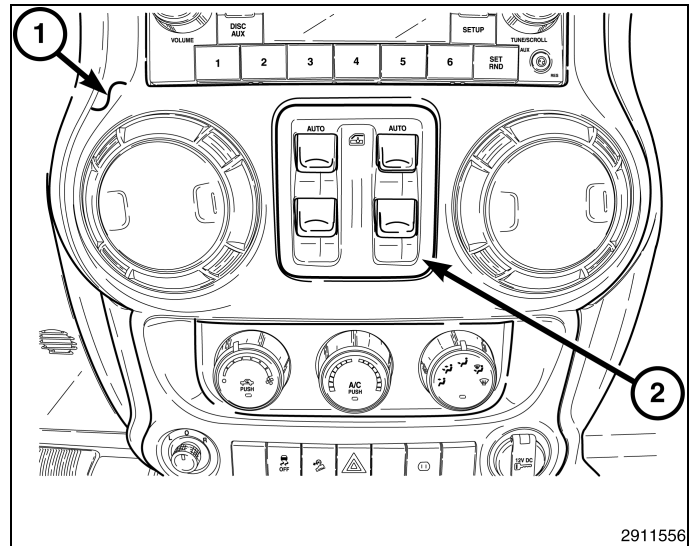

4. Todas las toberas de ventilación (1) están fijadas con una lengüeta de fijación (3) situada en la tobera y con una lengüeta de tope (4) situada en la parte posterior del panel de revestimiento. Acceda a la lengüeta de fijación desde el interior de la tobera de ventilación, a través de las aberturas cuadradas (2).

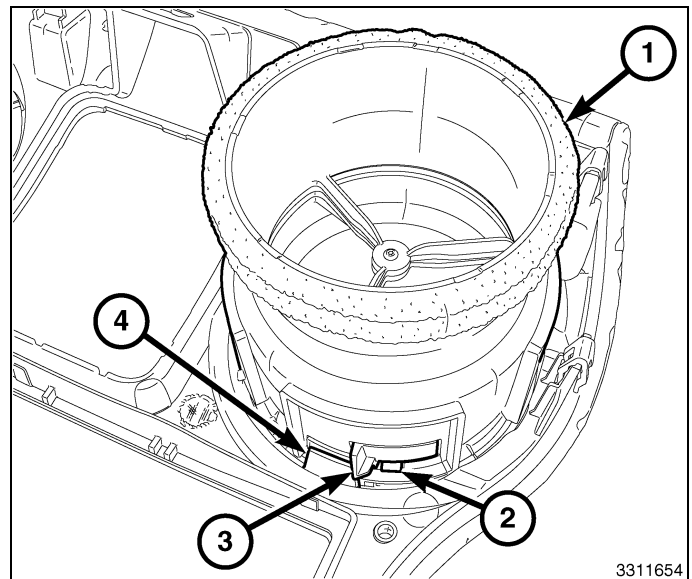

**NOTA: Se muestra el proceso para la tobera de ventilación central derecha. El proceso para el resto de toberas es similar.**

5. Gire el mando de ventilación de las toberas (1) situadas en el centro del panel de instrumentos (6) a la posición de las once en punto (2).
6. Pase un destornillador pequeño (4) o equivalente por la abertura cuadrada (5) que existe en cada una de las toberas en la posición de las doce-una en punto (3).
7. Con cuidado, haga palanca en la lengüeta de fijación (3), tal y como se muestra en la ilustración anterior) hacia el centro de la tobera de ventilación y gire la tobera hacia la izquierda.
8. Retire las toberas de aire del panel de revestimiento.

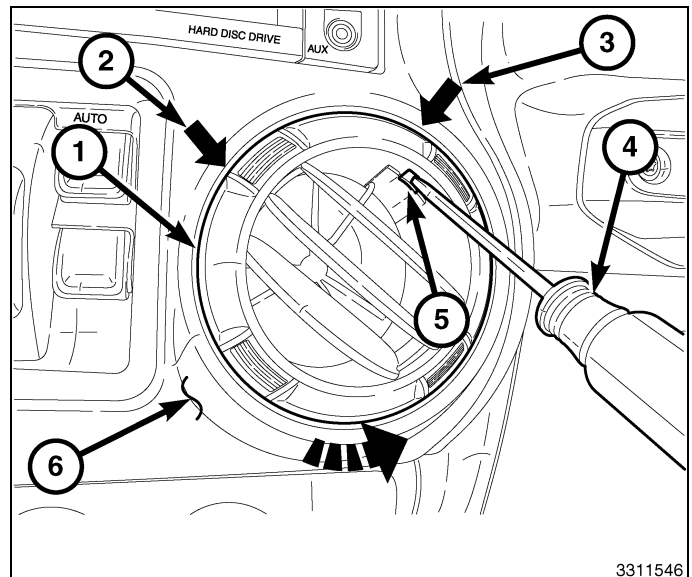

9. Con la varilla de guarnecido C-4755 desacople las dos pinzas de fijación (1) que fijan la parte superior de la cubierta de la apertura de la columna de dirección (2) al panel de instrumentos.
10. Desencaje las dos lengüetas de fijación y retire la cubierta de la apertura de la columna de la dirección.

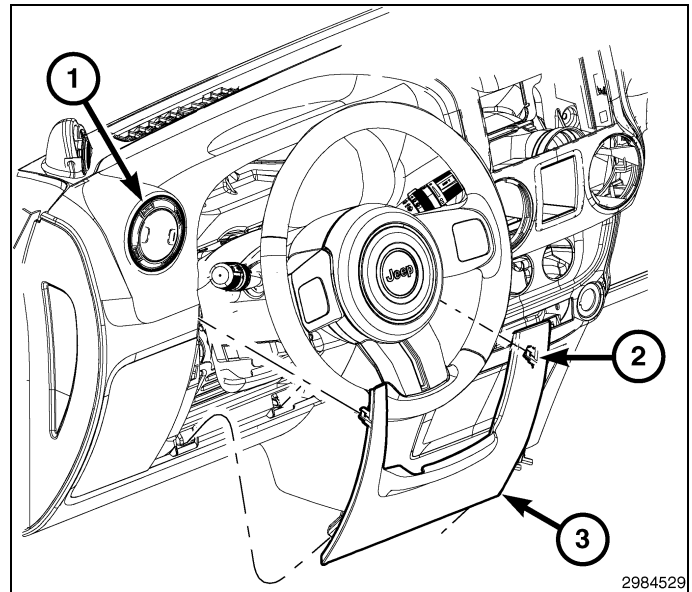

11. Retire la tapicería del compartimento de almacenamiento y el tornillo (1) situado en la parte superior del panel de instrumentos.
12. Retire el tornillo (2) a través de la abertura central del panel de revestimiento.
13. Retire los dos tornillos (3) que fijan el panel de revestimiento al panel de instrumentos. Ambos están situados en la abertura de la columna de la dirección.

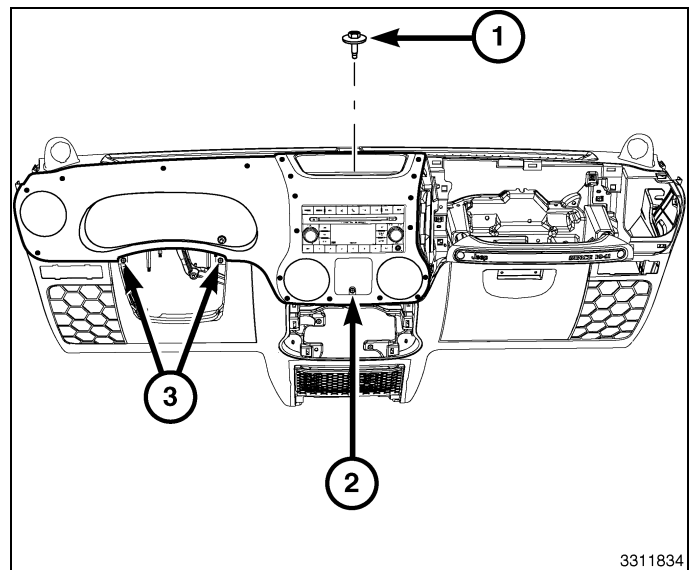

**PRECAUCIÓN:** No utilice ninguna herramienta para soltar los clips de fijación del panel de revestimiento inferior. Si no se siguen estas instrucciones, se podrían producir daños en el panel de revestimiento y en el refuerzo.

14. Suelte los seis clips de fijación inferiores (3) sin utilizar ninguna herramienta. Acceda al panel de instrumentos a través de las aberturas de ventilación (1). Sujete firmemente el refuerzo situado detrás del panel de revestimiento (2) y, con cuidado, tire del refuerzo y del conjunto del panel de revestimiento hacia atrás.

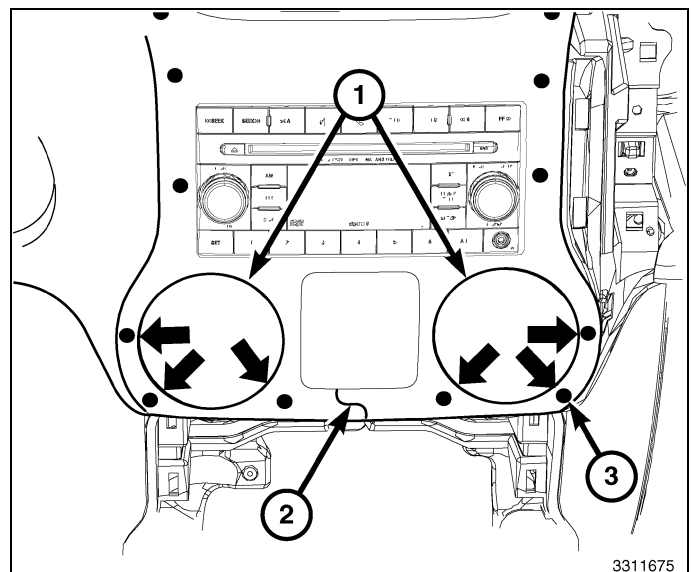

15. Suelte los 13 clips de fijación restantes (1) y retire el panel de revestimiento (2).

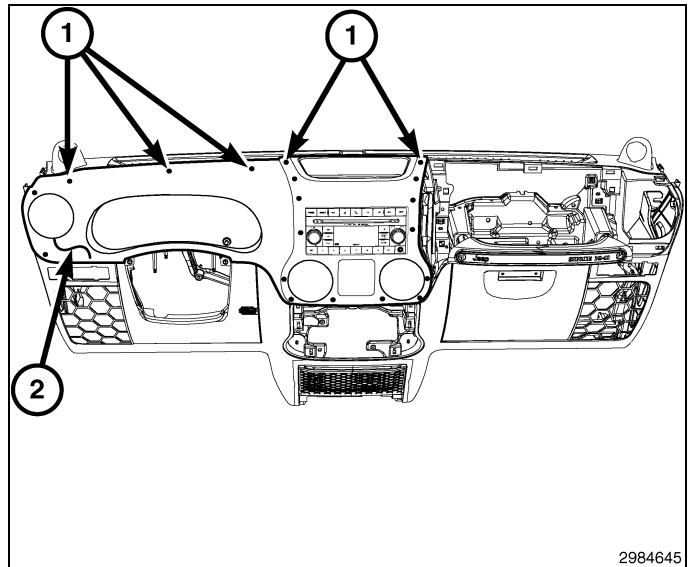

**PRECAUCIÓN:** Si se saca el cable de la antena recto hacia fuera de la radio sin hacer lo propio con el conector de traba de la antena podría dañarse el cable o la radio.

16. Retire los tornillos de fijación de la radio.  
 17. Retire la radio lo suficiente como para tener acceso a la parte posterior de la radio.  
 18. Desconecte la antena AM/FM (2) y los conectores eléctricos (1).  
 19. Desconecte la antena de navegación (3), según versiones.  
 20. Desenchufe los conectores eléctricos (4), según versiones.  
 21. Retire la radio del panel de instrumentos.

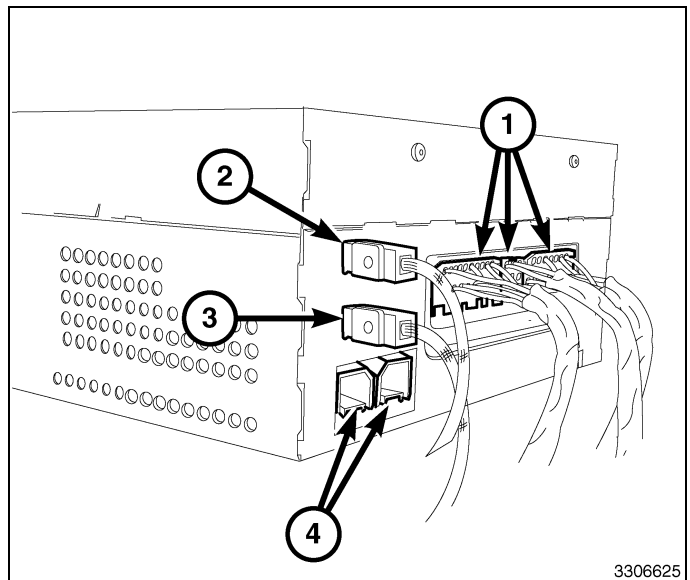

22. Después de desmontar el conector de 10 vías (1) de la parte posterior de la radio, fíjelo al mazo de cables existente con una brida (2).

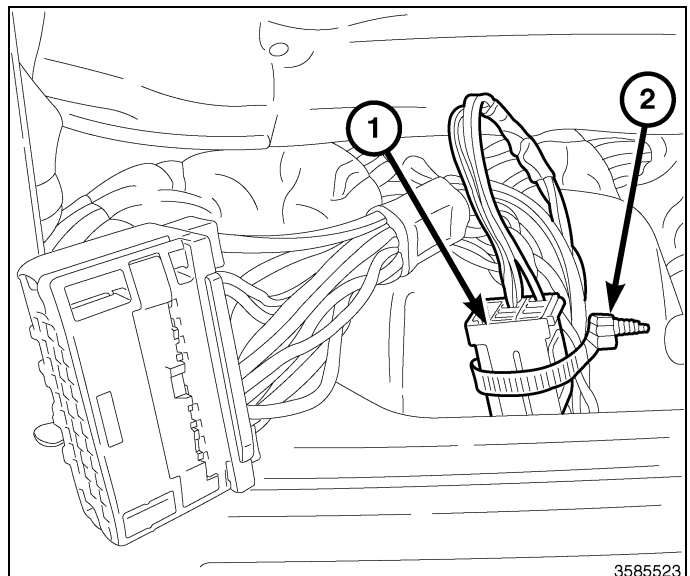



23. Desconecte el conector eléctrico del módulo de manos libres (HFM) (1).
24. Si está equipado con un cable USB, desconecte el conector USB de HFM.

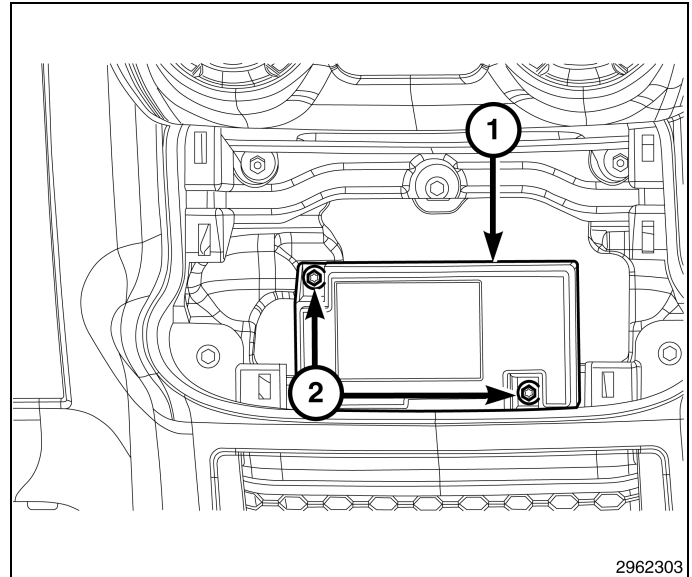

25. Conecte el conector de mazo de cables de fábrica (2) al conector de mazo de cables superpuesto HFM (1).
26. Si está equipado con USB, conecte el conector USB de fábrica (4) al conector de mazo de cables de extensión USB (3).
27. Realice el tendido del mazo de cables superpuesto y cable de extensión por el mazo de cables existente a la radio y fíjelo con las bridas suministradas..
28. El HFM está ubicado bajo la radio de modo que habrá cable sobrante para el mazo de cables de extensión y cables de extensión USB. Enrolle el cable excesivo y fíjelo para evitar ruido y roces.

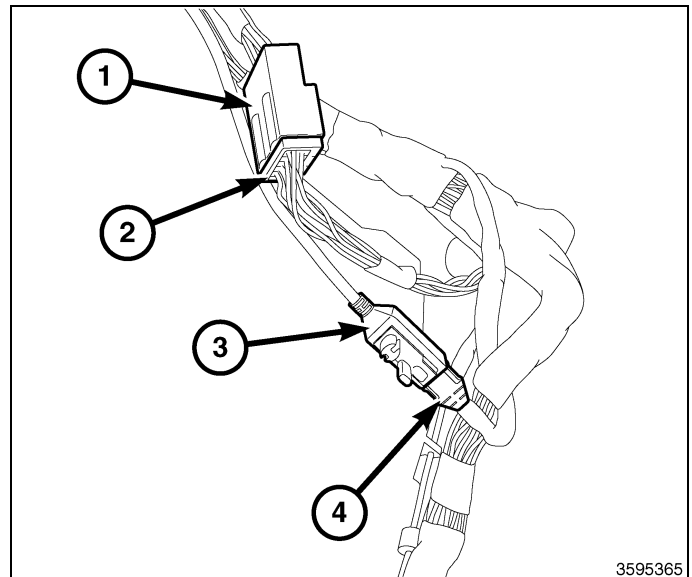

29. Coloque la radio en el panel de instrumentos.
30. Conector de antena AM/FM (2).
31. Conecte el conector eléctrico de fábrica (1) y el conector desde el mazo de cables suministrado que se tendió desde HFM.
32. Conecte la antena de navegación/satélite (3).
33. Si está equipado, conecte los conectores USB (4), incluido el que llevó hasta HFM.
34. Monte los tornillos de fijación de la radio.

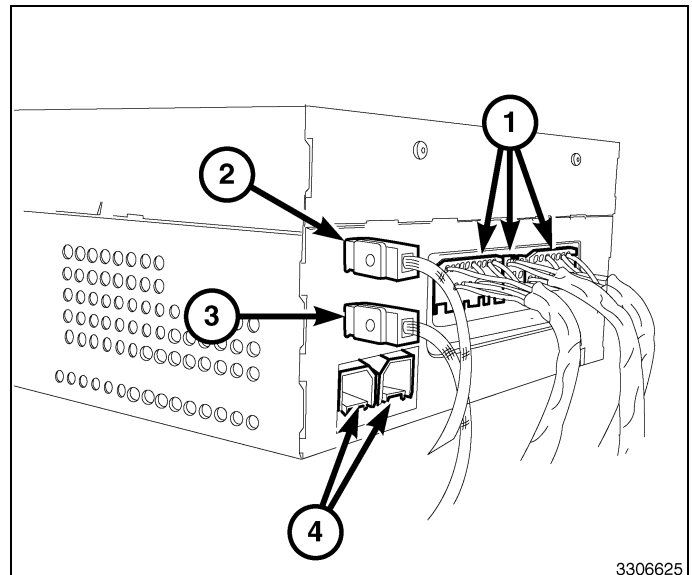

35. Coloque el panel de revestimiento (2) y asiente los 19 clips de fijación (1).

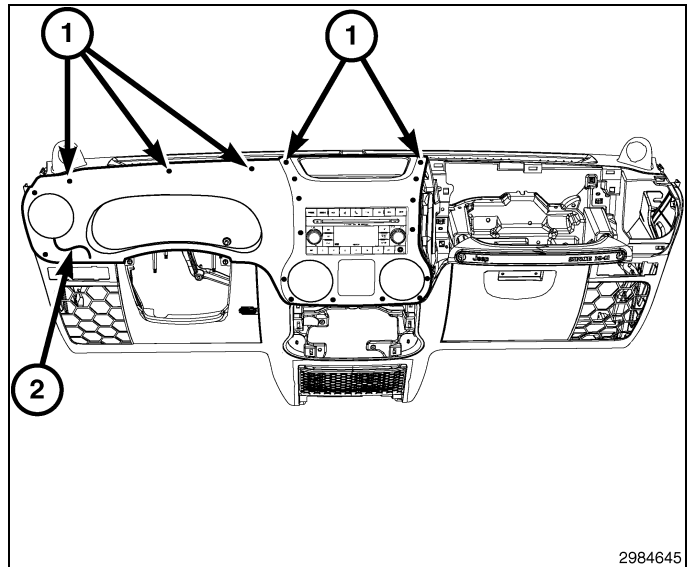

36. Monte los dos tornillos (3) que fijan el panel de revestimiento al panel de instrumentos. Ambos están situados en la abertura de la columna de la dirección.
37. Monte el tornillo (2) a través de la abertura central del panel de revestimiento.
38. Monte el tornillo y coloque la tapicería del compartimento de almacenamiento situado en el centro del panel de instrumentos.

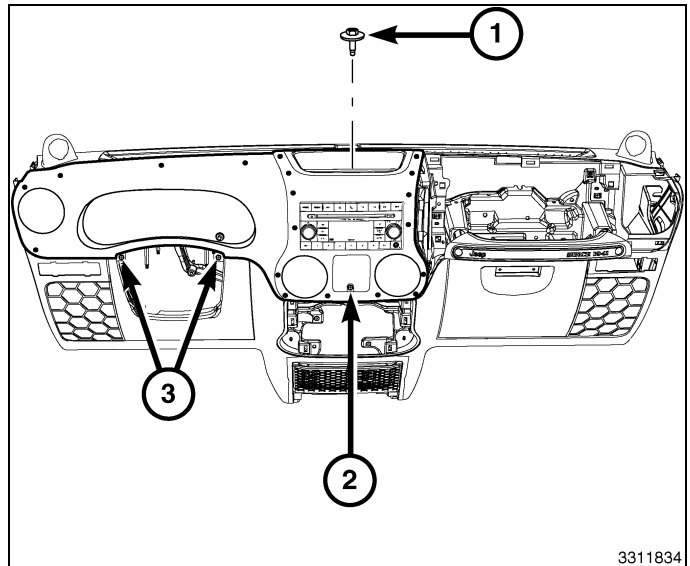

39. Coloque la cubierta de la abertura de la columna de la dirección (2) en el panel de instrumentos y encaje las dos lengüetas de fijación inferiores.
40. Encaje los dos clips de fijación (1) que fijan la parte superior de la cubierta de la abertura de la columna de la dirección al panel de instrumentos.

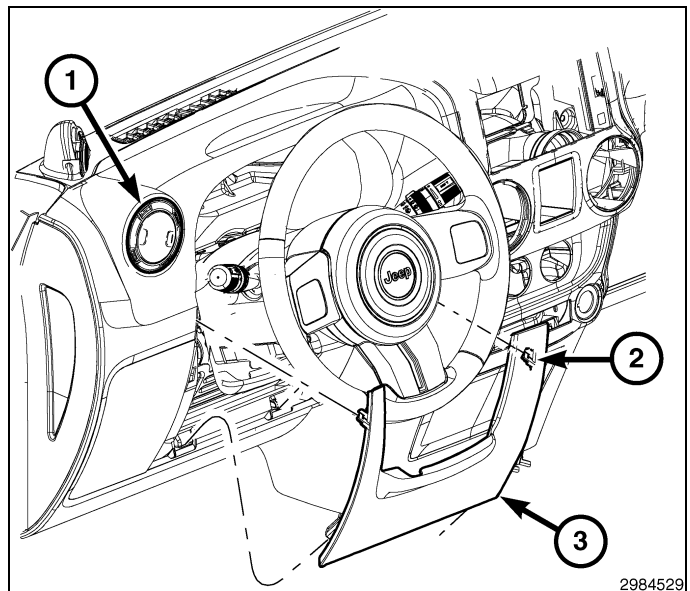

**NOTA:** Se muestra el proceso para la tobera de ventilación central derecha. El proceso para el resto de toberas es similar.

**NOTA:** Si se daña o se deforma el burlete de gomaespuma de alguna tobera de ventilación, deberá reemplazarlo.

41. Monte las toberas de ventilación (1) en el panel de revestimiento (2) y gire las toberas hacia la derecha hasta que queden totalmente asentadas.

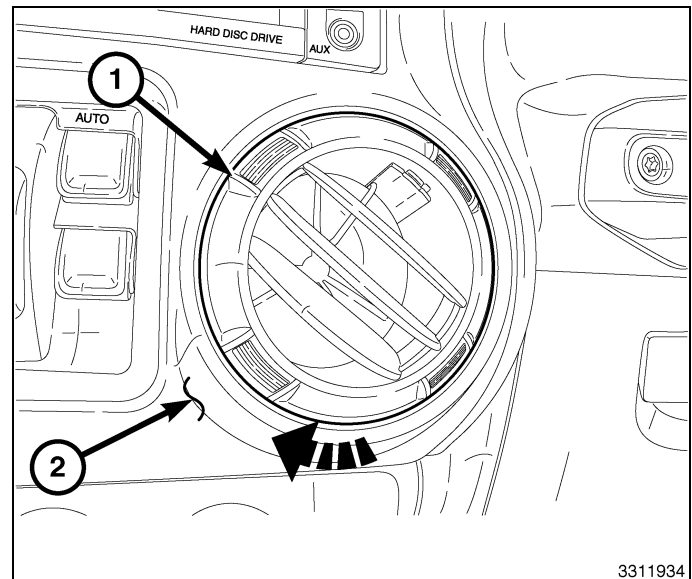

42. Si el vehículo dispone de elevalunas eléctricos, coloque el conjunto de interruptores (2) en el panel de revestimiento (1), enchufe el conector eléctrico y monte el interruptor.

43. En vehículos sin elevalunas eléctricos, monte el compartimento de almacenamiento.

44. Conecte nuevamente el cable negativo de la batería.

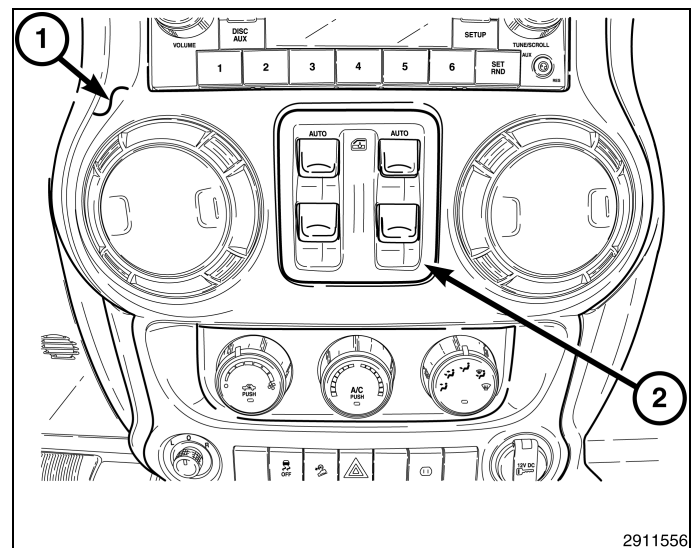



# RHR HANDS FREE ADAPTER WITH USB

## CHRYSLER 200

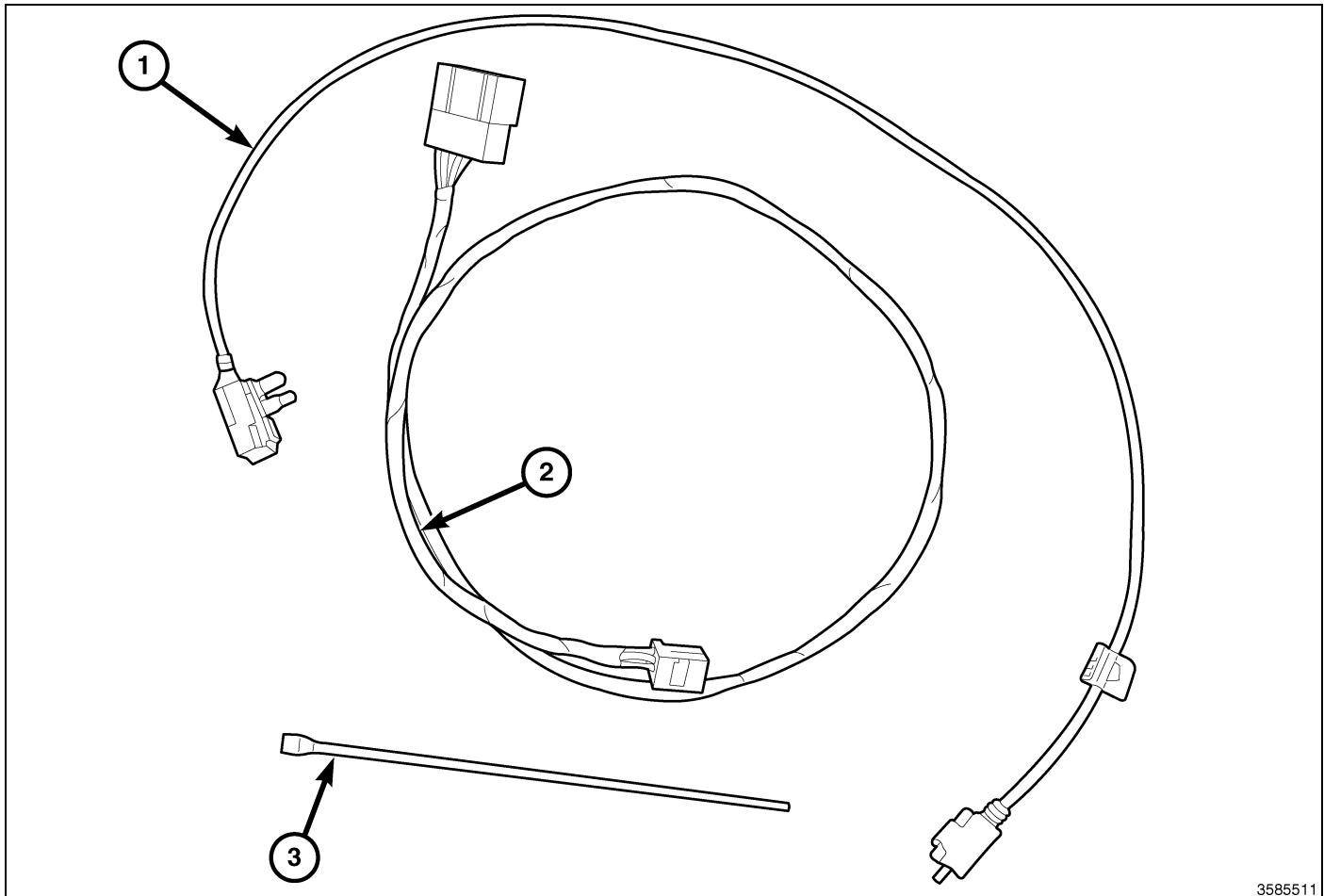

3585511

CALL OUT	DESCRIPTION	QUANTITY
1	USB Extension Cable	1
2	Hands Free Overlay Wiring Harness	1
3	Tie strap	8

TOOLS REQUIRED			
10 mm Socket, Torx T20, and Ratchet	Trim Stick C-4755	Phillips Screwdriver	10mm Wrench

### PROCEDURE STEPS:

1. Disconnect and isolate the negative battery cable.
2. Using Trim Stick C-4755 disengage the center trim bezel (1) retaining clips.
3. Reach behind the bezel and disconnect all electrical connections.
4. Remove the center bezel from the instrument panel.

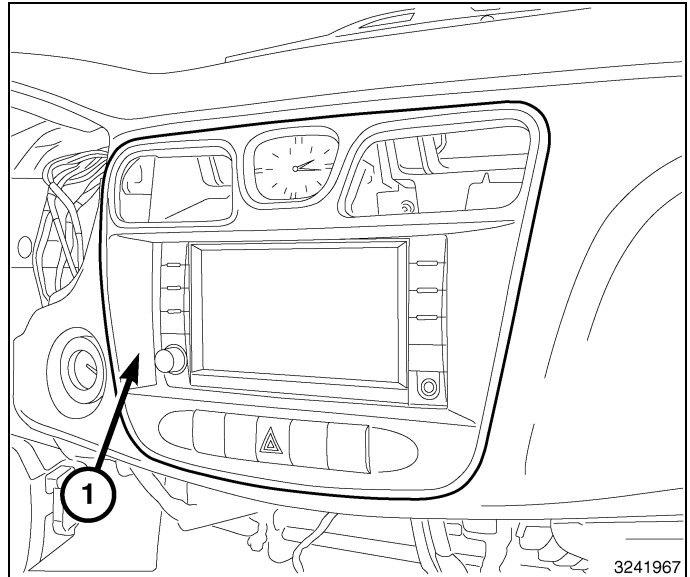

5. Remove the radio mounting fasteners (1).
6. Pull the radio (2) out far enough to access the back of the radio.

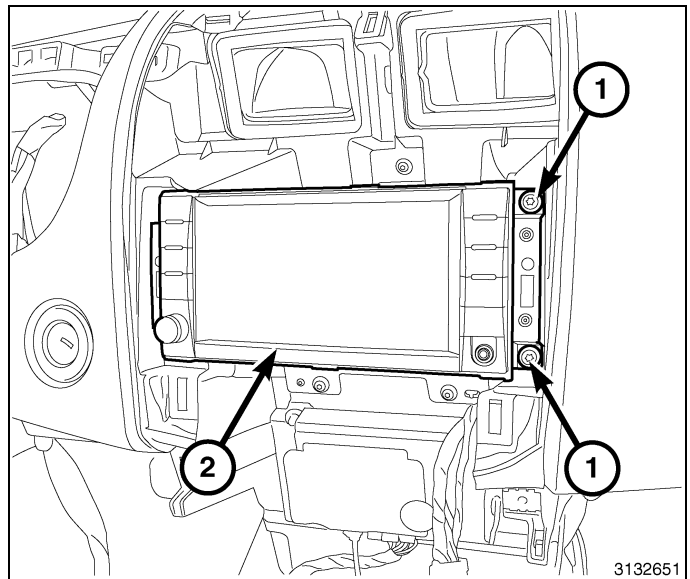

**CAUTION: Pulling the antenna cable straight out of the radio without pulling on the locking antenna connector could damage the cable or radio.**

7. Disconnect the AM/FM antenna (2) and electrical connectors (1).
8. If equipped, disconnect the navigation antenna (3).
9. If equipped, disconnect the USB connectors (4).
10. Remove the radio from the instrument panel.

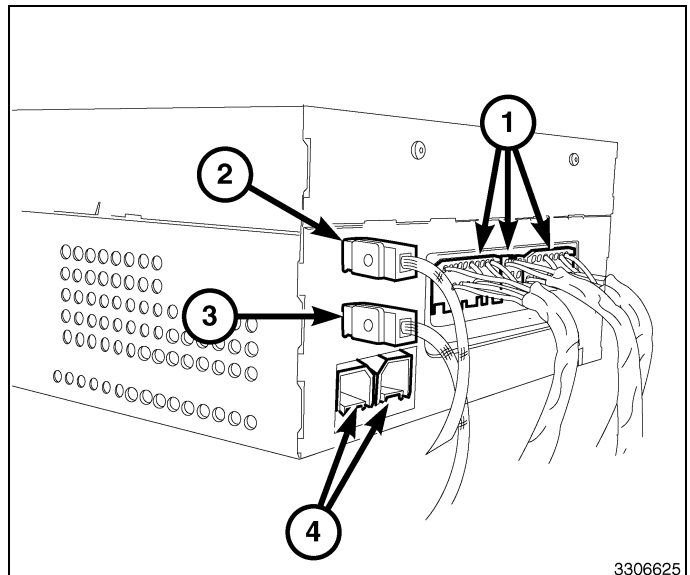

11. After removing the 10-way connector (1) from the back of the radio, secure it to the existing harness with a tie strap (2).

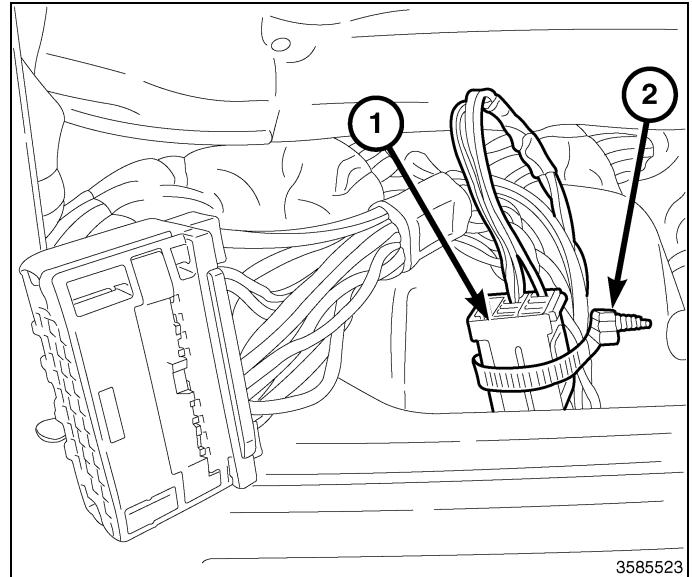

12. Using Trim Stick C-4755 remove and disconnect the HVAC controls (1).

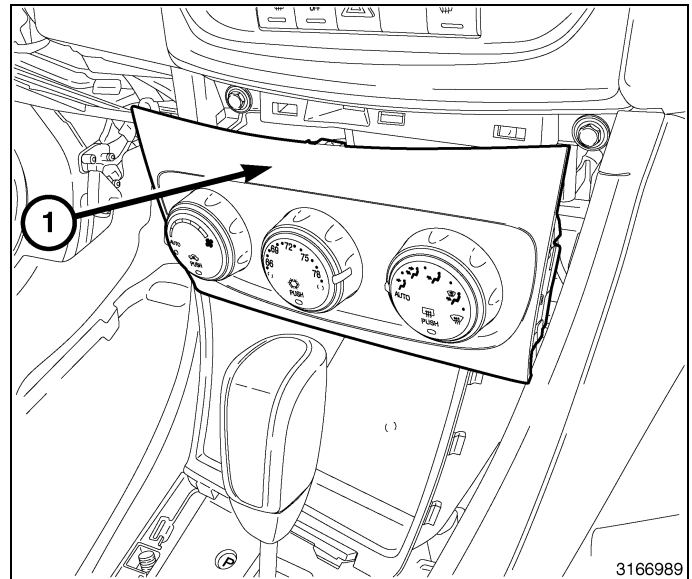

13. Using Trim Stick C-4755 remove the shifter trim bezel (1).

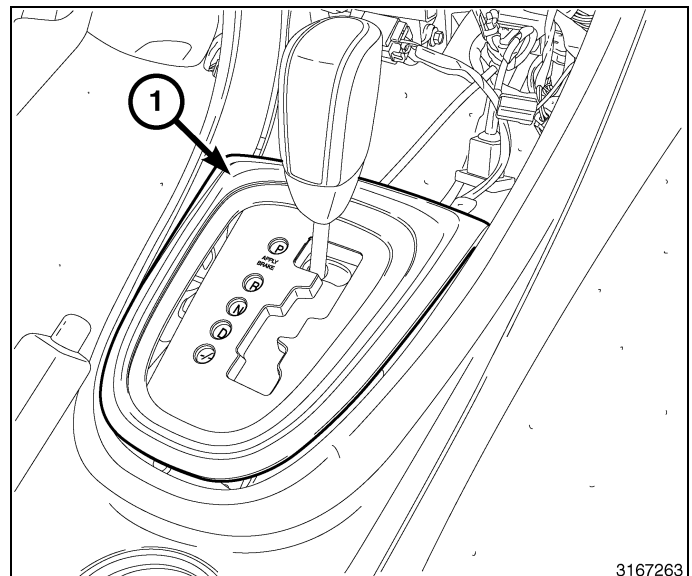

14. Using Trim Stick C-4755, remove and disconnect the console front storage bin (1).

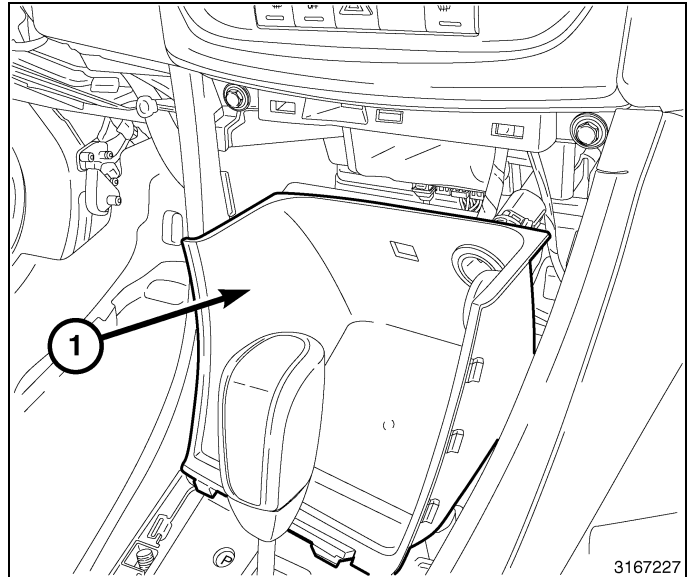

15. Remove the trim piece (3) in front of the Hands Free Module (HFM) to access the connectors (1, 2).

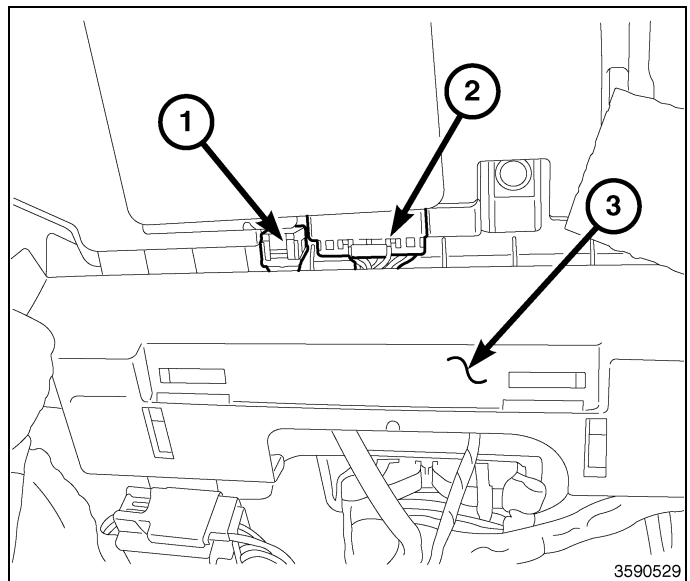

16. Disconnect the electrical connector (2) from the HFM and the USB connector (1) if equipped.

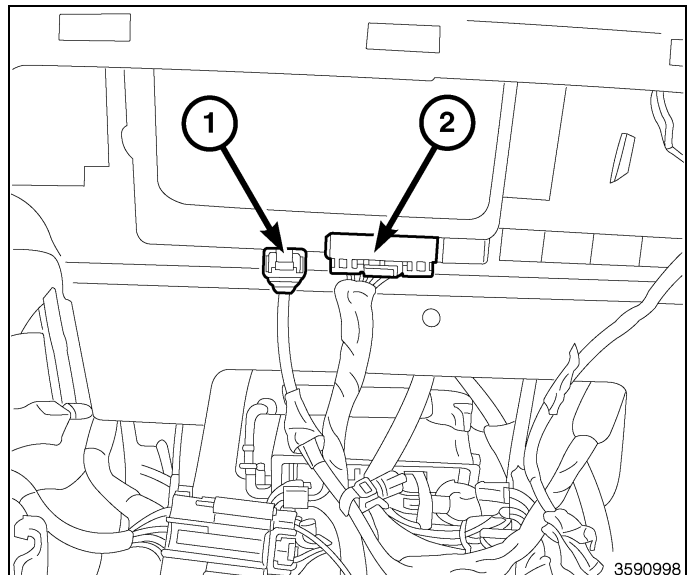

17. Connect the factory wiring harness connector (2) to the HFM overlay harness connector (1).
18. If equipped with USB, connect the factory USB connector (4) to the USB extension harness connector (3).
19. Route the overlay harness and extension cable along the existing harness to the radio.
20. Using the supplied tie straps, secure the overlay wiring harness and USB extension cable so that the wires will not cause any noise or chafing.

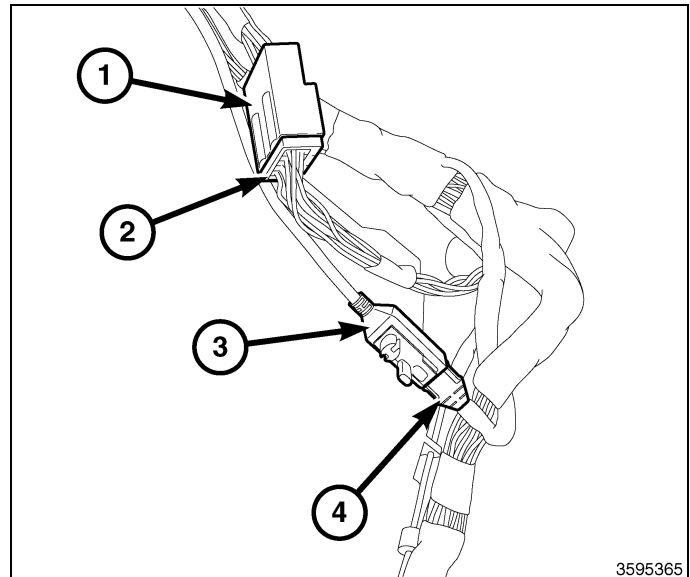

3595365

21. Position the radio to the instrument panel.
22. Connect the AM/FM antenna (2).
23. Connect the factory electrical connector (1) and the connector from the supplied overlay wiring harness that was routed from the HFM.
24. Connect the satellite/navigation antenna (3).
25. If equipped, connect the USB connectors (4), including the one that was routed from the HFM.

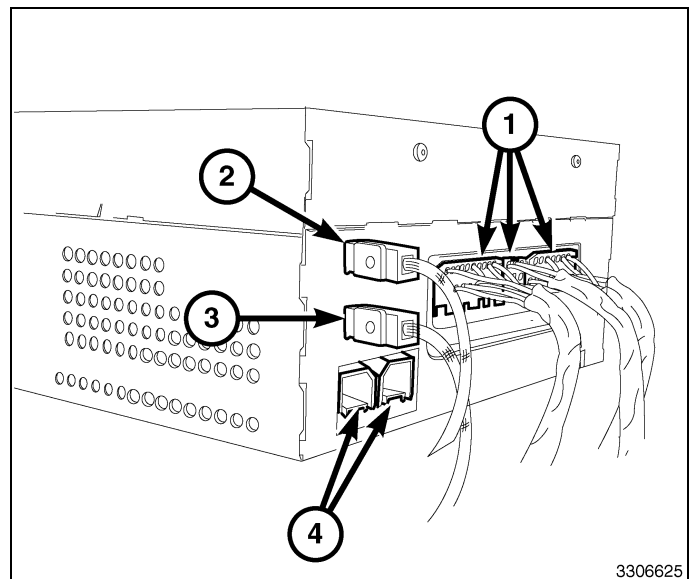

3306625

26. Install and tighten the radio mounting fasteners (1).

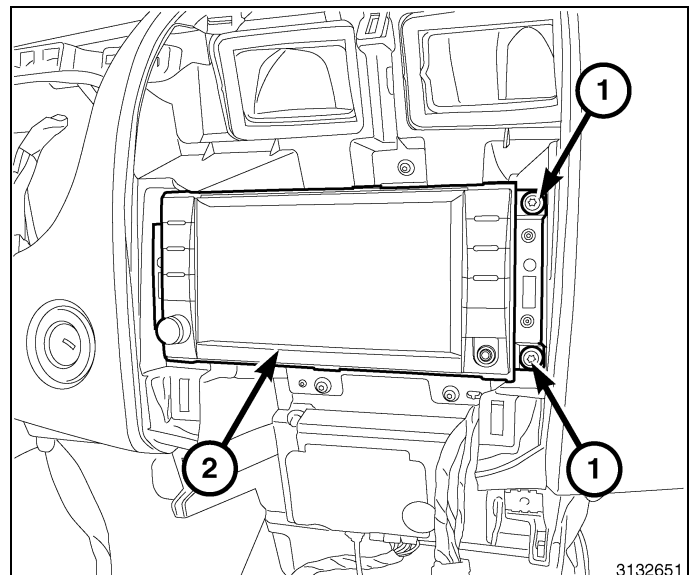

3132651



27. Install the trim piece in front of the HFM.
28. Connect and install the console front storage bin (1).

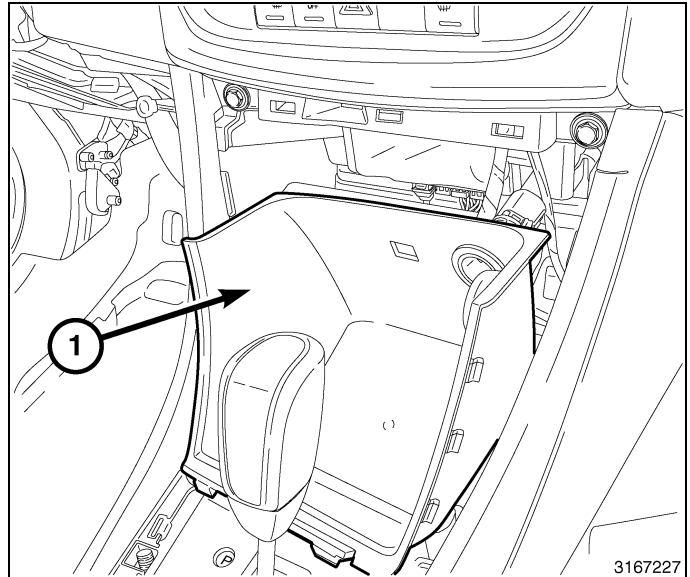

29. Install the shifter trim bezel (1).

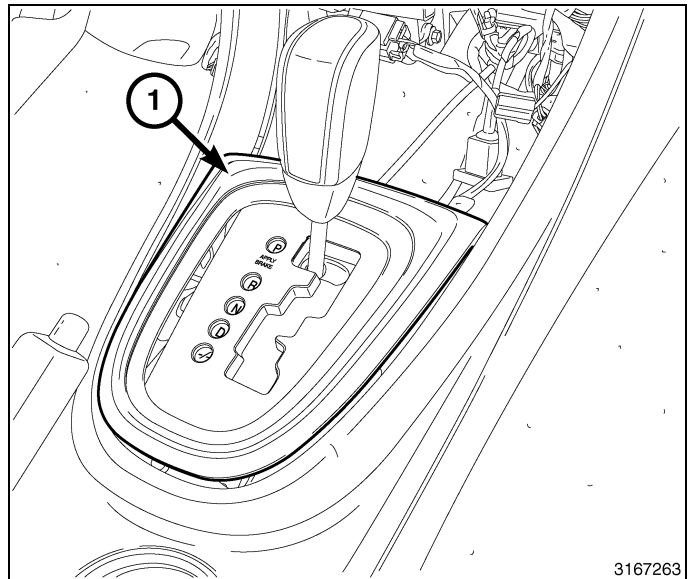

30. Connect and install the HVAC controls (1).

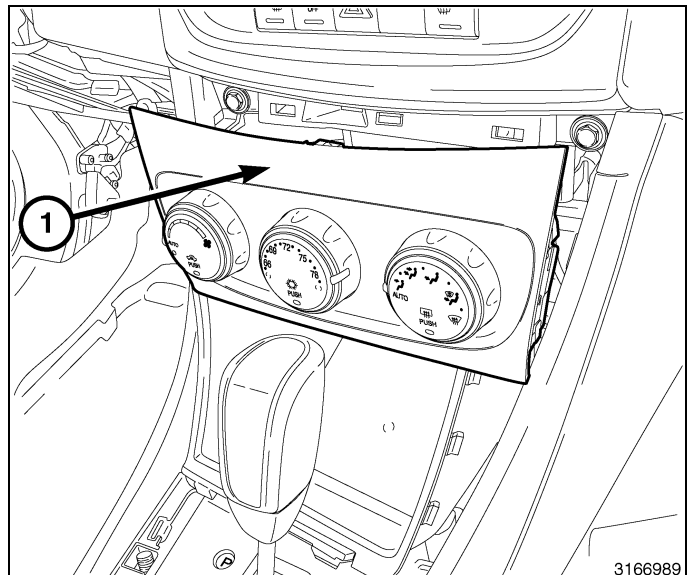

31. Position the center bezel (1) to the instrument panel.
32. Reach behind the bezel and connect all electrical connections.
33. Press firmly and evenly around the perimeter of the bezel to engage the retaining clips.
34. Connect the negative battery cable.

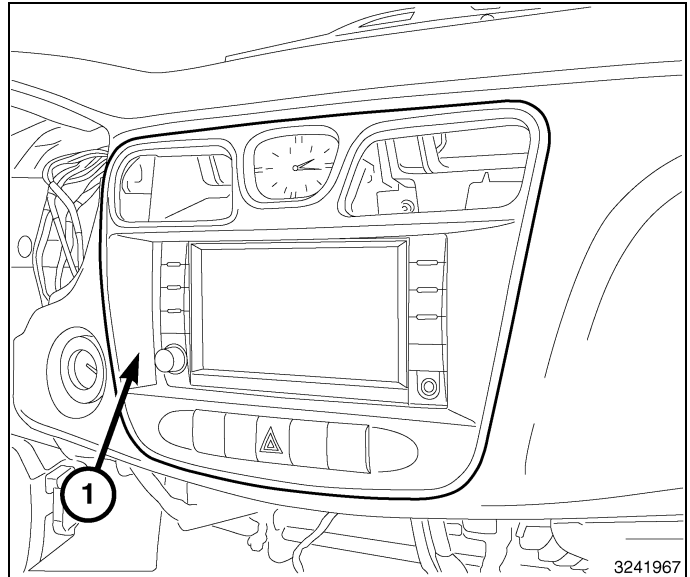



# ADAPTATEUR MAINS LIBRES RHR AVEC PORT USB

## CHRYSLER 200

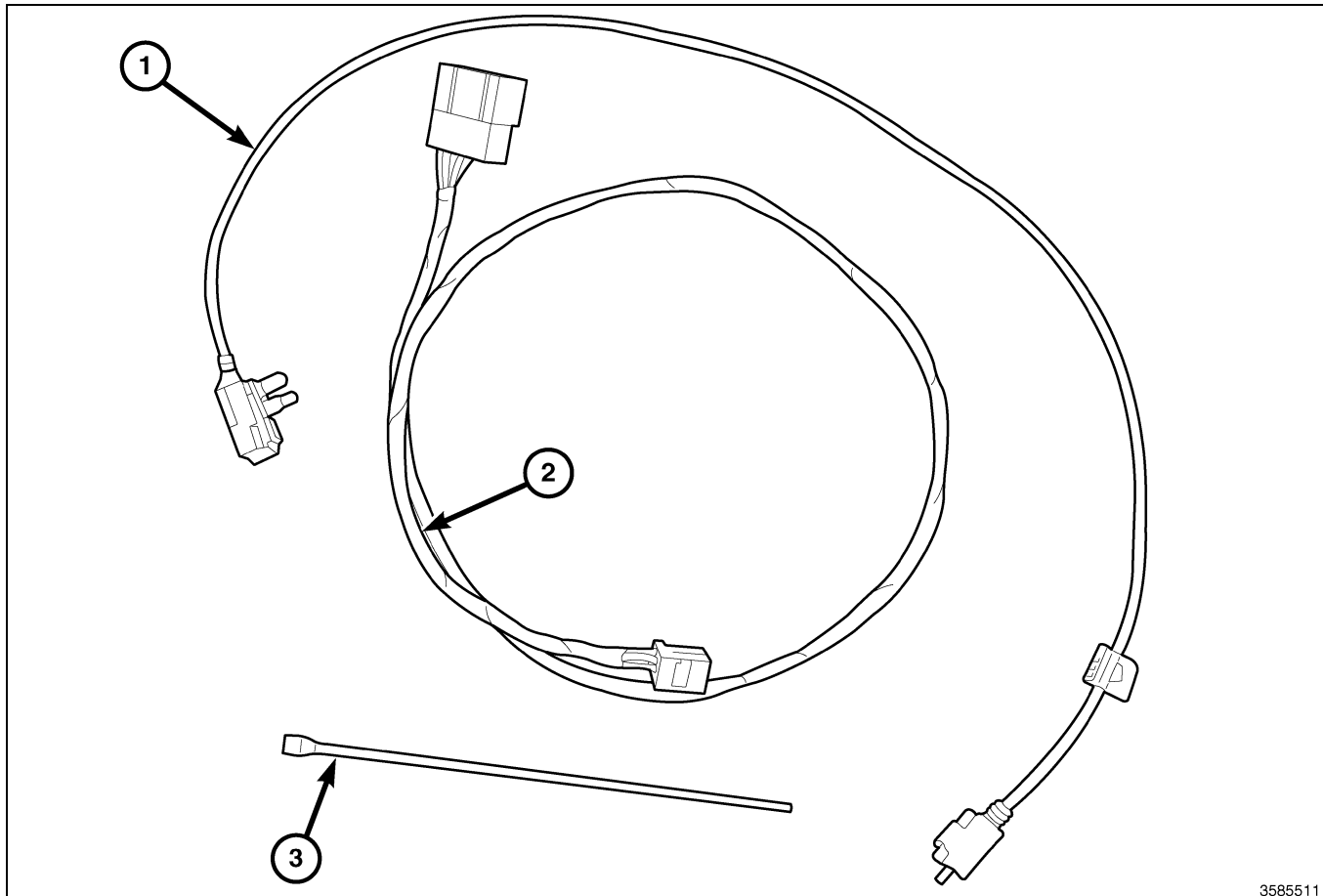

3585511

Numéro de légende	Description	Quantité
1	Câble de rallonge USB	1
2	Faisceau de câble superposé du module mains libres (HFM)	1
3	Courroie d'attache	8

Outils requis			
Douille 10 mm, tournevis Torx T20 et cliquet	Baguette de garnissage C-4755	Tournevis Phillips	Clé 10mm

### ÉTAPES DE LA PROCÉDURE :

1. Débrancher et isoler le câble négatif de la batterie.
2. À l'aide de la baguette de garnissage C-4755 les agrafes de retenue (1) de l'encadrement de garniture central.
3. Atteindre derrière l'encadrement et débrancher toutes les connexions électriques.
4. Déposer l'encadrement central du tableau de bord.

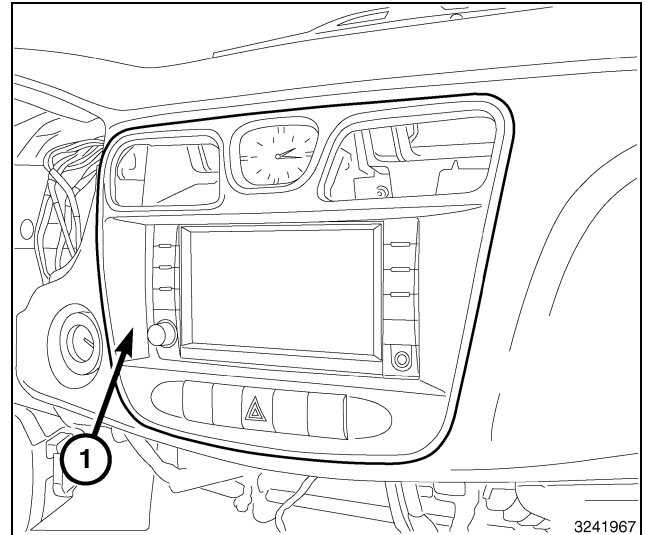

5. Déposer les organes d'assemblage de la radio (1).
6. Tirer la radio (2) assez loin pour accéder à l'arrière de la radio.

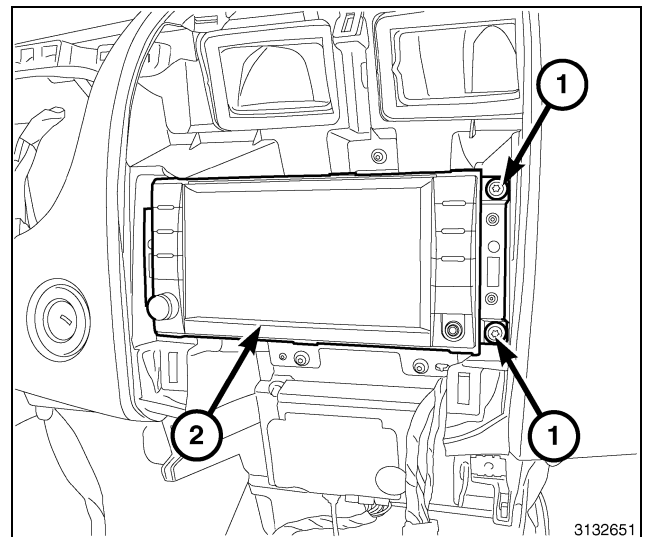

**ATTENTION: Retirer le câble d'antenne de la radio sans tirer sur le connecteur d'antenne de verrouillage pourrait endommager le câble ou la radio.**

7. Débrancher l'antenne AM/FM (2) et les connecteurs électriques (1).
8. Le cas échéant, débrancher l'antenne de navigation (3).
9. Le cas échéant, débrancher les connecteurs USB (4).
10. Déposer la radio du tableau de bord.

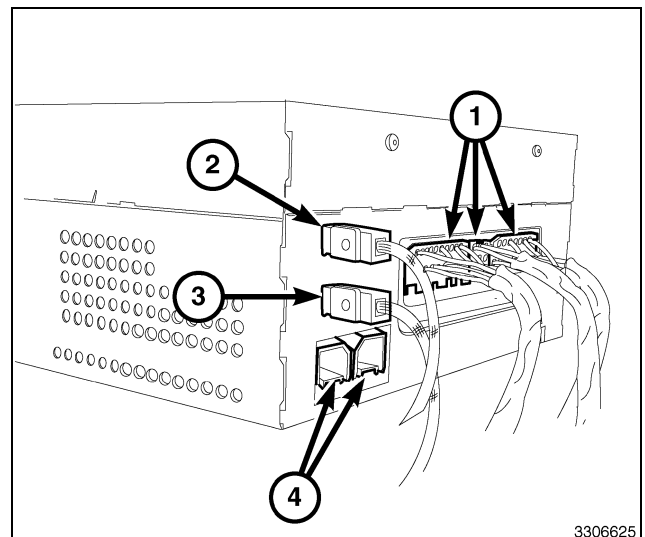

11. Après avoir déposé le connecteur à 10voies (1) de l'arrière de la radio, le fixer au faisceau existant à l'aide de courroie d'attache (2).

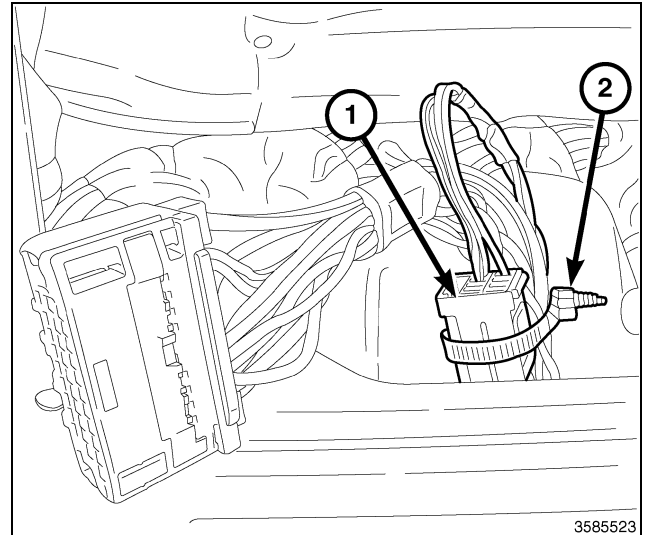

12. À l'aide de la baguette de garnissage C-4755 déposer et débrancher les commandes du système de CVCA (1).

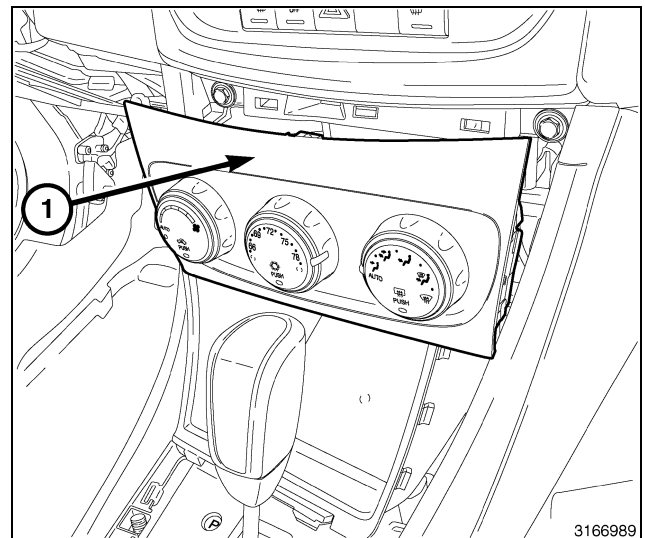

13. À l'aide de la baguette de garnissage C-4755 déposer l'encadrement de garniture du sélecteur de vitesses (1).

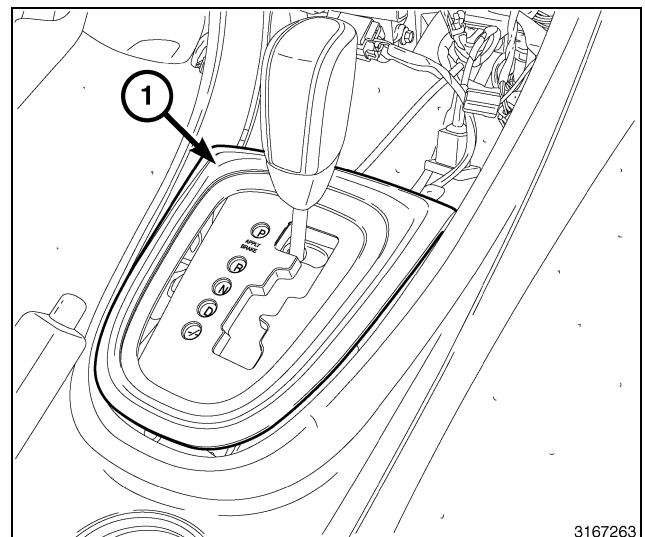

14. À l'aide de la baguette de garnissage C-4755, déposer et débrancher la console de la caisse de rangement (1).

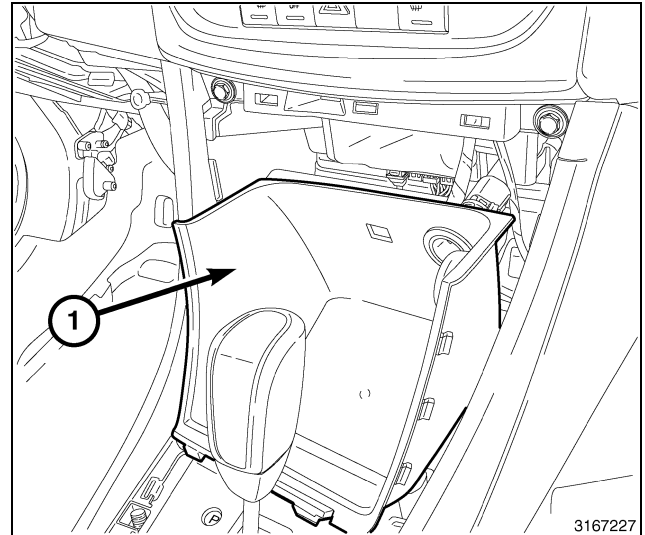

15. Dépose la pièce de garnissage (3) en face du module mains libres (HFM) pour accéder au connecteurs (1, 2).

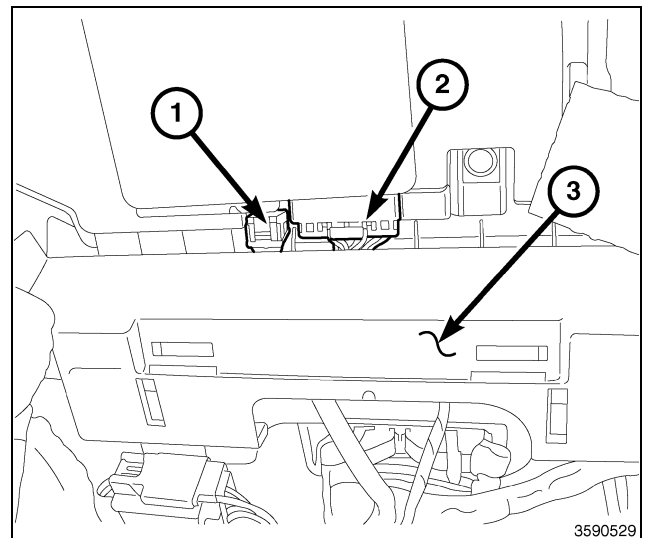

16. Débrancher le connecteur électrique (2) du module mains libres (HFM) et le connecteur USB (1) si le véhicule en est équipé.

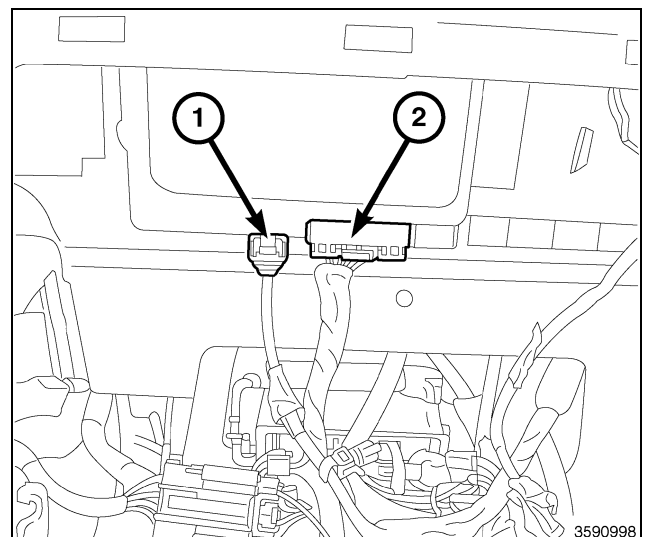

17. Brancher le connecteur de faisceau de câblage d'origine (2) au connecteur de faisceau superposé du module mains libres (HFM) (1).
18. Si le véhicule est équipé de port USB, brancher le connecteur USB d'origine (4) au connecteur de faisceau de rallonge USB (3).
19. Acheminer le faisceau superposé et le câble de rallonge le long du faisceau existant vers la radio.
20. À l'aide des courroies d'attache fournies, attacher le faisceau de câblage superposé et le câble de rallonge USB pour éviter tout bruit ou frottement des fils.

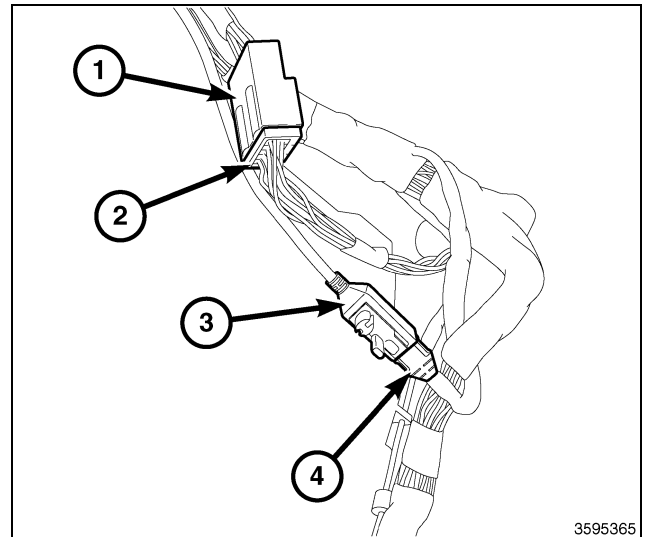

21. Positionner l'autoradio au tableau de bord.
22. Brancher l'antenne AM/FM (2).
23. Brancher le connecteur électrique d'origine (1) et le connecteur du faisceau de câblage superposé fourni, qui a été acheminé du module mains libres (HFM).
24. Brancher l'antenne satellite/de navigation (3).
25. Si le véhicule en est équipé, débrancher les connecteurs USB (4), y compris celui qui a été acheminé du module mains libres (HFM).

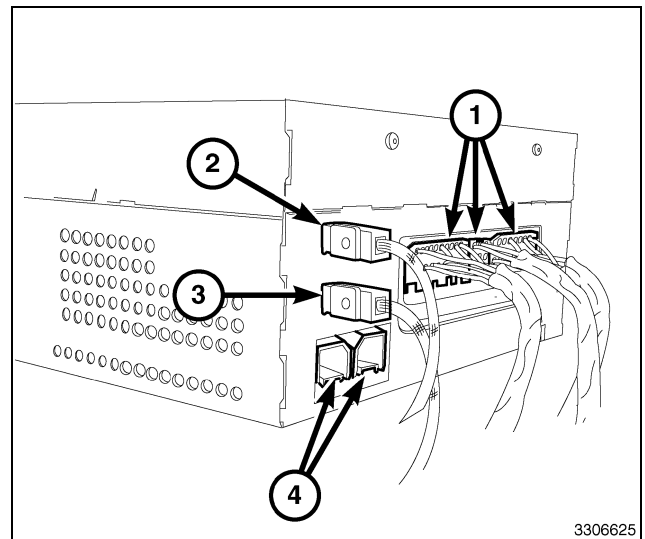

26. Installer les fixations de montage de la radio et les serrer (1).

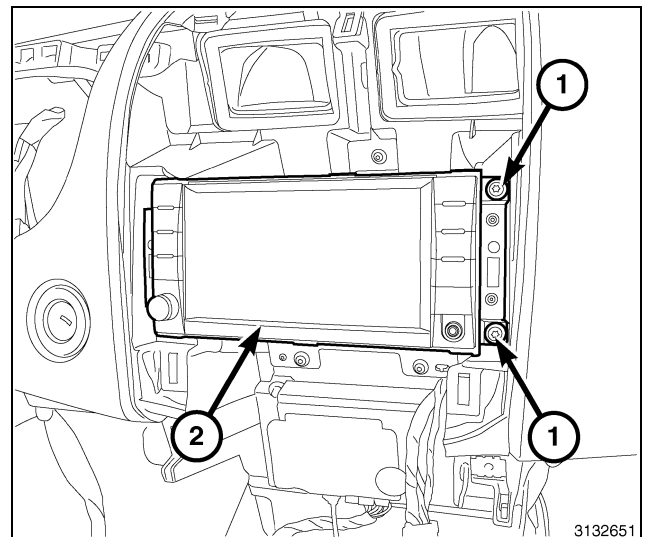

27. Poser la pièce de garnissage en face du module mains libres (HFM).
28. Brancher et poser la caisse de rangement avant de la console (1).

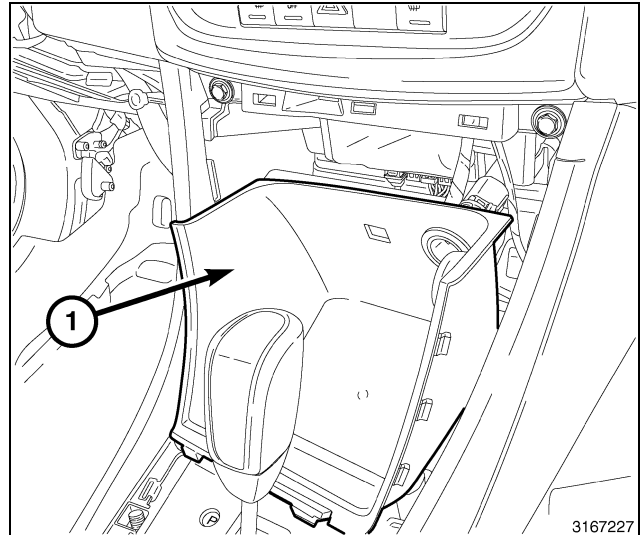

29. Poser l'encadrement de garniture du levier de vitesses (1).

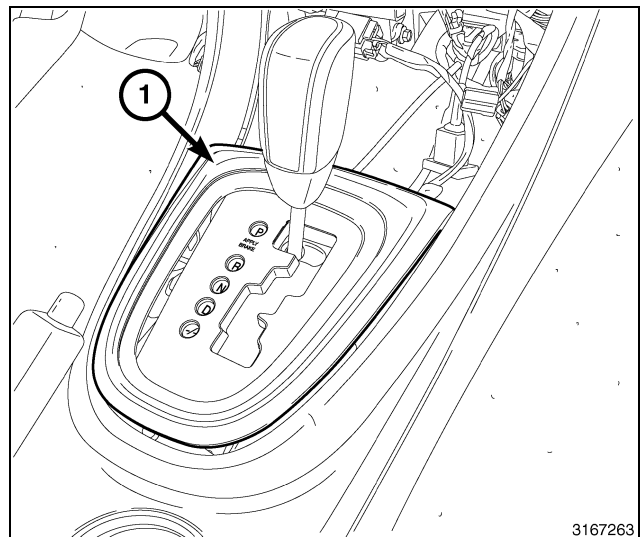

30. Brancher et poser les commandes de CVC (1).

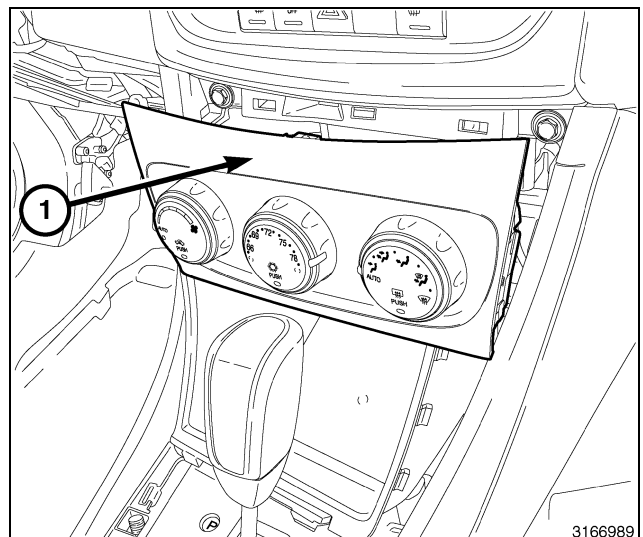



31. Positionner l'encadrement central (1) au tableau de bord.
32. Atteindre derrière l'encadrement et brancher toutes les connexions électriques.
33. Appuyer fermement et uniformément sur le pourtour de l'encadrement pour engager les agrafes de butée.
34. Brancher le câble négatif de la batterie.

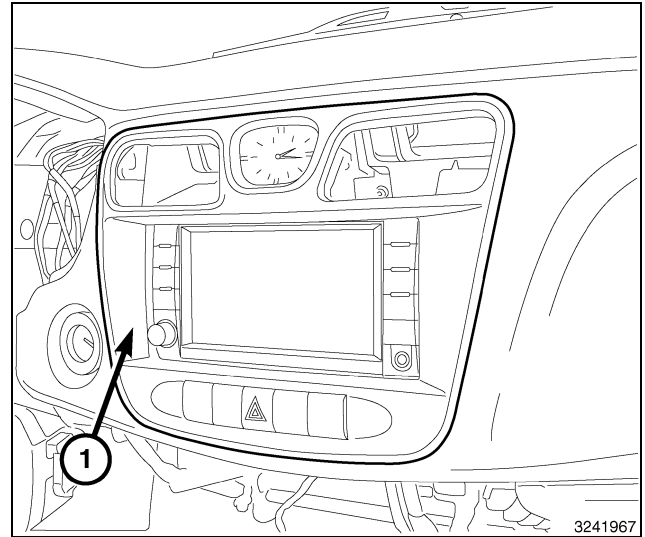



# ADAPTADOR DE MANOS LIBRES RHR CON USB

## CHRYSLER 200

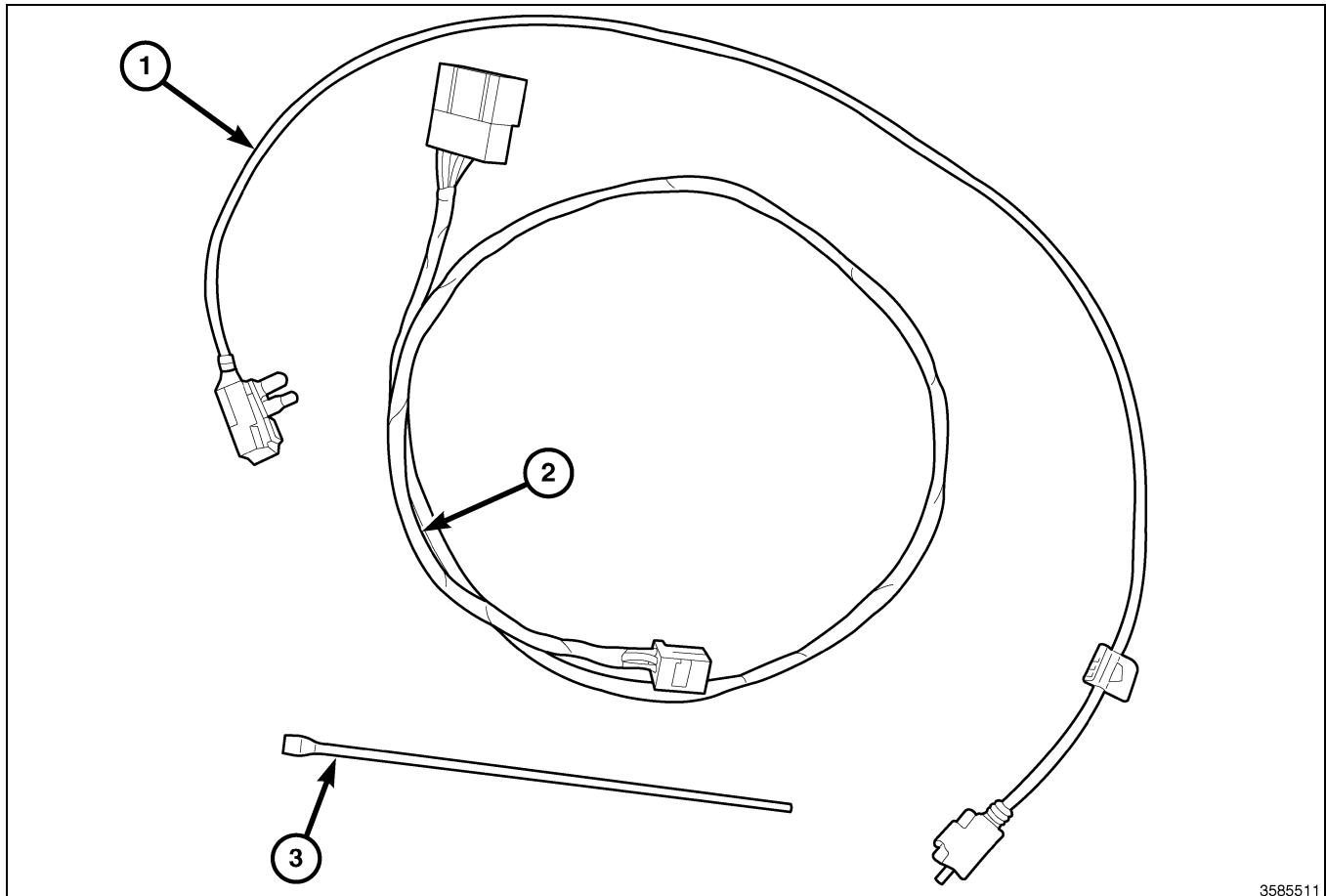

Elemento	DESCRIPCION	Cantidad
Relación nominal de aspecto de ancho de pantalla 1	Cable de extensión de USB	Relación nominal de aspecto de ancho de pantalla 1
Relación nominal de aspecto de ancho de pantalla 2	Mazo de cables superpuesto de manos libres	Relación nominal de aspecto de ancho de pantalla 1
Relación nominal de aspecto de ancho de pantalla 3	Brida	Relación nominal de aspecto de ancho de pantalla 8

HERRAMIENTAS NECESARIAS			
10 mm casquillo, Torx T20, y trinquete	Varilla tapizada C-4755	Destornillador Phillips	Llave 10 mm

### PASOS DEL PROCEDIMIENTO:

1. Desconecte y aisle el cable negativo de la batería.
2. Con la varilla de guarnecido C-4755 desacople las pinzas de sujeción el bisel de guarnecido central (1).
3. Acceda a la parte posterior del embellecedor y desenchufe todas las conexiones eléctricas.
4. Retire el embellecedor central del panel de instrumentos.

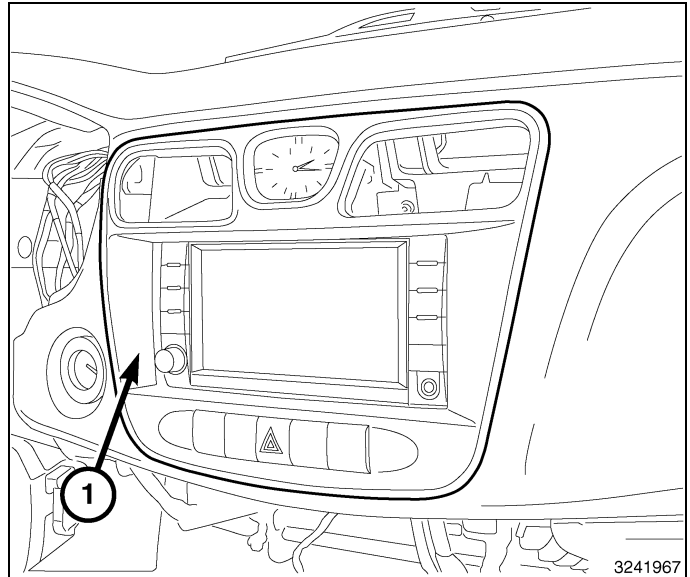

5. Retire los pasadores de montaje de radio (1).
6. Tire de la radio (2) hacia afuera lo suficiente para acceder a la parte posterior de la radio.

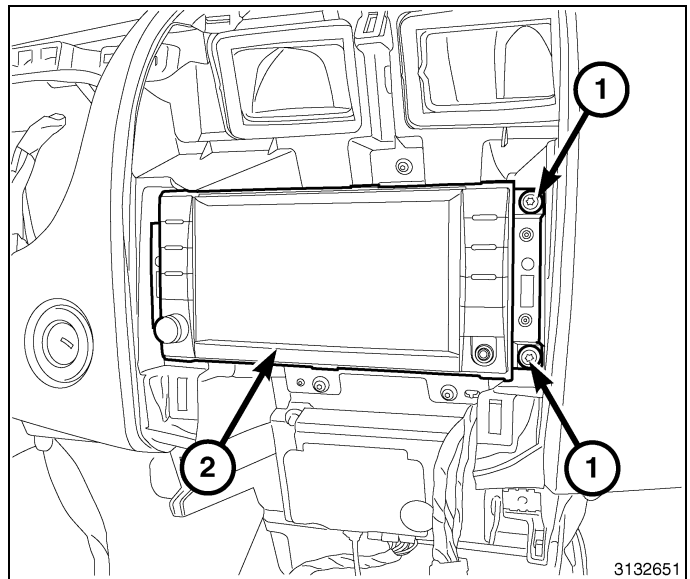

**PRECAUCIÓN:** Si se saca el cable de la antena recto hacia fuera de la radio sin hacer lo propio con el conector de traba de la antena podría dañarse el cable o la radio.

7. Desconecte la antena AM/FM (2) y los conectores eléctricos (1).
8. Desconecte la antena de navegación (3), según versiones.
9. Desenchufe los conectores eléctricos (4), según versiones.
10. Retire la radio del panel de instrumentos.

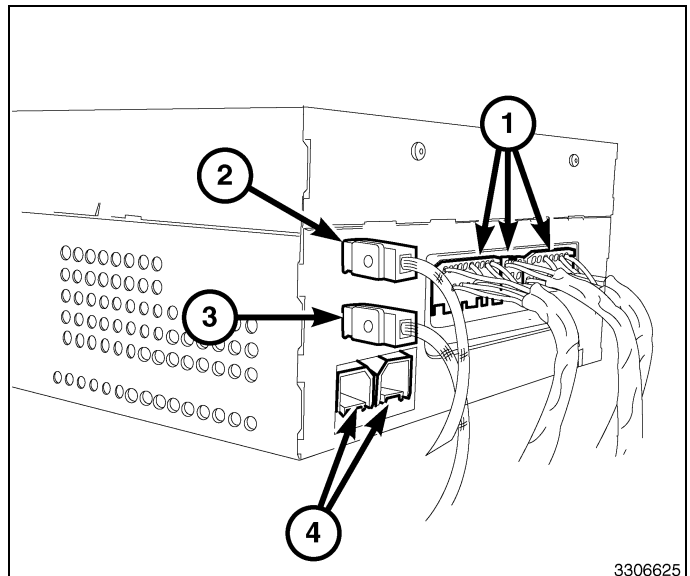

11. Después de desmontar el conector de 10 vías (1) de la parte posterior de la radio, fíjelo al mazo de cables existente con una brida (2).

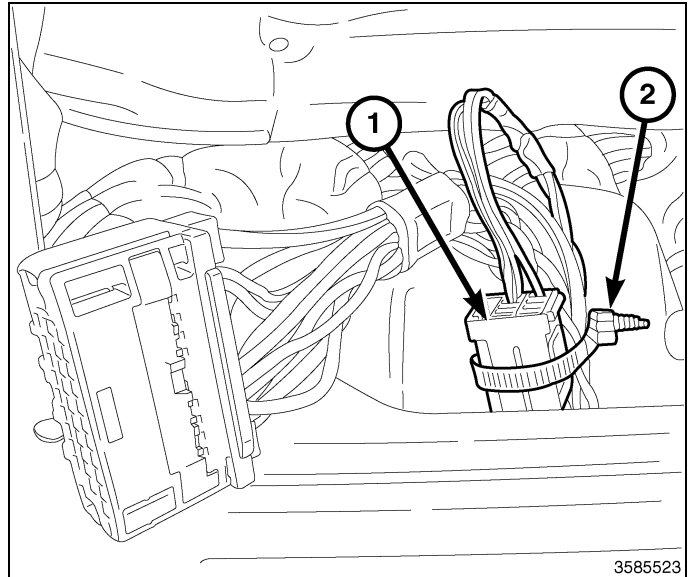

12. Con la varilla de guarnecido C-4755 retire y desconecte los controles HVAC (1).

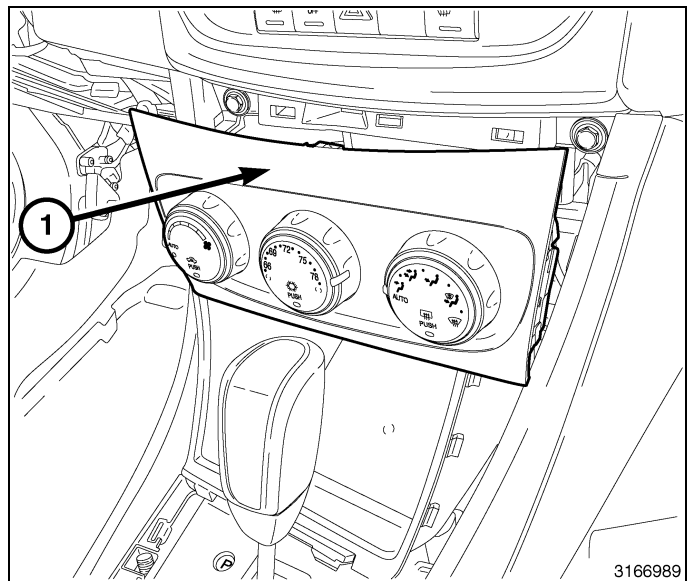

13. Con la avarilla de guarnecido C-4755 desmonte el bisel de guarnecido de la palanca de cambio (1).

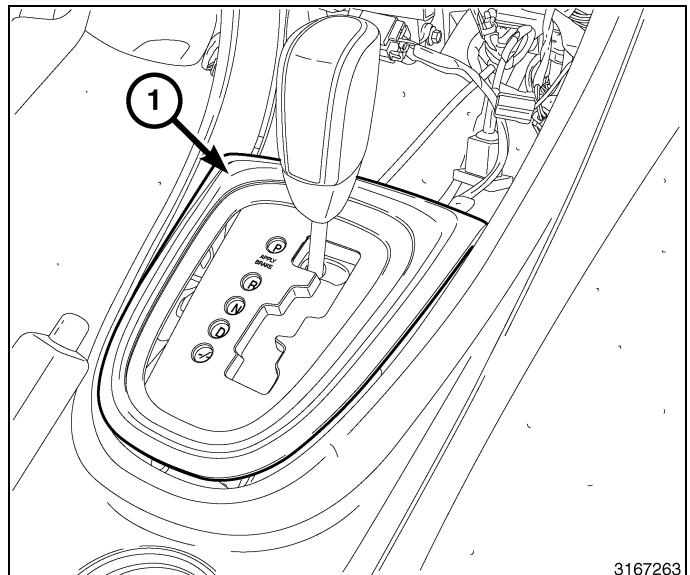

14. Con la varilla de guarnecido C-4755, retire y desconecte el depósito de almacenamiento delantero de la consola (1).

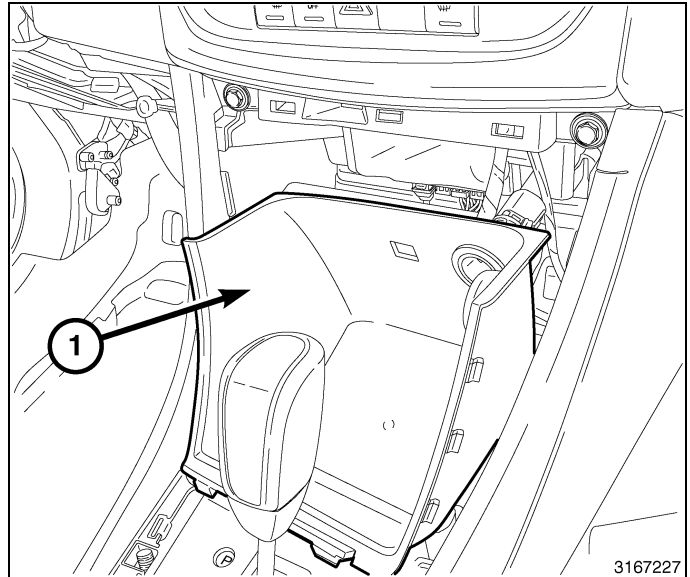

15. Retire el guarnecido (3) delante del módulo de manos libres (HFM) para acceder a los conectores (1, 2).

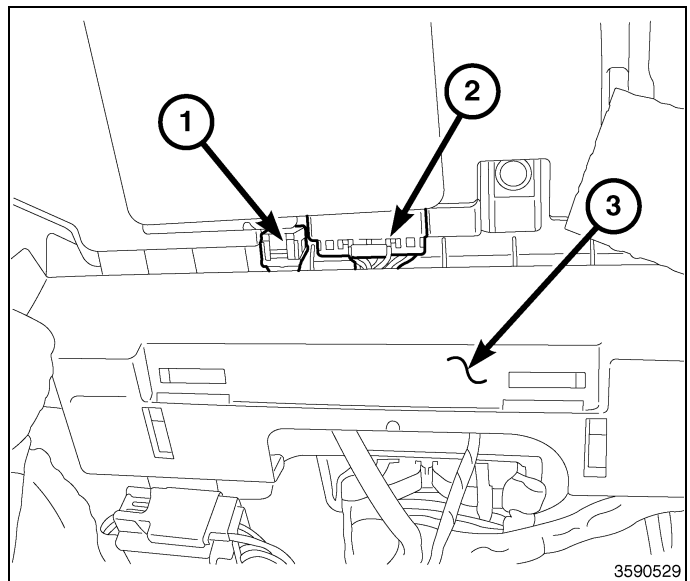

16. Desconecte el conector eléctrico (2) de HFM y el conector USB (1) si está equipado.

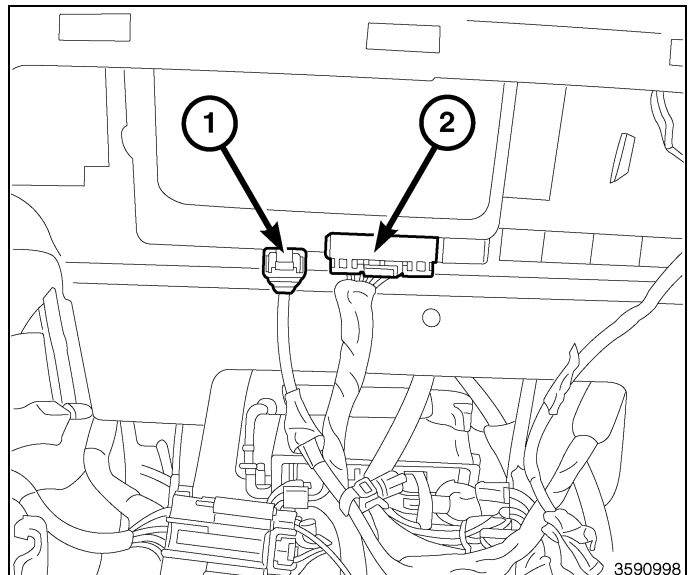

17. Conecte el conector de mazo de cables de fabrica (2) al conector de mazo de cables superpuesto HFM (1).
18. Si está equipado con USB, conecte el conector USB de fábrica (4) al conector de mazo de cables de extensión USB (3).
19. Realice el tendido del mazo de cables superpuesto y cable de extensión por el mazo de cables existente a la radio.
20. Con las bridas proporcionadas, fije el mazo de cables de superpuesto y cable de extensión USB de modo que los cables no causen ruido o fricción.

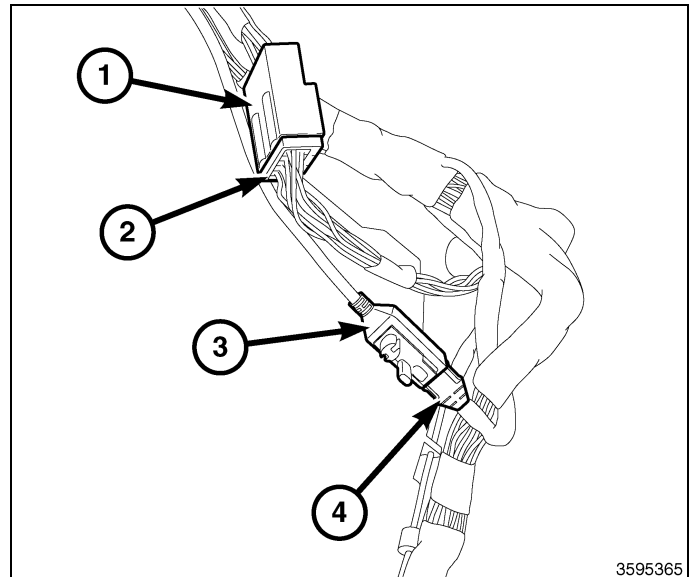

3595365

21. Coloque la radio en el panel de instrumentos.
22. Conector de antena AM/FM (2).
23. Conecte el conector eléctrico de fábrica (1) y el conector desde el mazo de cables superpuesto suministrado que se tendió desde el HFM.
24. Conecte la antena de navegación/satélite (3).
25. Si está equipado, conecte los conectores USB (4), incluido el que se llevó desde el HFM.

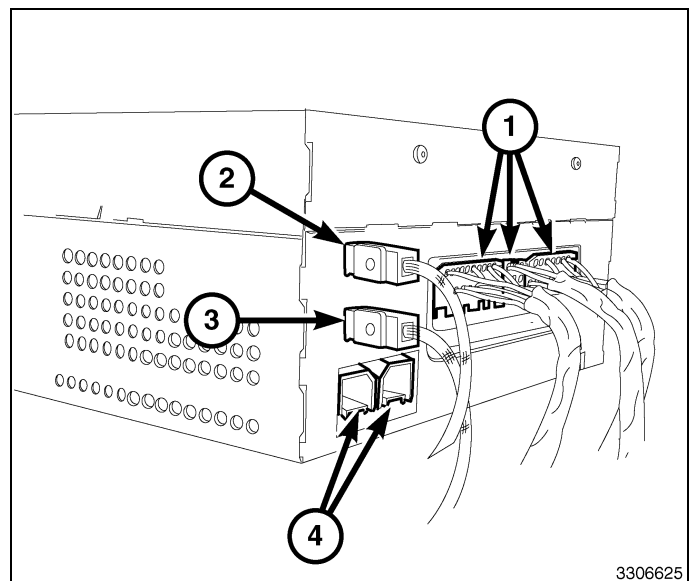

3306625

26. Monte y apriete los pasadores de montaje de la radio (1).

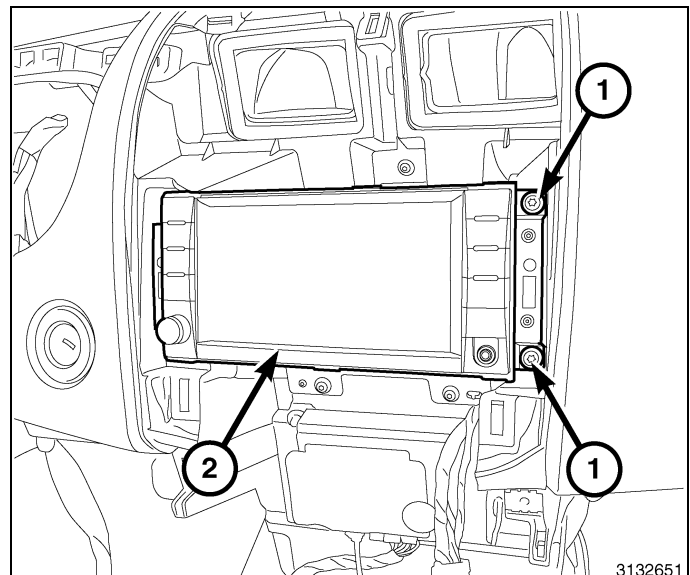

3132651

27. Monte el guarnecido frente a HFM.
28. Conecte y monte el depósito de almacenamiento delantero de la consola (1).

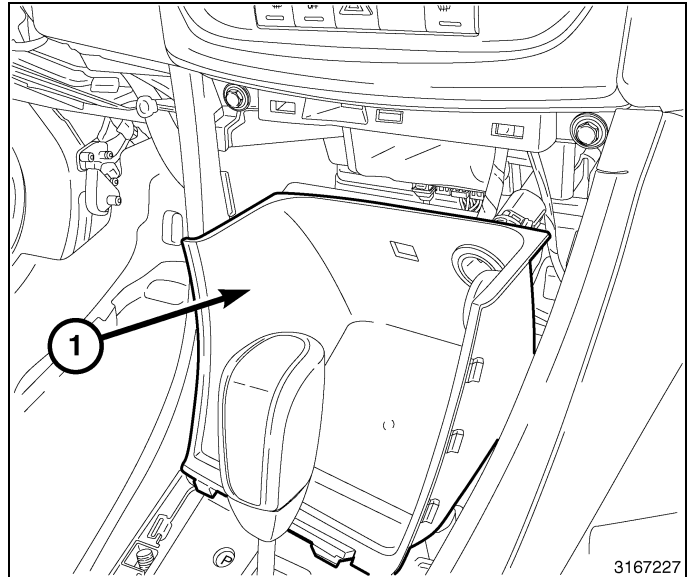

29. Monte el embellecedor del revestimiento del cambiador (1).

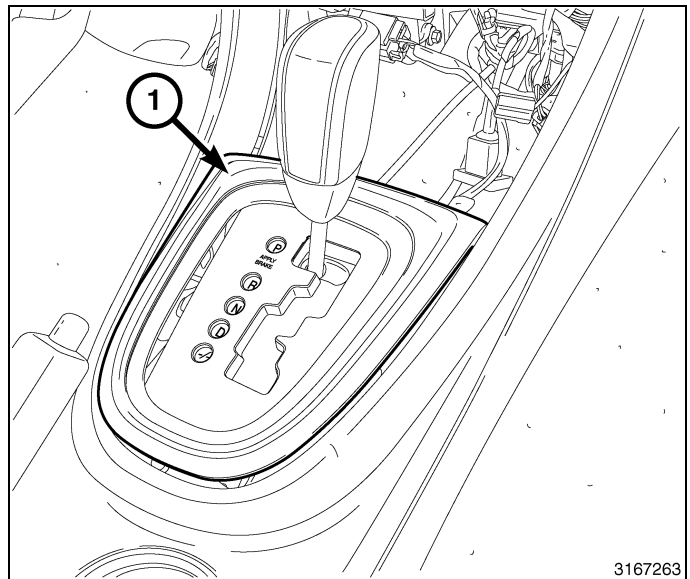

30. Conecte y monte los controles de HVAC (1).

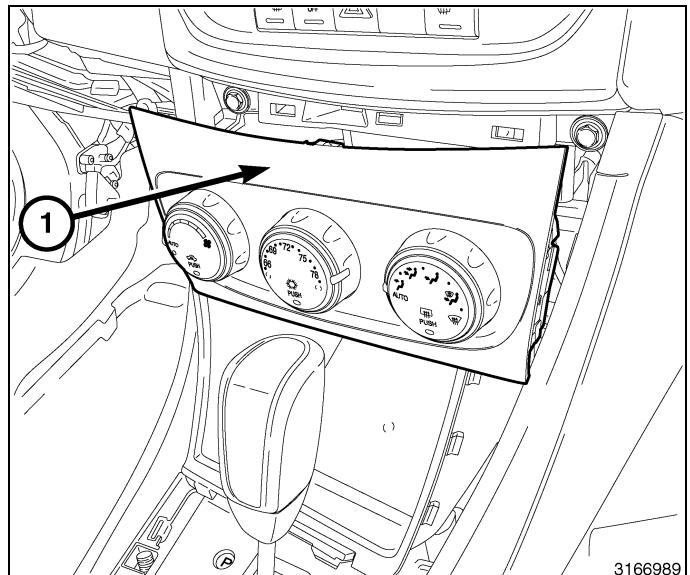

31. Coloque el embellecedor central (1) en el panel de instrumentos.
32. Acceda a la parte posterior del embellecedor y enchufe todas las conexiones eléctricas.
33. Ejercer presión firme y uniforme sobre el contorno del embellecedor para encajar los clips de fijación.
34. Conecte el cable negativo de la batería.

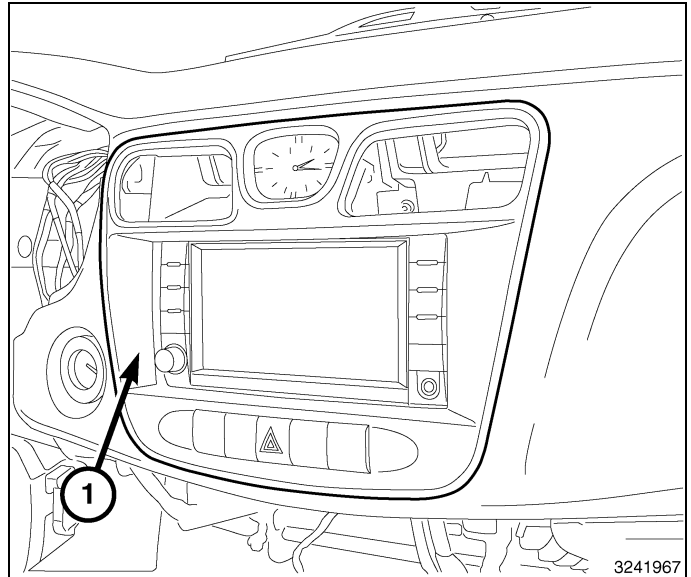





# RHR HANDS FREE ADAPTER WITH USB

AVENGER

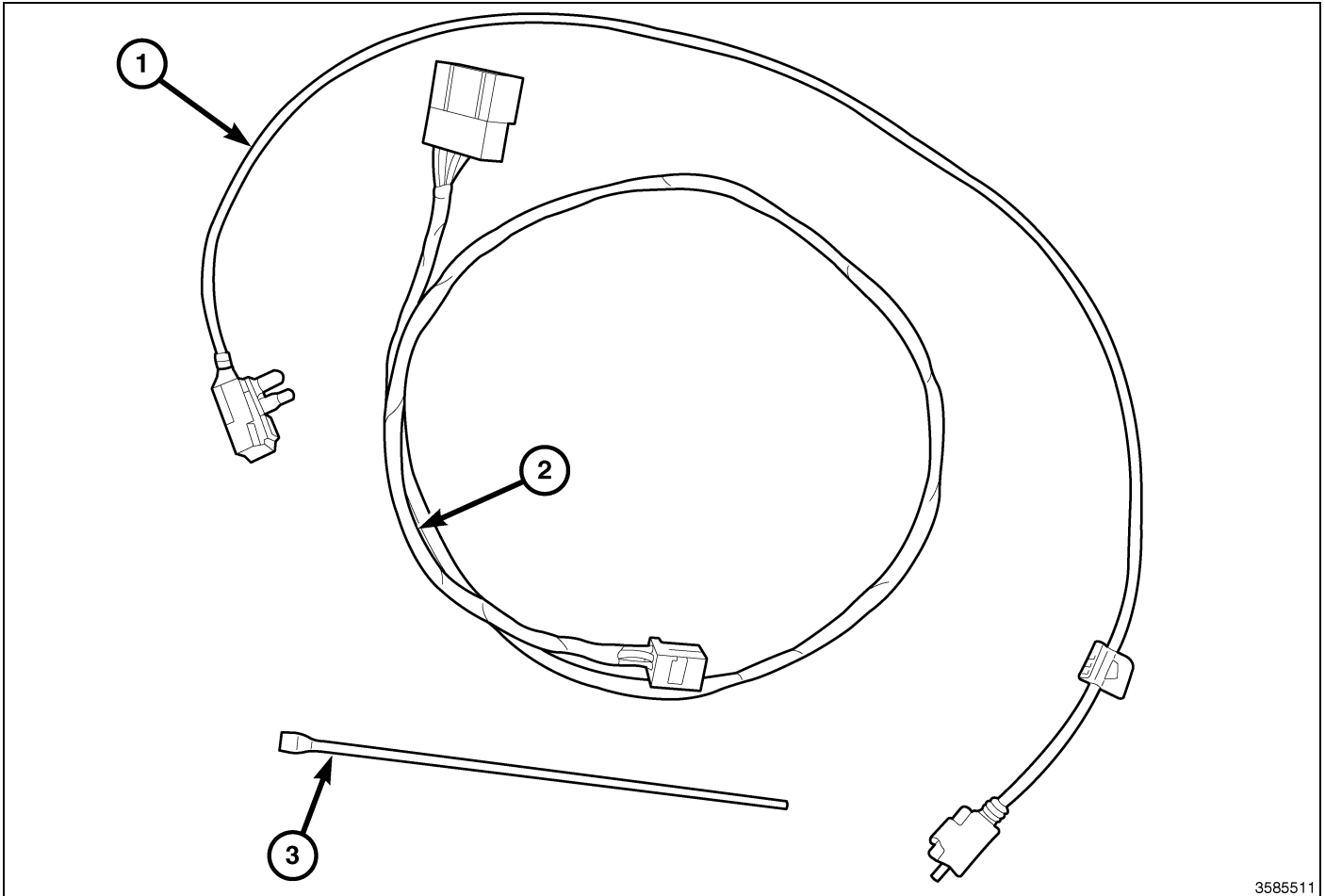

3585511

CALL OUT	DESCRIPTION	QUANTITY
1	USB Extension Cable	1
2	Hands Free Overlay Wiring Harness	1
3	Tie strap	8

TOOLS REQUIRED			
10 mm Socket, Torx T20, and Ratchet	Trim Stick C-4755	Phillips Screwdriver	10mm Wrench

**PROCEDURE STEPS:**

## 2

1. Disconnect and isolate the negative battery cable.
2. Using Trim Stick C-4755 pull upward to disengage the retaining clips and remove the center bezel hood (1).

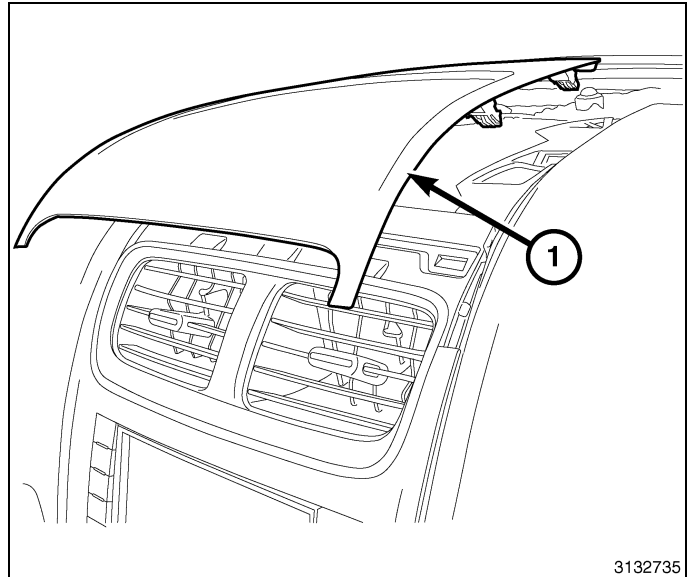

3. Using Trim Stick C-4755 disengage the center trim bezel (1) retaining clips.
4. Reach behind the bezel and disconnect all electrical connections.
5. Remove the center bezel from the instrument panel.

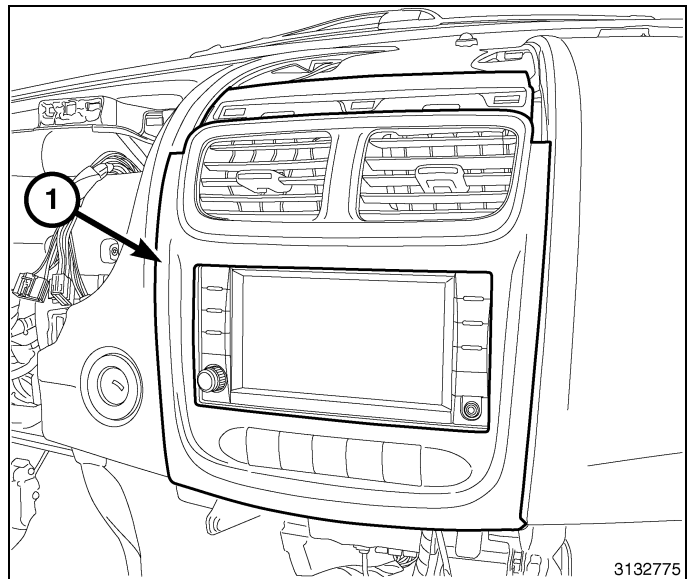

6. Remove the radio mounting fasteners (1).
7. Pull the radio (2) out far enough to access the back of the radio.

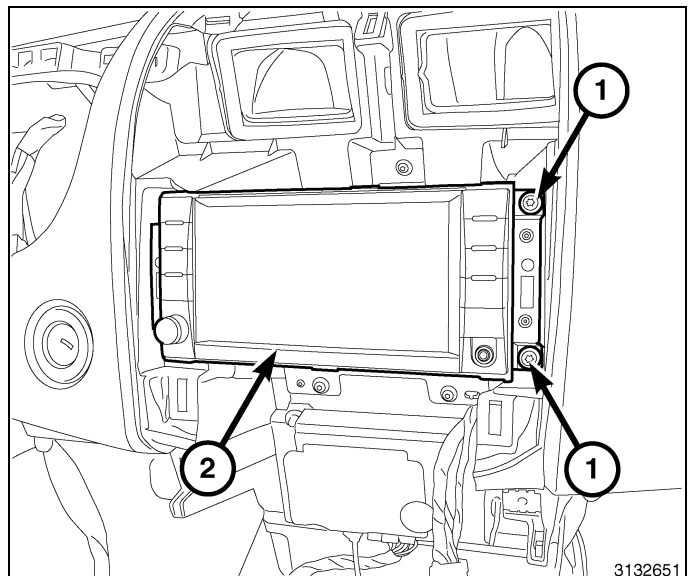

**CAUTION:** Pulling the antenna cable straight out of the radio without pulling on the locking antenna connector could damage the cable or radio.

8. Disconnect the AM/FM antenna (2) and electrical connectors (1).
9. If equipped, disconnect the navigation antenna (3).
10. If equipped, disconnect the USB connectors (4).
11. Remove the radio from the instrument panel.

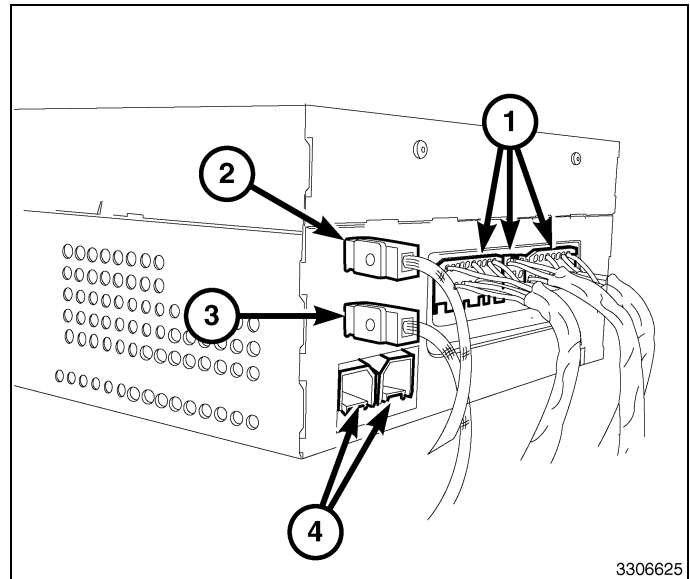

3306625

12. After removing the 10-way connector (1) from the back of the radio, secure it to the existing harness with a tie strap (2).

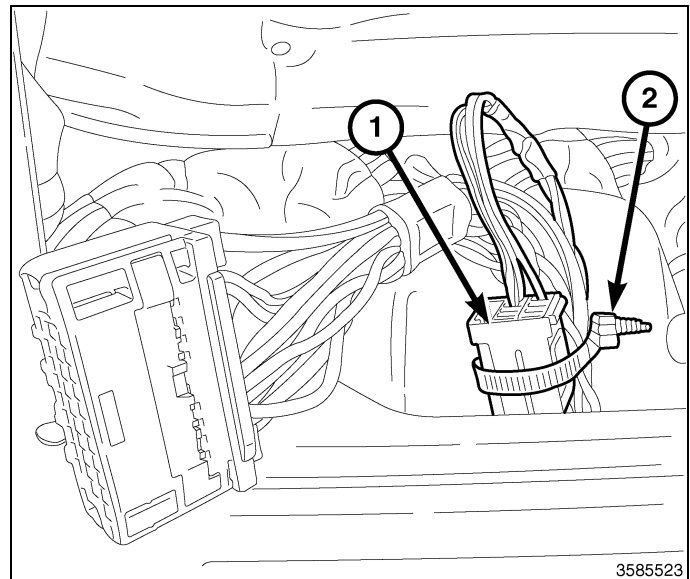

3585523

13. Using Trim Stick C-4755 remove and disconnect the HVAC controls (1).

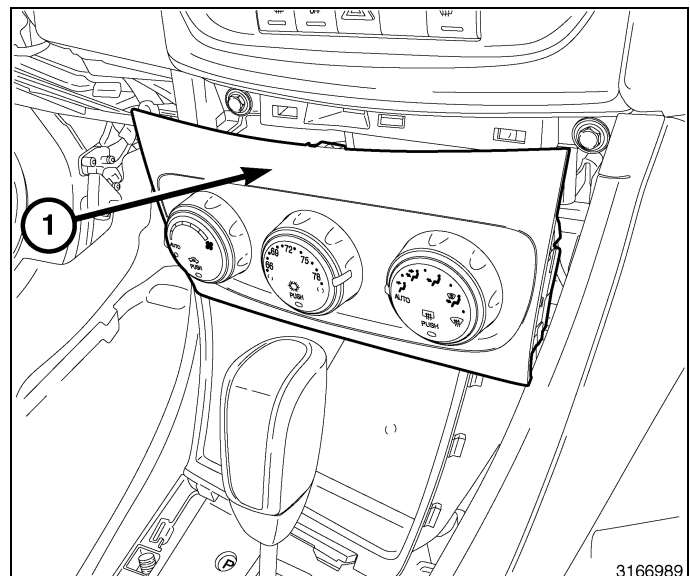

3166989

14. Using Trim Stick C-4755 remove the shifter trim bezel (1).

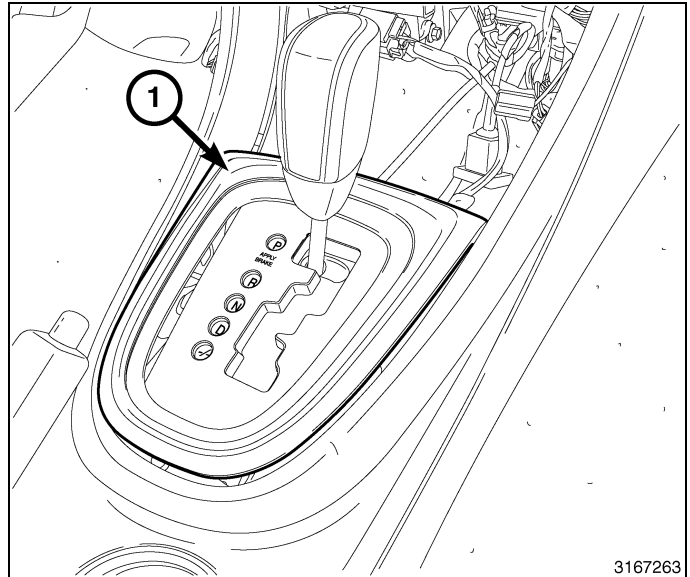

15. Using Trim Stick C-4755, remove and disconnect the console front storage bin (1).

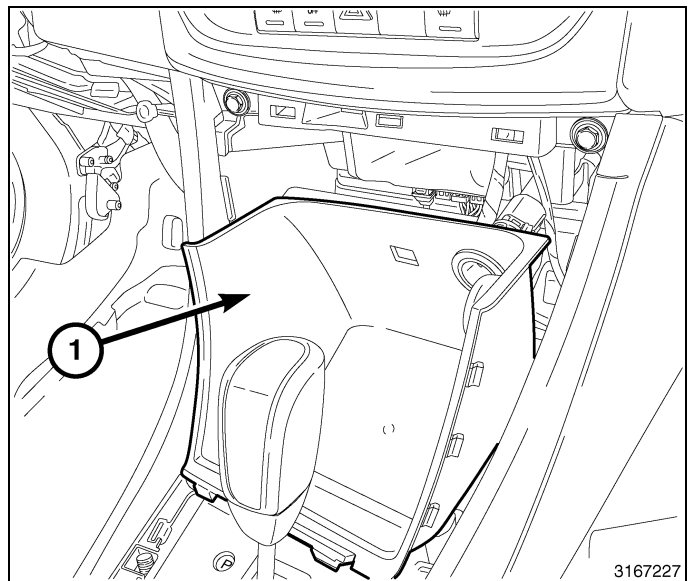

16. Remove the trim piece (3) in front of the Hands Free Module (HFM) to access the connectors (1, 2).

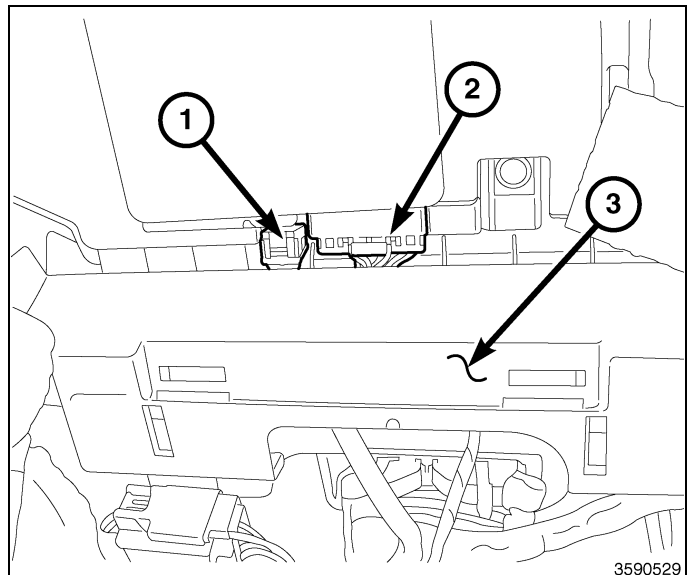

17. Disconnect the electrical connector (2) from the HFM and the USB connector (1) if equipped.

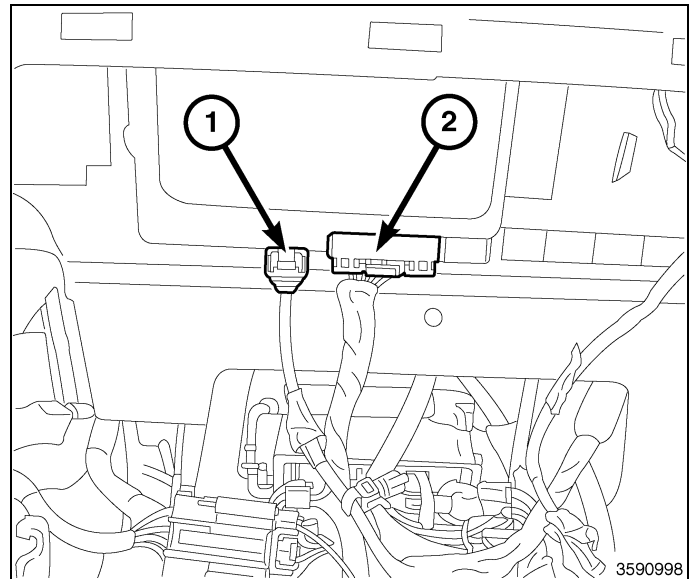

18. Connect the factory wiring harness connector (2) to the HFM overlay harness connector (1).
19. If equipped with USB, connect the factory USB connector (4) to the USB extension harness connector (3).
20. Route the overlay harness and extension cable along the existing harness to the radio.
21. Using the supplied tie straps, secure the overlay wiring harness and USB extension cable so that the wires will not cause any noise or chafing.

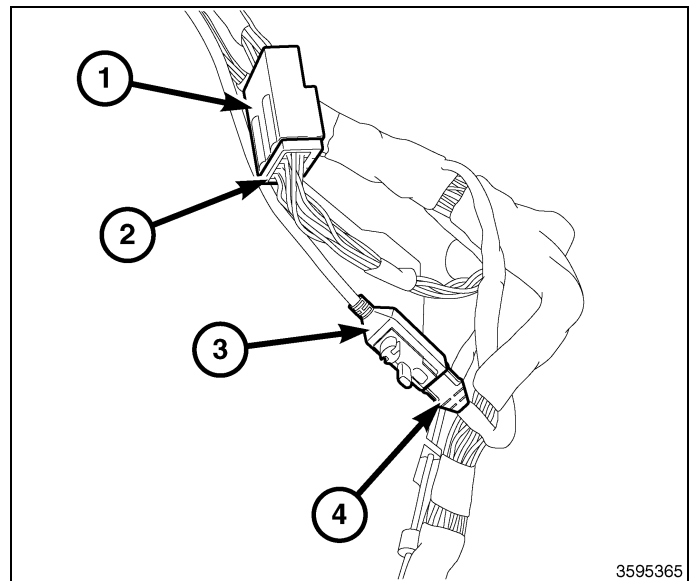

22. Position the radio to the instrument panel.
23. Connect the AM/FM antenna (2).
24. Connect the factory electrical connector (1) and the connector from the supplied overlay wiring harness that was routed from the HFM.
25. Connect the satellite/navigation antenna (3).
26. If equipped, connect the USB connectors (4), including the one that was routed from the HFM.
27. Install and tighten the radio mounting fasteners.

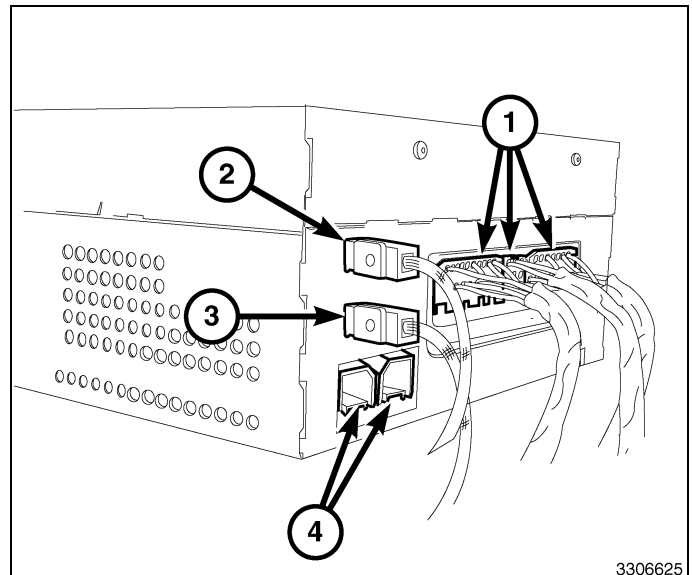

28. Install the trim piece in front of the HFM.
29. Connect and install the console front storage bin (1).

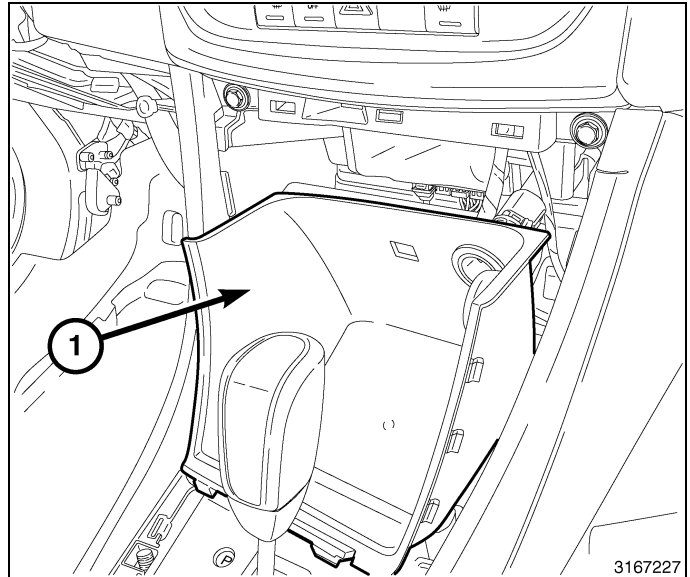

30. Install the shifter trim bezel (1).

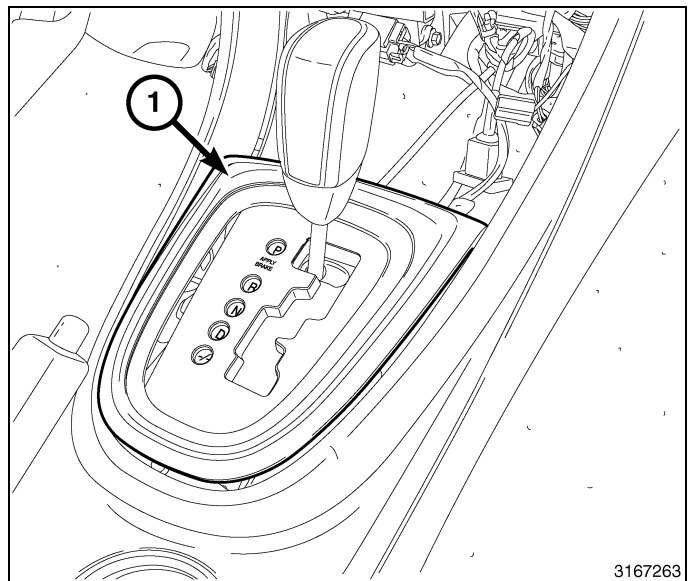

31. Connect and install the HVAC controls (1).

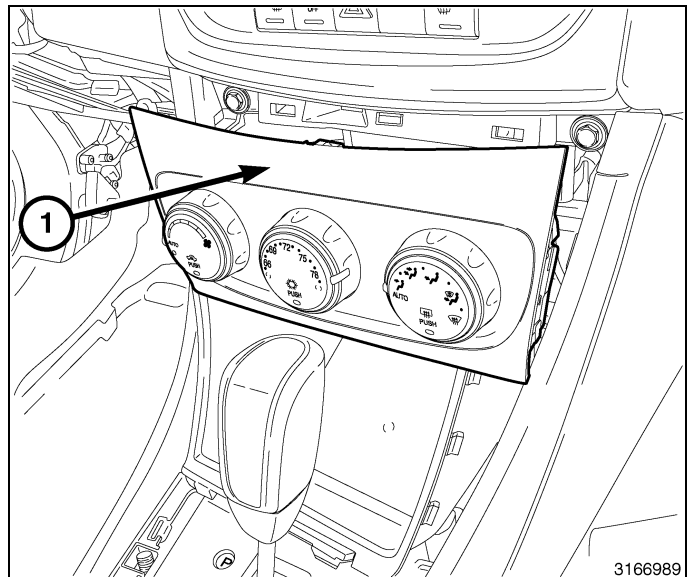

32. Position the center bezel (1) to the instrument panel.
33. Reach behind the bezel and connect all electrical connections.
34. Press firmly and evenly around the perimeter of the bezel to engage the retaining clips.

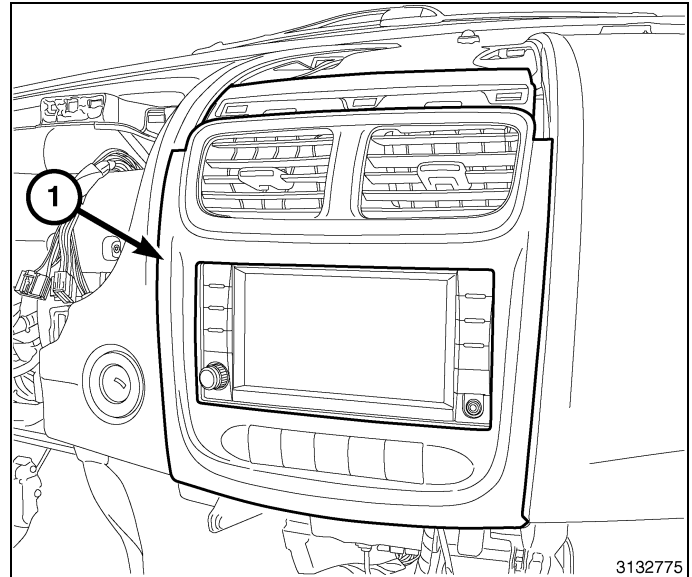

35. Position the center bezel hood (1) and press firmly and evenly around the perimeter to engage the retaining clips.
36. Connect the negative battery cable.

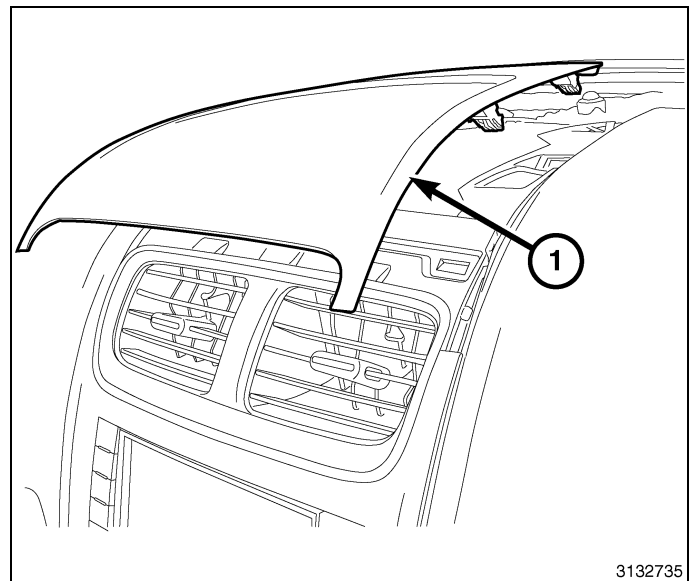



# ADAPTATEUR MAINS LIBRES RHR AVEC PORT USB

## AVENGER

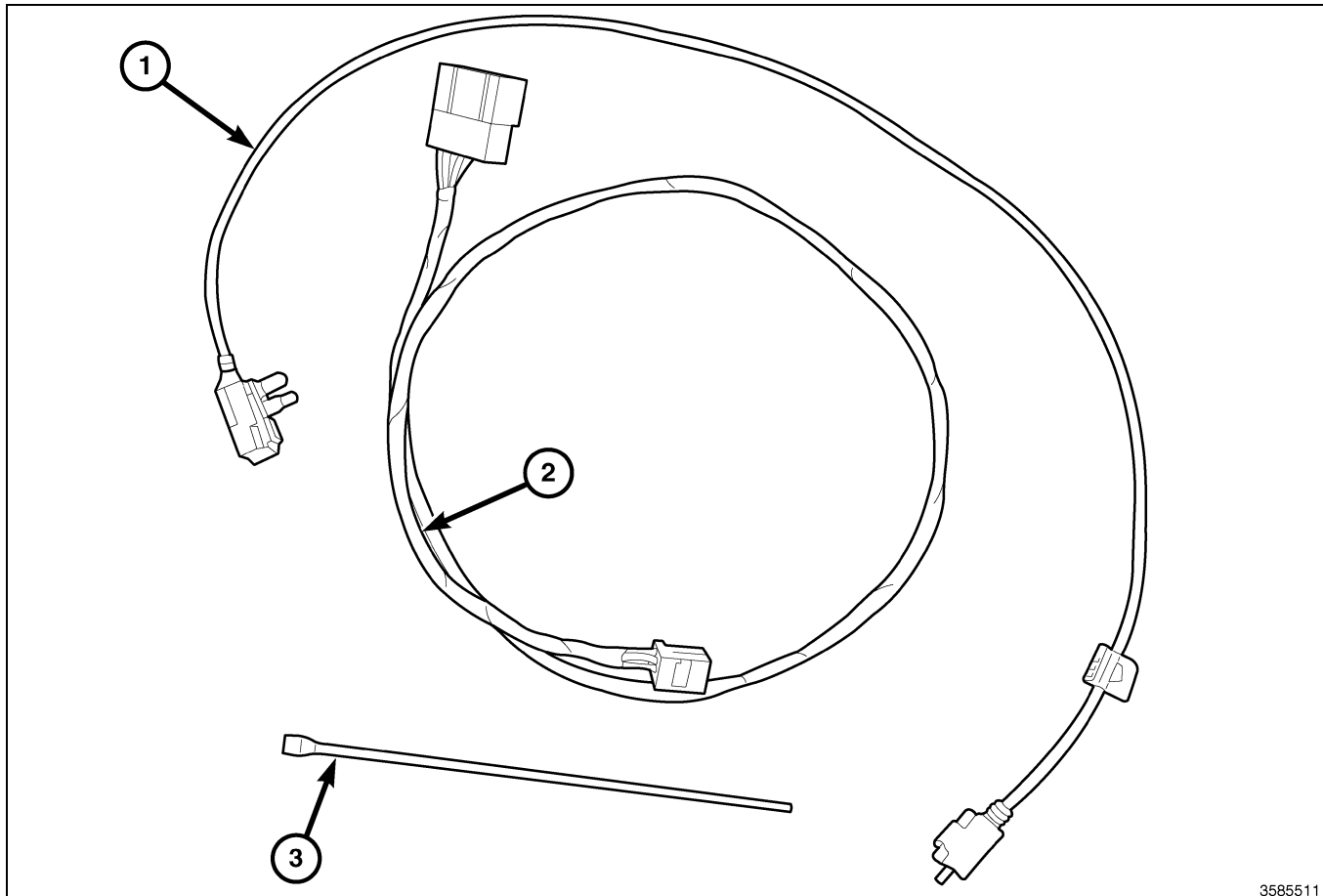

3585511

Numéro de légende	Description	Quantité
1	Câble de rallonge USB	1
2	Faisceau de câble superposé du module mains libres (HFM)	1
3	Courroie d'attache	8

Outils requis			
Douille 10 mm, tournevis Torx T20 et cliquet	Baguette de garnissage C-4755	Tournevis Phillips	Clé 10mm

### ÉTAPES DE LA PROCÉDURE :



1. Débrancher et isoler le câble négatif de la batterie.
2. À l'aide de la baguette de garnissage C-4755 tirer les agrafes de retenue vers le haut pour les dégager et déposer le capot de l'encadrement central (1).

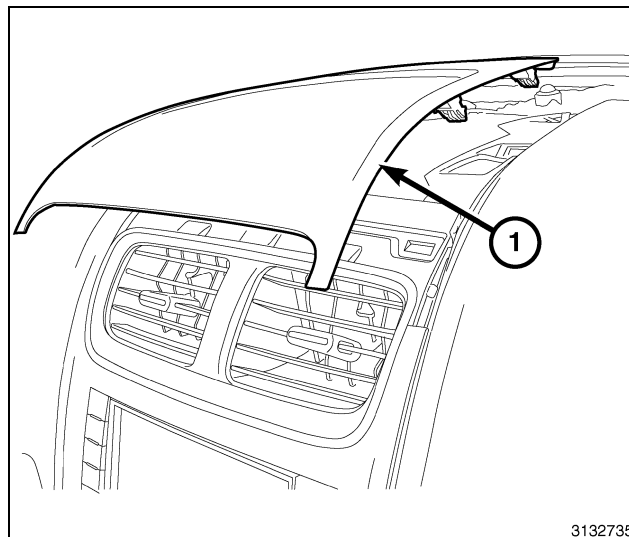

3. À l'aide de la baguette de garnissage C-4755 les agrafes de retenue (1) de l'encadrement de garniture central.
4. Atteindre derrière l'encadrement et débrancher toutes les connexions électriques.
5. Déposer l'encadrement central du tableau de bord.

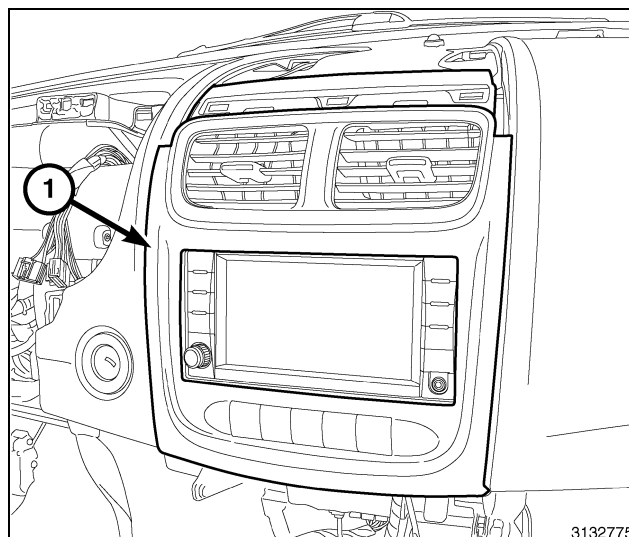

6. Déposer les organes d'assemblage de la radio (1).
7. Tirer la radio (2) assez loin pour accéder à l'arrière de la radio.

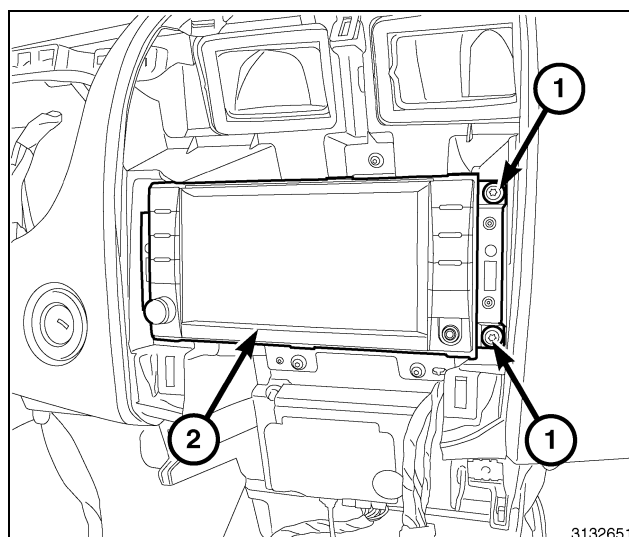

**ATTENTION: Retirer le câble d'antenne de la radio sans tirer sur le connecteur d'antenne de verrouillage pourrait endommager le câble ou la radio.**

8. Débrancher l'antenne AM/FM (2) et les connecteurs électriques (1).
9. Le cas échéant, débrancher l'antenne de navigation (3).
10. Le cas échéant, débrancher les connecteurs USB (4).
11. Déposer la radio du tableau de bord.

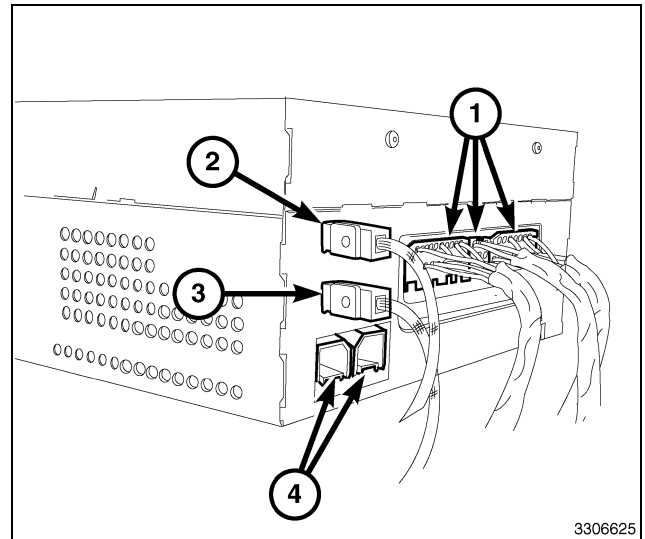

12. Après avoir déposé le connecteur à 10voies (1) de l'arrière de la radio, le fixer au faisceau existant à l'aide de courroie d'attache (2).

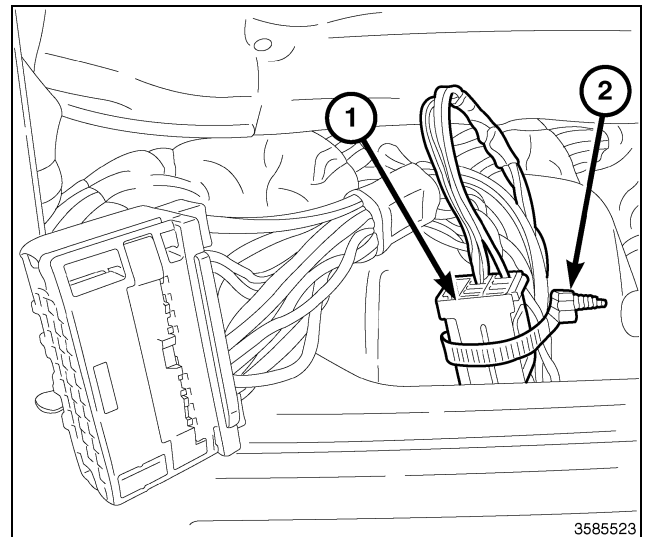

13. À l'aide de la baguette de garnissage C-4755 déposer et débrancher les commandes du système de CVCA (1).

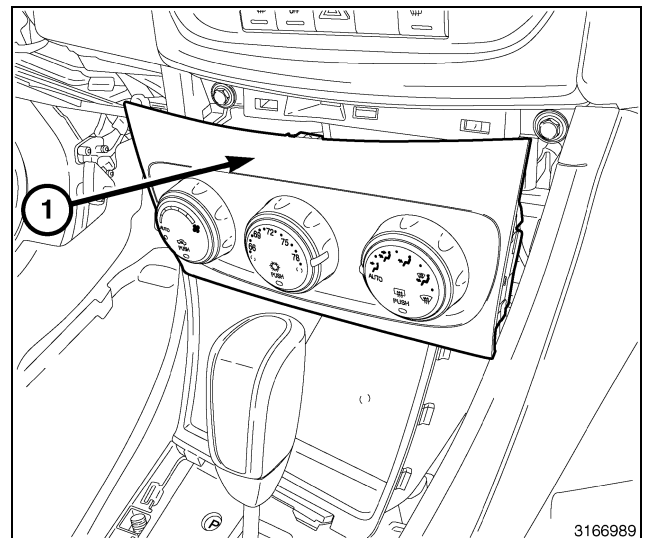

14. À l'aide de la baguette de garnissage C-4755 déposer l'encadrement de garniture du sélecteur de vitesses (1).

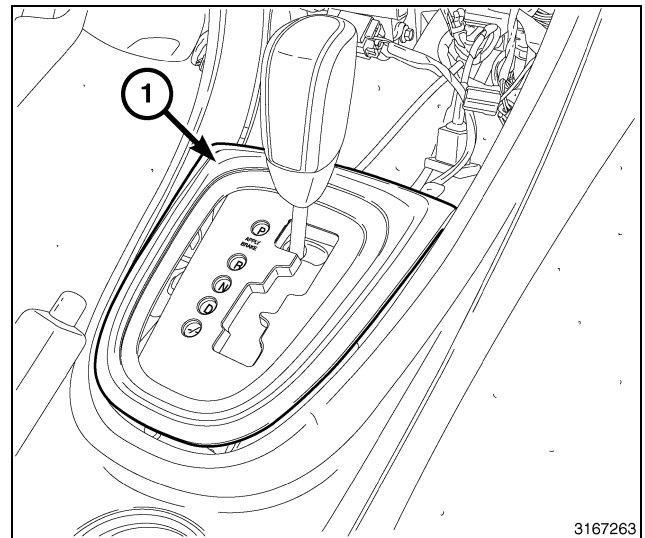

15. À l'aide de la baguette de garnissage C-4755, déposer et débrancher la console de la caisse de rangement (1).

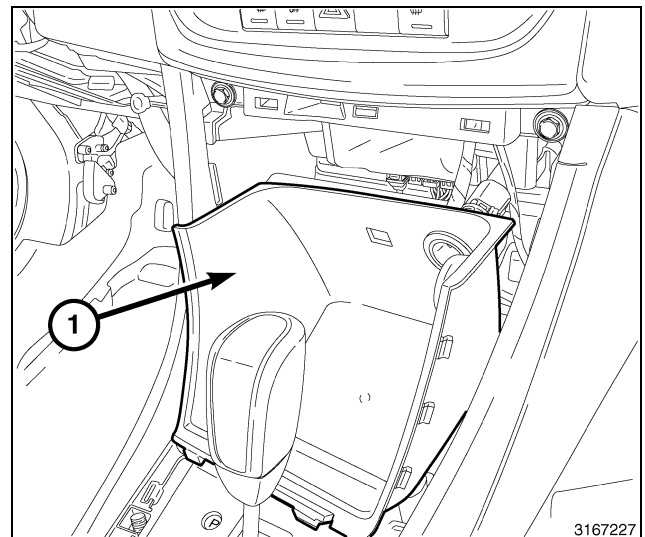

16. Dépose la pièce de garnissage (3) en face du module mains libres (HFM) pour accéder au connecteurs (1, 2).

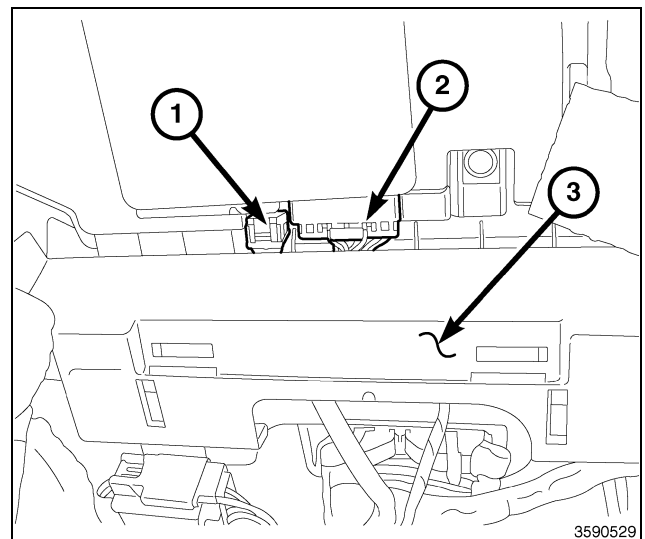

17. Débrancher le connecteur électrique (2) du module mains libres (HFM) et le connecteur USB (1) si le véhicule en est équipé.

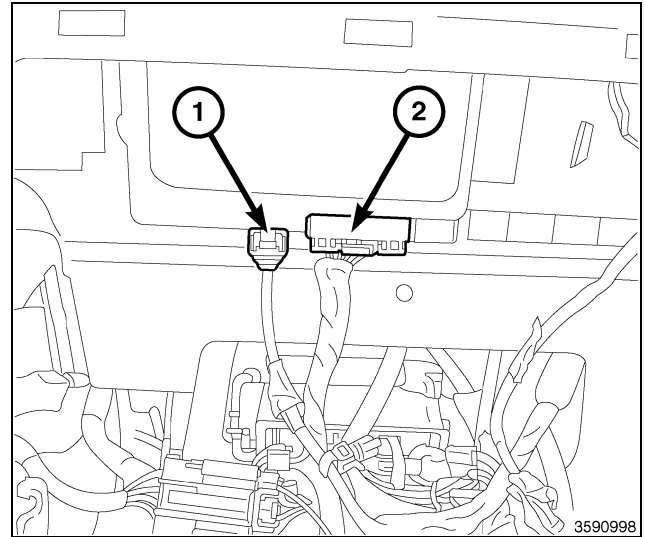

18. Brancher le connecteur de faisceau de câblage d'origine (2) au connecteur de faisceau superposé du module mains libres (HFM) (1).
19. Si le véhicule est équipé de port USB, brancher le connecteur USB d'origine (4) au connecteur de faisceau de rallonge USB (3).
20. Acheminer le faisceau superposé et le câble de rallonge le long du faisceau existant vers la radio.
21. À l'aide des courroies d'attache fournies, attacher le faisceau de câblage superposé et le câble de rallonge USB pour éviter tout bruit ou frottement des fils.

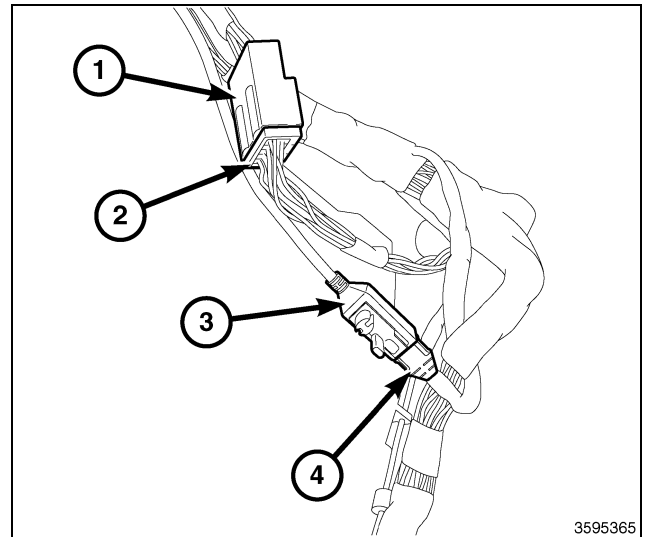

22. Positionner l'autoradio au tableau de bord.
23. Brancher l'antenne AM/FM (2).
24. Brancher le connecteur électrique d'origine (1) et le connecteur du faisceau de câblage superposé fourni, qui a été acheminé du module mains libres (HFM).
25. Brancher l'antenne satellite/de navigation (3).
26. Si le véhicule en est équipé, brancher les connecteurs USB (4), y compris celui qui a été acheminé du module mains libres (HFM).
27. Poser et serrer les organes d'assemblage de la radio.

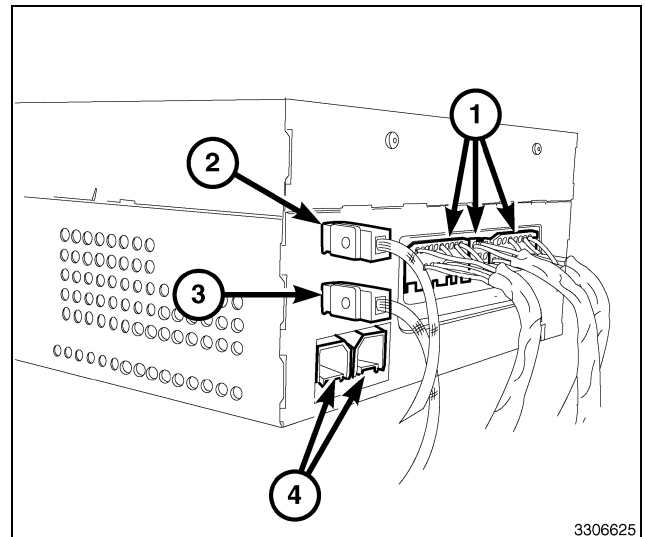

28. Poser la pièce de garnissage en face du module mains libres (HFM).
29. Brancher et poser la caisse de rangement avant de la console (1).

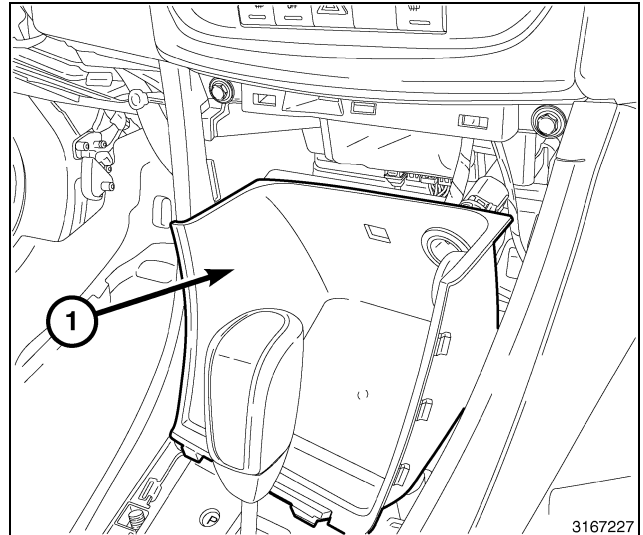

30. Poser l'encadrement de garniture du levier de vitesses (1).

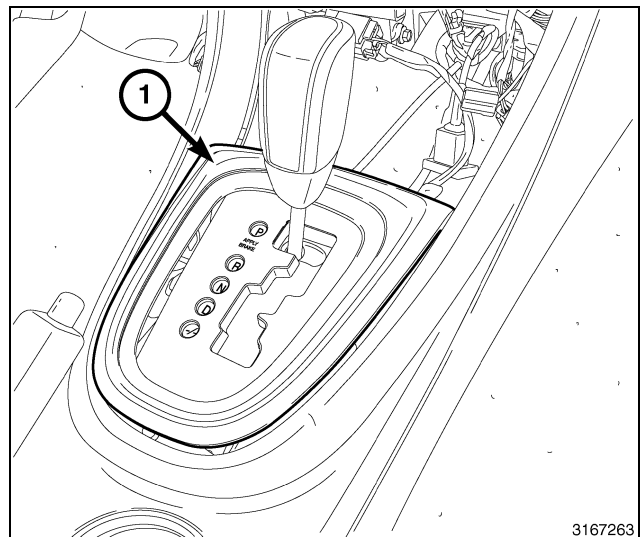

31. Brancher et poser les commandes de CVC (1).

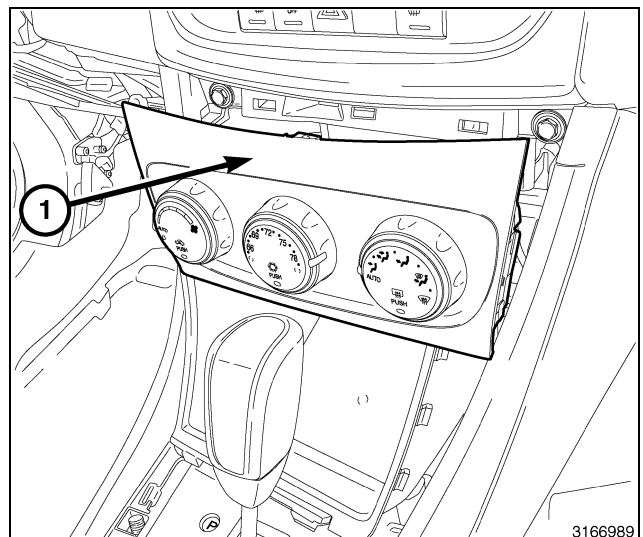

32. Positionner l'encadrement central (1) au tableau de bord.
33. Atteindre derrière l'encadrement et brancher toutes les connexions électriques.
34. Appuyer fermement et uniformément autour du périmètre de l'encadrement pour engager les attaches de retenue.

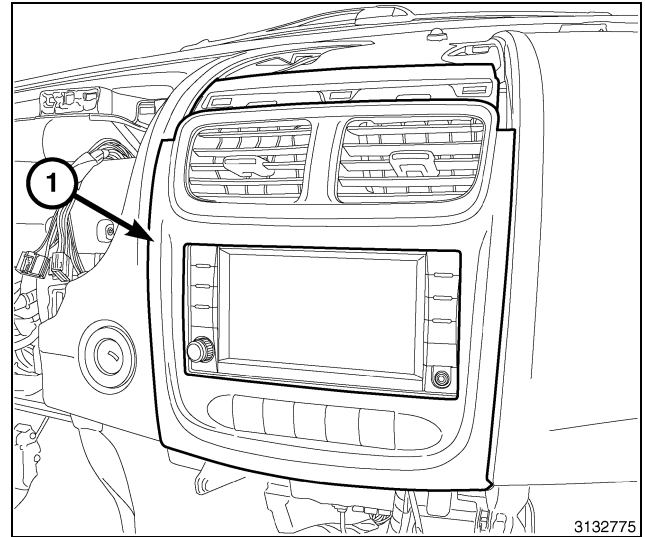

35. Positionner le capot de l'encadrement central (1) et appuyer fermement et uniformément autour du périmètre pour engager les attaches de retenue.
36. Brancher le câble négatif de la batterie.

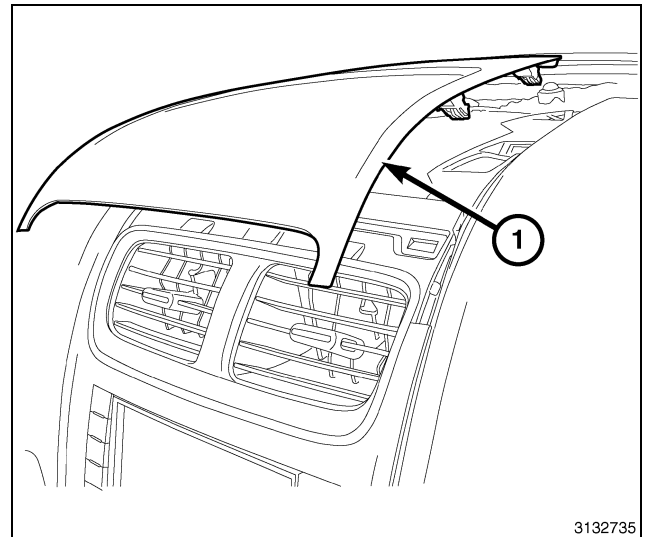



# ADAPTADOR DE MANOS LIBRES RHR CON USB

## AVENGER

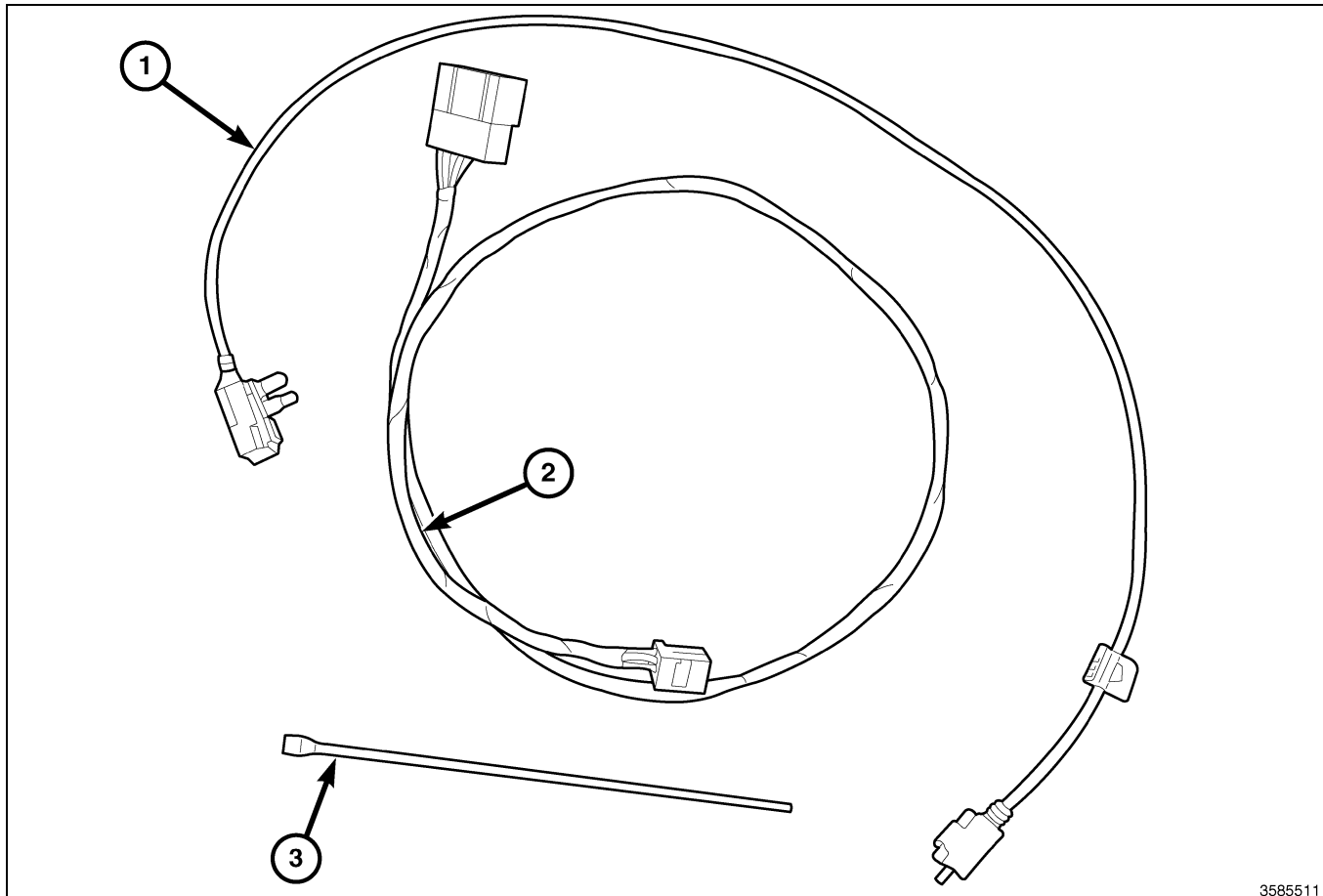

3585511

Elemento	DESCRIPCION	Cantidad
Relación nominal de aspecto de ancho de pantalla 1	Cable de extensión de USB	Relación nominal de aspecto de ancho de pantalla 1
Relación nominal de aspecto de ancho de pantalla 2	Mazo de cables superpuesto de manos libres	Relación nominal de aspecto de ancho de pantalla 1
Relación nominal de aspecto de ancho de pantalla 3	Brida	Relación nominal de aspecto de ancho de pantalla 8

### HERRAMIENTAS NECESARIAS

10 mm casquillo, Torx T20, y trinquete	Varilla tapizada C-4755	Destornillador Phillips	Llave 10 mm
--	-------------------------	-------------------------	-------------

### PASOS DEL PROCEDIMIENTO:

1. Desconecte y aisle el cable negativo de la batería.
2. Con la varilla de guarnecido C-4755 tire hacia arriba para desacoplar las pinzas de sujeción y retire la funda del bisel central (1).

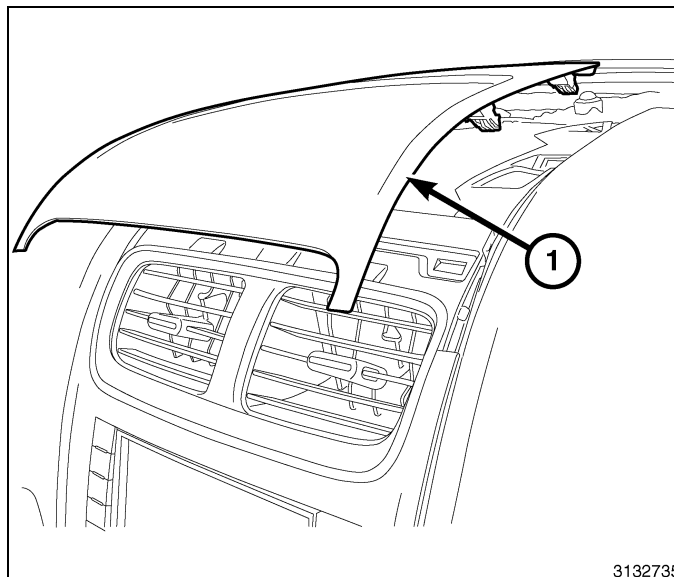

3. Con la varilla de guarnecido C-4755 desacople las pinzas de sujeción el bisel de guarnecido central (1).
4. Acceda a la parte posterior del embellecedor y desenchufe todas las conexiones eléctricas.
5. Retire el embellecedor central del panel de instrumentos.

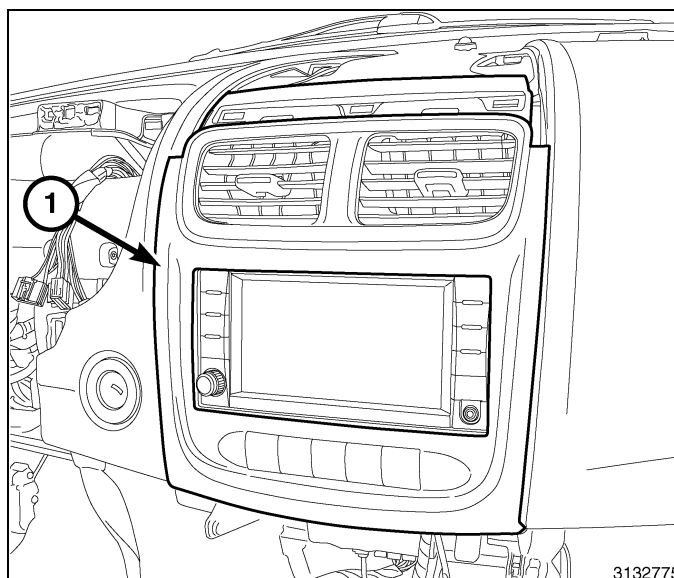

6. Retire los pasadores de montaje de radio (1).
7. Tire de la radio (2) hacia afuera lo suficiente para acceder a la parte posterior de la radio.

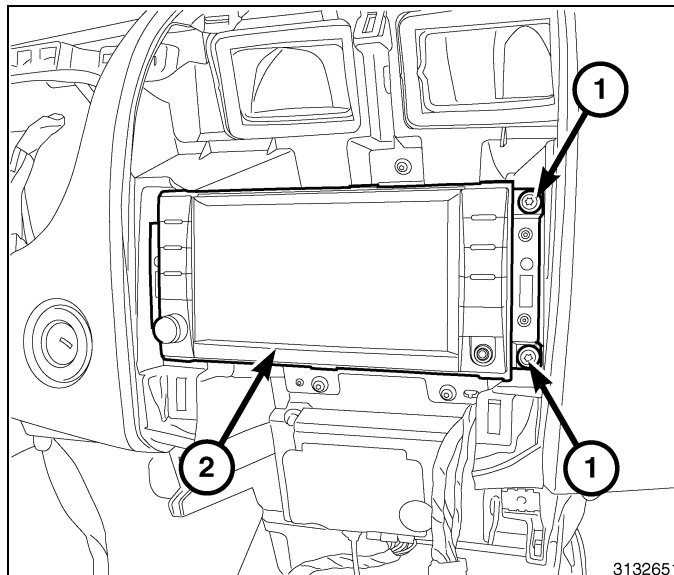



**PRECAUCIÓN:** Si se saca el cable de la antena recto hacia fuera de la radio sin hacer lo propio con el conector de traba de la antena podría dañarse el cable o la radio.

8. Desconecte la antena AM/FM (2) y los conectores eléctricos (1).
9. Desconecte la antena de navegación (3), según versiones.
10. Desenchufe los conectores eléctricos (4), según versiones.
11. Retire la radio del panel de instrumentos.

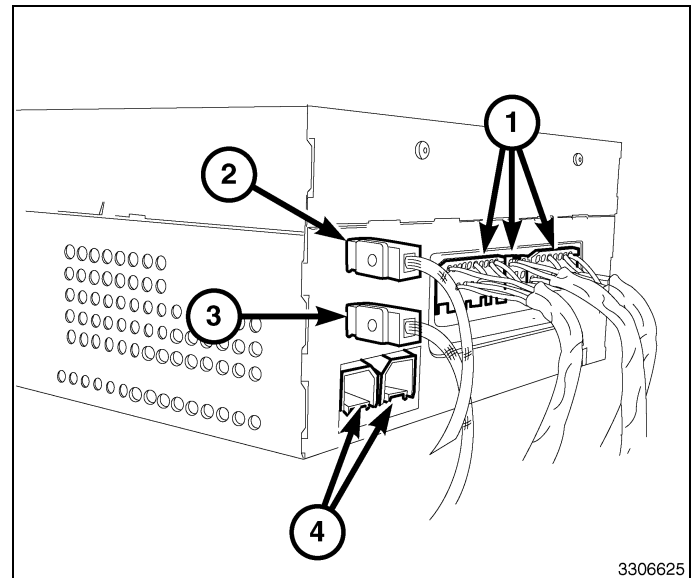

12. Después de desmontar el conector de 10 vías (1) de la parte posterior de la radio, fíjelo al mazo de cables existente con una brida (2).

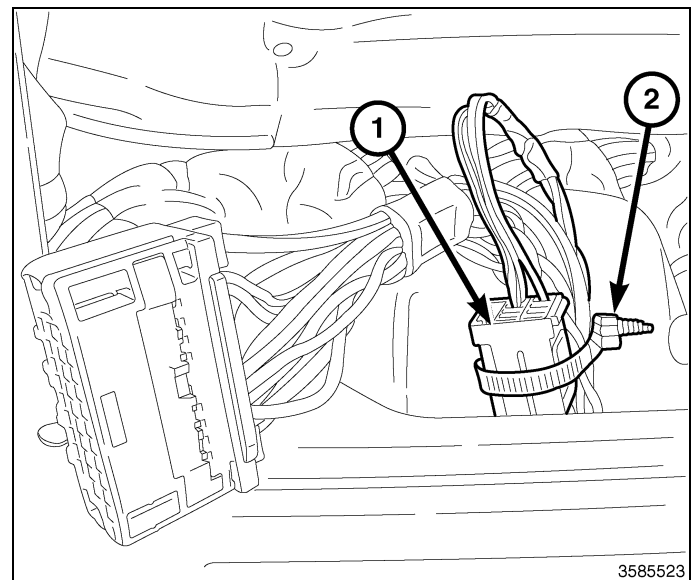

13. Con la varilla de guarnecido C-4755 retire y desconecte los controles HVAC (1).

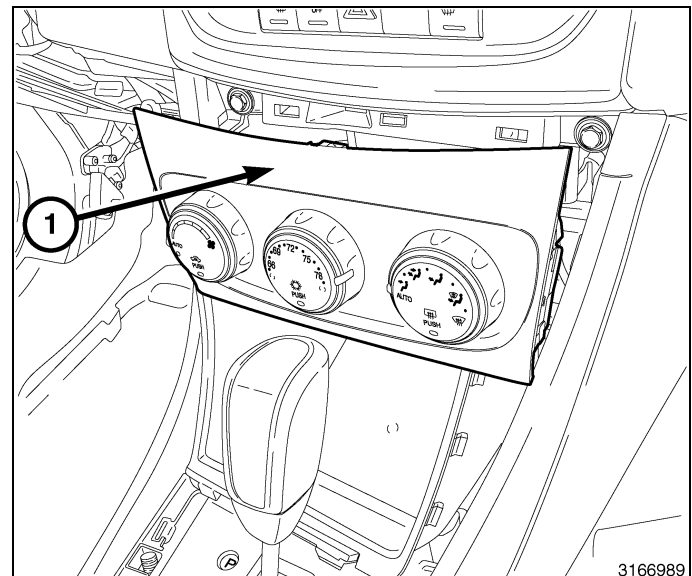

14. Con la avarilla de guarnecido C-4755 desmonte el bisel de guarnecido de la palanca de cambio (1).

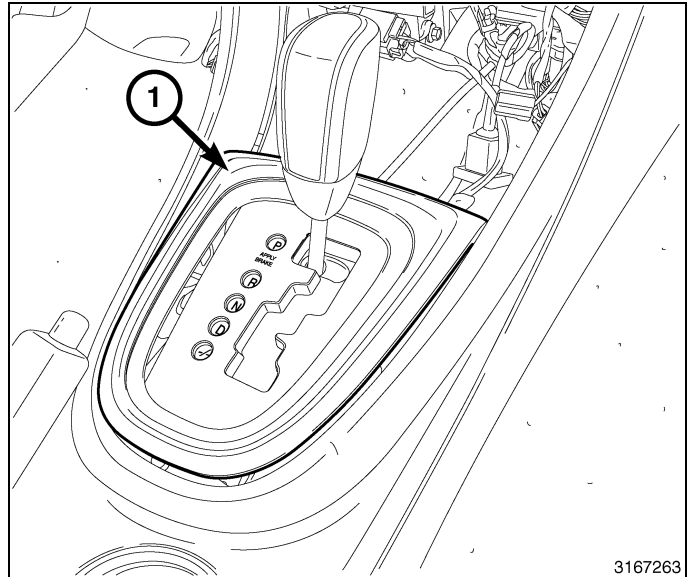

15. Con la varilla de guarnecido C-4755, retire y desconecte el depósito de almacenamiento delantero de la consola (1).

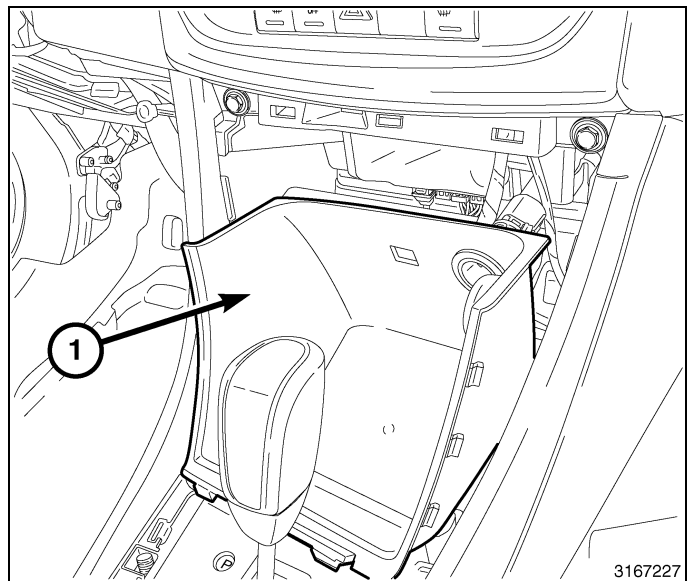

16. Retire el guarnecido (3) delante del módulo de manos libres (HFM) para acceder a los conectores (1, 2).

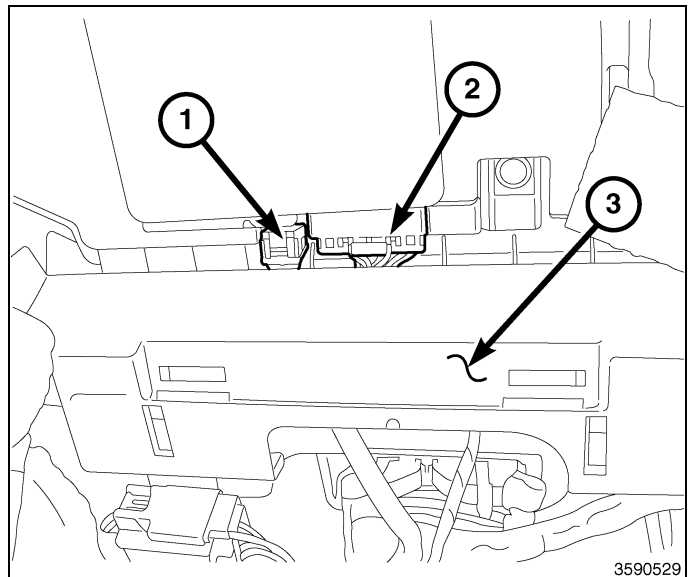

17. Desconecte el conector eléctrico (2) de HFM y el conector USB (1) si está equipado.

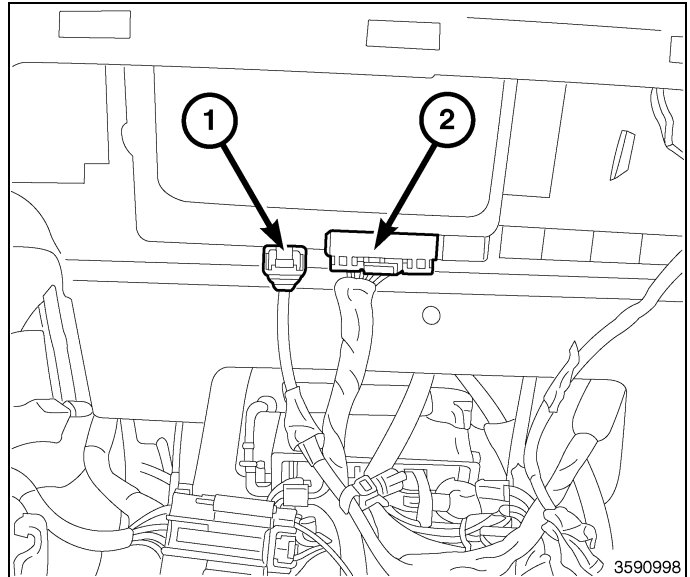

18. Conecte el conector de mazo de cables de fábrica (2) al conector de mazo de cables superpuesto HFM (1).
19. Si está equipado con USB, conecte el conector USB de fábrica (4) al conector de mazo de cables de extensión USB (3).
20. Realice el tendido del mazo de cables superpuesto y cable de extensión por el mazo de cables existente a la radio.
21. Con las bridas proporcionadas, fije el mazo de cables de superpuesto y cable de extensión USB de modo que los cables no causen ruido o fricción.

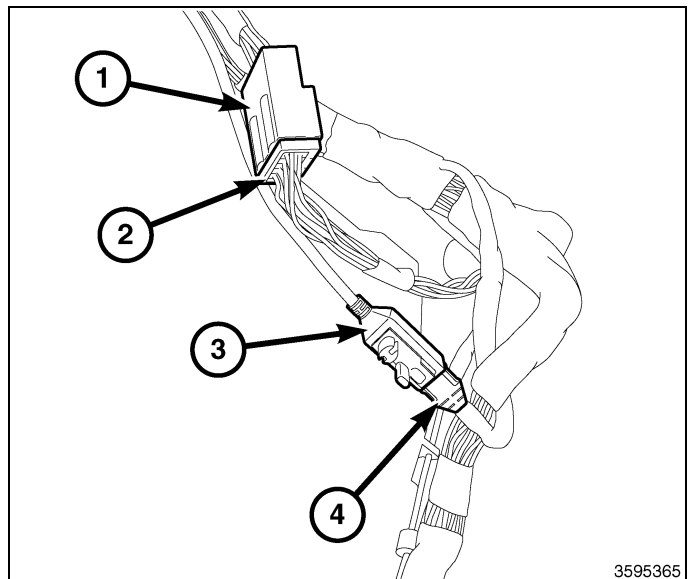

22. Coloque la radio en el panel de instrumentos.
23. Conector de antena AM/FM (2).
24. Conecte el conector eléctrico de fábrica (1) y el conector desde el mazo de cables superpuesto suministrado que se tendió desde el HFM.
25. Conecte la antena de navegación/satélite (3).
26. Si está equipado, conecte los conectores USB (4), incluido el que llevó hasta HFM.
27. Monte y apriete los elementos de fijación de la radio.

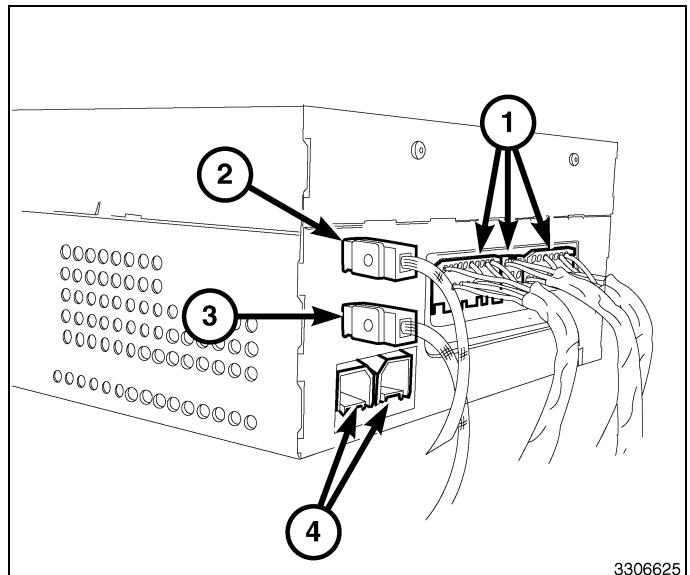

28. Monte el guarnecido frente a HFM.
29. Conecte y monte el depósito de almacenamiento delantero de la consola (1).

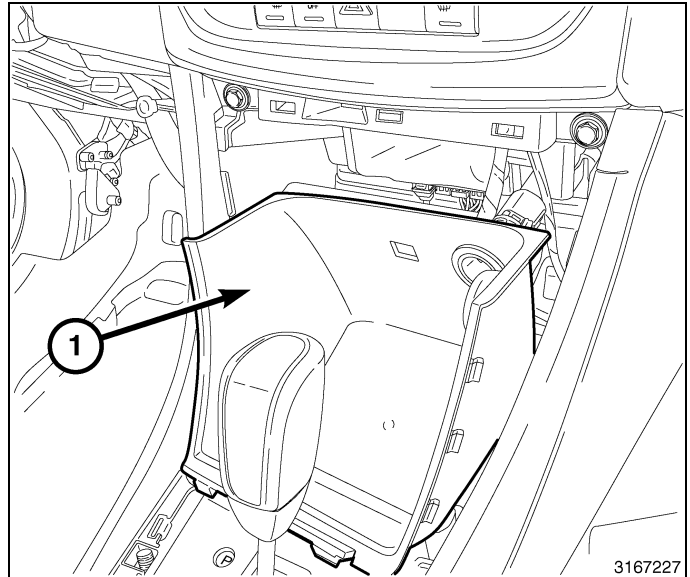

30. Monte el embellecedor del revestimiento del cambiador (1).

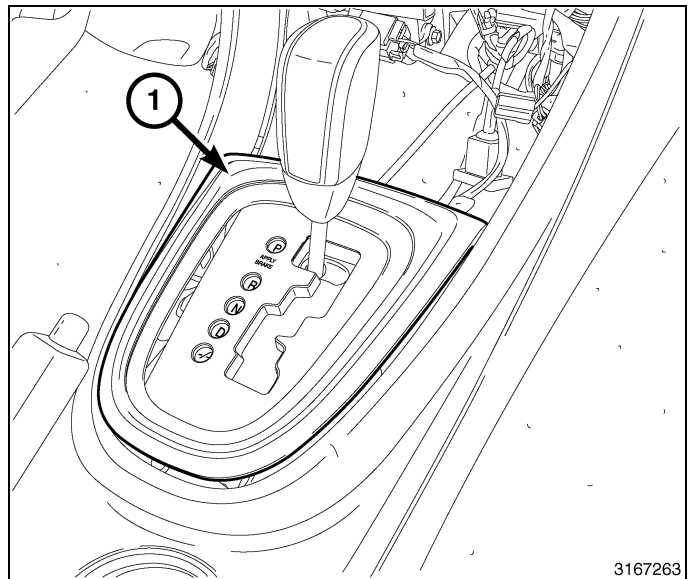

31. Conecte y monte los controles de HVAC (1).

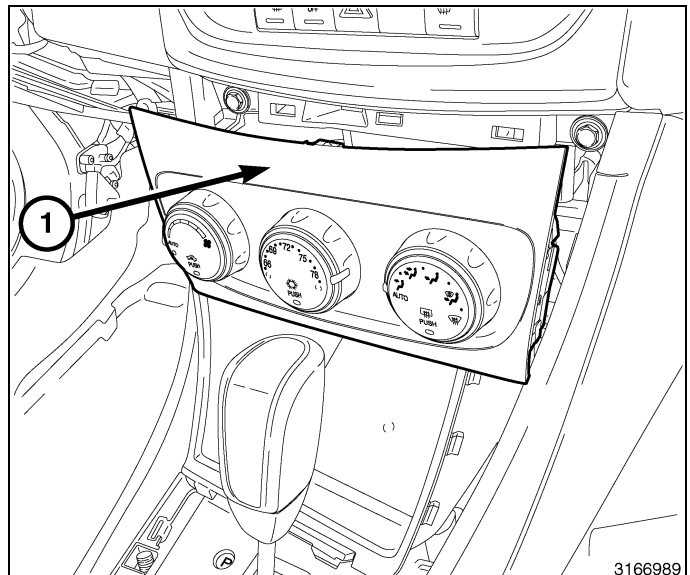

32. Coloque el embellecedor central (1) en el panel de instrumentos.
33. Acceda a la parte posterior del embellecedor y enchufe todas las conexiones eléctricas.
34. Presione con fuerza de manera uniforme alrededor del perímetro del bisel para acoplar las pinzas de sujeción.

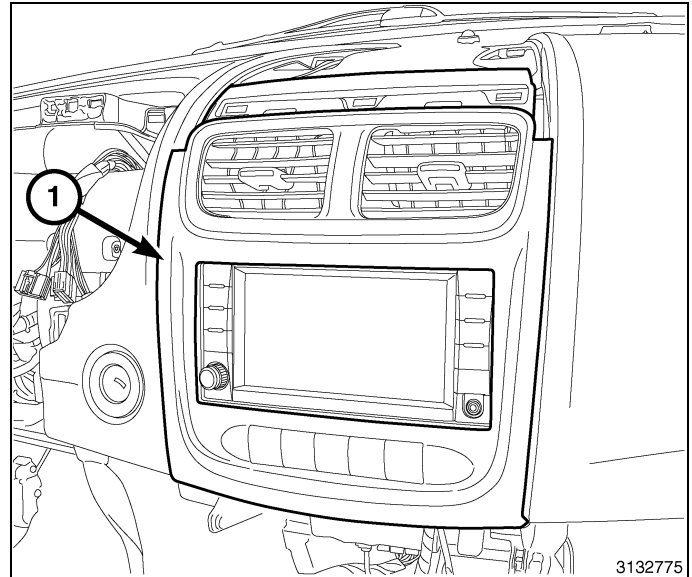

35. Coloque la funda del bisel central (1) y presione con fuerza de forma uniforme alrededor del perímetro para acoplar las pinzas de sujeción.
36. Conecte el cable negativo de la batería.

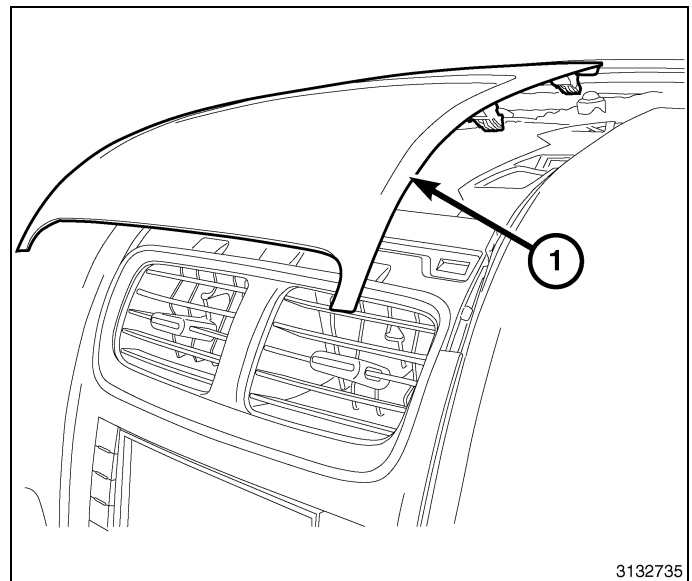



# RHR NAVIGATION RADIO KIT

CHALLENGER

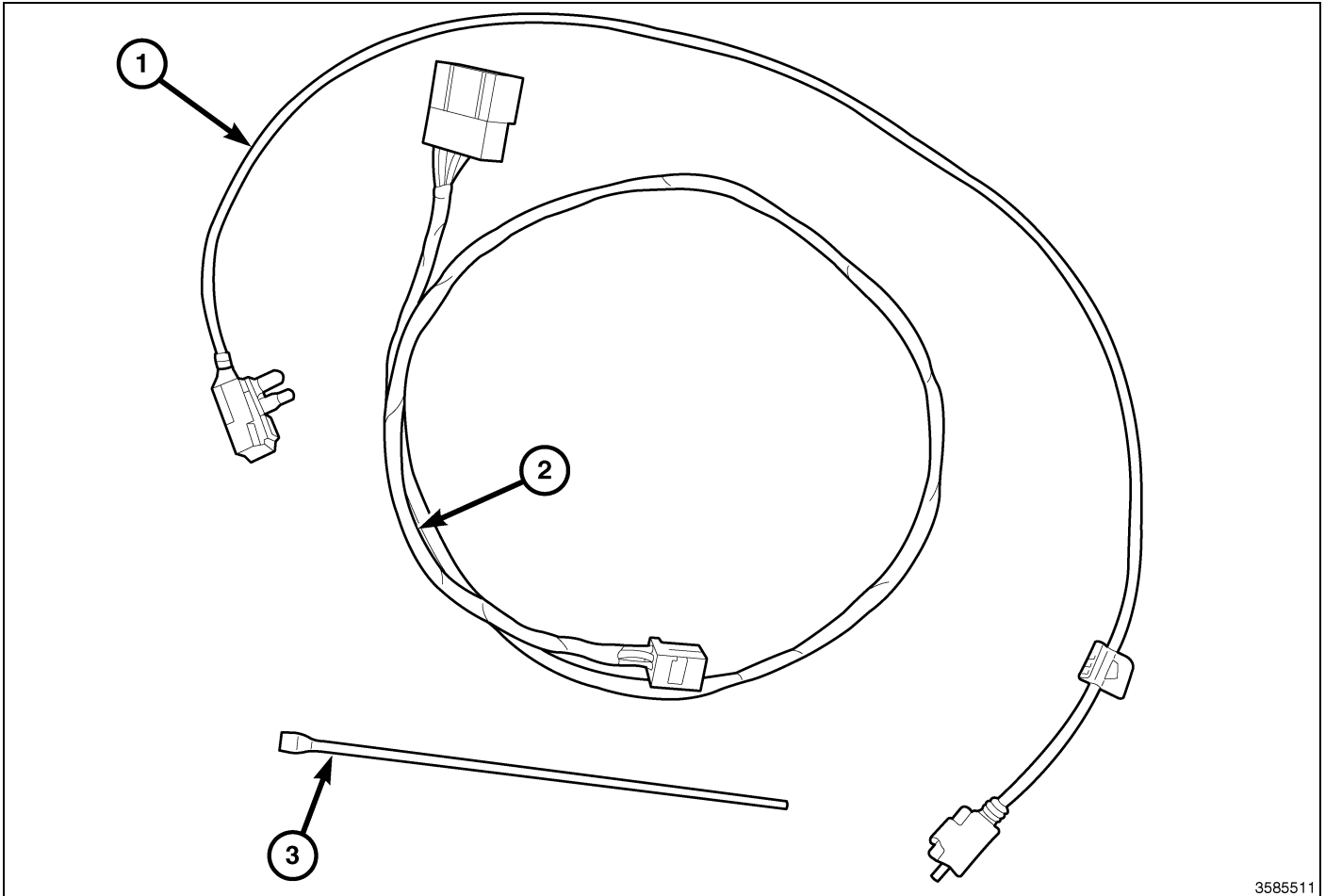

3585511

CALL OUT	DESCRIPTION	QUANTITY
1	USB Extension Cable	1
2	Hands Free Wiring Overlay Harness	1
3	Tie strap	8

TOOLS REQUIRED			
Phillips Head Screw Driver	Trim Stick C-4755	T25 Torx Screw Driver	10mm Wrench

1. Disconnect and isolate the battery negative cable.
2. Using Trim Stick C-4755 remove the center bezel (2) from the instrument panel (1) by releasing the snap retainers from the instrument panel.
3. Disconnect the electrical connectors.
4. Remove the center bezel from the vehicle.

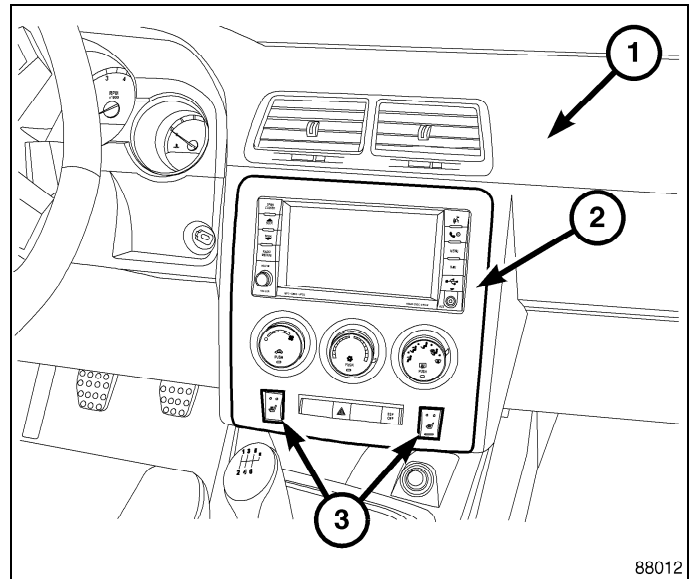

5. Remove the radio mounting fasteners (1).

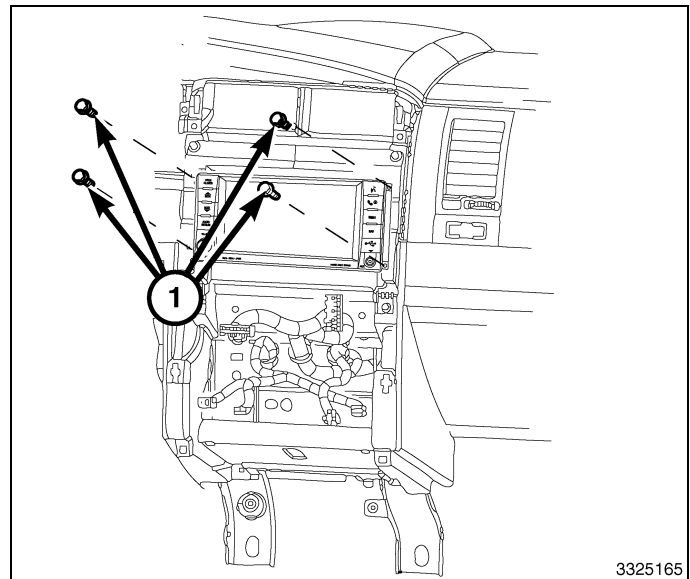

**CAUTION: Pulling the antenna cable straight out of the radio without pulling on the locking antenna connector could damage the cable or radio.**

6. Pull the radio out far enough to access the back of the radio.
7. Disconnect the AM/FM antenna (2) and electrical connectors (1).
8. If equipped, disconnect the navigation antenna (3).
9. If equipped, disconnect the USB connectors (4).
10. Remove the radio from the instrument panel.

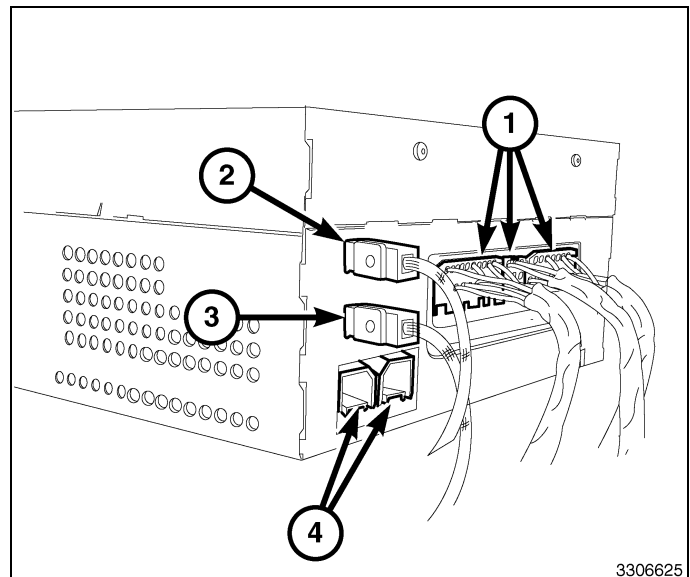

11. After removing the 10-way connector (1) from the back of the radio, secure it to the existing harness with a tie strap (2).

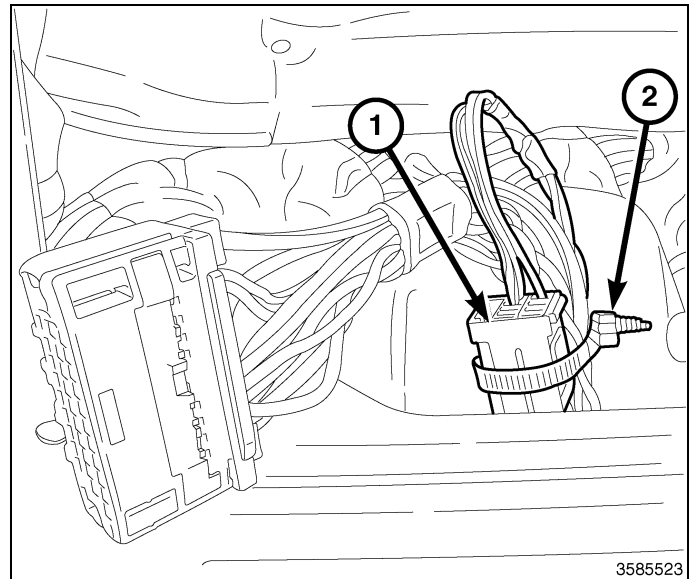

12. Open the glove box bin (1).  
 13. Push in on both sides of glove box bin to disengage the glove box stops (2) and lower the bin.  
 14. Pivot the glove box bin downward and disengage the glove box hinge hooks (3) from the instrument panel hinge brackets (4) located at each end of the bin.

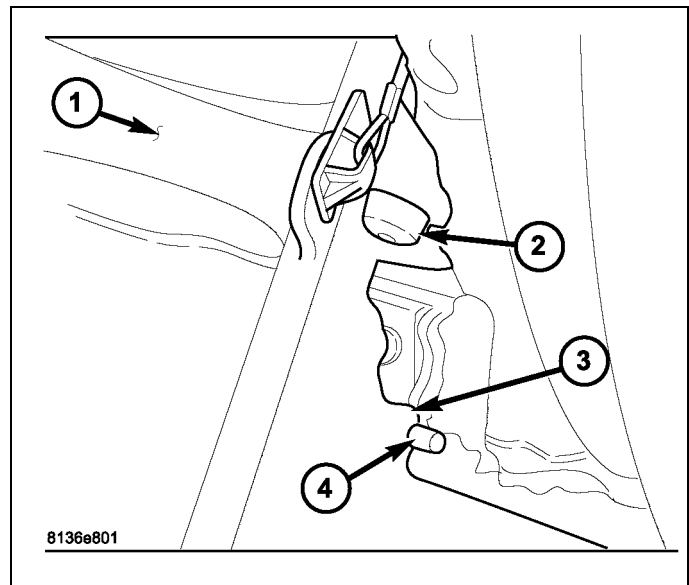

15. Turn the glove box bin (1) sideways and remove the support strap and retainer assembly (2) from the out-board end of the bin.  
 16. Remove the glove box bin from the vehicle.

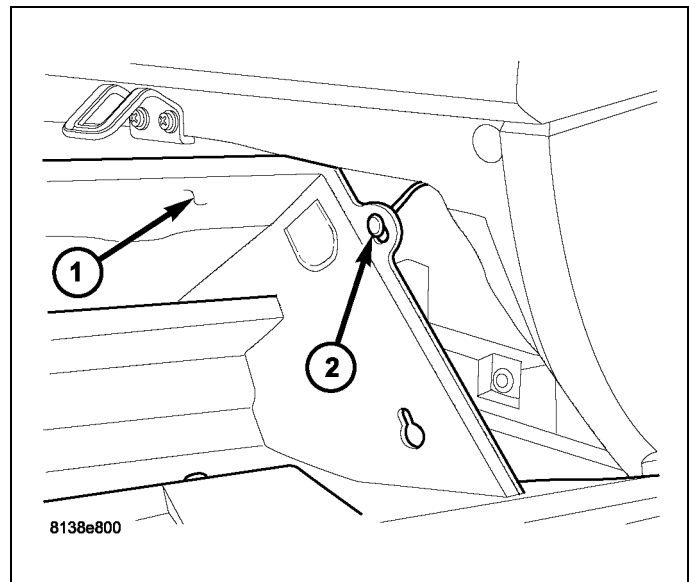



17. Disconnect the HFM electrical connector and USB cable (if equipped).

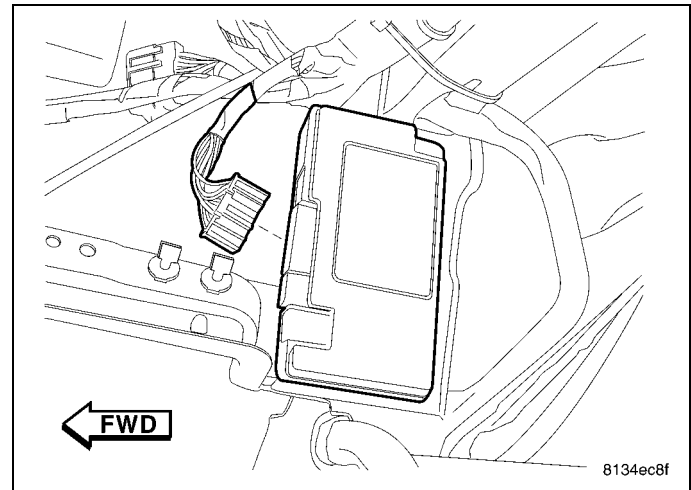

18. Connect the factory wiring harness connector (2) to the HFM overlay harness connector (1).
19. If equipped with USB, connect the factory USB connector (4) to the USB extension harness connector (3).
20. Route the overlay harness and extension cable along the existing harness to the radio.
21. Using the supplied tie straps, secure the overlay wiring harness and USB extension cable so that the wires will not cause any noise or chafing.

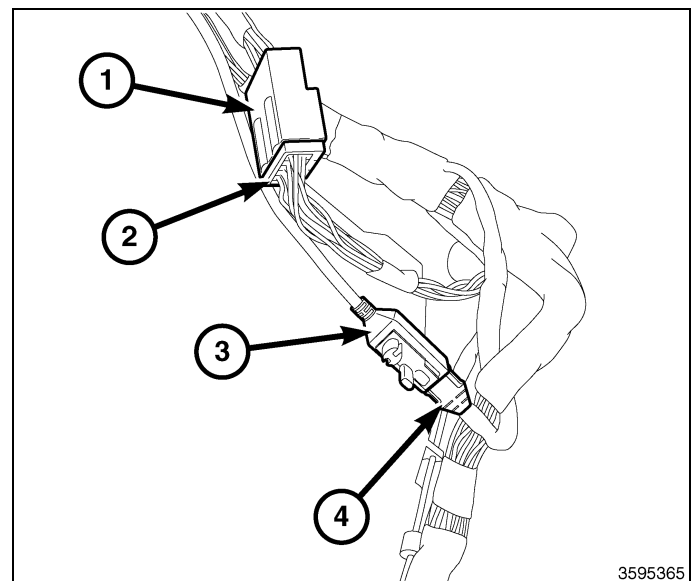

22. Position the glove box bin (1) into the vehicle.
23. Turn the glove box bin sideways and install the support strap and retainer assembly (2) onto the outboard end of the bin.

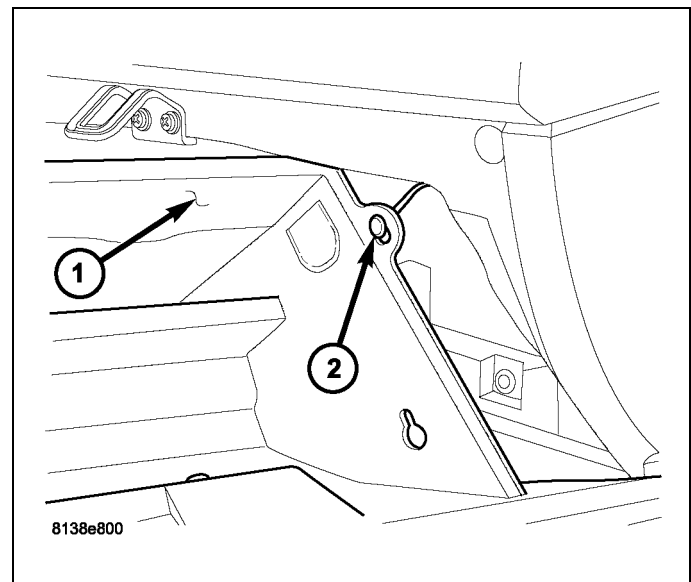

24. Engage the glove box bin hinge hooks (3) onto the instrument panel hinge brackets (4) located at each end of the glove box bin (1) and pivot the bin upward.
25. To engage the glove box stops (2), push inward on both sides of the glove box bin and pivot the glove box into the instrument panel.
26. Close the glove box bin.

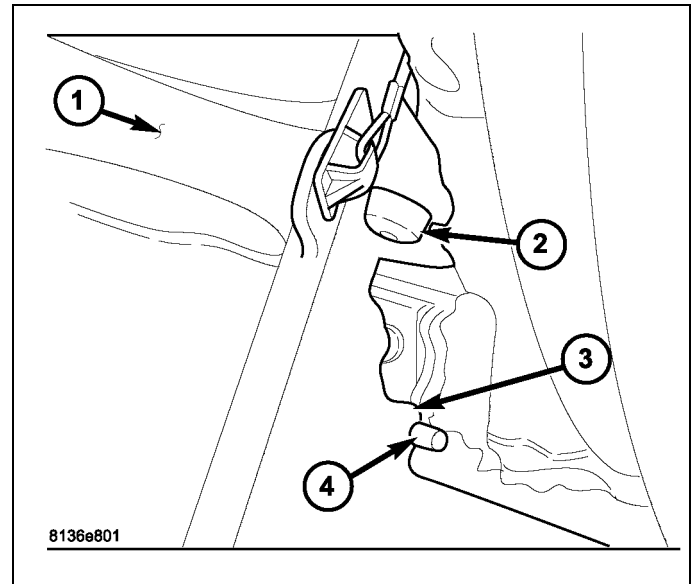

27. Position the radio to the instrument panel.
28. Connect the AM/FM antenna (2).
29. Connect the factory electrical connector (1) and the connector from the supplied overlay wiring harness that was routed from the HFM.
30. Connect the satellite/navigation antenna (3).
31. If equipped, connect the USB connectors (4), including the one that was routed from the HFM.

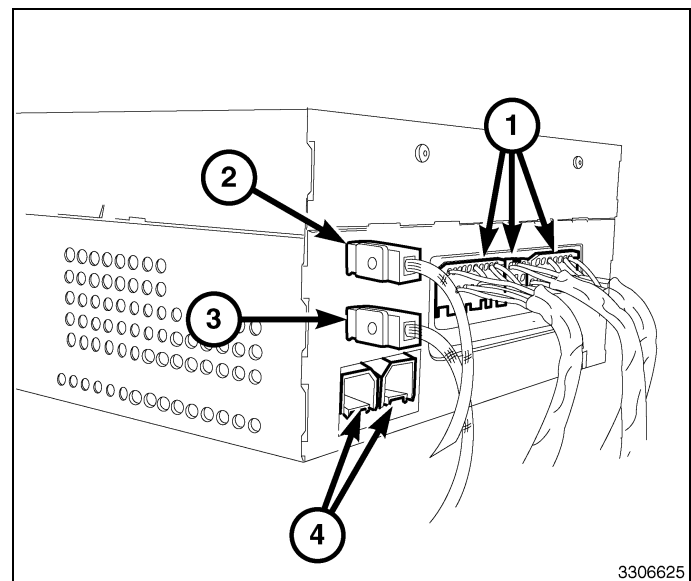

32. Install the radio mounting fasteners.

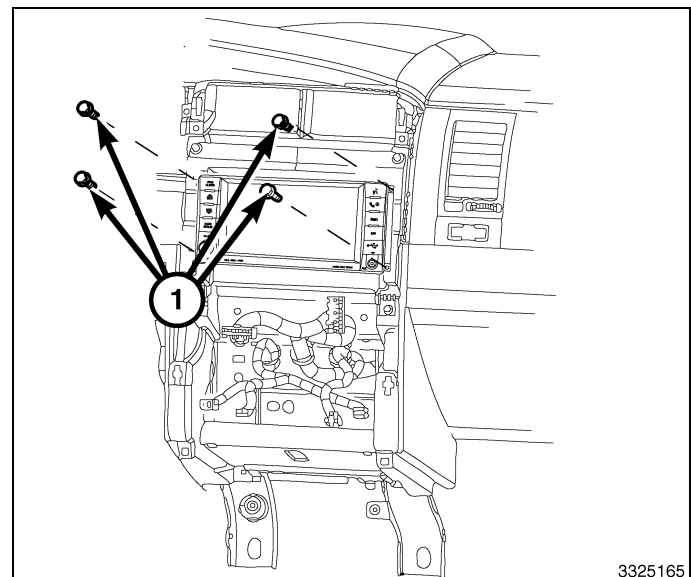

33. Position the center bezel (2) near the instrument panel (1).
34. Connect the electrical connectors.
35. Install the center bezel onto the instrument panel and carefully push on the outside edges of the center bezel to fully seat the snap clip retainers.
36. Connect the negative battery cable.

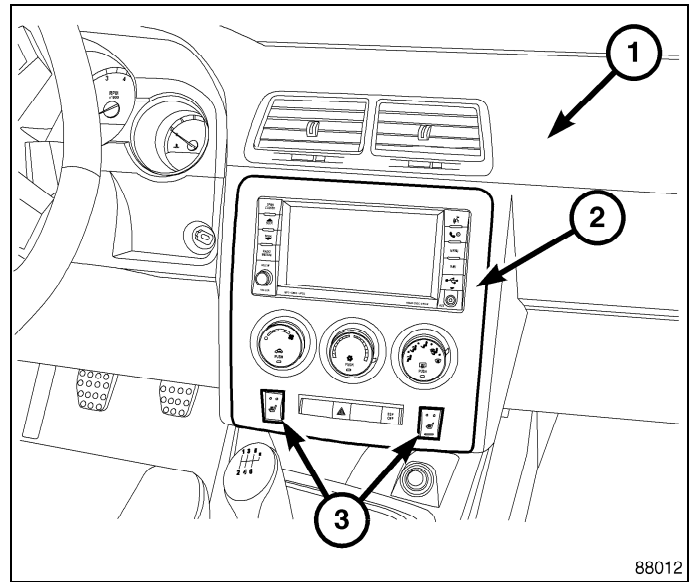



# ENSEMBLE DE RADIO DE NAVIGATION RHR

## CHALLENGER

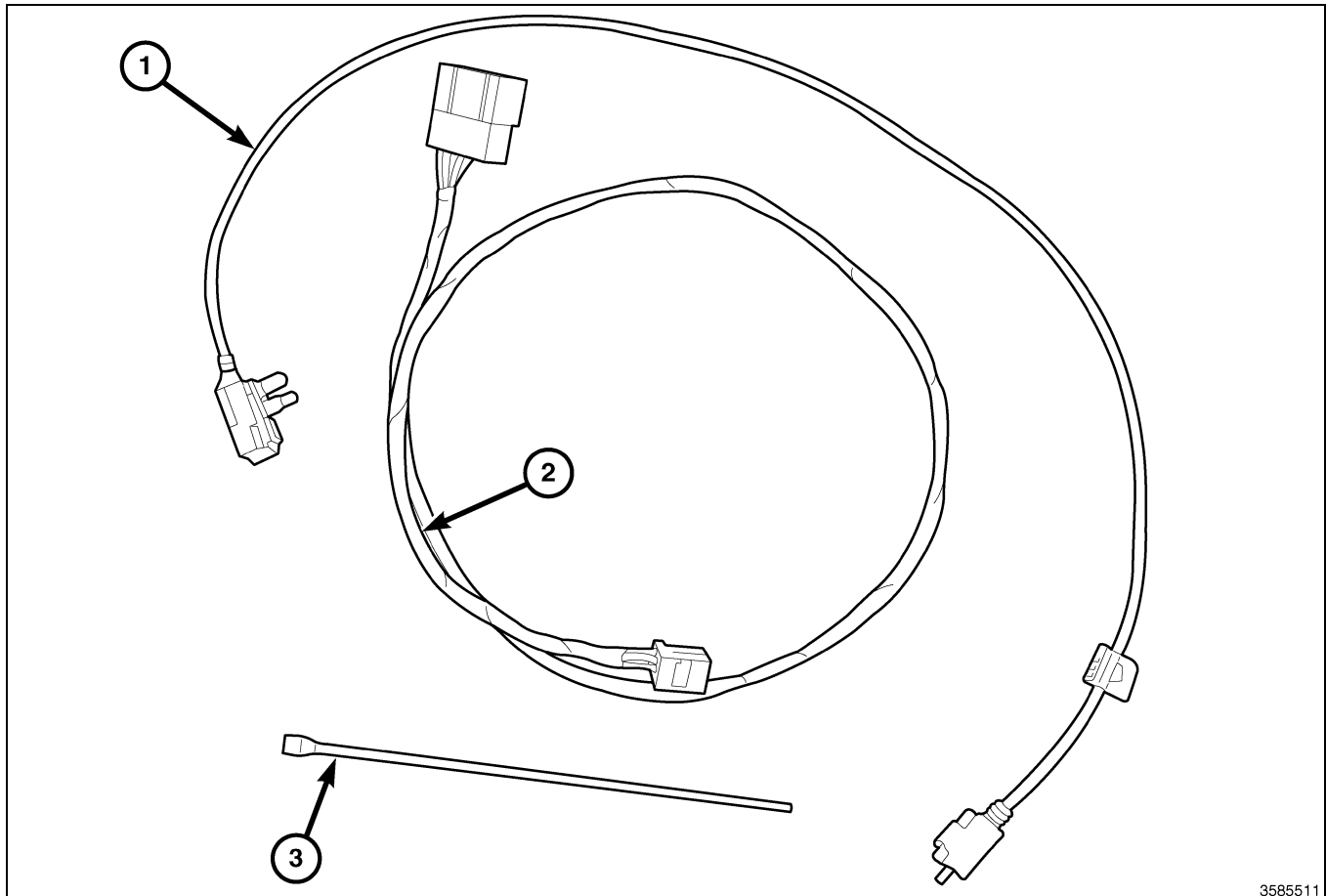

3585511

Numéro de légende	Description	Quantité
1	Câble de rallonge USB	1
2	Faisceau de câblage superposé du module mains libres	1
3	Courroie d'attache	8

### Outils requis

Tournevis à pointe cruciforme	Baguette de garnissage C-4755	Tournevis Torx T25	Clé 10mm
-------------------------------	-------------------------------	--------------------	----------

1. Débrancher et isoler le câble négatif de la batterie.
2. À l'aide de la baguette de garnissage C-4755 déposer l'encadrement central (2) du tableau de bord (1) en dégageant les fixations à ressort du tableau de bord.
3. Débrancher les connecteurs électriques.
4. Enlever l'enjoliveur central du véhicule.

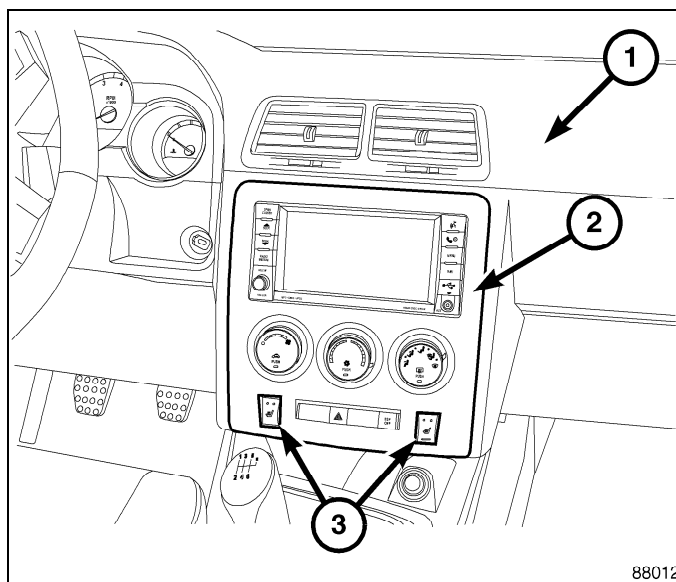

5. Retirer les fixations de montage de radio (1).

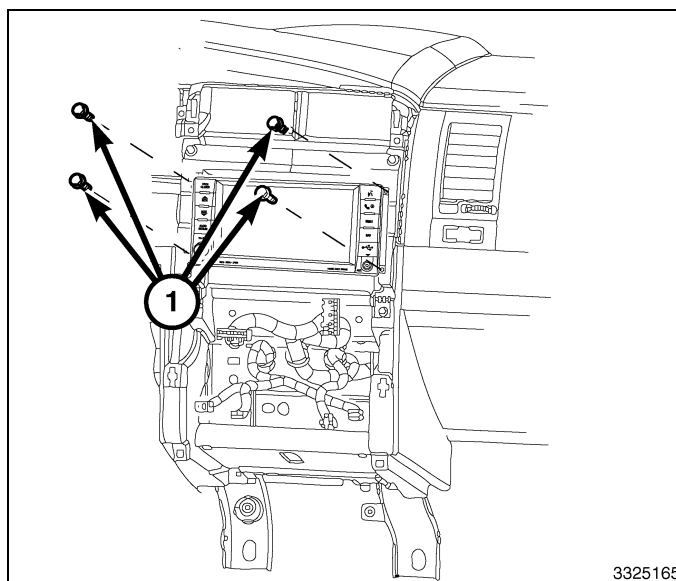

**ATTENTION: Retirer le câble d'antenne de la radio sans tirer sur le connecteur d'antenne de verrouillage pourrait endommager le câble ou la radio.**

6. Faire sortir la radio suffisamment pour accéder à l'arrière de la radio.
7. Débrancher l'antenne AM/FM (2) et les connecteurs électriques (1).
8. Le cas échéant, débrancher l'antenne de navigation (3).
9. Le cas échéant, débrancher les connecteurs USB (4).
10. Retirer la radio du tableau de bord.

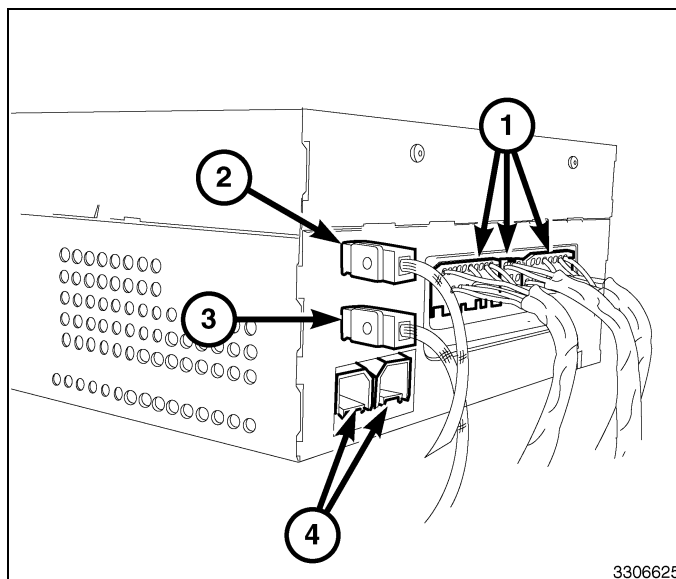

11. Après avoir déposé le connecteur à 10voies (1) de l'arrière de la radio, le fixer au faisceau existant à l'aide de courroie d'attache (2).

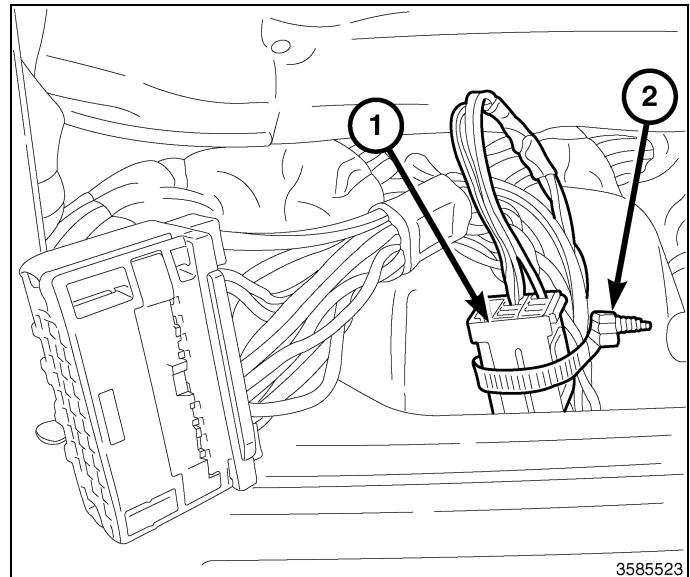

12. Ouvrir le casier de la boîte à gants (1).  
 13. Pousser vers l'intérieur les deux côtés du casier de la boîte à gants pour dégager les butées (2) et abaisser le casier.  
 14. Faire pivoter le casier de boîte à gants vers le bas et dégager les crochets de charnière de la boîte à gants (3) des supports de charnière de tableau de bord (4) se trouvant à chaque extrémité du casier.

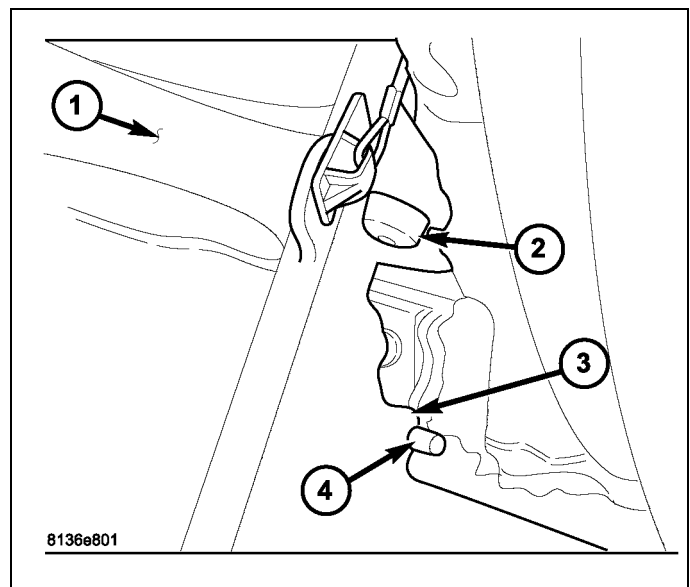

15. Tourner le casier de boîte à gants (1) sur le côté et retirer la sangle de support et le dispositif de retenue (2) de l'extrémité extérieure du casier.  
 16. Retirer le casier de boîte à gants du véhicule.

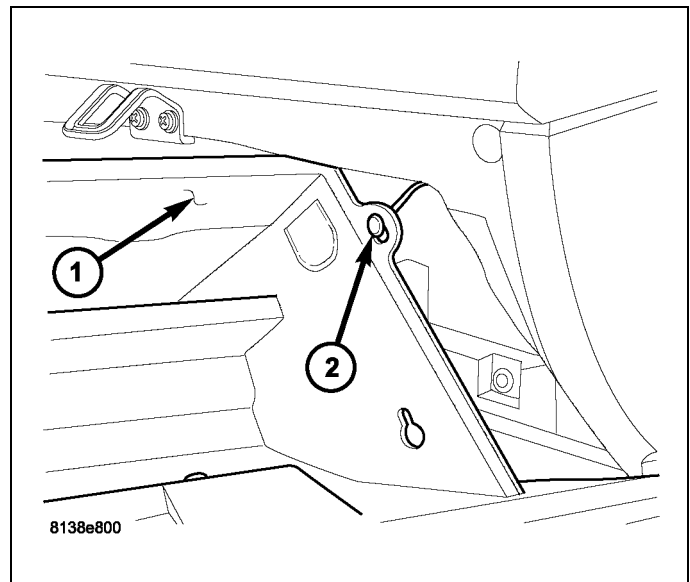

17. Débrancher le connecteur électrique du module mains libres (HFM) et le câble USB (le cas échéant).

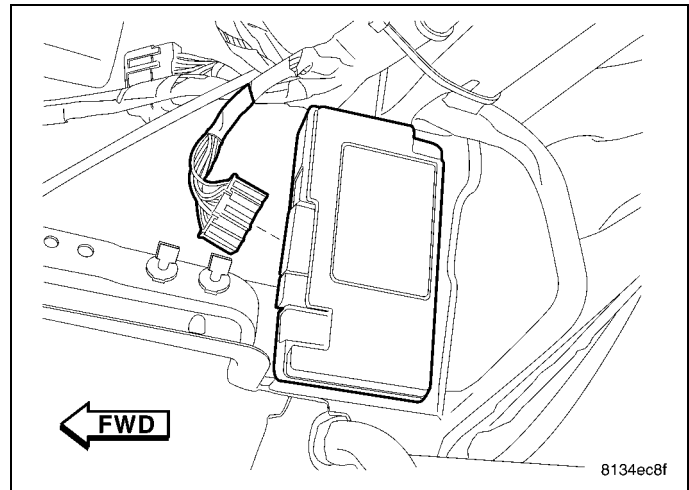

18. Brancher le connecteur de faisceau de câblage d'origine (2) au connecteur de faisceau superposé du module mains libres (HFM) (1).
19. Si le véhicule est équipé de port USB, brancher le connecteur USB d'origine (4) au connecteur de faisceau de rallonge USB (3).
20. Acheminer le faisceau superposé et le câble de rallonge le long du faisceau existant vers la radio.
21. À l'aide des courroies d'attache fournies, attacher le faisceau de câblage superposé et le câble de rallonge USB pour éviter tout bruit ou frottement des fils.

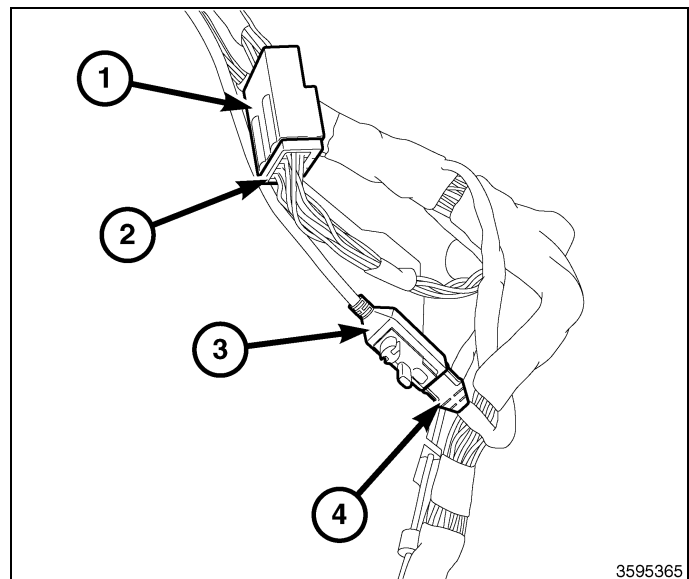

22. Placer la caisse de rangement de la boîte à gants (1) dans le véhicule.
23. Tourner le casier de boîte à gants sur le côté et installer la sangle de support et le dispositif de retenue (2) sur l'extrémité extérieure du casier.

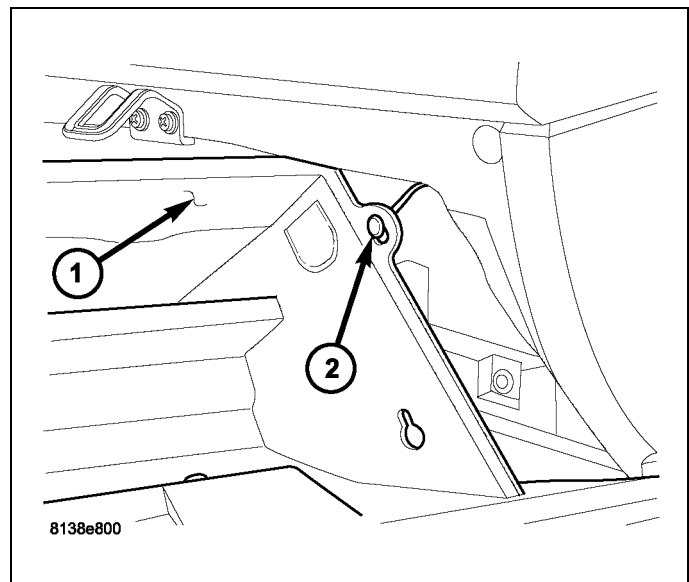

24. Engager les crochets de charnière du casier de boîte à gants (3) sur les supports de charnière du tableau de bord (4) et faire pivoter le casier vers le haut.
25. Pour engager les butées de la boîte à gants (2), pousser vers l'intérieur sur les deux côtés du casier de boîte à gants et faire pivoter la boîte à gants dans le tableau de bord.
26. Fermer le casier de la boîte à gants.

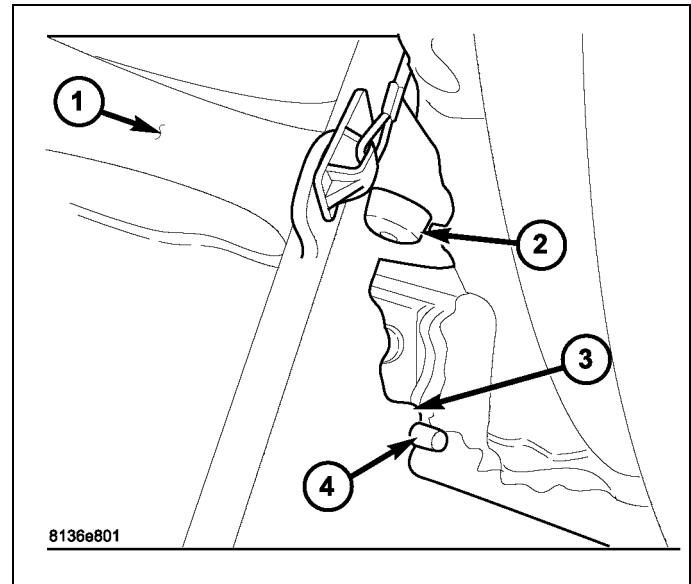

27. Positionner l'autoradio au tableau de bord.
28. Brancher l'antenne AM/FM (2).
29. Brancher le connecteur électrique d'origine (1) et le connecteur du faisceau de câblage superposé fourni, qui a été acheminé du module mains libres (HFM).
30. Brancher l'antenne satellite/de navigation (3).
31. Si le véhicule en est équipé, débrancher les connecteurs USB (4), y compris celui qui a été acheminé du module mains libres (HFM).

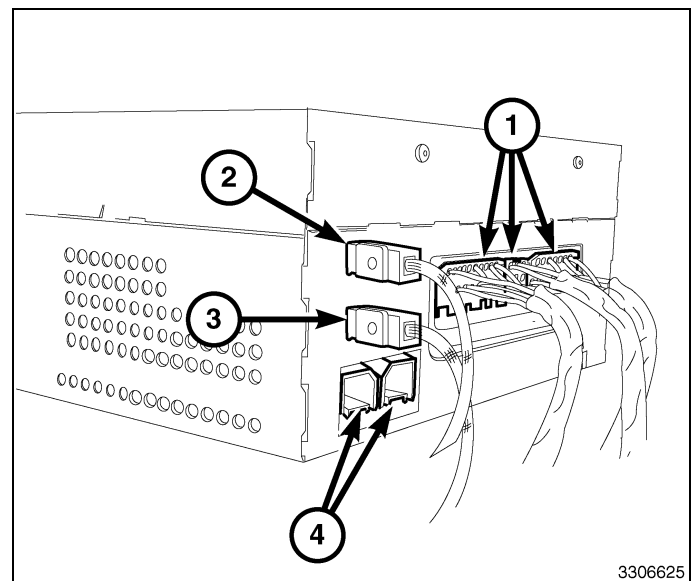

32. Poser les fixations de montage de radio.

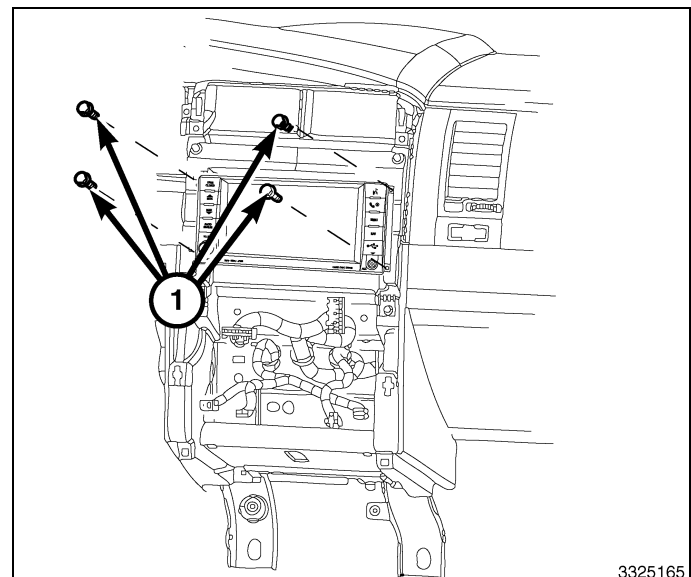



33. Positionner l'enjoliveur central (2) près du tableau de bord (1).
34. Brancher les connecteurs électriques.
35. Poser l'encadrement central sur le tableau de bord et appuyer soigneusement sur les rebords extérieurs de l'encadrement central pour engager complètement les agrafes à ressort.
36. Brancher le câble négatif de la batterie.

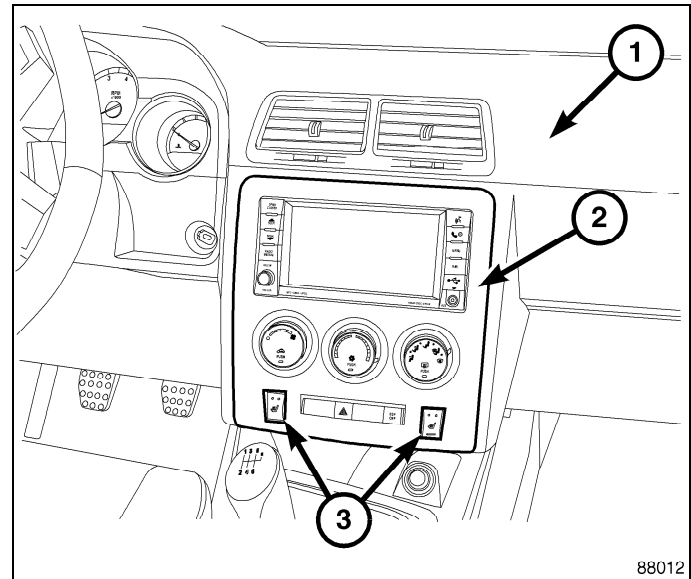



# KIT DE RADIO DE NAVEGACIÓN RHR

## CHALLENGER

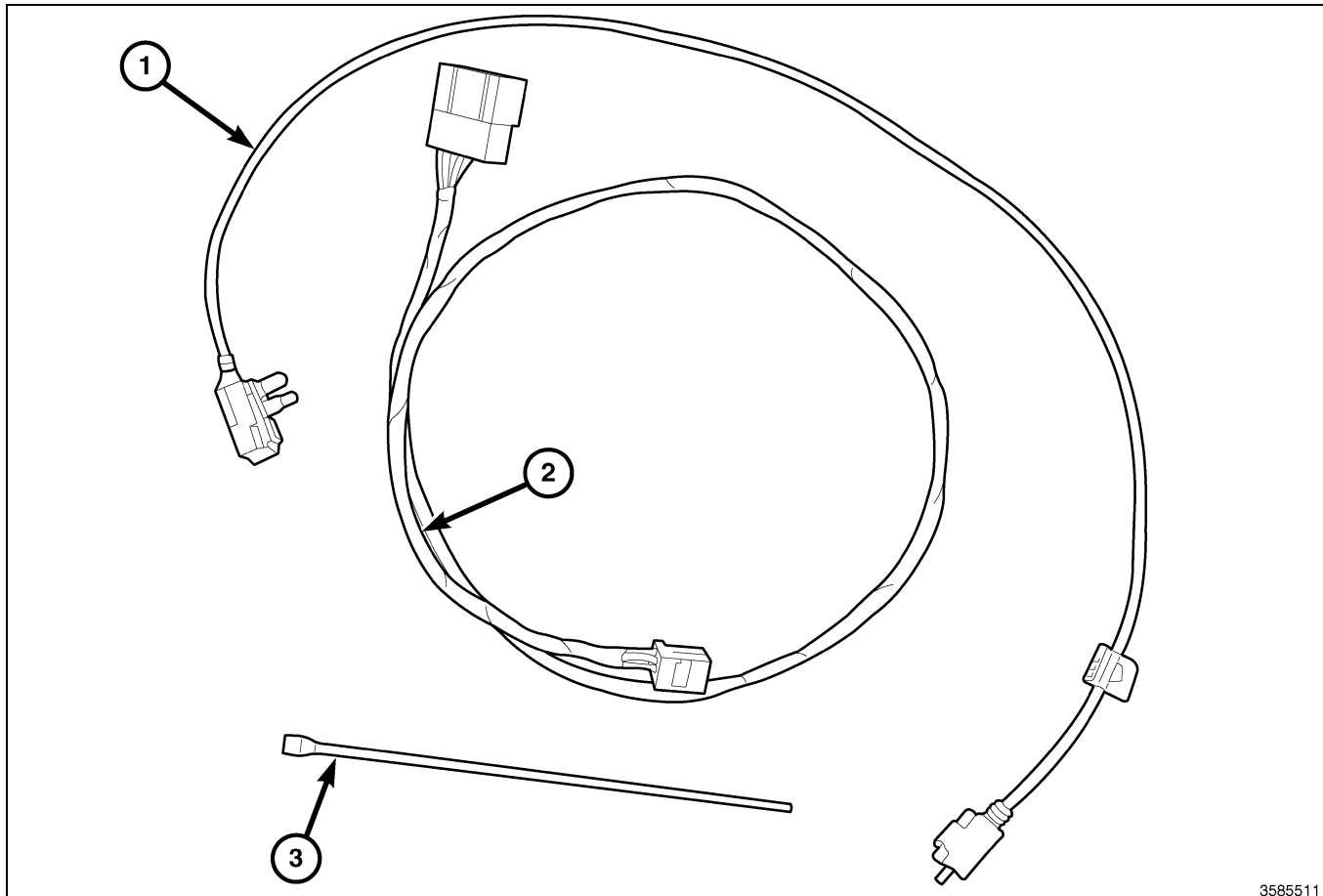

3585511

Elemento	DESCRIPCION	Cantidad
Relación nominal de aspecto de ancho de pantalla 1	Cable de extensión de USB	Relación nominal de aspecto de ancho de pantalla 1
Relación nominal de aspecto de ancho de pantalla 2	Mazo de cables superpuesto de manos libres	Relación nominal de aspecto de ancho de pantalla 1
Relación nominal de aspecto de ancho de pantalla 3	Brida	Relación nominal de aspecto de ancho de pantalla 8

### HERRAMIENTAS NECESARIAS

Destornillador de punta Phillips	Varilla tapizada C-4755	Destornillador T25 Torx	Llave 10 mm
----------------------------------	-------------------------	-------------------------	-------------

1. Desconecte y aisle el cable negativo de la batería .
2. Con la varilla de guarnecido C-4755 retire el bisel central (2) del panel de instrumentos (1) soltando los fijadores a presión del panel de instrumentos.
3. Desconecte los conectores eléctricos.
4. Retire el panel central del vehículo.

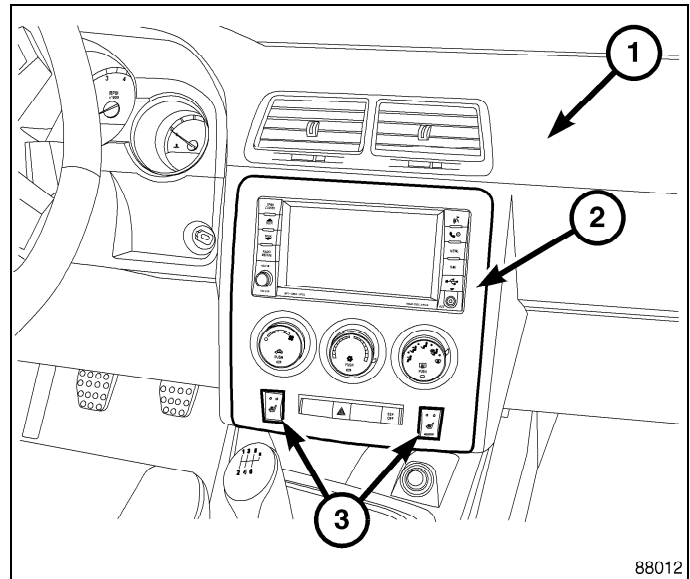

5. Retire los pasadores de montaje de radio (1).

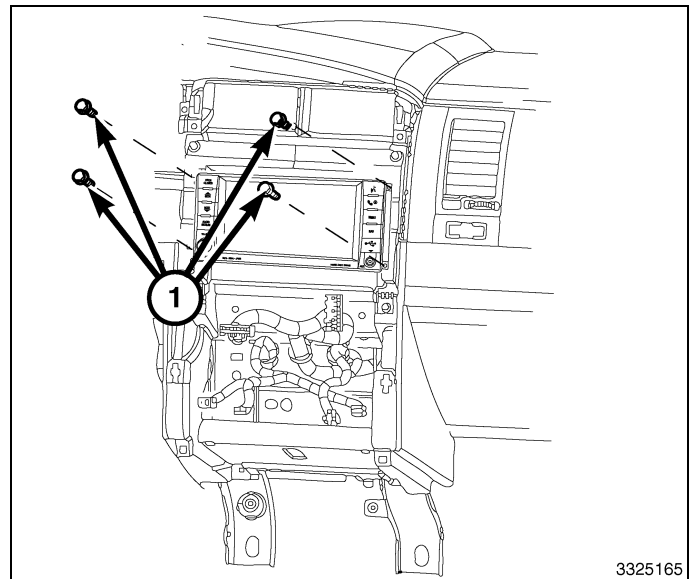

**PRECAUCIÓN:** Si se saca el cable de la antena recto hacia fuera de la radio sin hacer lo propio con el conector de traba de la antena podría dañarse el cable o la radio.

6. Retire la radio lo suficiente como para tener acceso a la parte posterior de la radio.
7. Desconecte la antena AM/FM (2) y los conectores eléctricos (1).
8. Desconecte la antena de navegación (3), según versiones.
9. Desenchufe los conectores eléctricos (4), según versiones.
10. Retire la radio del panel de instrumentos.

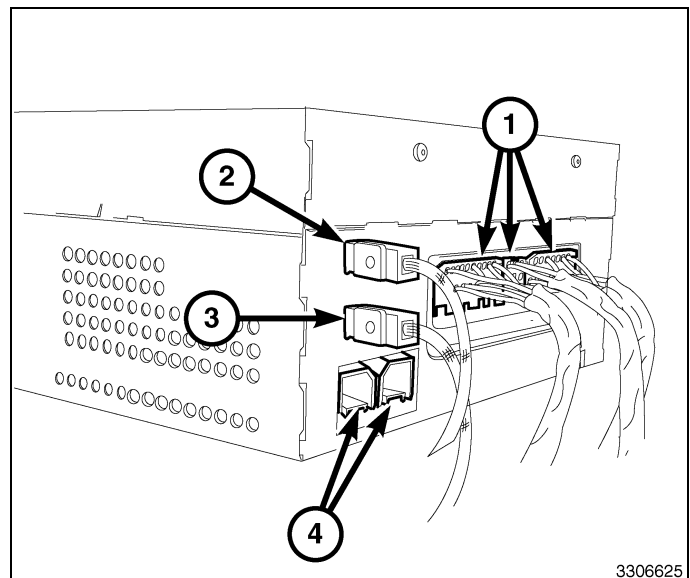

11. Después de desmontar el conector de 10 vías (1) de la parte posterior de la radio, fíjelo al mazo de cables existente con una brida (2).

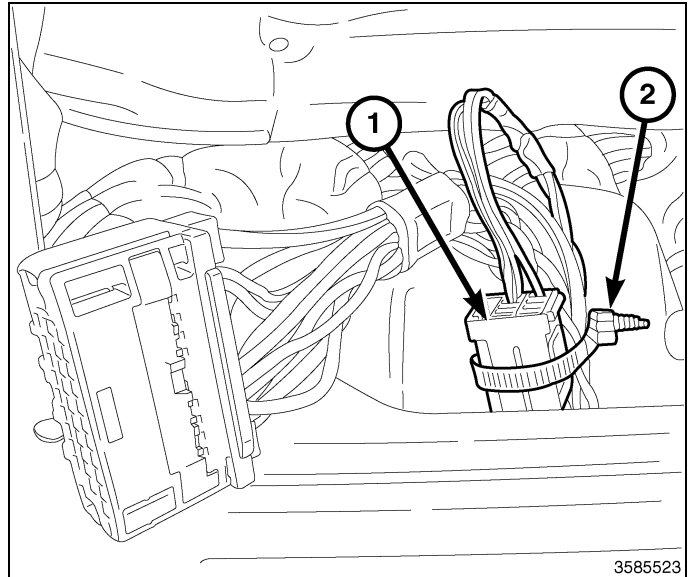

12. Abra el anaquel de la guantera (1).
13. Empuje ambos lados del anaquel de la guantera para soltar los topes de la guantera (2) y bajar el anaquel.
14. Gire el compartimento de almacenamiento de la guantera hacia abajo y desacople los ganchos de la bisagra de la guantera (3) de los soportes de la bisagra del panel de instrumentos (4), que se encuentran a cada extremo del compartimento.

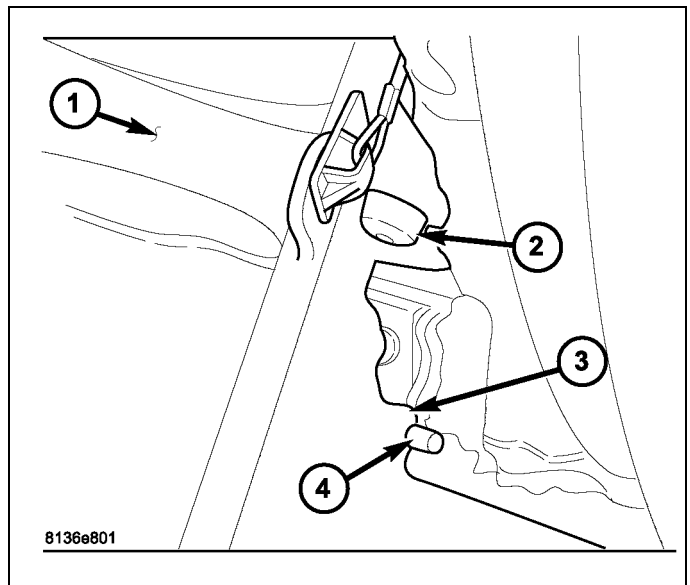

15. Inclina el anaquel de la guantera (1) y retire el conjunto del retenedor y fleje de sostén (2) del extremo externo del anaquel.
16. Retire del vehículo el compartimento de la guantera.

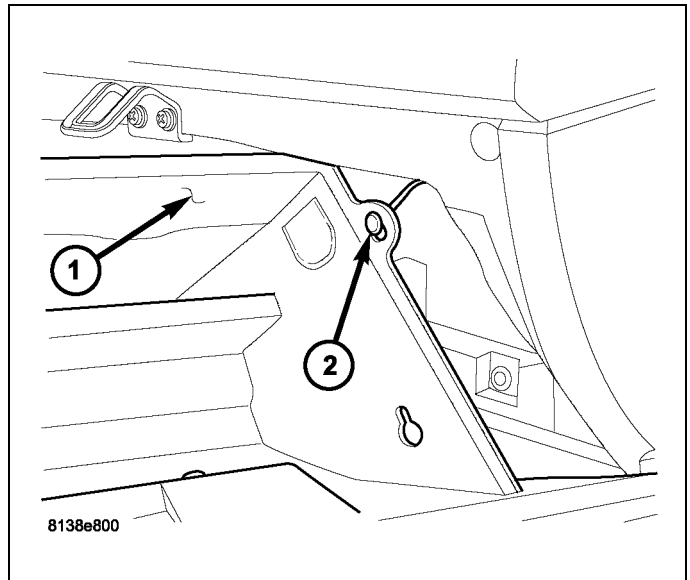

17. Desconecte el conector eléctrico HFM y cable USB (si está equipado).

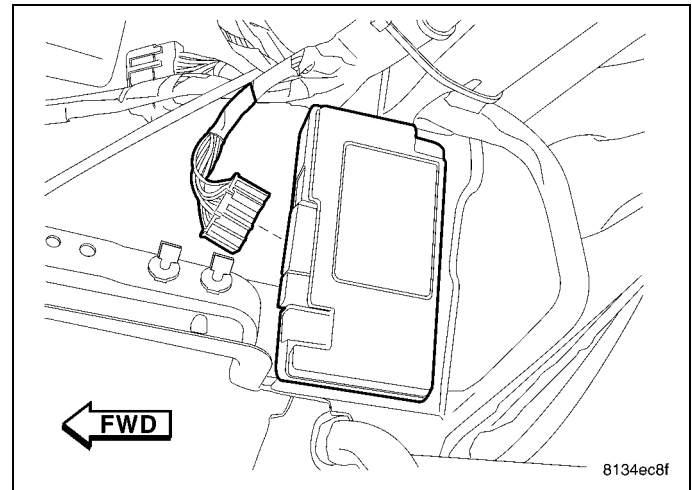

18. Conecte el conector de mazo de cables de fábrica (2) al conector de mazo de cables superpuesto HFM (1).
19. Si está equipado con USB, conecte el conector USB de fábrica (4) al conector de mazo de cables de extensión USB (3).
20. Realice el tendido del mazo de cables superpuesto y cable de extensión por el mazo de cables existente a la radio.
21. Con las bridas proporcionadas, fije el mazo de cables de superpuesto y cable de extensión USB de modo que los cables no causen ruido o fricción.

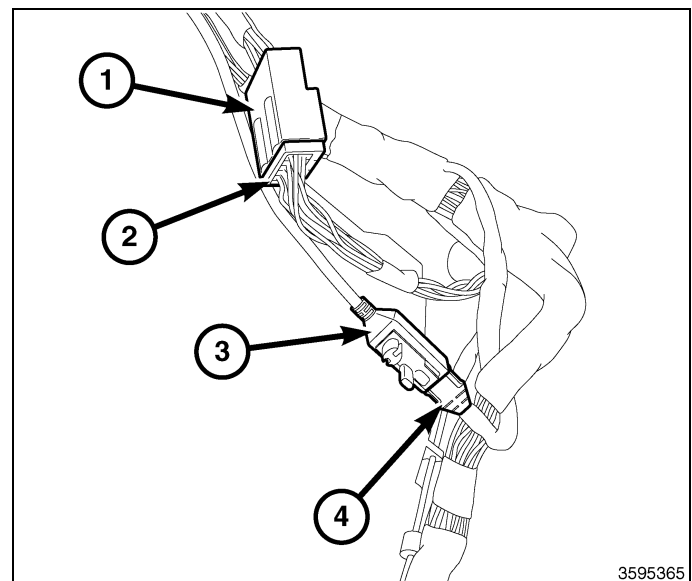

22. Coloque el anaquel de la guantera (1) en el vehículo.
23. Gire hacia los lados el compartimento de la guantera y monte el conjunto de abrazadera de sujeción y de elemento de retención (2) en el extremo externo del compartimento.

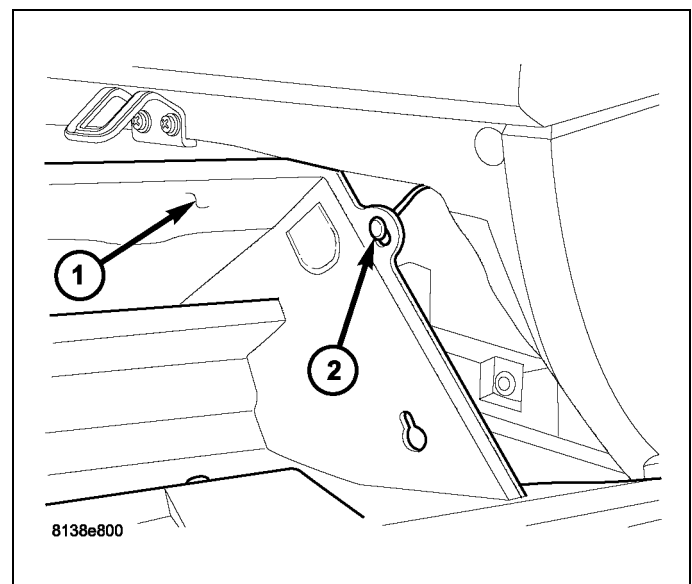

24. Encaje los ganchos de bisagra del anaquel de la guantera (3) en los soportes de bisagra del tablero de instrumentos (4) situados en cada extremo del anaquel de la guantera (1) y pivotee el anaquel hacia arriba.
25. Para acoplar los topes de la guantera (2), presione hacia adentro sobre los dos lados del compartimento de la guantera y gire la guantera hacia el panel de instrumentos.
26. Cierre la guantera.

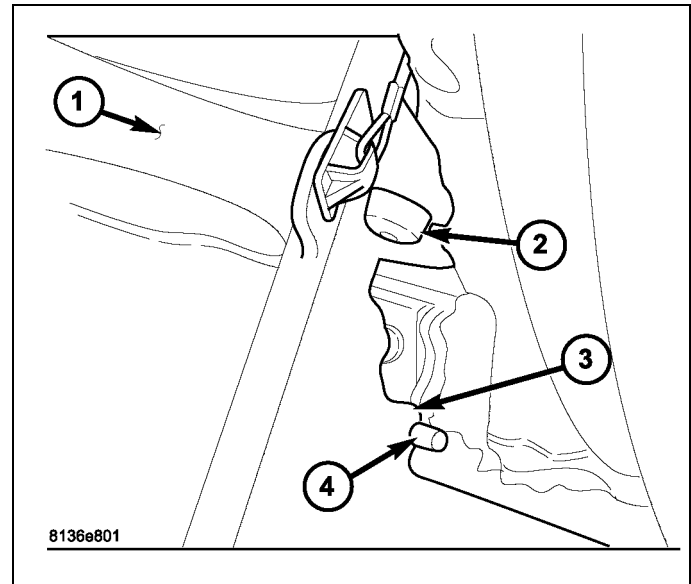

27. Coloque la radio en el panel de instrumentos.
28. Conector de antena AM/FM (2).
29. Conecte el conector eléctrico de fábrica (1) y el conector desde el mazo de cables superpuesto suministrado que se tendió desde el HFM.
30. Conecte la antena de navegación/satélite (3).
31. Si está equipado, conecte los conectores USB (4), incluido el que se llevó desde el HFM.

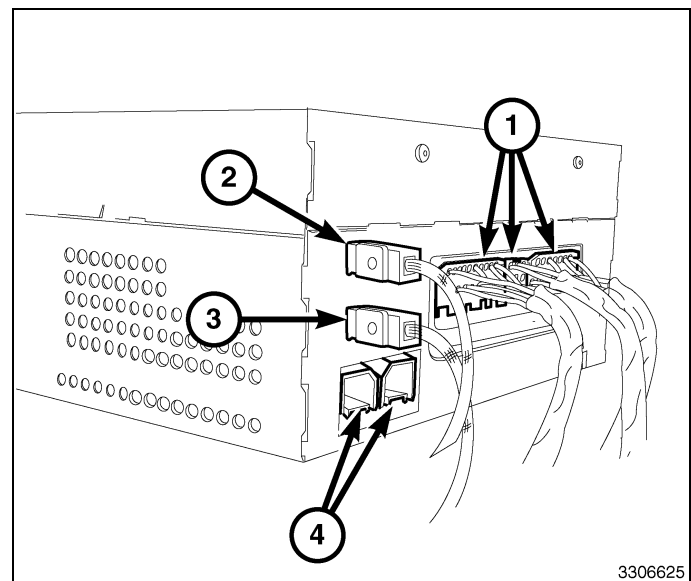

32. Monte los elementos de fijación de la radio.

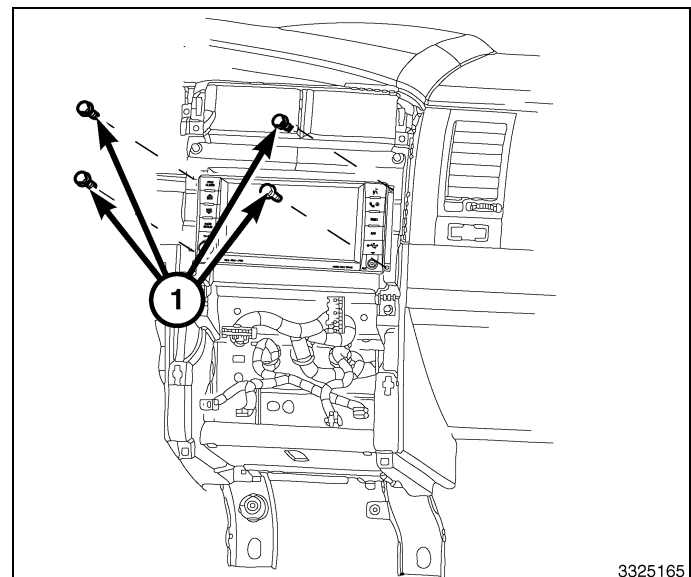

33. Coloque el panel central (2) cerca del panel de instrumentos (1).
34. Conecte los conectores eléctricos.
35. Monte el bisel central en el panel de instrumentos y presione con cuidado en los bordes exteriores del bisel central para asentarlos completamente los fiadores de encaje a presión.
36. Conecte el cable negativo de la batería.

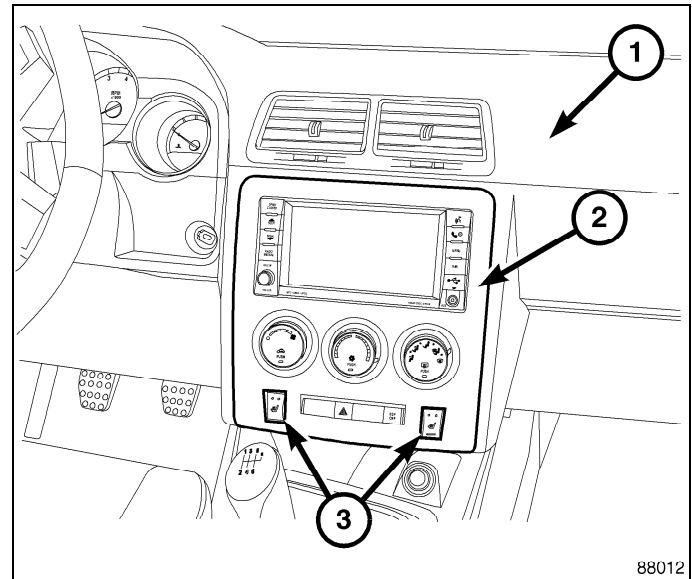



# RHR HANDS FREE ADAPTER WITH USB

MINIVAN

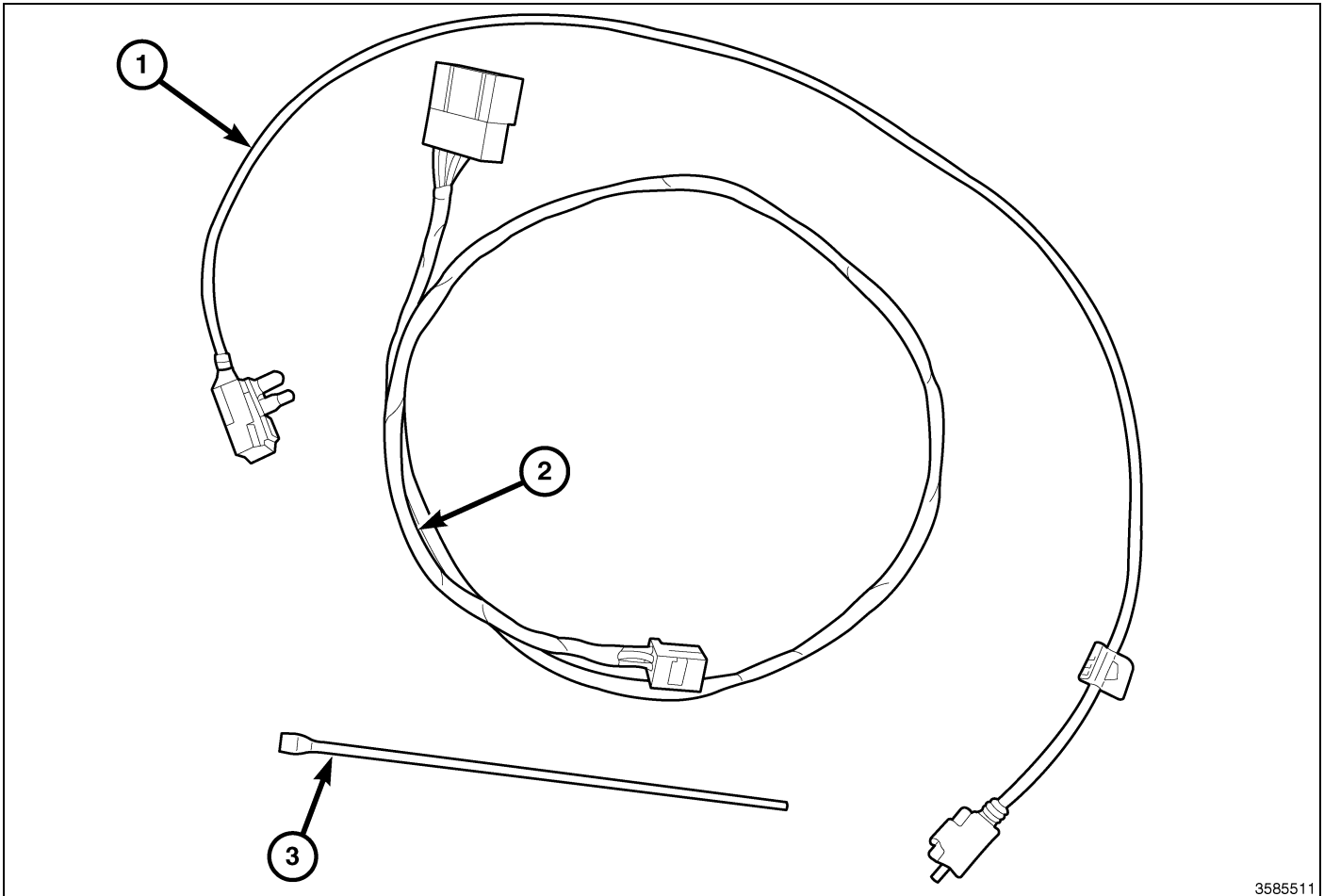

CALL OUT	DESCRIPTION	QUANTITY
1	USB Extension Cable	1
2	Hands Free Wiring Overlay Harness	1
3	Tie strap	8

TOOLS REQUIRED			
Phillips Head Screw Driver	Trim Stick C-4755	T25 Torx Screw Driver	10mm Wrench

**PROCEDURE STEPS:**



1. Disconnect and isolate the negative battery cable.
2. Using Trim Stick C-4755 work around the perimeter of the bezel (1) releasing the retaining clips and separate the bezel from the instrument panel.

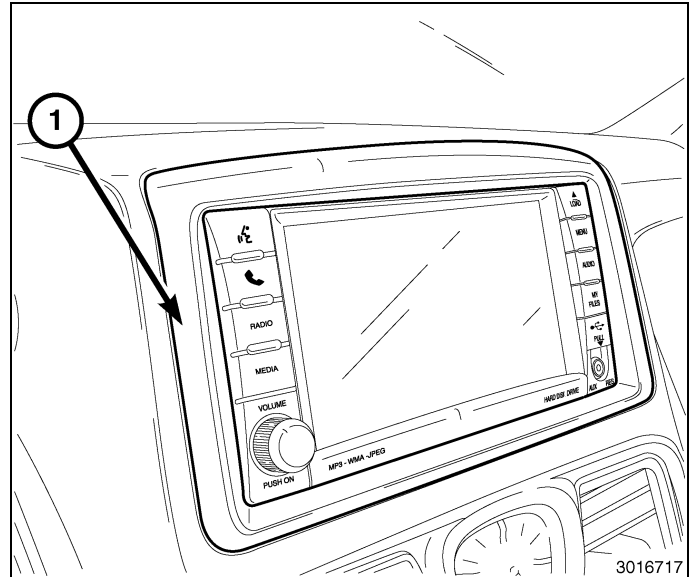

3. Remove the radio (2) mounting fasteners (1).

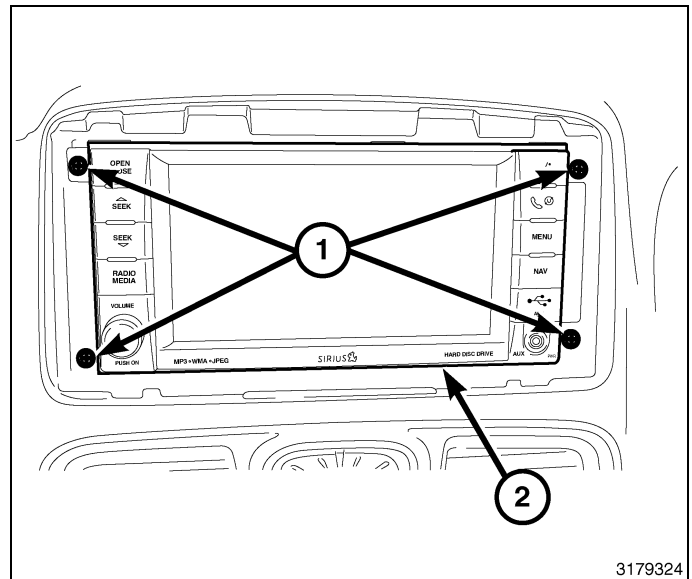

**CAUTION: Pulling the antenna cable straight out of the radio without pulling on the locking antenna connector could damage the cable or radio.**

4. Pull the radio out far enough to access the back of the radio.
5. Disconnect the AM/FM antenna (2) and electrical connectors (1).
6. If equipped, disconnect the navigation antenna (3).
7. If equipped, disconnect the USB connectors (4).
8. Remove the radio from the instrument panel.

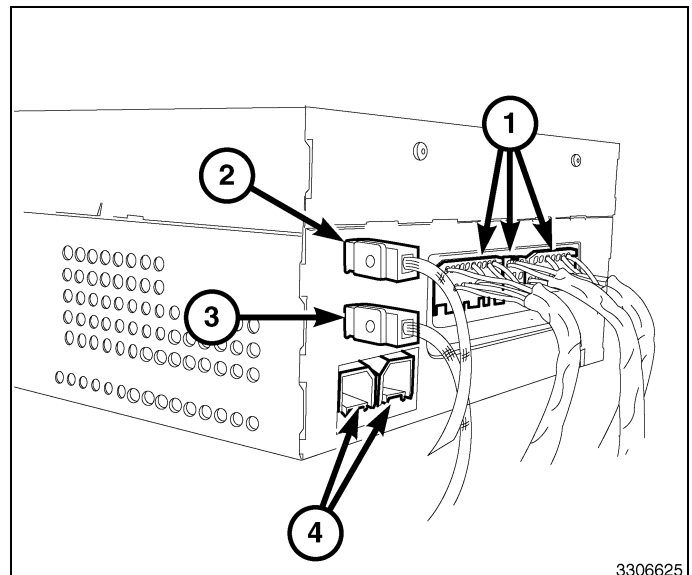

9. After removing the 10-way connector (1) from the back of the radio, secure it to the existing harness with a tie strap (2).

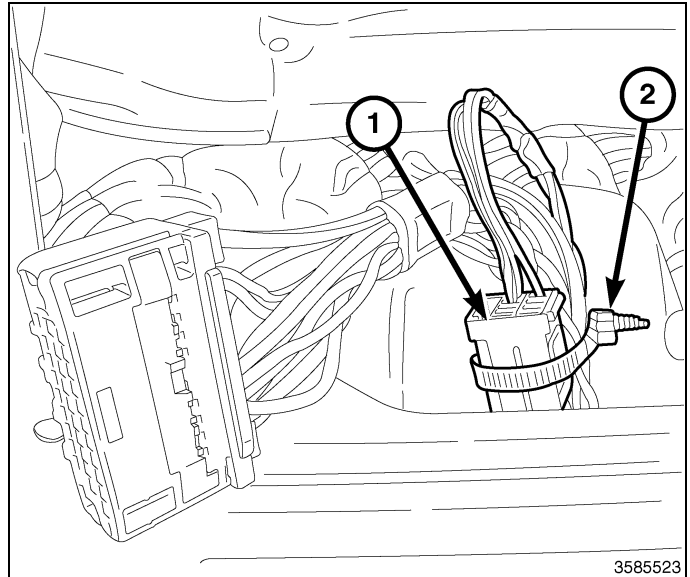

10. Position the driver door seal aside where it contacts the driver end cap.  
 11. Using Trim Stick C-4755 remove the end cap (1) from the instrument panel.

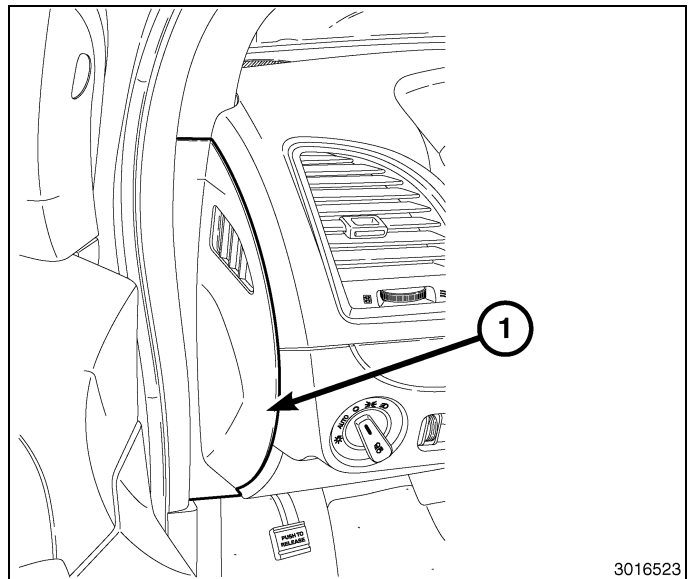

12. Remove the screws (1) from the steering column opening cover. The screws are located near the hood release handle.

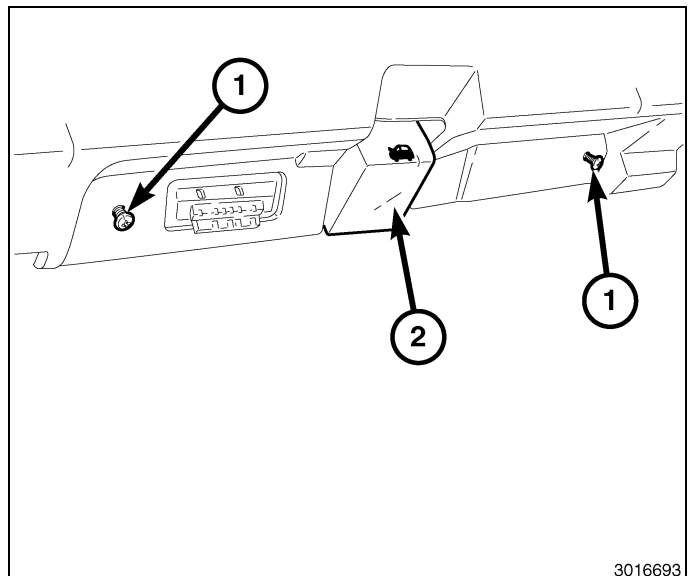

13. Remove the screw located on the outboard side attaching the steering column opening cover (1) to the instrument panel structure.
14. Using Trim Stick C-4755 remove the steering column opening cover (1) from the instrument panel.

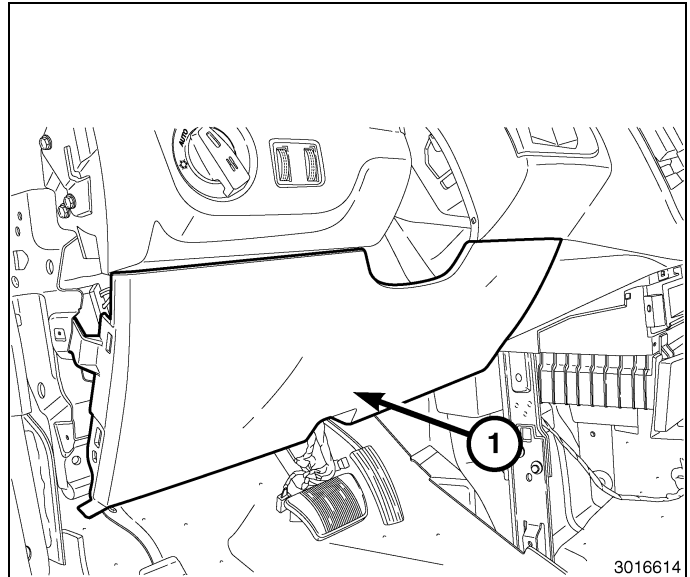

15. Disconnect the electrical connector (3) from the Hands Free Module (HFM) (2).
16. If equipped, disconnect the USB connector (1) from the HFM.

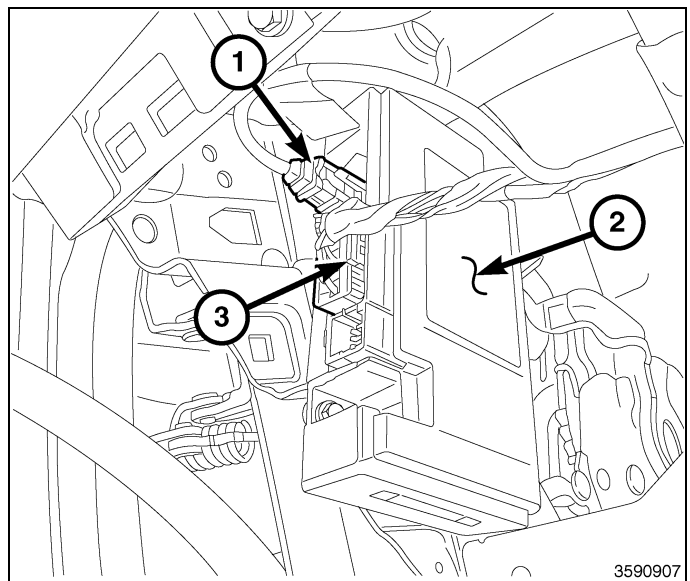

17. Connect the factory wiring harness connector (2) to the HFM overlay harness connector (1).
18. If equipped with USB, connect the factory USB connector (4) to the USB extension harness connector (3).
19. Route the overlay harness and extension cable along the existing harness to the radio.
20. Using the supplied tie straps, secure the overlay wiring harness and USB extension cable so that the wires will not cause any noise or chafing.

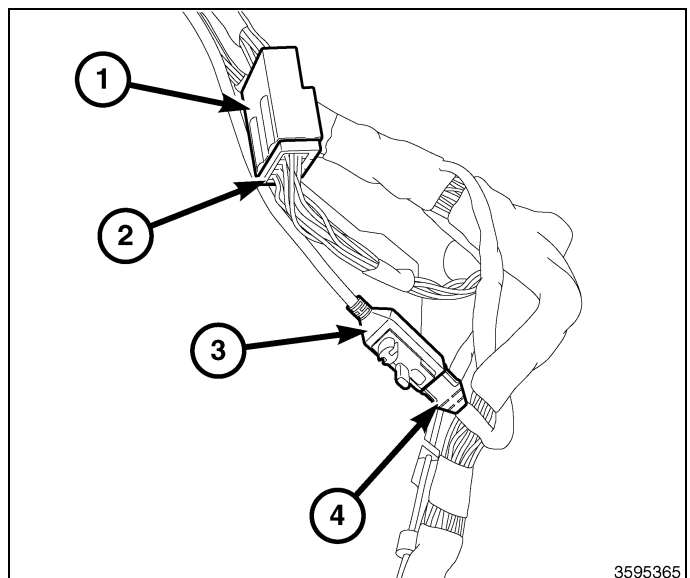

21. Position the radio to the instrument panel.
22. Connect the AM/FM antenna (2).
23. Connect the factory electrical connector (1) and the connector from the supplied overlay wiring harness that was routed from the HFM.
24. Connect the satellite/navigation antenna (3).
25. If equipped, connect the USB connectors (4), including the one that was routed from the HFM.

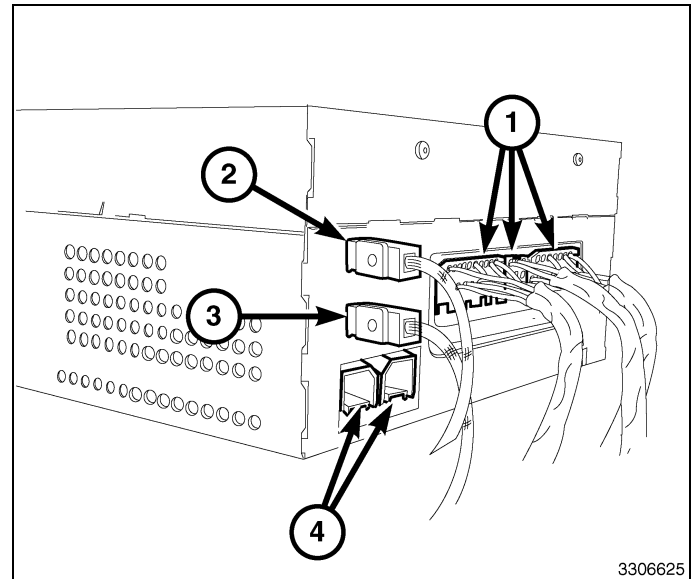

26. Install the radio (2) mounting fasteners (1).

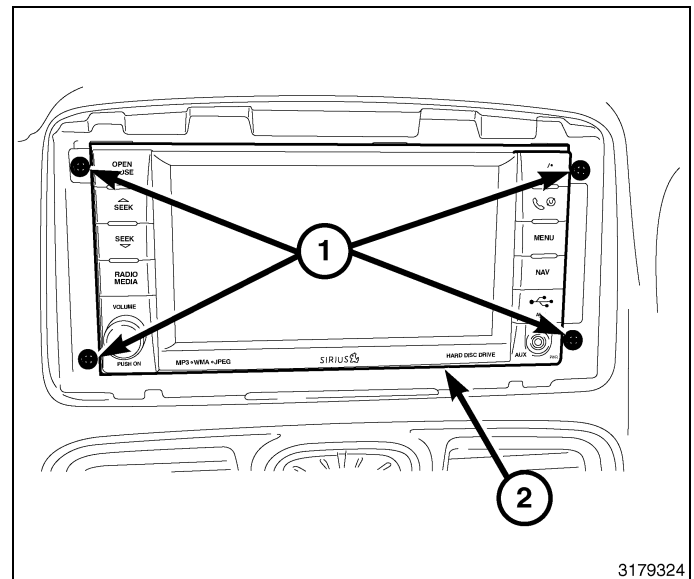

27. Position the center bezel (1) over the instrument panel and press firmly and evenly around the perimeter of the bezel to seat the retaining clips.

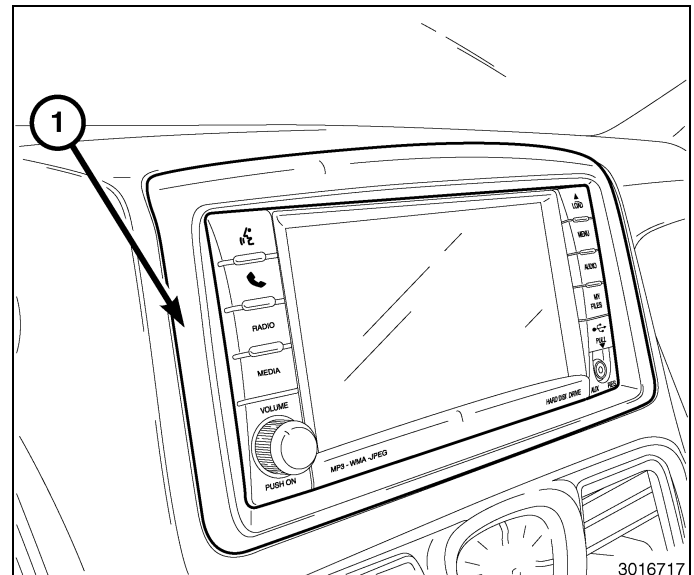

28. Position and install the steering column opening cover (1) to the instrument panel.
29. Install the screw located on the outboard side attaching the steering column opening cover (1) to the instrument panel structure. Tighten the screw securely.

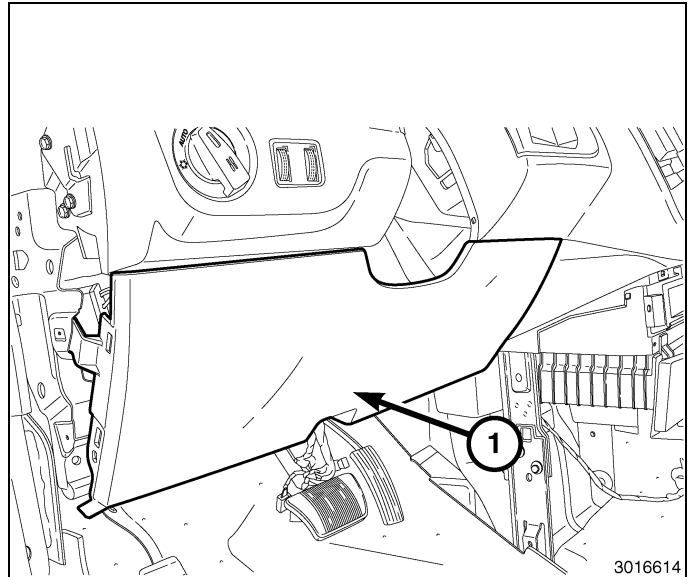

30. Install the screws (1) to the steering column opening cover. The screws are located near the hood release handle. Tighten the screws securely.

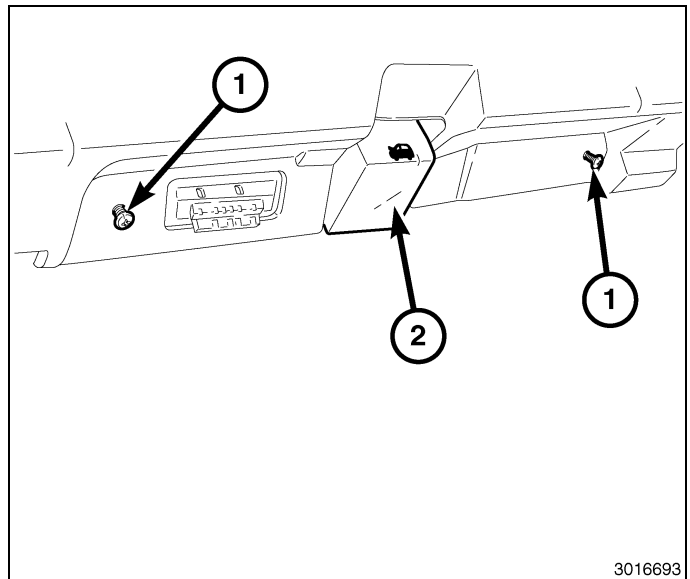

31. Install the end cap (1) to the instrument panel and position the door seal to the original position.
32. Connect the negative battery cable.

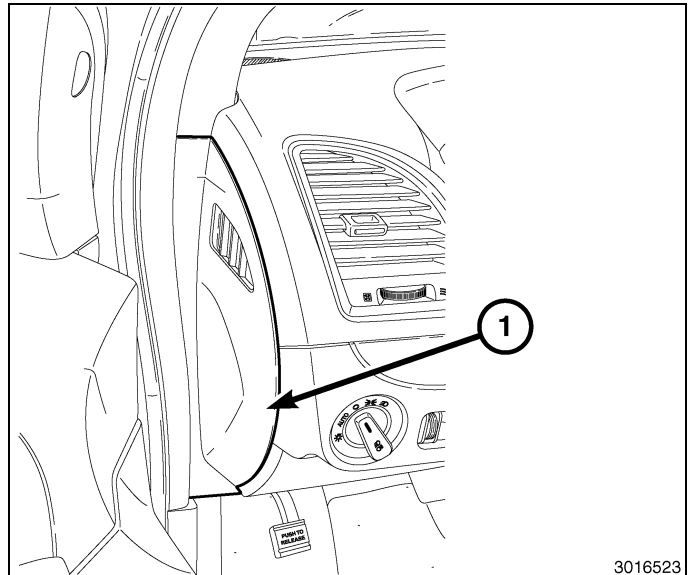



# ADAPTATEUR MAINS LIBRES RHR AVEC PORT USB

## FOURGONNETTE

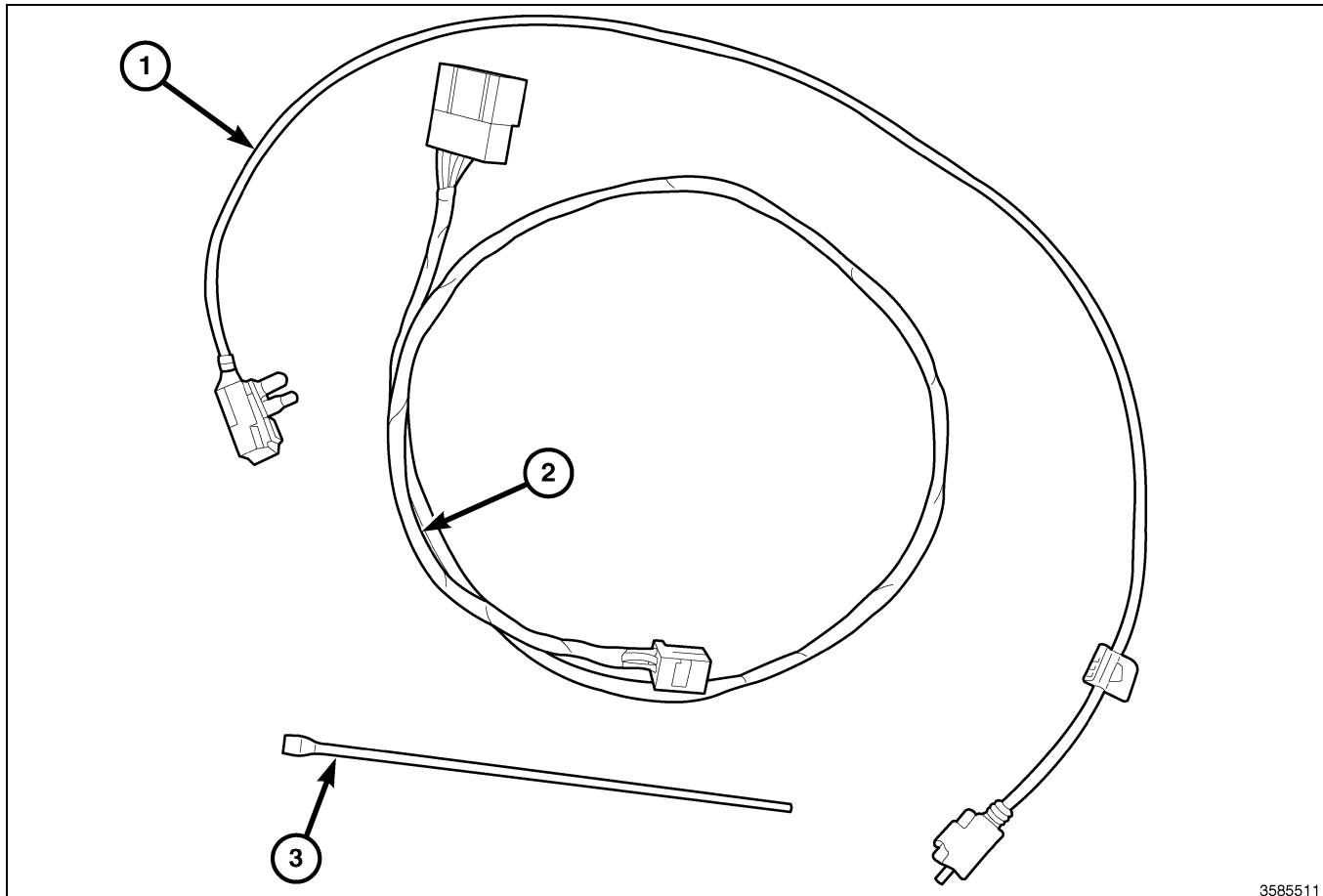

3585511

Numéro de légende	Description	Quantité
1	Câble de rallonge USB	1
2	Faisceau de câblage superposé du module mains libres	1
3	Courroie d'attache	8

### Outils requis

Tournevis à pointe cruciforme	Baguette de garnissage C-4755	Tournevis Torx T25	Clé 10mm
-------------------------------	-------------------------------	--------------------	----------

### ÉTAPES DE LA PROCÉDURE :

1. Débrancher et isoler le câble négatif de la batterie.
2. À l'aide de la baguette de garnissage C-4755 intervenir autour du périmètre de l'encadrement (1), en dégageant les agrafes de retenue, et séparer l'encadrement du tableau de bord.

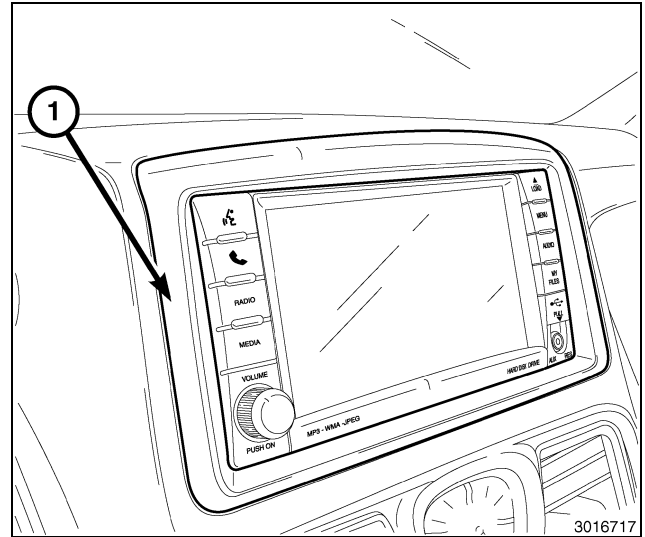

3. Retirer les fixations de montage (1) de radio (2).

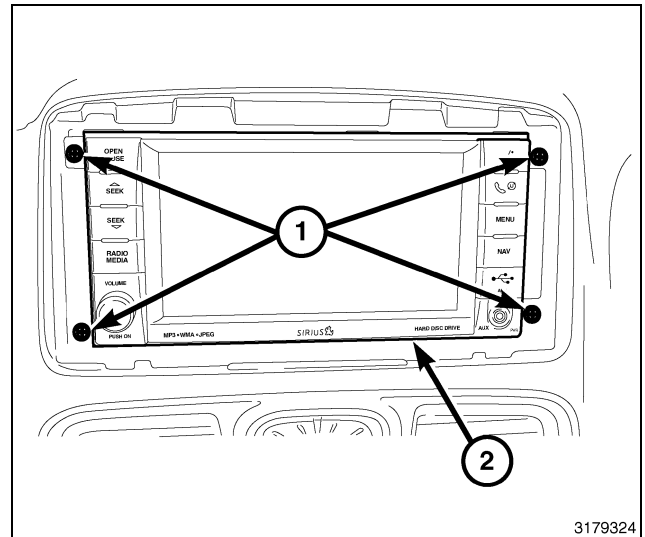

**ATTENTION: Retirer le câble d'antenne de la radio sans tirer sur le connecteur d'antenne de verrouillage pourrait endommager le câble ou la radio.**

4. Faire sortir la radio suffisamment pour accéder à l'arrière de la radio.
5. Débrancher l'antenne AM/FM (2) et les connecteurs électriques (1).
6. Le cas échéant, débrancher l'antenne de navigation (3).
7. Le cas échéant, débrancher les connecteurs USB (4).
8. Déposer la radio du tableau de bord.

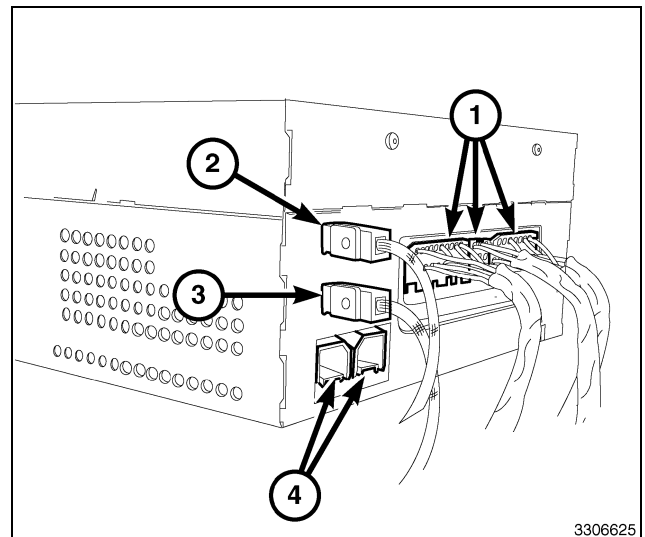

9. Après avoir déposé le connecteur à 10voies (1) de l'arrière de la radio, le fixer au faisceau existant à l'aide de courroie d'attache (2).

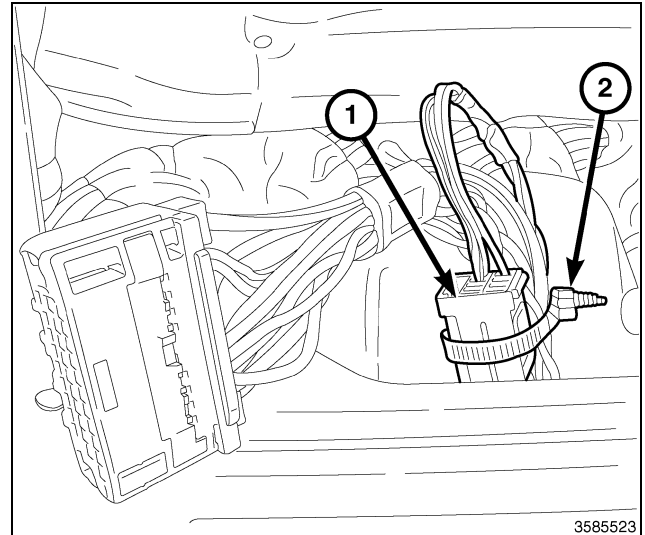

10. Mettre de côté le joint d'étanchéité de la porte du conducteur, à l'endroit où il entre en contact avec l'embout du côté conducteur.
11. À l'aide de la baguette de garnissage C-4755 déposer l'embout (1) du tableau de bord.

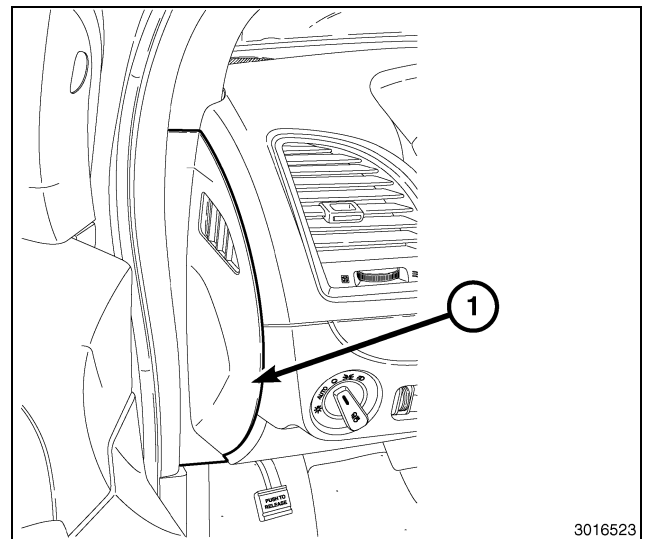

12. Retirer les vis (1) du couvercle de l'ouverture de la colonne de direction. Les vis sont situées près de la poignée de libération du capot.

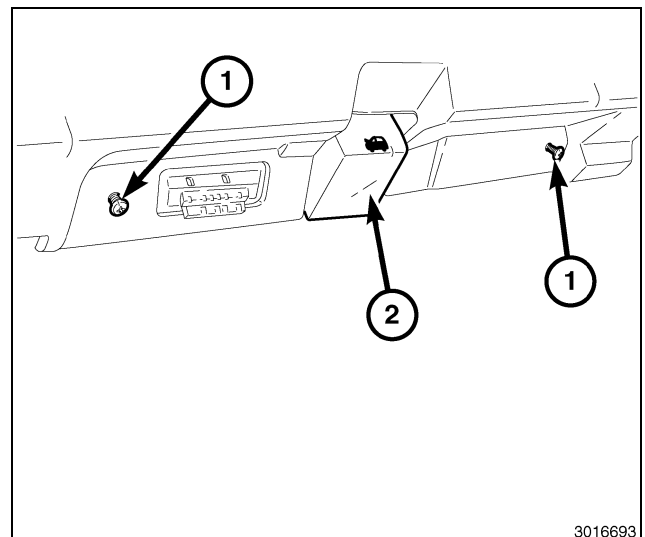



13. Retirer la vis située sur le côté extérieur fixant le couvercle de l'ouverture de la colonne de direction (1) à l'armature du tableau de bord.
14. À l'aide de la baguette de garnissage C-4755 déposer le couvercle de l'ouverture de la colonne de direction (1) du tableau de bord.

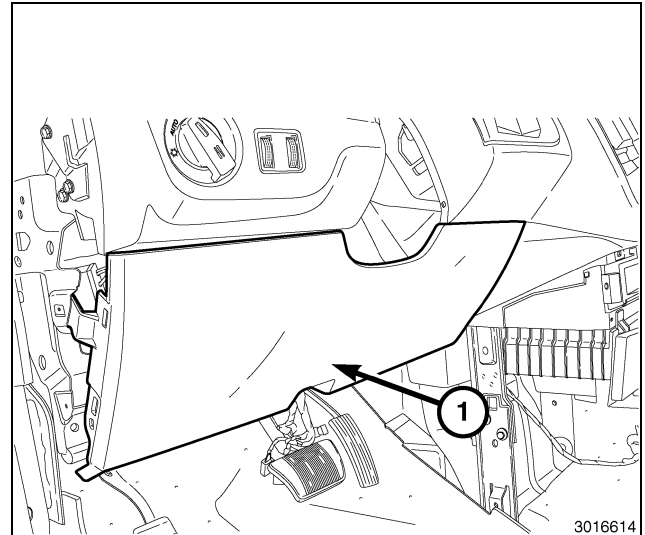

15. Débrancher le connecteur électrique (3) du module mains libres (HFM) (2).
16. Si le véhicule en est équipé, débrancher le connecteur USB (1) du module mains libres (HFM).

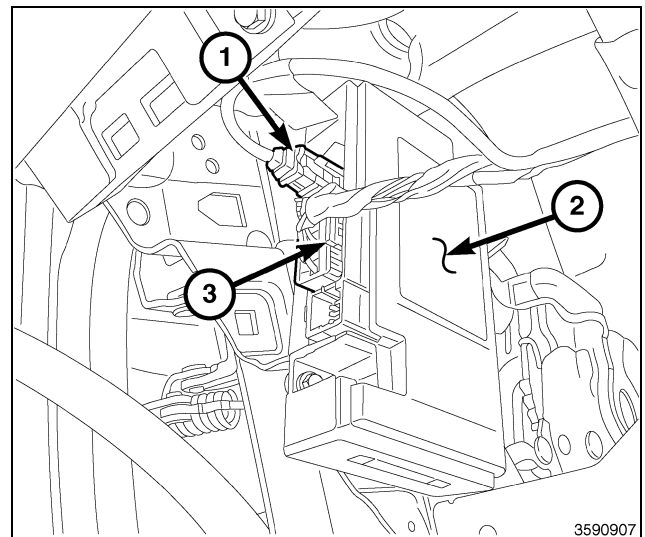

17. Brancher le connecteur de faisceau de câblage d'origine (2) au connecteur de faisceau superposé du module mains libres (HFM) (1).
18. Si le véhicule est équipé de port USB, brancher le connecteur USB d'origine (4) au connecteur de faisceau de rallonge USB (3).
19. Acheminer le faisceau superposé et le câble de rallonge le long du faisceau existant vers la radio.
20. À l'aide des courroies d'attache fournies, attacher le faisceau de câblage superposé et le câble de rallonge USB pour éviter tout bruit ou frottement des fils.

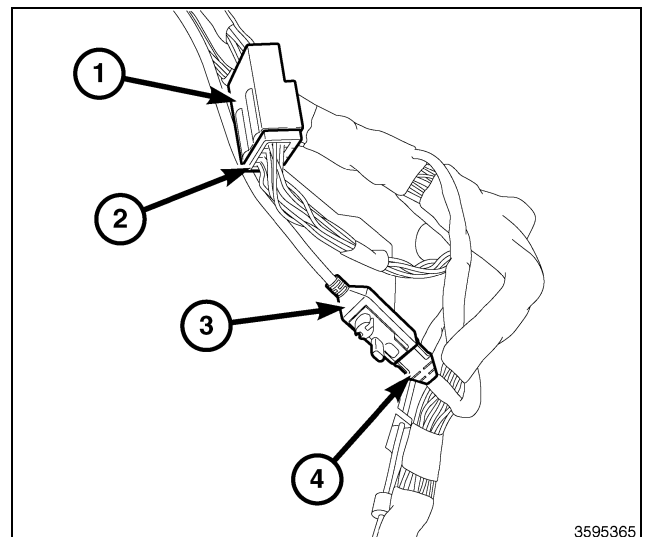

21. Positionner l'autoradio au tableau de bord.
22. Brancher l'antenne AM/FM (2).
23. Brancher le connecteur électrique d'origine (1) et le connecteur du faisceau de câblage superposé fourni, qui a été acheminé du module mains libres (HFM).
24. Brancher l'antenne satellite/de navigation (3).
25. Si le véhicule en est équipé, débrancher les connecteurs USB (4), y compris celui qui a été acheminé du module mains libres (HFM).

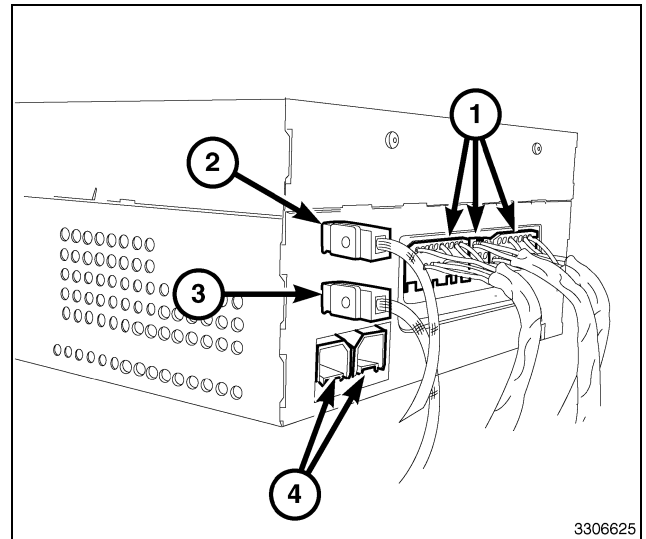

26. Poser les fixations de montage (1) de radio (2).

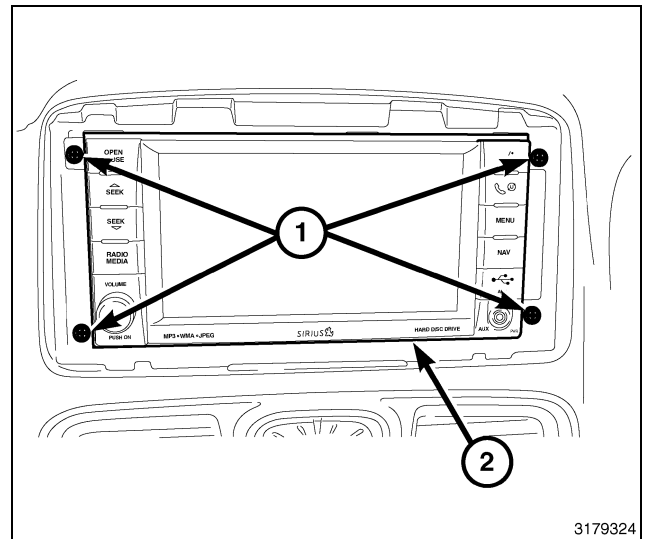

27. Placer l'encadrement central (1) sur le tableau de bord et appuyer fermement et uniformément sur le périmètre de l'encadrement pour enfoncer les agrafes de retenue.

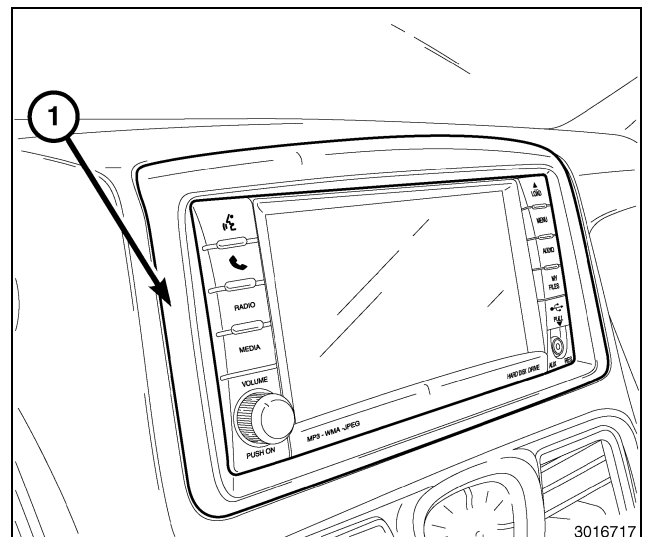

28. Mettre en place et installer le couvercle de l'ouverture de la colonne de direction (1) sur le tableau de bord.
29. Poser la vis sur le côté extérieur fixant le couvercle de l'ouverture de la colonne de direction (1) à la structure du tableau de bord. Serrer solidement la vis.

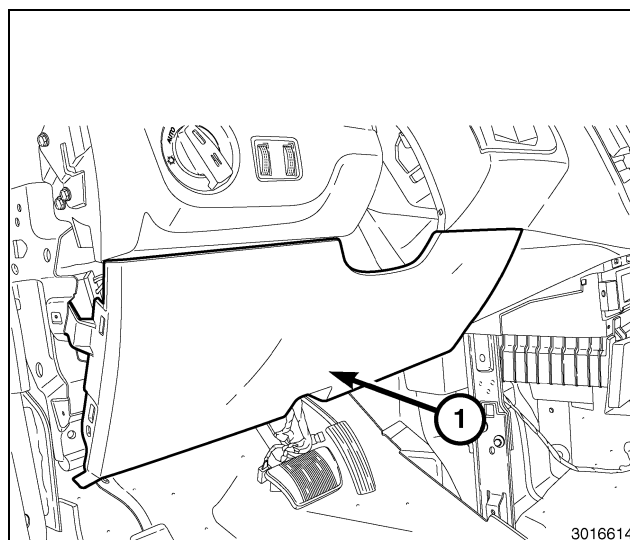

30. Poser les vis (1) sur le couvercle de l'ouverture de la colonne de direction. Les vis sont situées près de la poignée de libération du capot. Serrer les vis solidement.

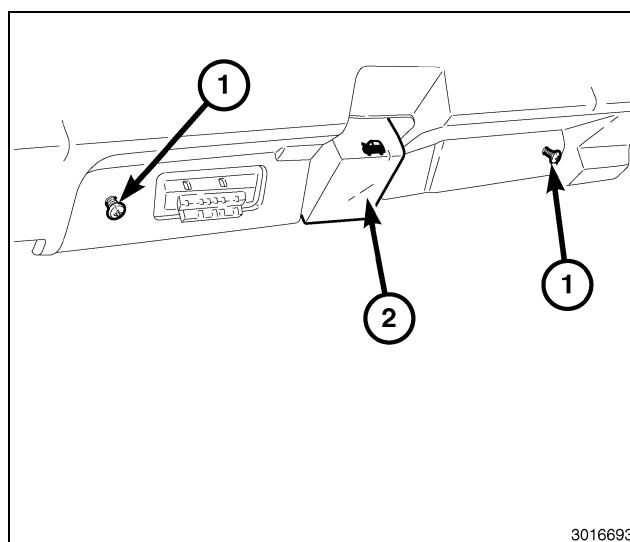

31. Poser l'embout (1) sur le tableau de bord et placer le joint d'étanchéité de la porte à son emplacement d'origine.
32. Brancher le câble négatif de la batterie.

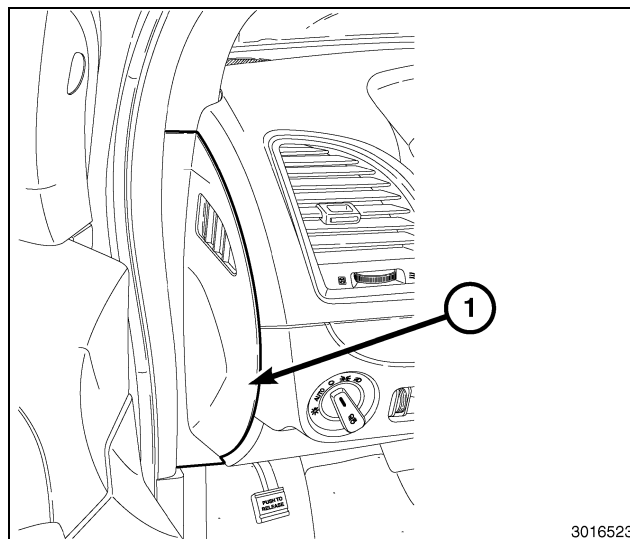



# ADAPTADOR DE MANOS LIBRES RHR CON USB

## MINICARAVANA

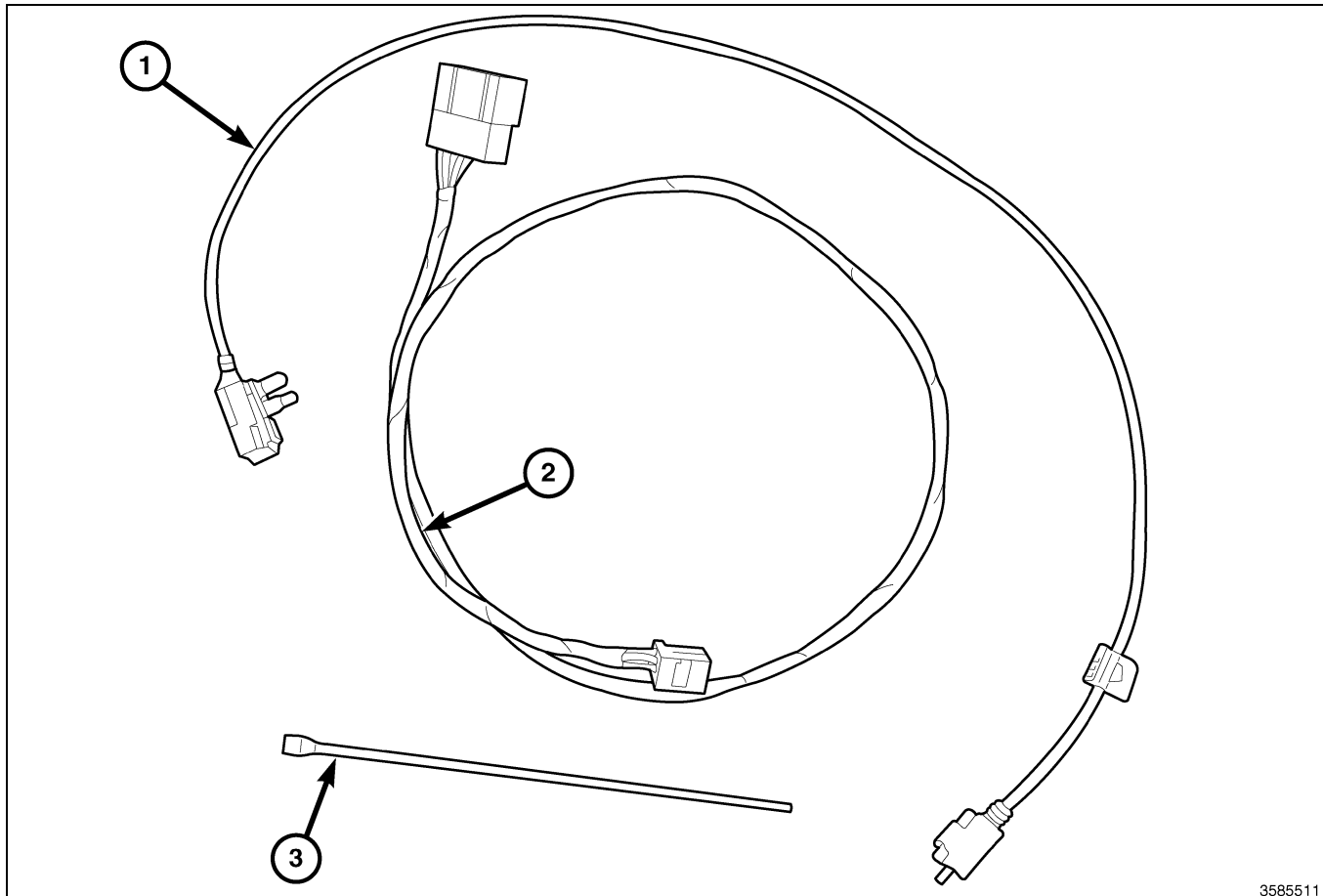

3585511

Elemento	DESCRIPCION	Cantidad
Relación nominal de aspecto de ancho de pantalla 1	Cable de extensión de USB	Relación nominal de aspecto de ancho de pantalla 1
Relación nominal de aspecto de ancho de pantalla 2	Mazo de cables superpuesto de manos libres	Relación nominal de aspecto de ancho de pantalla 1
Relación nominal de aspecto de ancho de pantalla 3	Brida	Relación nominal de aspecto de ancho de pantalla 8

### HERRAMIENTAS NECESARIAS

Destornillador de punta Phillips	Varilla tapizada C-4755	Destornillador T25 Torx	Llave 10 mm
----------------------------------	-------------------------	-------------------------	-------------

### PASOS DEL PROCEDIMIENTO:

1. Desconecte y aisle el cable negativo de la batería.
2. Con la varilla de guarnecido C-4755 trabaje alrededor del perímetro del bisel (1) soltando las pinzas de sujeción y separe el bisel del panel de instrumentos.

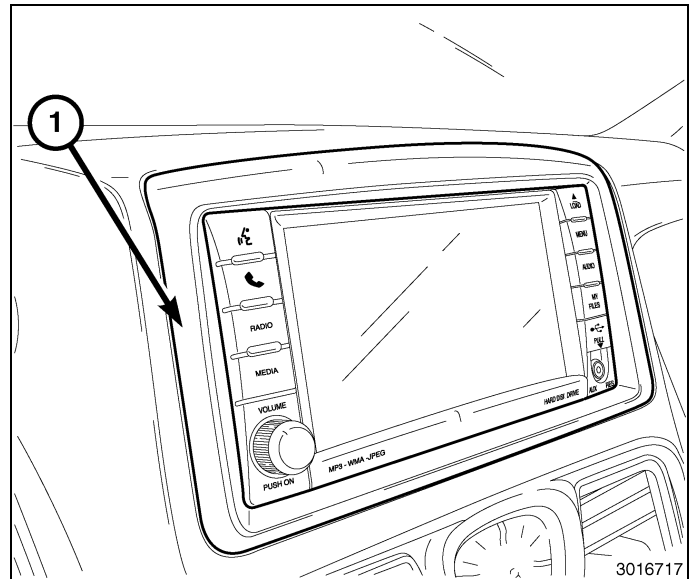

3. Retire los elementos de fijación (1) de la radio (2).

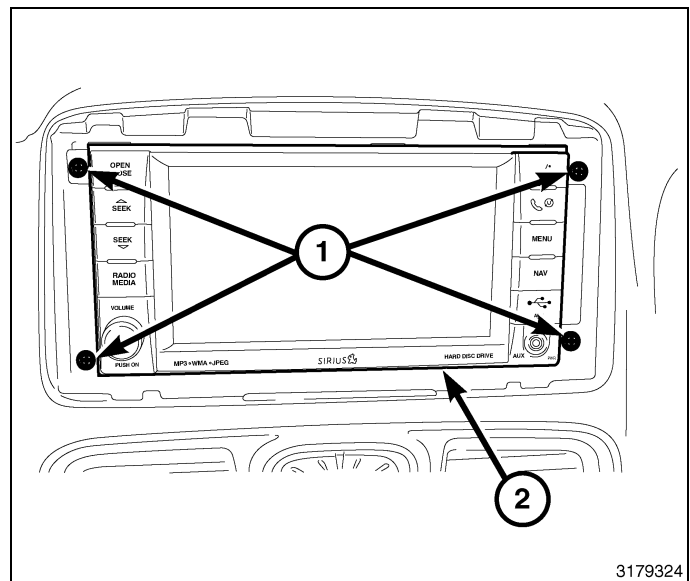

**PRECAUCIÓN:** Si se saca el cable de la antena recto hacia fuera de la radio sin hacer lo propio con el conector de traba de la antena podría dañarse el cable o la radio.

4. Retire la radio lo suficiente como para tener acceso a la parte posterior de la radio.
5. Desconecte la antena AM/FM (2) y los conectores eléctricos (1).
6. Desconecte la antena de navegación (3), según versiones.
7. Desenchufe los conectores eléctricos (4), según versiones.
8. Retire la radio del panel de instrumentos.

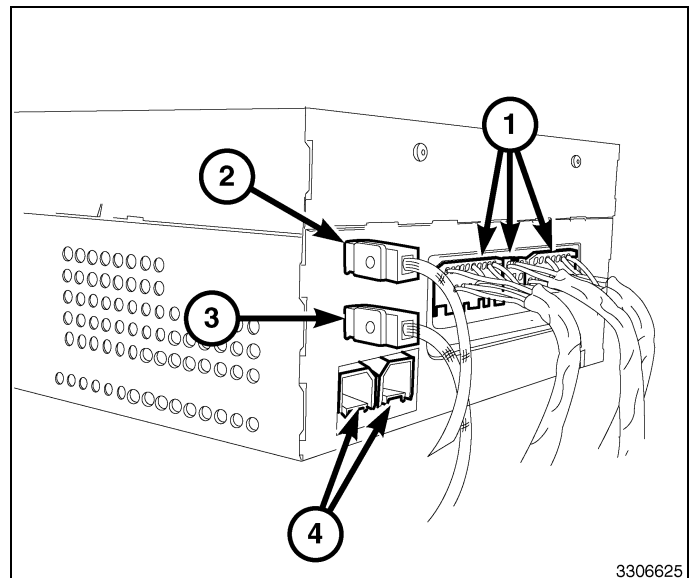

9. Después de desmontar el conector de 10 vías (1) de la parte posterior de la radio, fíjelo al mazo de cables existente con una brida (2).

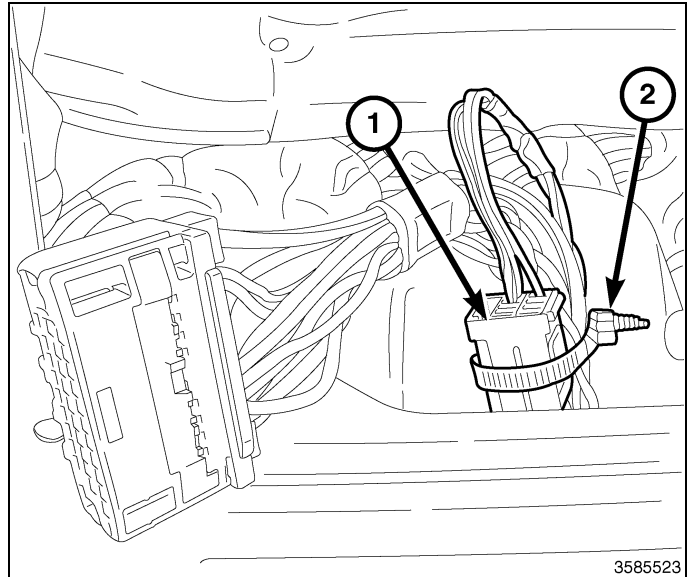

10. Coloque el retén de la puerta del conducto a un lado donde hace contacto con la tapa del extremo del conductor.
11. Con la varilla de guarnecido C-4755 retire la tapa del extremo (1) del panel de instrumentos.

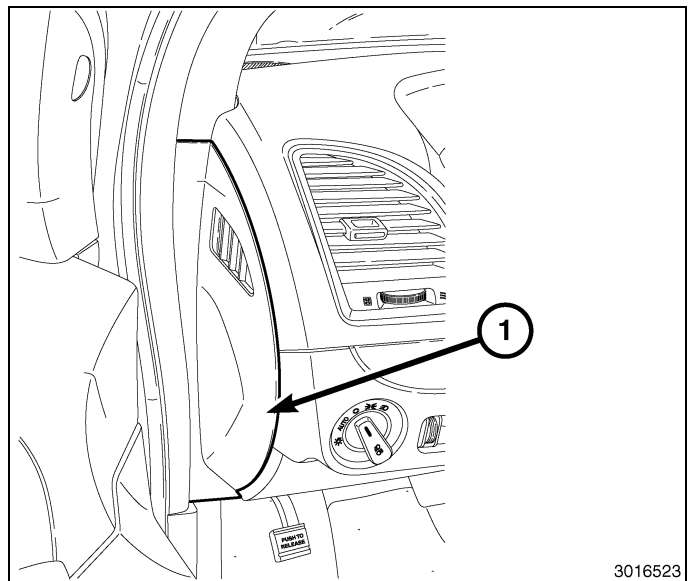

12. Retire los tornillos (1) de la cubierta de la abertura de la columna de dirección. Los tornillos se encuentran cerca de la maneta de desenganche del capó.

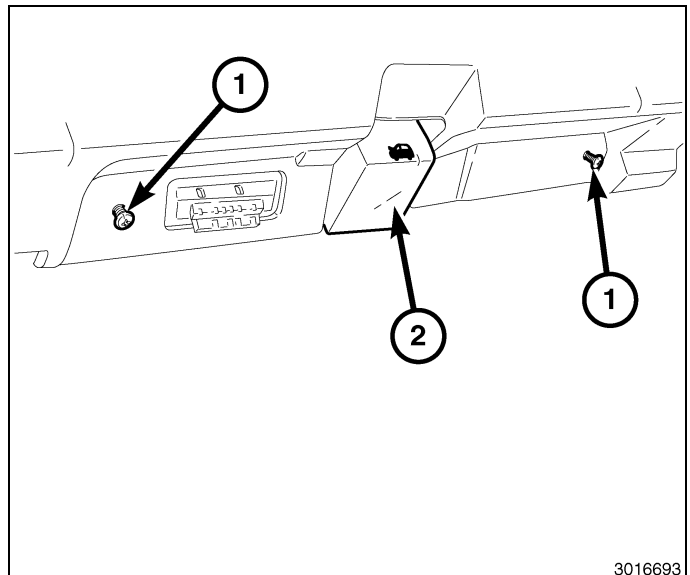

13. Retire el tornillo situado en el lado exterior fijando la cubierta de la abertura de la columna de dirección (1) en la estructura del panel de instrumentos.
14. Con la varilla de guarnecido C-4755 retire la cubierta de la abertura de la columna de dirección (1) del panel de instrumentos.

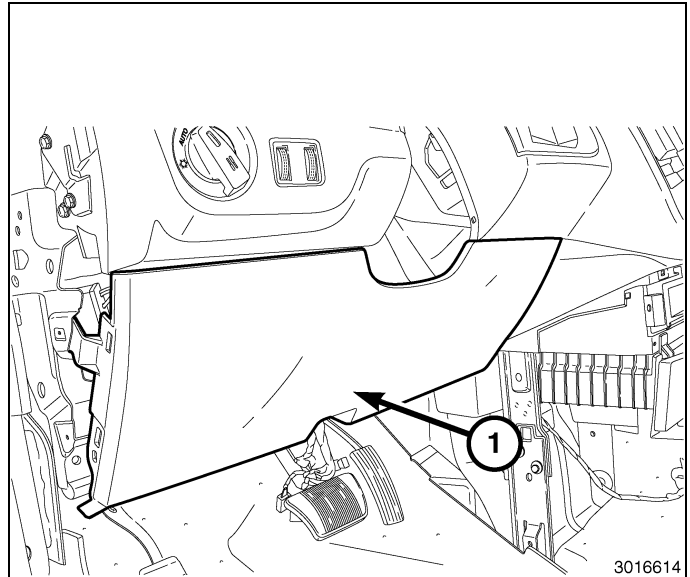

15. Desconecte el conector eléctrico (3) del módulo de manos libres (HFM) (2).
16. Si está equipado, desconecte el conector USB (1) del HFM.

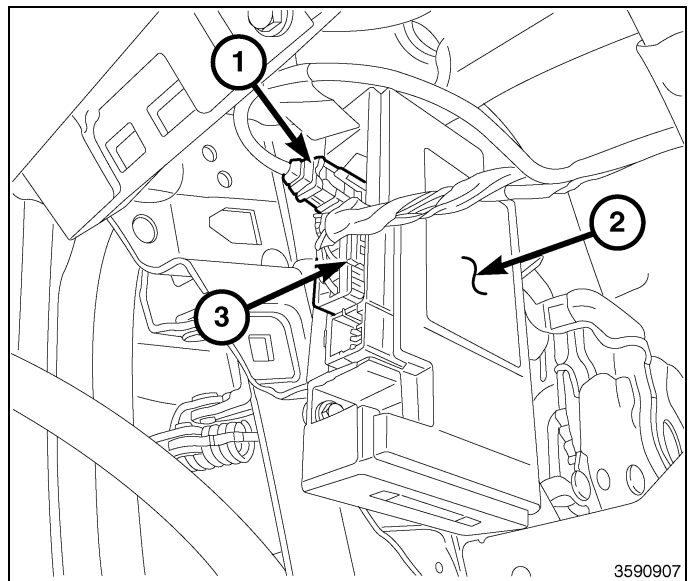

17. Conecte el conector de mazo de cables de fábrica (2) al conector de mazo de cables superpuesto HFM (1).
18. Si está equipado con USB, conecte el conector USB de fábrica (4) al conector de mazo de cables de extensión USB (3).
19. Realice el tendido del mazo de cables superpuesto y cable de extensión por el mazo de cables existente a la radio.
20. Con las bridas proporcionadas, fije el mazo de cables de superpuesto y cable de extensión USB de modo que los cables no causen ruido o fricción.

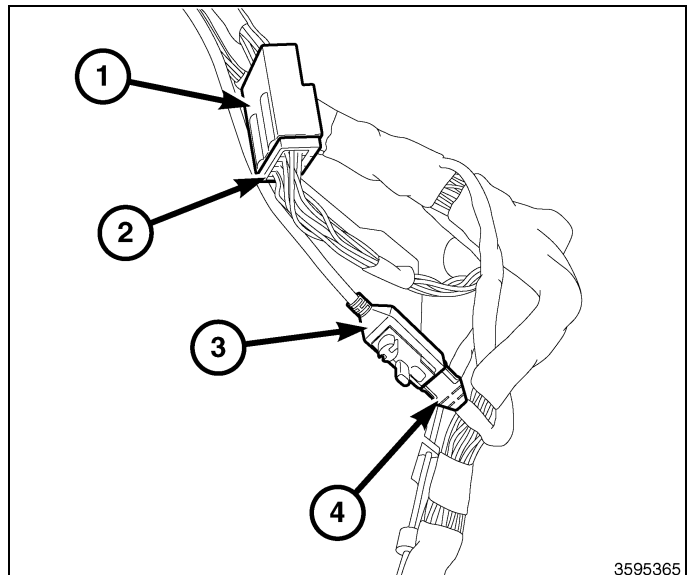

21. Coloque la radio en el panel de instrumentos.
22. Conector de antena AM/FM (2).
23. Conecte el conector eléctrico de fábrica (1) y el conector desde el mazo de cables superpuesto suministrado que se tendió desde el HFM.
24. Conecte la antena de navegación/satélite (3).
25. Si está equipado, conecte los conectores USB (4), incluido el que se llevó desde el HFM.

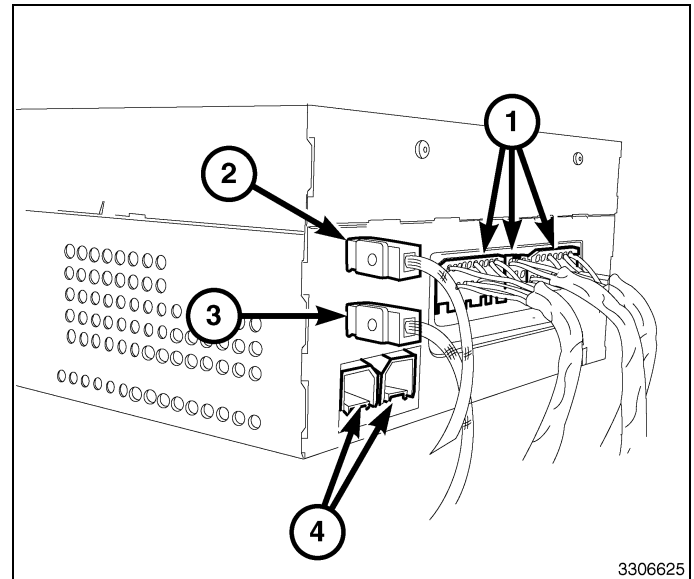

26. Monte los elementos de fijación (2) de la radio (1).

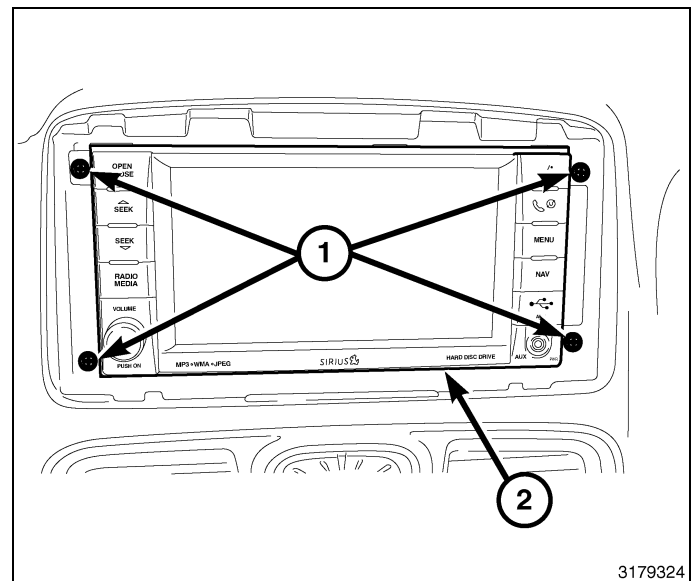

27. Coloque el bisel central (1) sobre el panel de instrumentos y presione con fuerza de forma uniforme alrededor del perímetro del bisel para asentar las pinzas de sujeción.

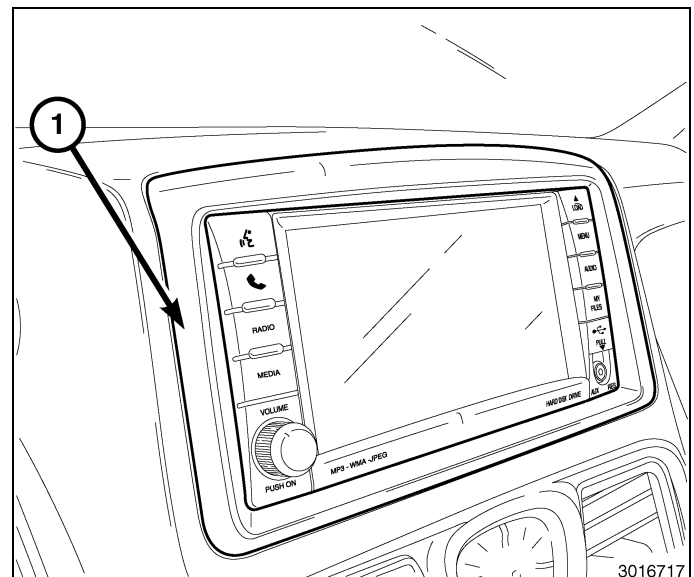



28. Coloque y monte la cubierta de la abertura de la columna de dirección (1) en el panel de instrumentos.
29. Coloque el tornillo situado en el lado exterior uniendo la cubierta de apertura de la columna de dirección (1) a la estructura del panel de instrumentos. Apriete el tornillo convenientemente.

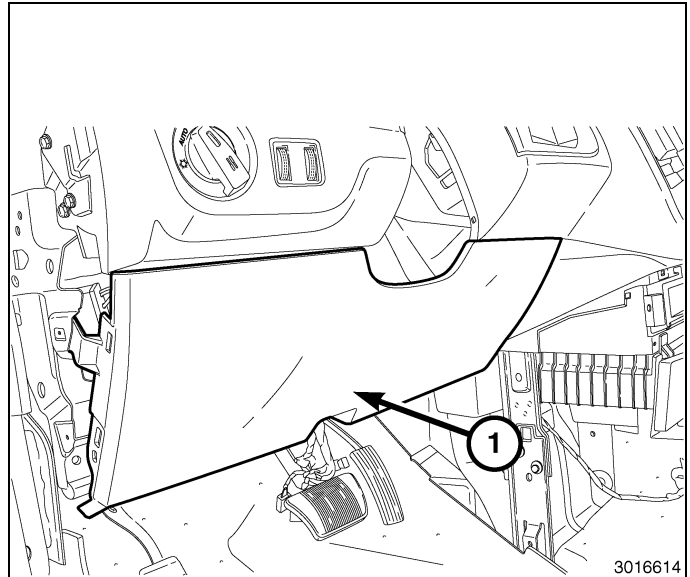

30. Monte los tornillos (1) en la cubierta de la abertura de la columna de dirección. Los tornillos se encuentran cerca de la maneta de desenganche del capó. Apriete los tornillos con firmeza.

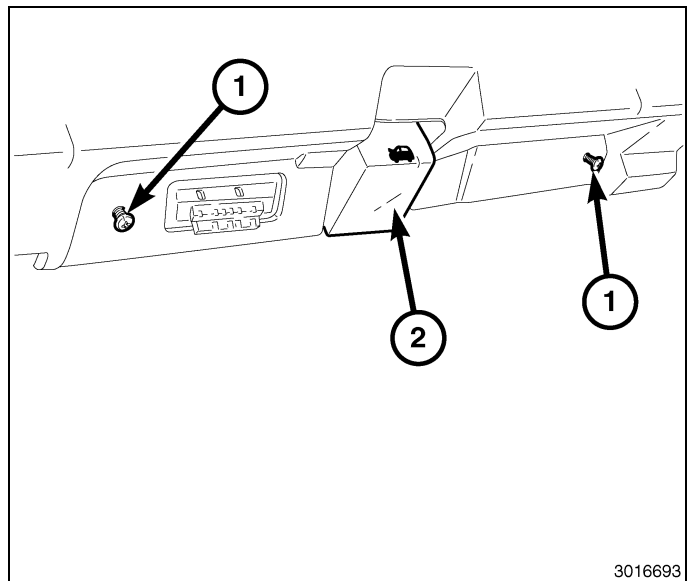

31. Monte la tapa del extremo (1) en el panel de instrumentos y coloque el retén de la puerta en la posición original.
32. Conecte el cable negativo de la batería.

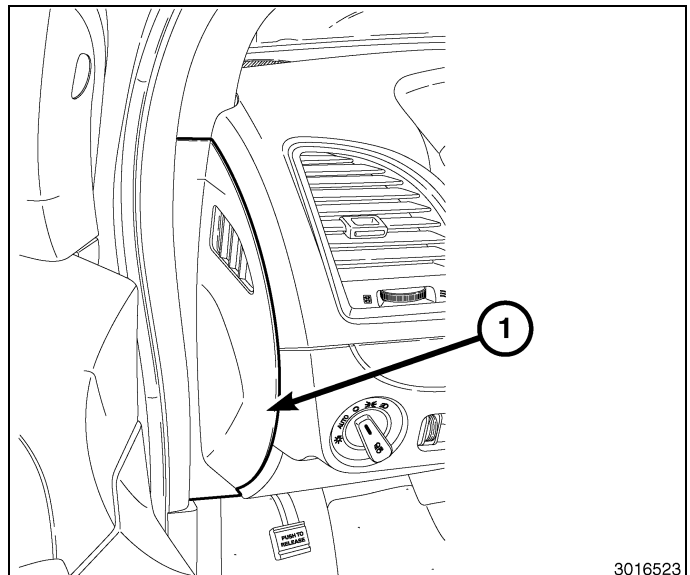



# RHR HANDS FREE ADAPTER WITH USB

## GRAND CHEROKEE/DURANGO

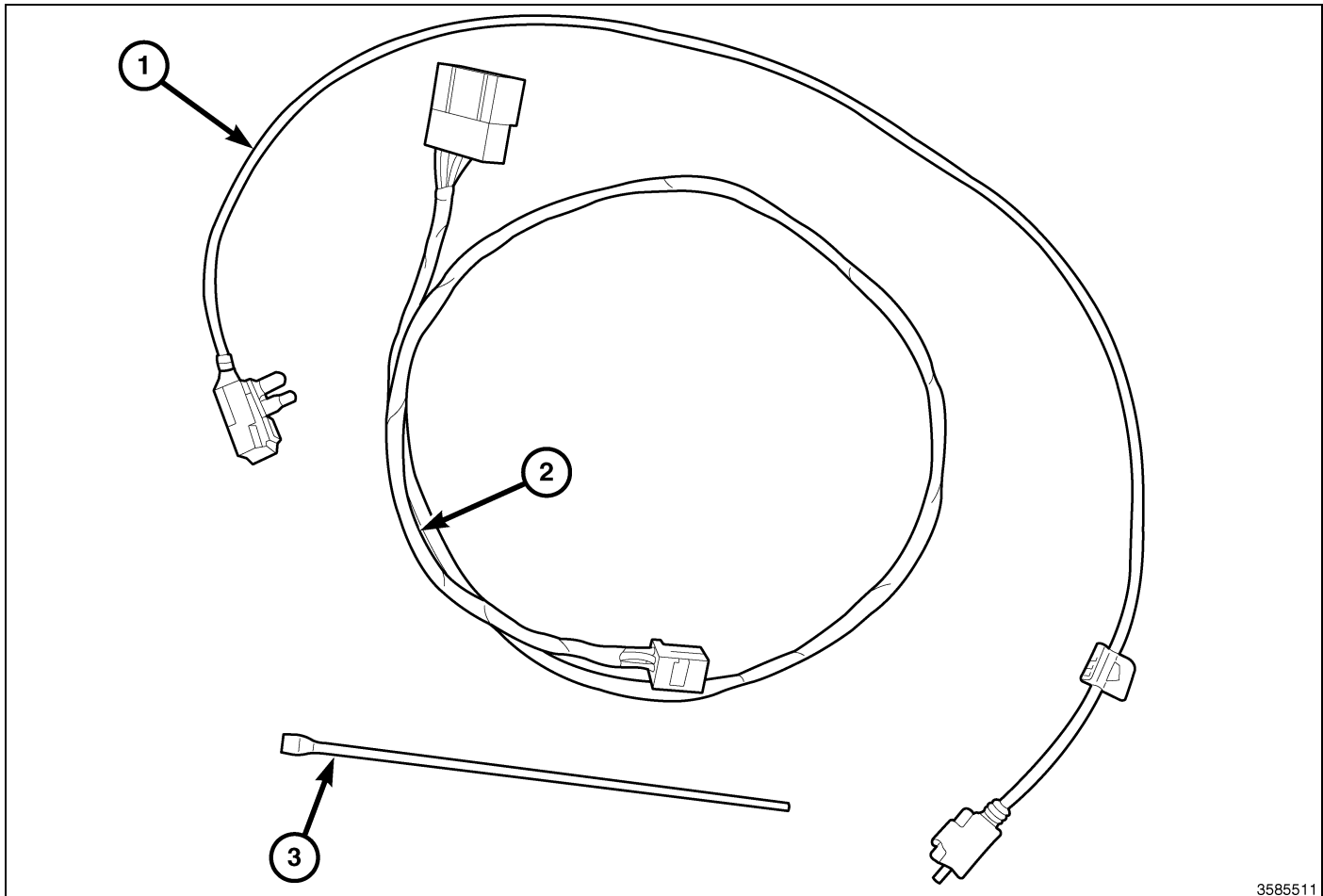

3585511

CALL OUT	DESCRIPTION	QUANTITY
1	USB Extension Cable	1
2	Hands Free Overlay Wiring Harness	1
3	Tie strap	8

TOOLS REQUIRED			
Phillips Head Screw Driver	Trim Stick C-4755	T25 Torx Screw Driver	10 mm Wrench

### PROCEDURE STEPS:

1. Disconnect and isolate the battery negative cable.
2. Using Trim Stick C-4755 work around the perimeter of the bezel, and across the middle releasing the retaining clips (1) and separate the bezel from the instrument panel.

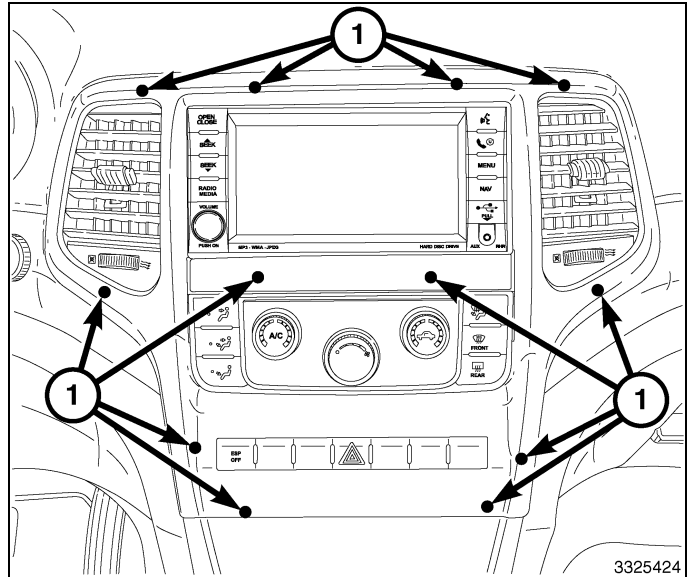

3. Disconnect the electrical connectors (1) and remove the bezel.
4. Remove the radio mounting fasteners.

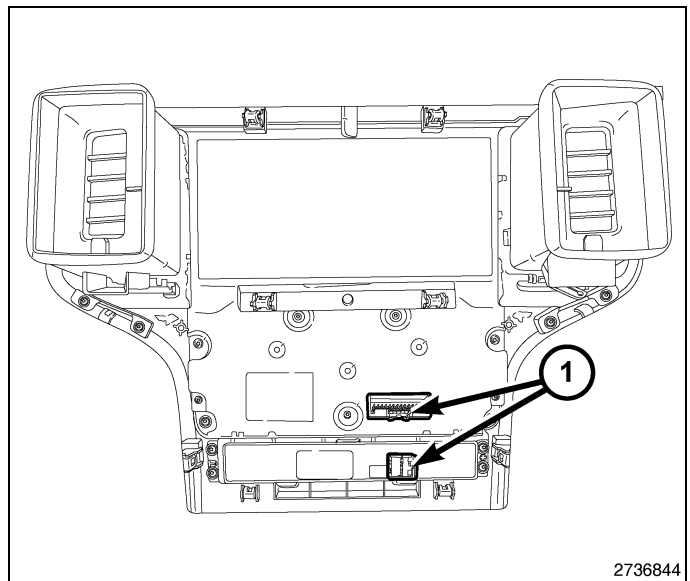

**CAUTION: Pulling the antenna cable straight out of the radio without pulling on the locking antenna connector could damage the cable or radio.**

5. Pull the radio out far enough to access the back of the radio.
6. Disconnect the AM/FM antenna (2) and electrical connectors (1).
7. If equipped, disconnect the navigation antenna (3).
8. If equipped, disconnect the USB connectors (4).
9. Remove the radio from the instrument panel.

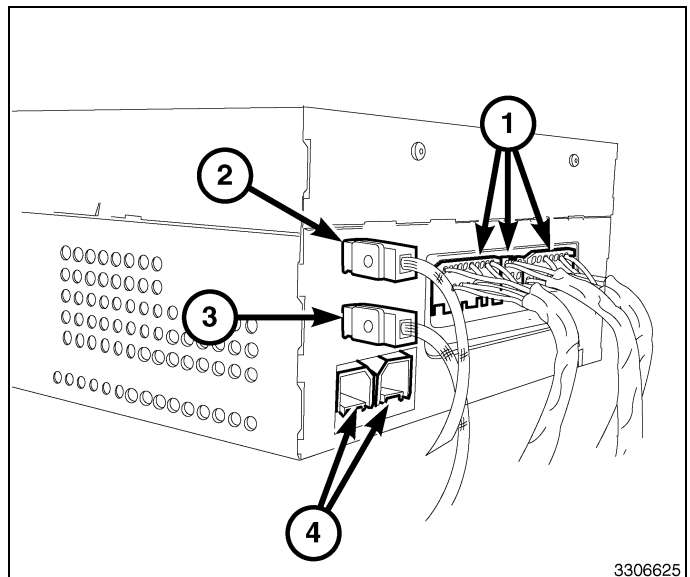

10. After removing the 10-way connector (1) from the back of the radio, secure it to the existing harness with a tie strap (2).

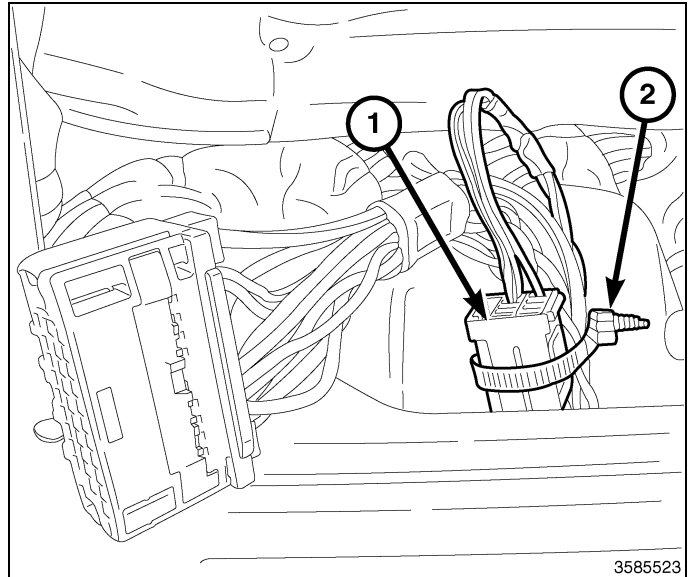

11. Remove the bolts (2) and remove the drivers side silencer panel (1).

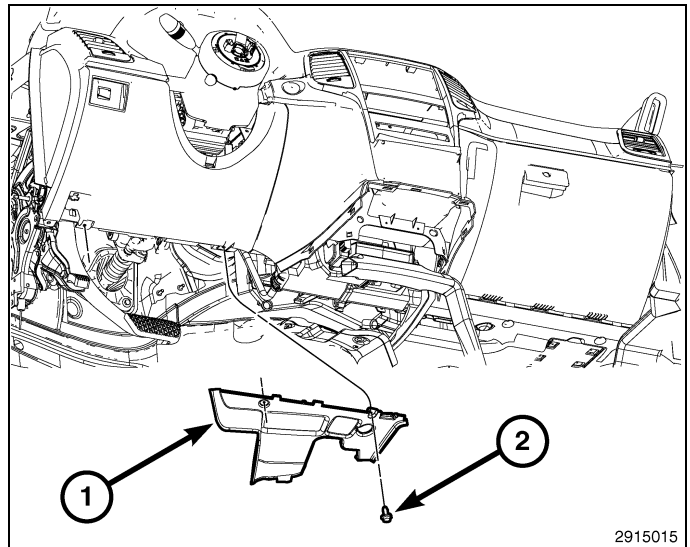

12. Using Trim Stick C-4755 , separate the steering column trim ring (1).

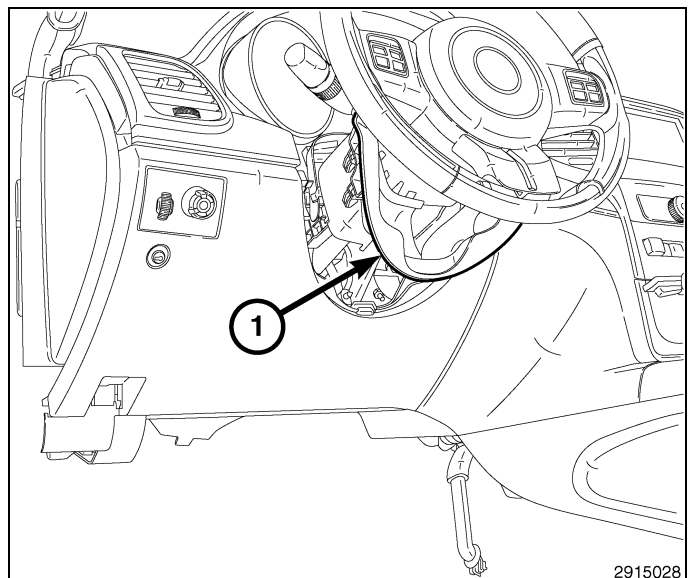

13. Using Trim Stick C-4755 , separate the retaining clips and remove the cover (1).

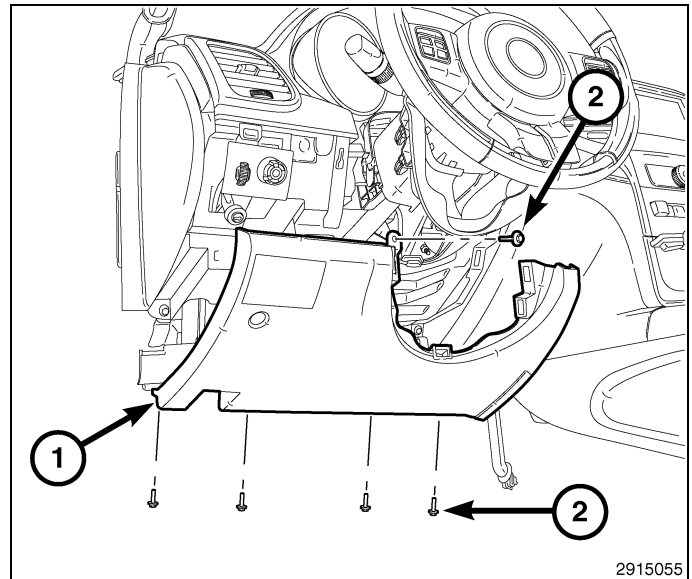

14. Remove the driver side end cap (1).

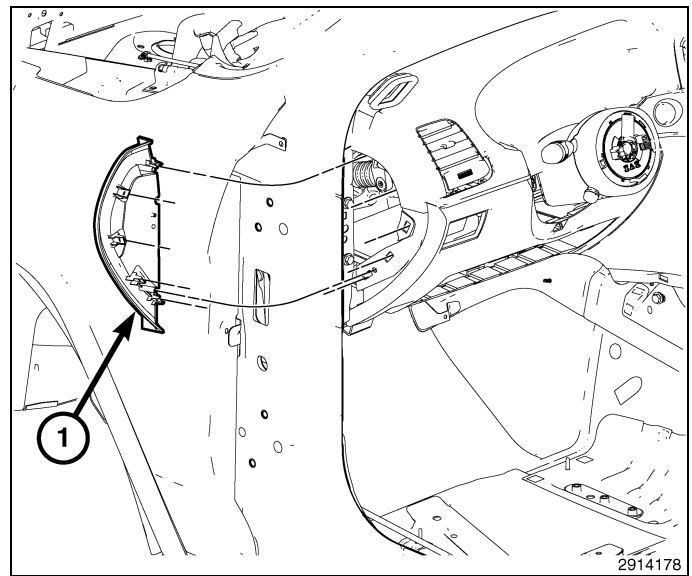

**NOTE: The HFM is mounted at the driver end of the instrument panel.**

15. Disconnect the HFM electrical connector and USB cable (1).

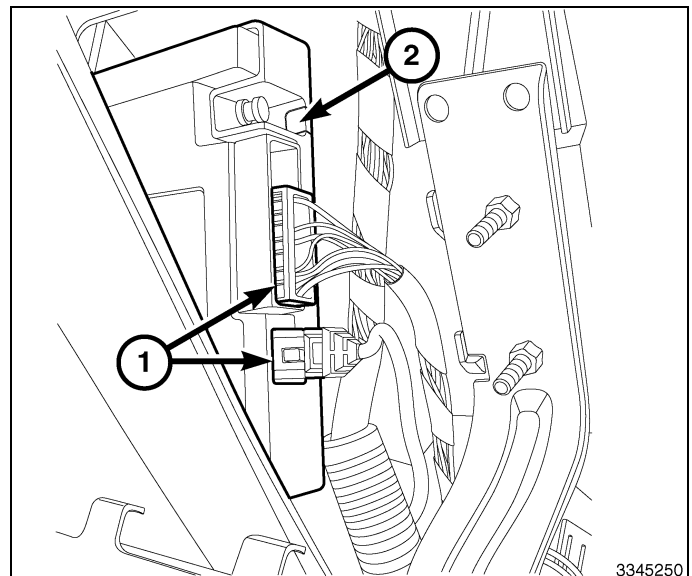

16. Connect the factory wiring harness connector (2) to the HFM overlay harness connector (1).
17. If equipped with USB, connect the factory USB connector (4) to the USB extension harness connector (3).
18. Route the overlay harness and extension cable along the existing harness to the radio.
19. Using the supplied tie straps, secure the overlay wiring harness and USB extension cable so that the wires will not cause any noise or chafing.

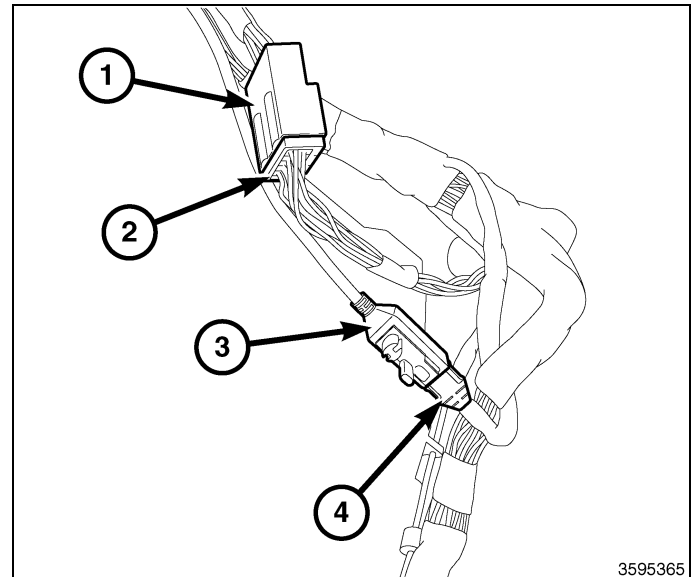

20. Position the steering column opening cover (1) back and seat the retaining clips fully.

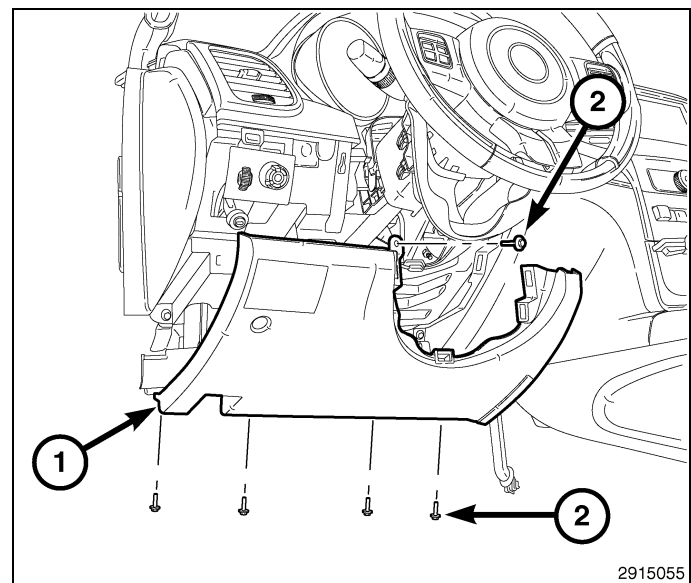

21. Position the steering column trim ring back and seat the retaining clips fully.

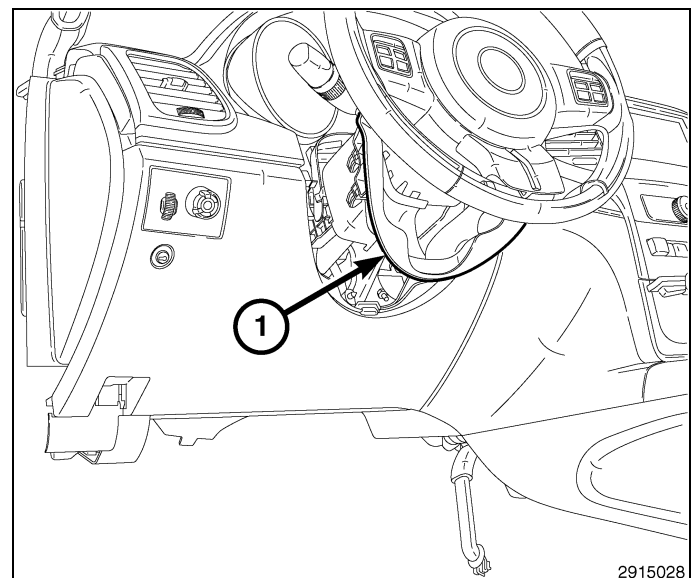

22. Install the silencer panel (1) and install the screws (2).

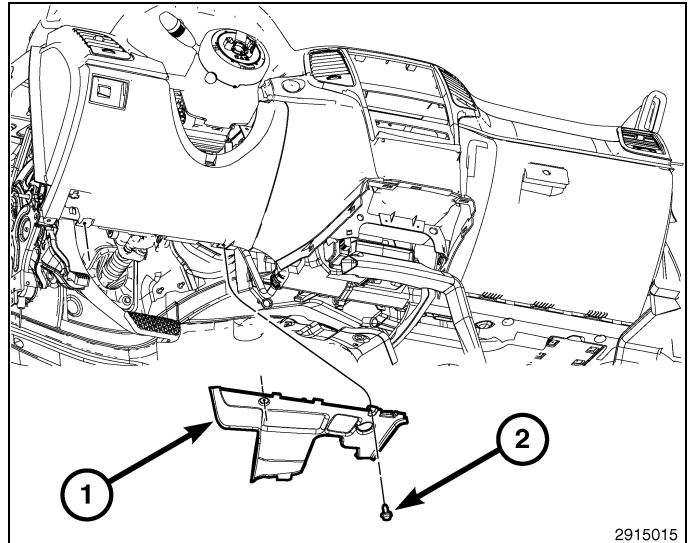

23. Install the driver side end cap (1).

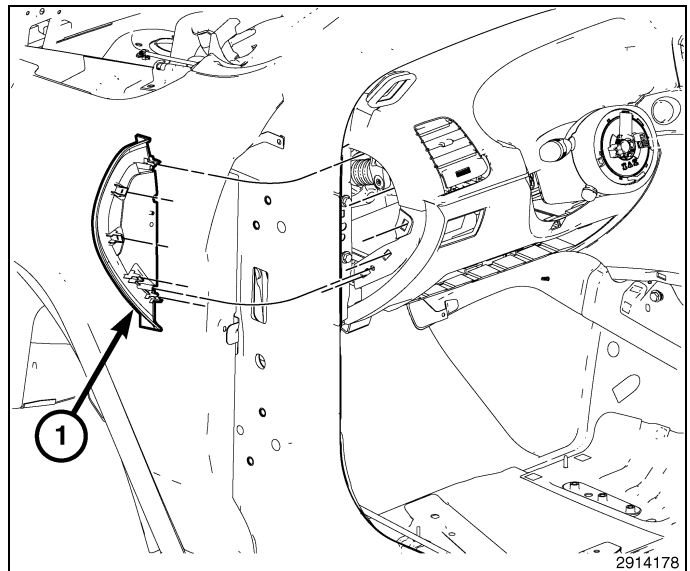

24. Position the radio to the instrument panel.

25. Connect the AM/FM antenna (2).

26. Connect the factory electrical connector (1) and the connector from the supplied overlay wiring harness that was routed from the HFM.

27. Connect the satellite/navigation antenna (3).

28. If equipped, connect the USB connectors (4), including the one that was routed from the HFM.

29. Install the radio mounting fasteners.

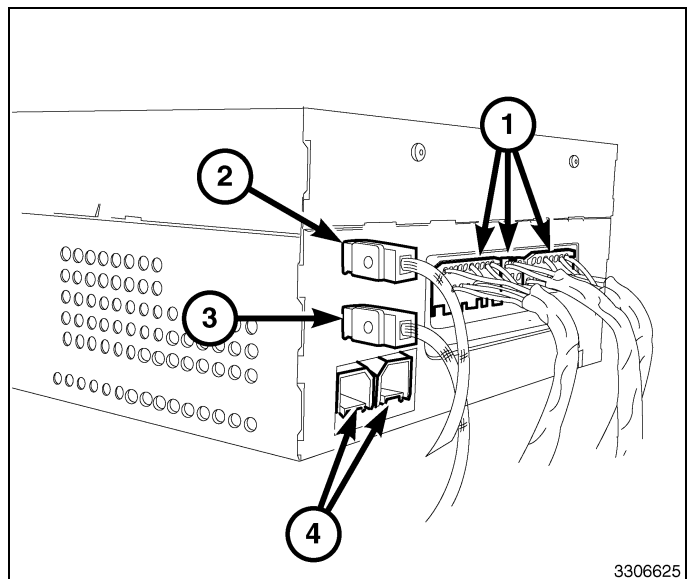

30. Position the instrument panel center bezel over the instrument panel and connect the electrical connectors (1).

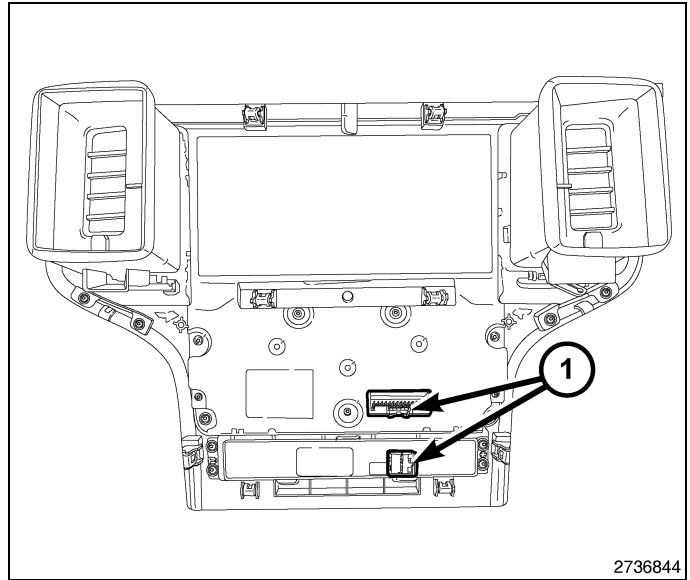

31. Press firmly and evenly around the perimeter and across the middle of the bezel to seat the retaining clips (1) and install the center bezel.
32. Connect the negative battery cable.

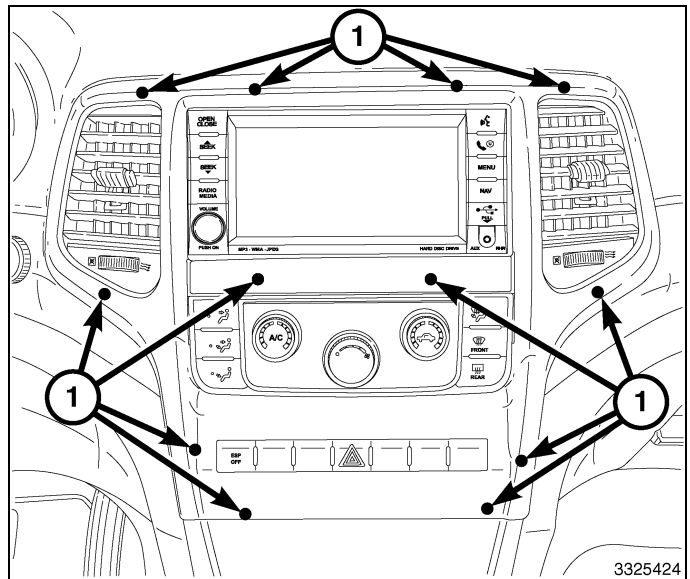





# ADAPTATEUR MAINS LIBRES RHR AVEC PORT USB

## GRAND CHEROKEE/DURANGO

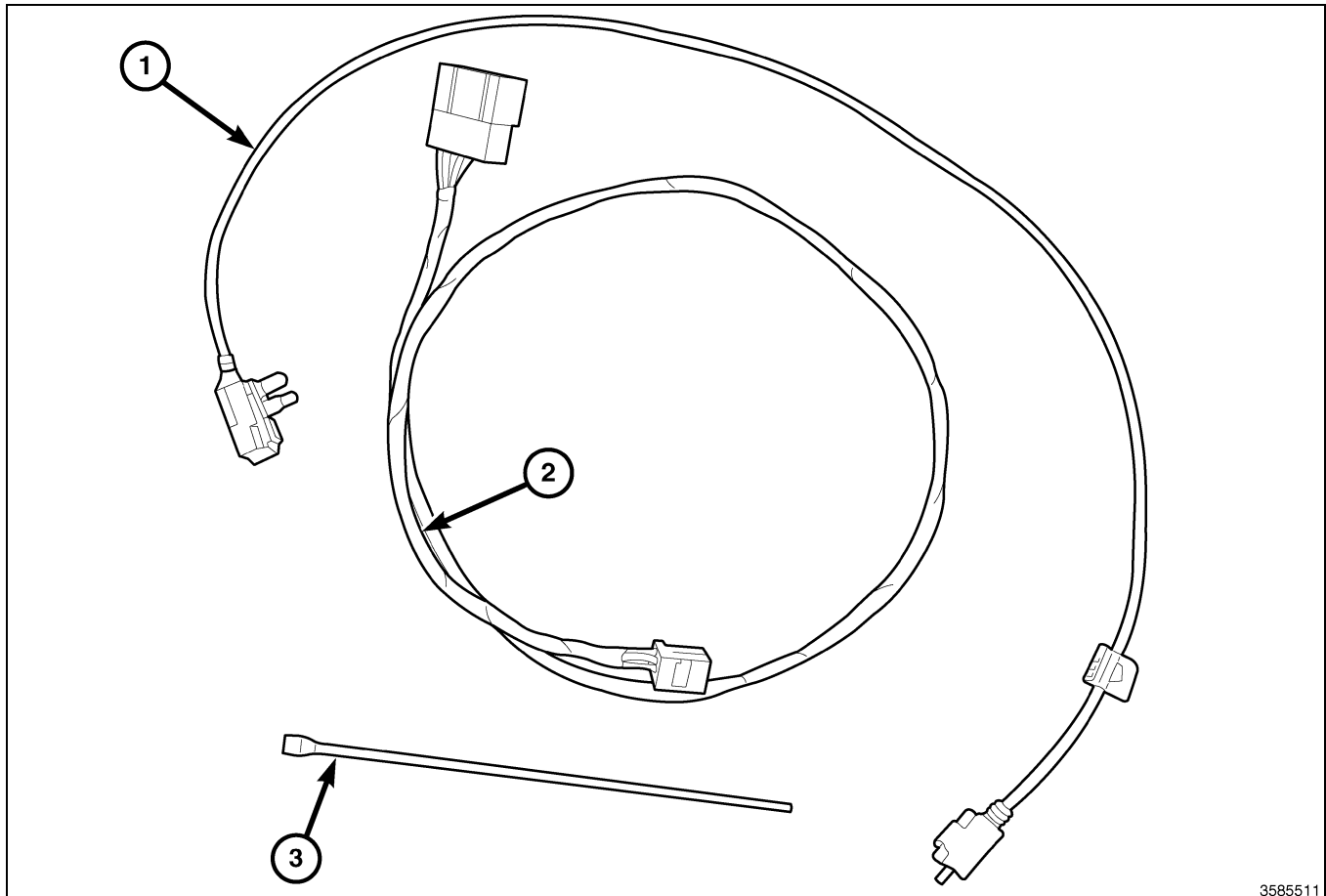

3585511

Numéro de légende	Description	Quantité
1	Câble de rallonge USB	1
2	Faisceau de câble superposé du module mains libres (HFM)	1
3	Courroie d'attache	8

### Outils requis

Tournevis à pointe cruciforme	Baguette de garnissage C-4755	Tournevis Torx T25	Clé à ouverture fixe de 10 mm
-------------------------------	-------------------------------	--------------------	-------------------------------

### ÉTAPES DE LA PROCÉDURE :

1. Débrancher et isoler le câble négatif de la batterie.
2. À l'aide de la baguette de garnissage C-4755 intervenir sur le tour du périmètre de l'encadrement et le long du centre en dégageant les agrafes de retenue (1), et séparer l'encadrement du tableau de bord.

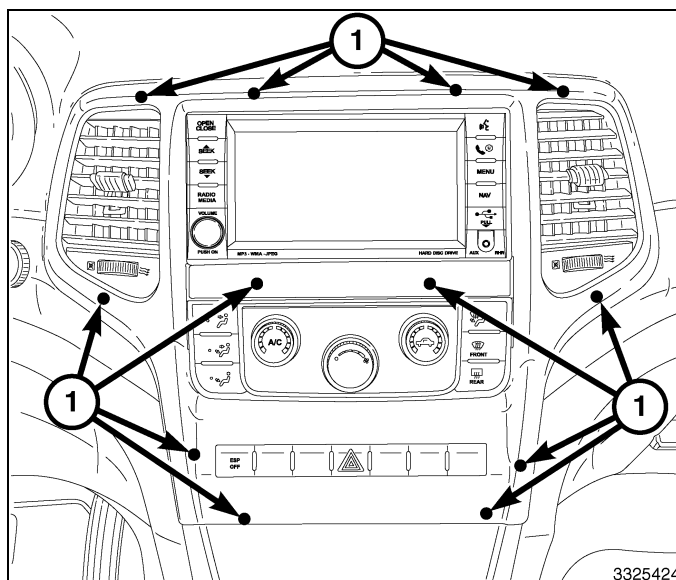

3. Débrancher les connecteurs électriques (1) et retirer l'encadrement.
4. Retirer les attaches de fixation de la radio.

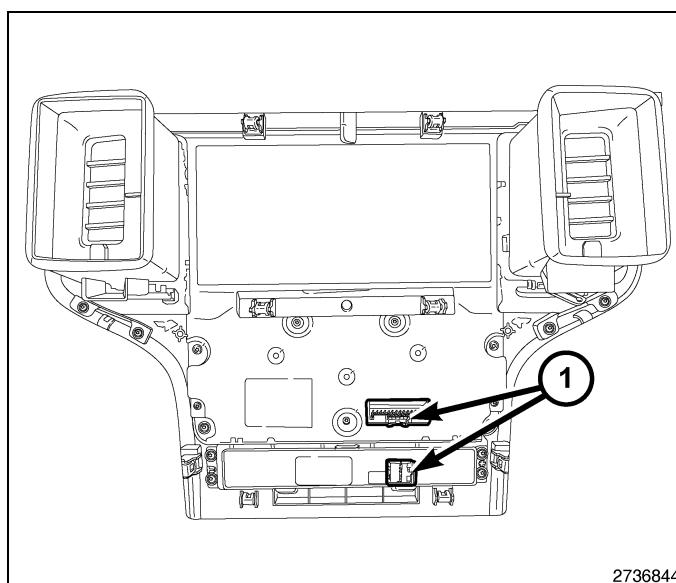

**ATTENTION: Retirer le câble d'antenne de la radio sans tirer sur le connecteur d'antenne de verrouillage pourrait endommager le câble ou la radio.**

5. Faire sortir la radio suffisamment pour accéder à l'arrière de la radio.
6. Débrancher l'antenne AM/FM (2) et les connecteurs électriques (1).
7. Le cas échéant, débrancher l'antenne de navigation (3).
8. Le cas échéant, débrancher les connecteurs USB (4).
9. Déposer la radio du tableau de bord.

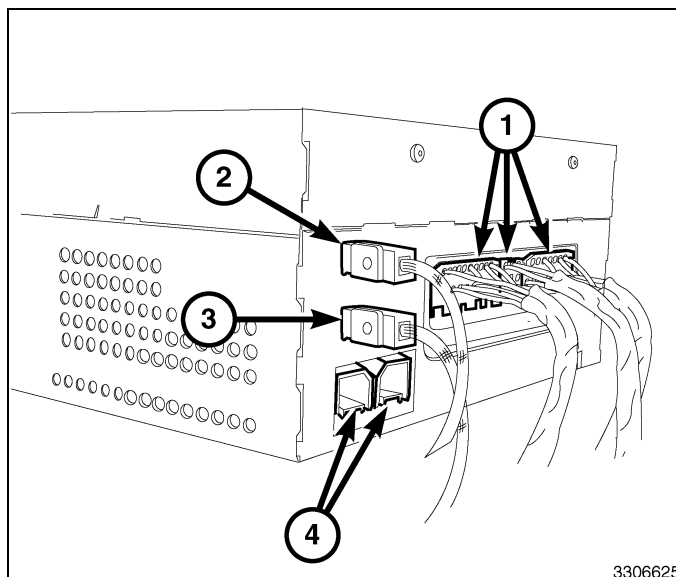

10. Après avoir déposé le connecteur à 10voies (1) de l'arrière de la radio, le fixer au faisceau existant à l'aide de courroie d'attache (2).

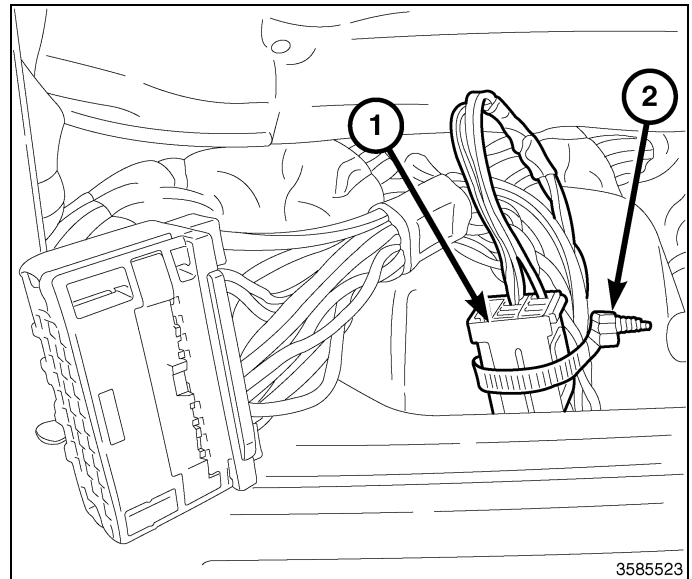

11. Déposer les boulons (2) et déposer le panneau insonorisant du côté conducteur (1).

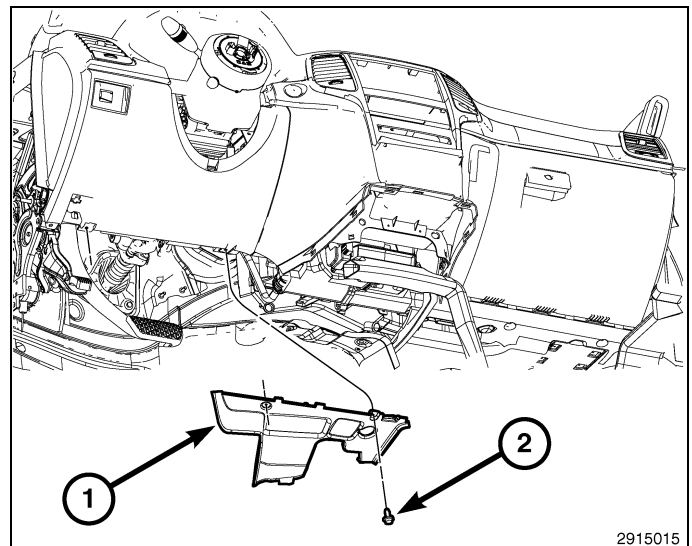

12. À l'aide de la baguette de garnissage C-4755, séparer la bague de garniture de la colonne de direction (1).

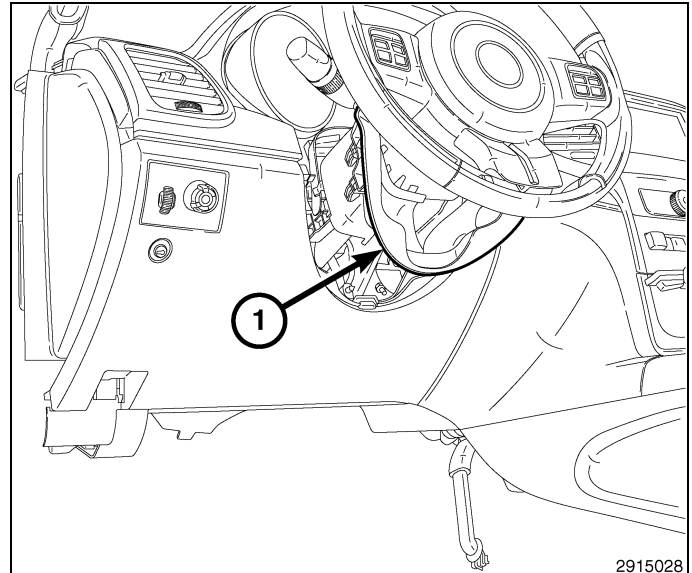

13. À l'aide de la baguette de garnissage C-4755, séparer les agrafes de retenue et déposer le couvercle (1).

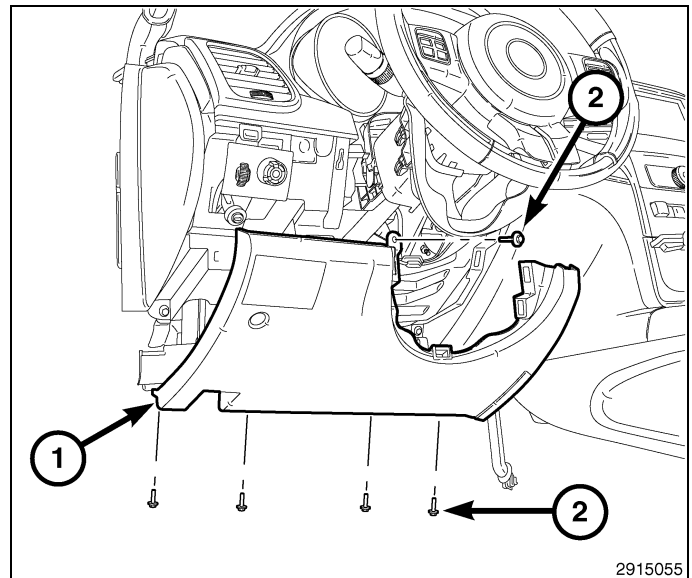

14. Déposer l'embout du côté conducteur (1).

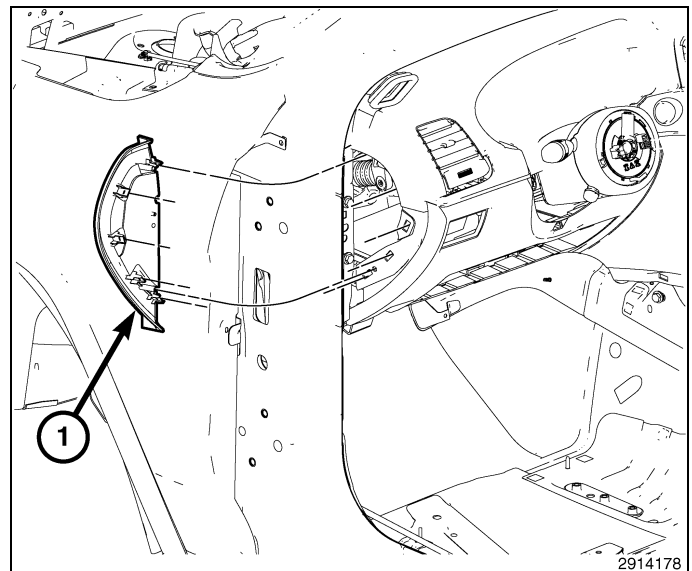

**REMARQUE: Le module mains libres (HFM) est monté sur l'extrémité conducteur du tableau de bord.**

15. Débrancher le connecteur électrique du module mains libres (HFM) et le câble USB (1).

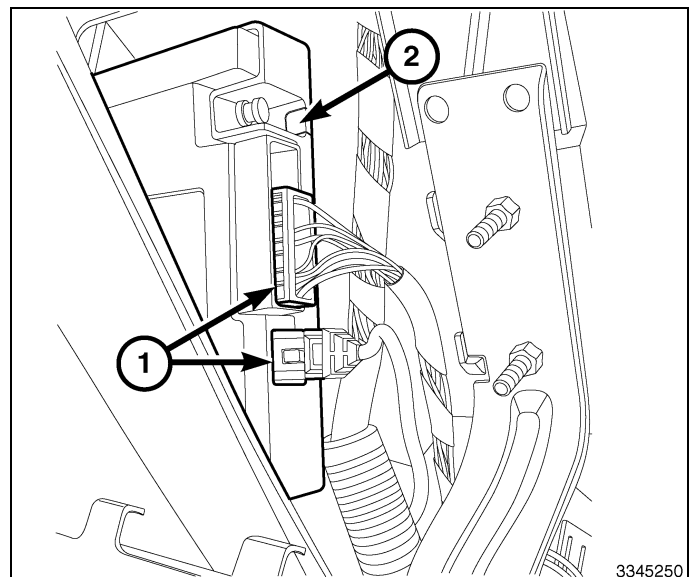

16. Brancher le connecteur de faisceau de câblage d'origine (2) au connecteur de faisceau superposé du module mains libres (HFM) (1).
17. Si le véhicule est équipé de port USB, brancher le connecteur USB d'origine (4) au connecteur de faisceau de rallonge USB (3).
18. Acheminer le faisceau superposé et le câble de rallonge le long du faisceau existant vers la radio.
19. À l'aide des courroies d'attache fournies, attacher le faisceau de câblage superposé et le câble de rallonge USB pour éviter tout bruit ou frottement des fils.

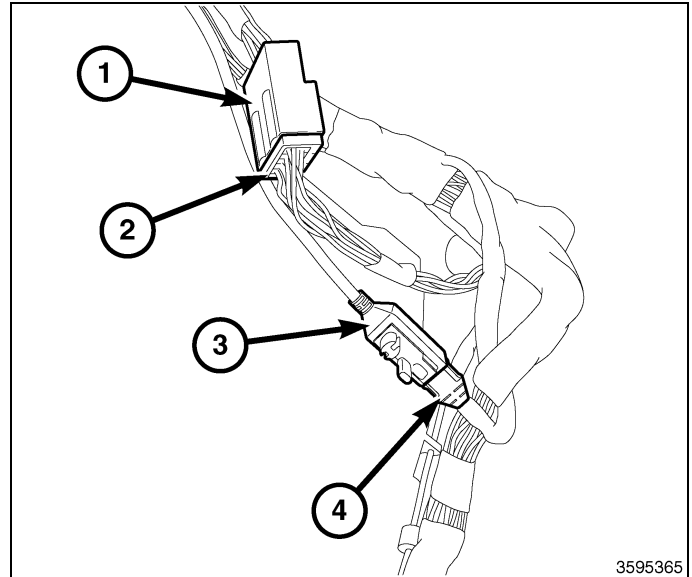

20. Positionner à nouveau le couvercle d'ouverture de la colonne de direction (1) et engager les agrafes de retenue complètement.

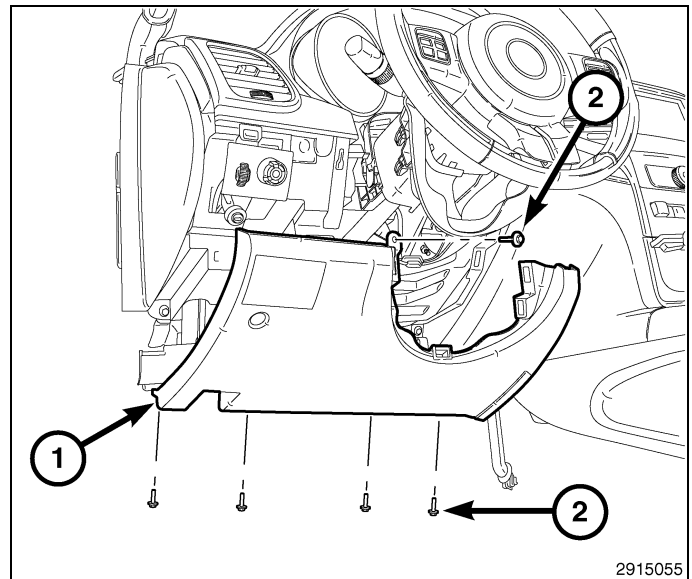

21. Positionner l'anneau enjoliveur de la colonne de direction en place et assujettir les brides de retenue complètement.

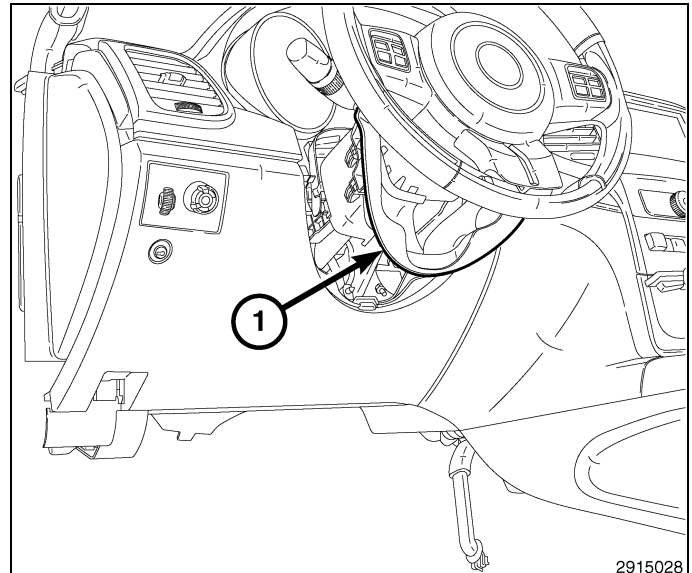

22. Poser le panneau insonorisant (1) et poser les vis (2).

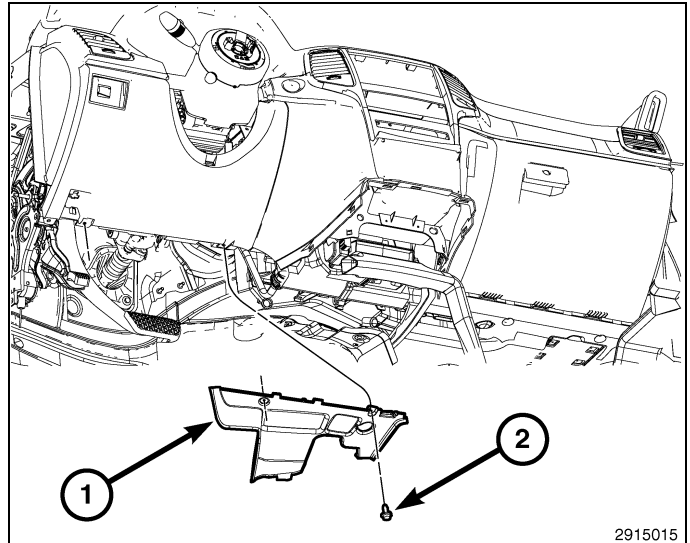

23. Poser l'embout du côté conducteur (1).

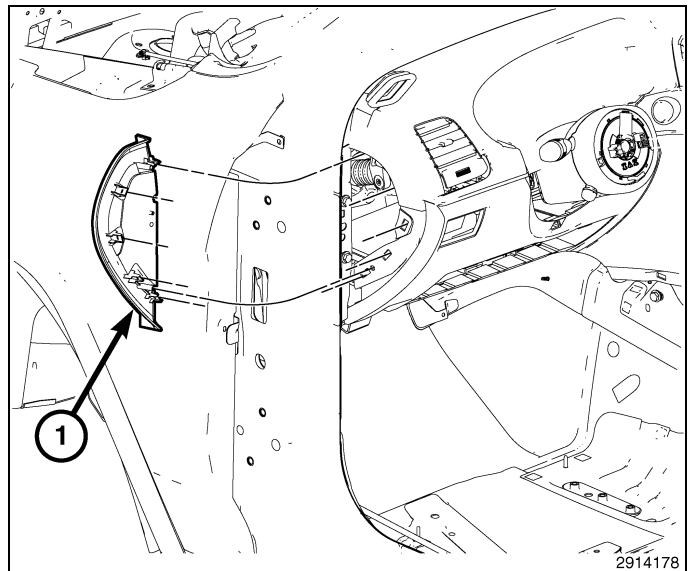

24. Positionner l'autoradio au tableau de bord.  
 25. Brancher l'antenne AM/FM (2).  
 26. Brancher le connecteur électrique d'origine (1) et le connecteur du faisceau de câblage superposé fourni, qui a été acheminé du module mains libres (HFM).  
 27. Brancher l'antenne satellite/de navigation (3).  
 28. Si le véhicule en est équipé, brancher les connecteurs USB (4), y compris celui qui a été acheminé du module mains libres (HFM).  
 29. Poser les fixations de montage de radio.

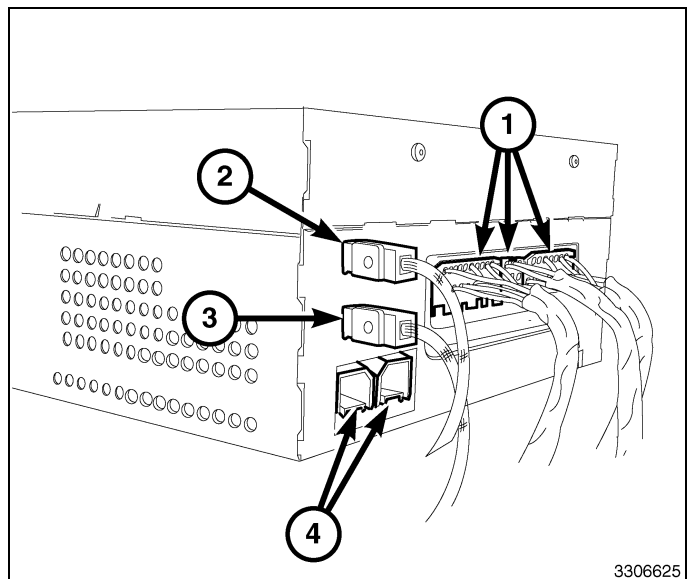

30. Positionner l'encadrement central du tableau de bord sur le tableau de bord et connecter les connecteurs électriques (1).

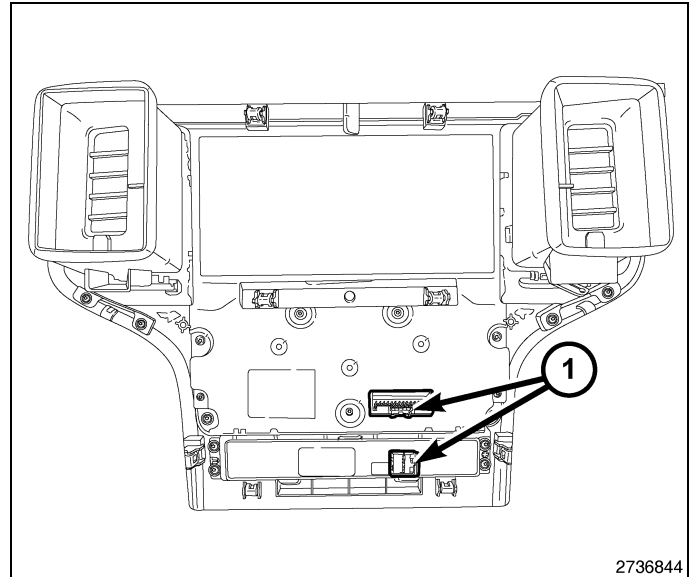

31. Appuyer fermement et uniformément sur le bord du périmètre et sur le centre de l'encadrement pour enfoncer les agrafes de retenue (1) et installer l'encadrement central.
32. Brancher le câble négatif de la batterie.

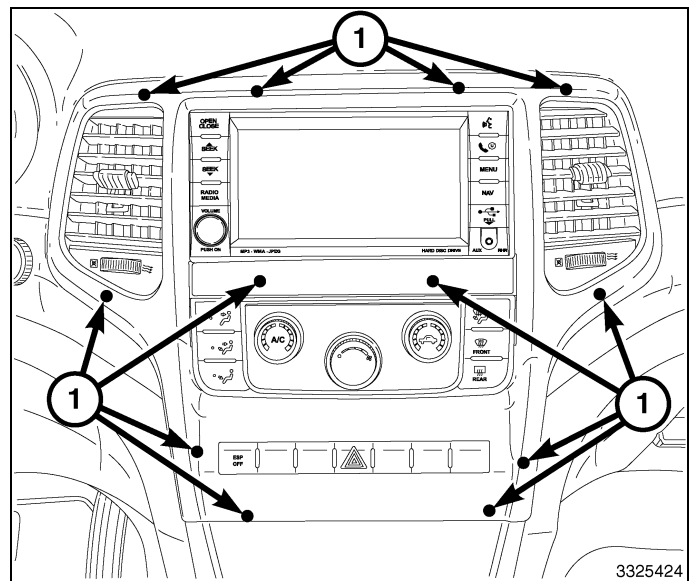



# ADAPTADOR DE MANOS LIBRES RHR CON USB

## GRAND CHEROKEE/DURANGO

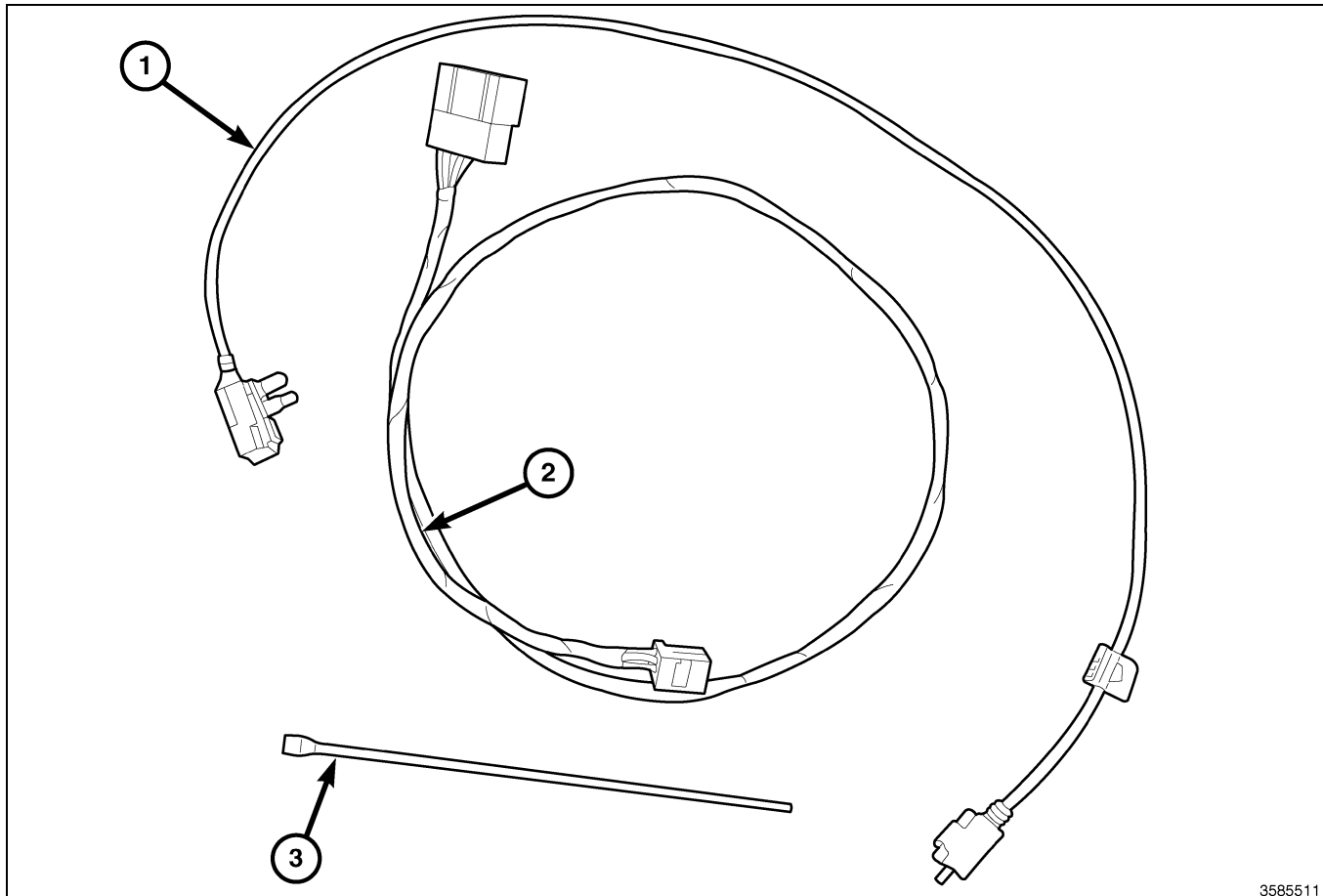

3585511

Elemento	DESCRIPCION	Cantidad
Relación nominal de aspecto de ancho de pantalla 1	Cable de extensión de USB	Relación nominal de aspecto de ancho de pantalla 1
Relación nominal de aspecto de ancho de pantalla 2	Mazo de cables superpuesto de manos libres	Relación nominal de aspecto de ancho de pantalla 1
Relación nominal de aspecto de ancho de pantalla 3	Brida	Relación nominal de aspecto de ancho de pantalla 8

### HERRAMIENTAS NECESARIAS

Destornillador de punta Phillips	Varilla tapizada C-4755	Destornillador T25 Torx	Llave de 10 mm
----------------------------------	-------------------------	-------------------------	----------------

### PASOS DEL PROCEDIMIENTO:



1. Desconecte y aisle el cable negativo de la batería .
2. Con la varilla de guarnecido C-4755 trabaje alrededor del perímetro del bisel, y por el centro soltando las pinzas de sujeción (1) y separe el bisel del panel de instrumentos.

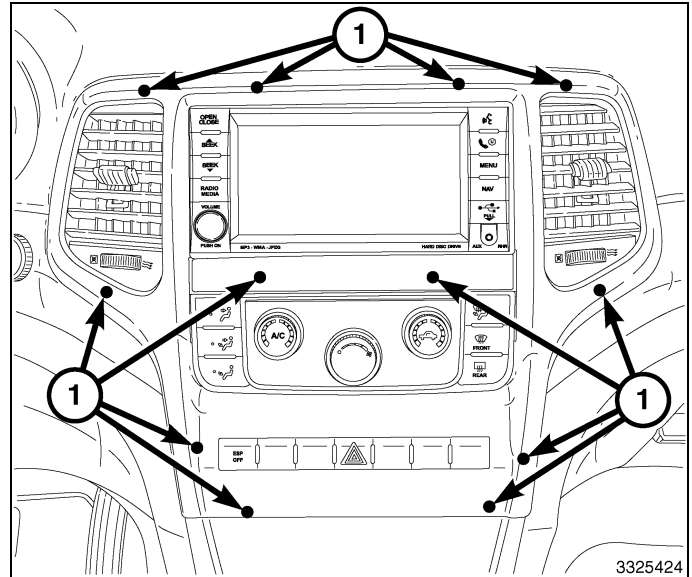

3. Desconecte los conectores eléctricos (1) y retire el bisel.
4. Retire los elementos de fijación de la radio.

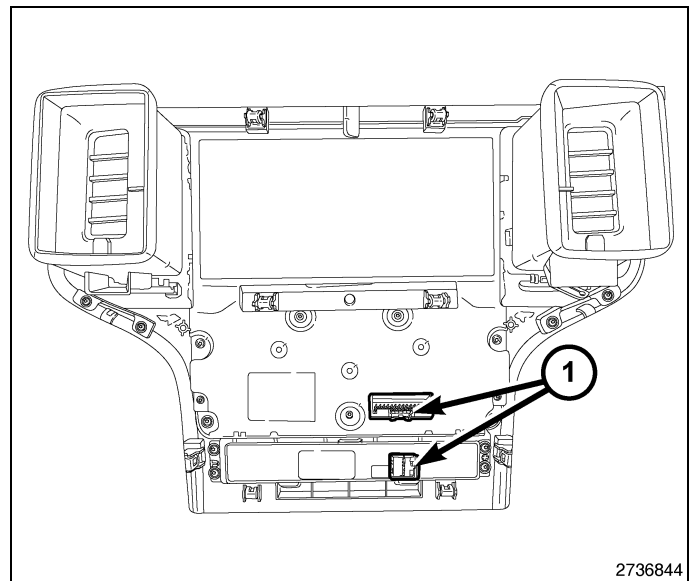

**PRECAUCIÓN:** Si se saca el cable de la antena recto hacia fuera de la radio sin hacer lo propio con el conector de traba de la antena podría dañarse el cable o la radio.

5. Retire la radio lo suficiente como para tener acceso a la parte posterior de la radio.
6. Desconecte la antena AM/FM (2) y los conectores eléctricos (1).
7. Desconecte la antena de navegación (3), según versiones.
8. Desenchufe los conectores eléctricos (4), según versiones.
9. Retire la radio del panel de instrumentos.

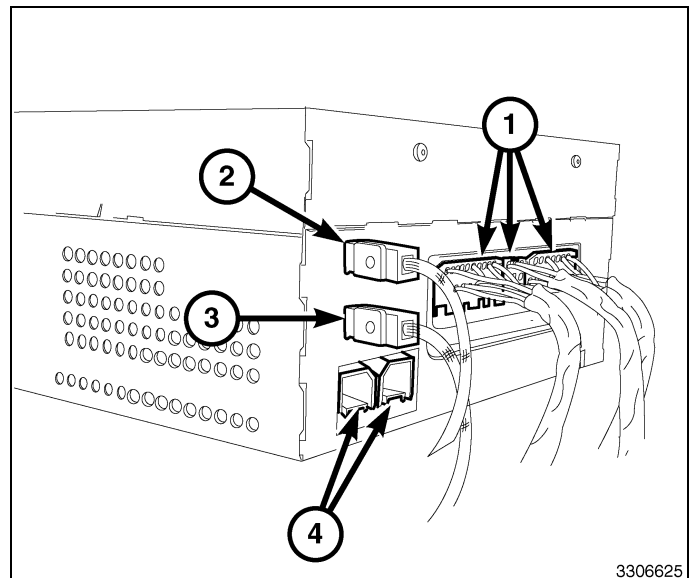

10. Después de desmontar el conector de 10 vías (1) de la parte posterior de la radio, fíjelo al mazo de cables existente con una brida (2).

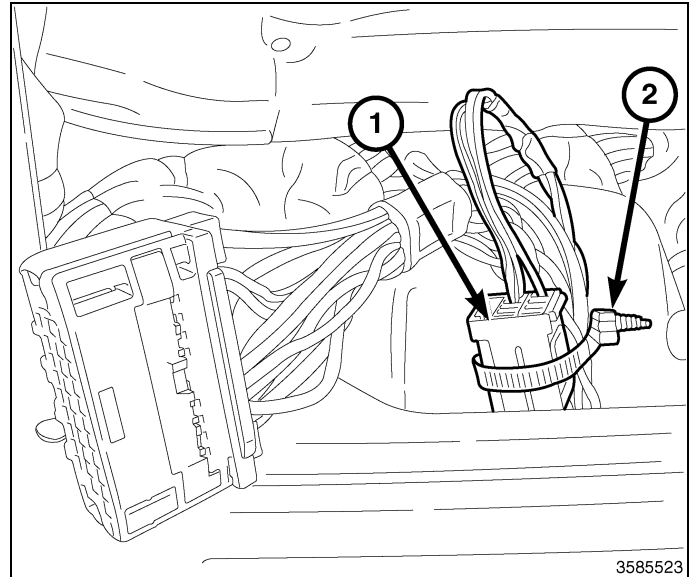

11. Retire los pernos (2) y retire el panel aislante acústico del lado del conductor (1).

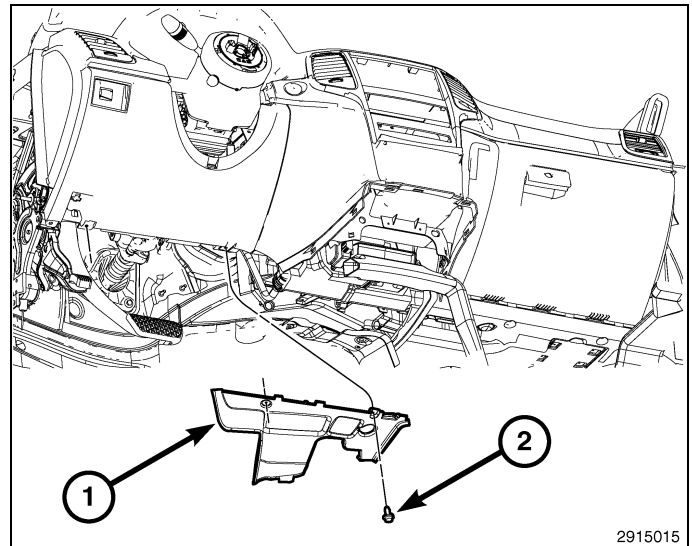

12. Con la varilla de guarnecido C-4755, separe el anillo de guarnecido de la columna de dirección (1).

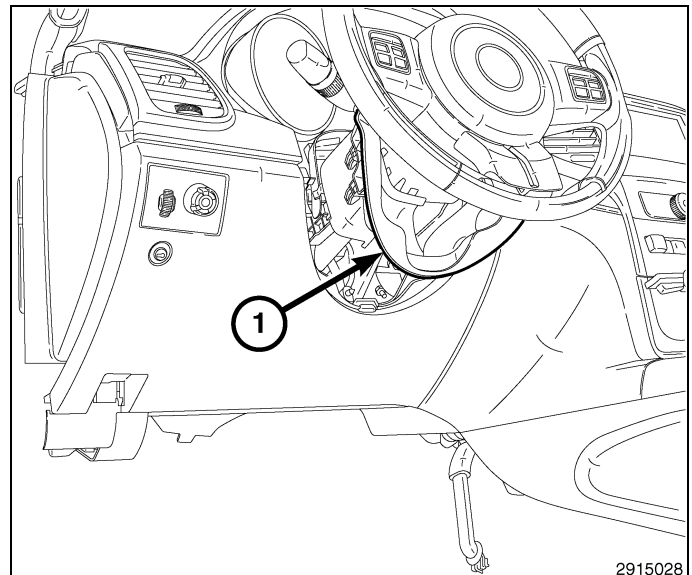

13. Con la varilla de guarnecido C-4755 , separe las pinzas de sujeción y retire la cubierta (1).

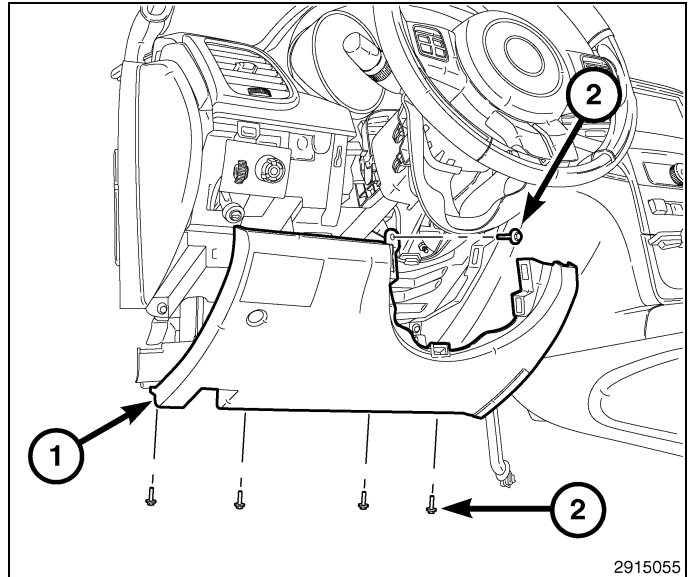

14. Retire la tapa del extremo del lado del conductor (1).

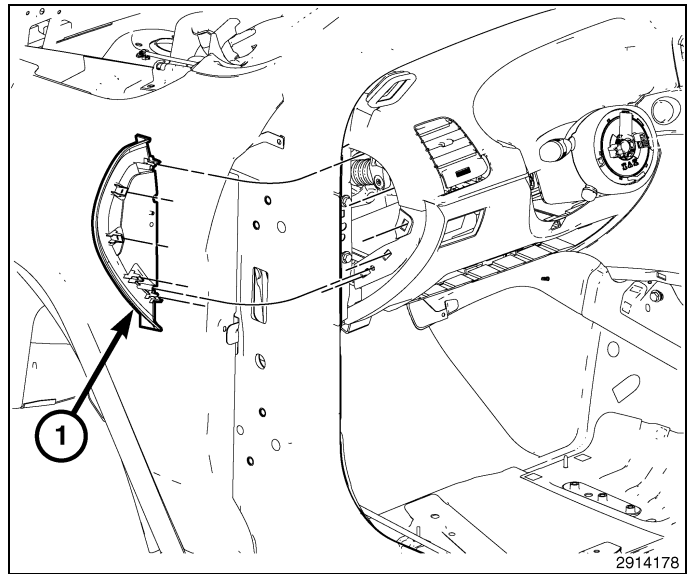

**NOTA: El HFM está montado en el extremo del conductor del panel de instrumentos.**

15. Desconecte el conector eléctrico de HFM y cable USB (1).

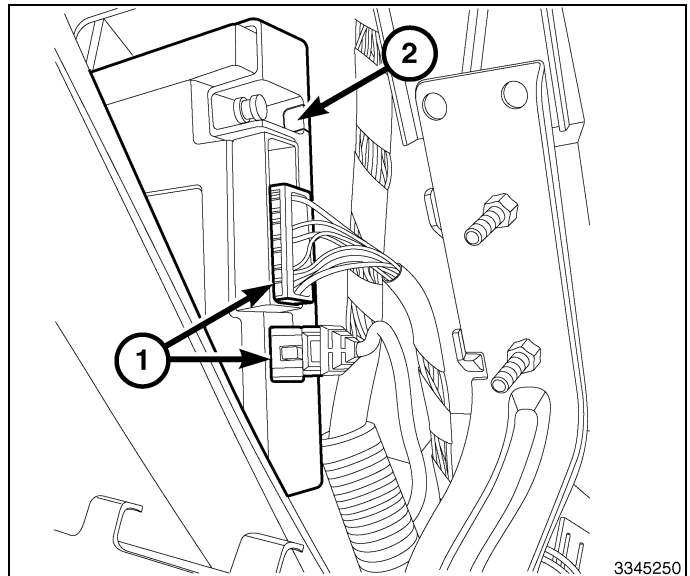

16. Conecte el conector de mazo de cables de fabrica (2) al conector de mazo de cables superpuesto HFM (1).
17. Si está equipado con USB, conecte el conector USB de fábrica (4) al conector de mazo de cables de extensión USB (3).
18. Realice el tendido del mazo de cables superpuesto y cable de extensión por el mazo de cables existente a la radio.
19. Con las bridas proporcionadas, fije el mazo de cables de superpuesto y cable de extensión USB de modo que los cables no causen ruido o fricción.

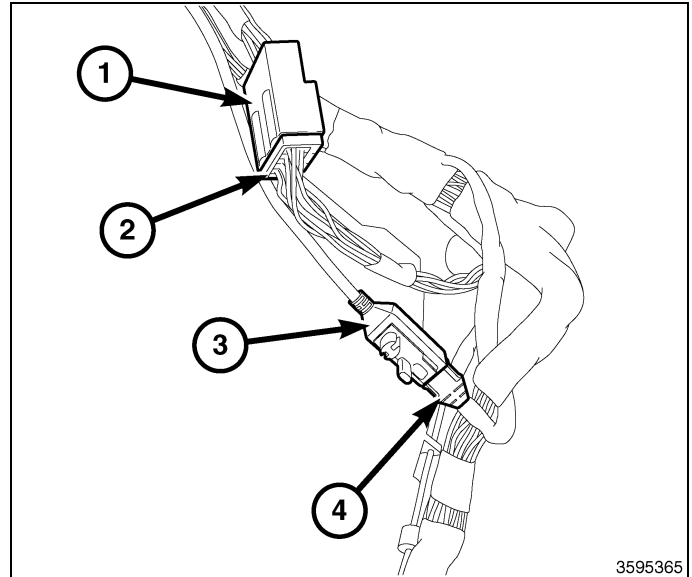

20. Vuelva a colocar la cubierta de la abertura de la columna de la dirección (1) y asiente completamente los clips de fijación (2).

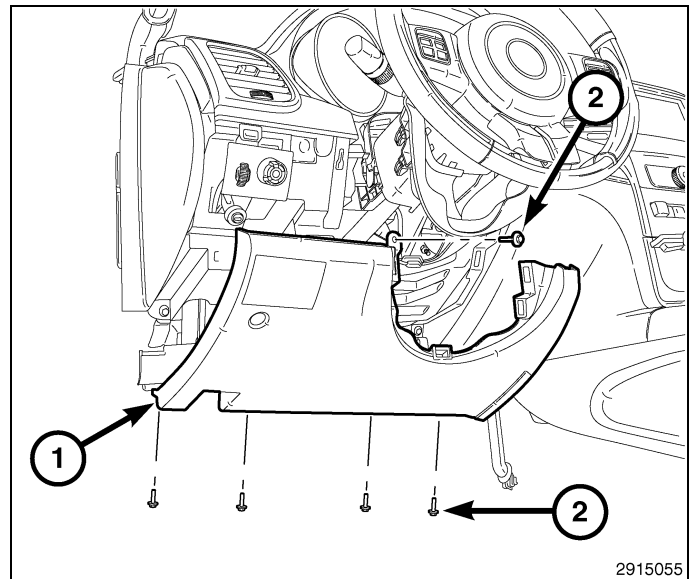

21. Coloque el tapizado de la columna de la dirección en su sitio y asiente los clips de fijación completamente.

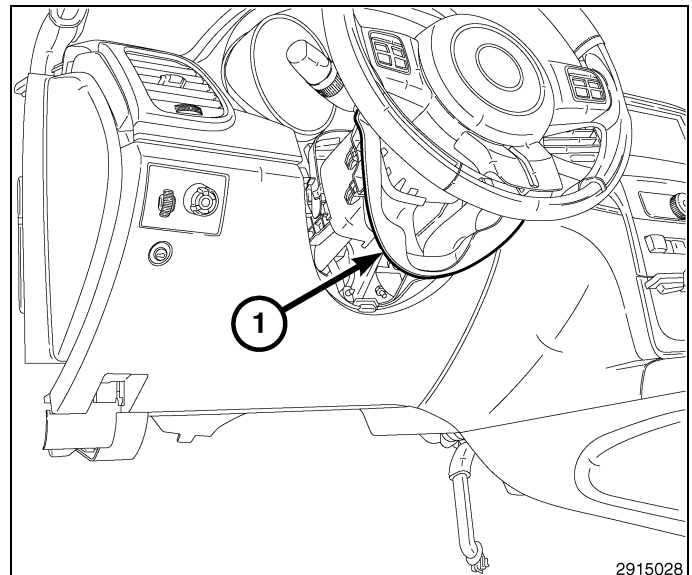

22. Monte el panel aislante acústico (1) y monte los tornillos (2).

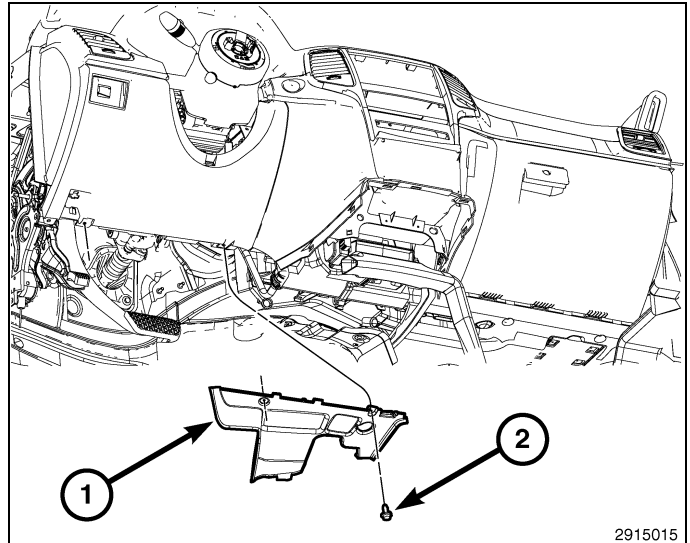

23. Monte la tapa del extremo del lado del conductor (1).

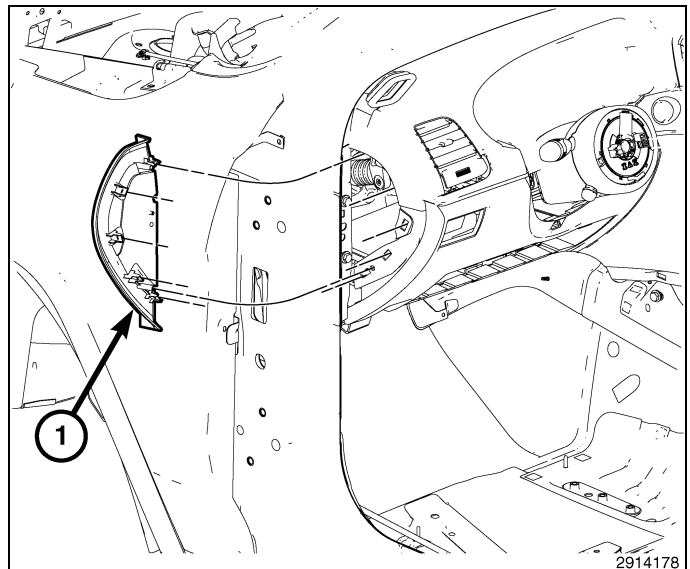

24. Coloque la radio en el panel de instrumentos.  
 25. Conector de antena AM/FM (2).  
 26. Conecte el conector eléctrico de fábrica (1) y el conector desde el mazo de cables superpuesto suministrado que se tendió desde el HFM.  
 27. Conecte la antena de navegación/satélite (3).  
 28. Si está equipado, conecte los conectores USB (4), incluido el que llevó hasta HFM.  
 29. Monte los elementos de fijación de la radio.

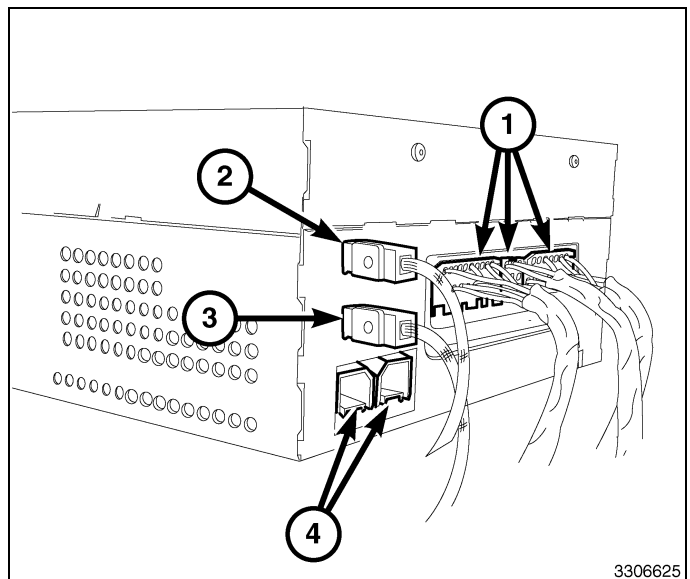

30. Coloque el embellecedor central del panel de instrumentos sobre el panel de instrumentos y enchufe los conectores eléctricos (1).

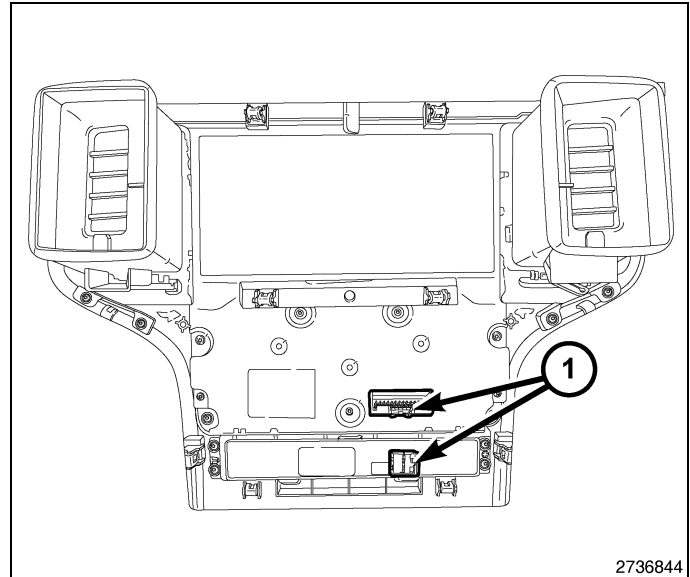

31. Apriete con firmeza y de forma uniforme alrededor del perímetro y en la parte central del embellecedor para colocar los clips de retención (1) y montar el embellecedor central.
32. Conecte el cable negativo de la batería.

