

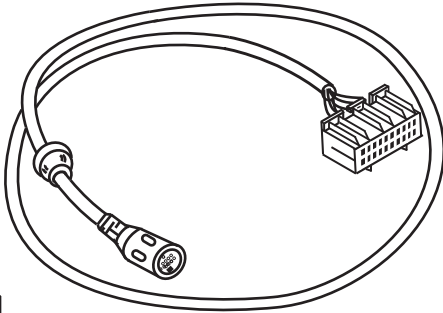

I POD ADAPTER

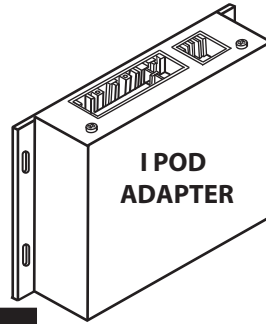

A



B

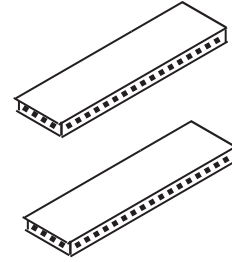

C 2X



D 4X

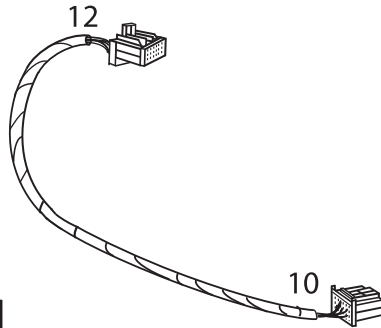

E

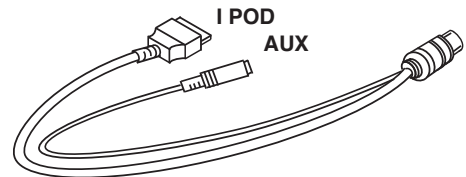

F

DIP SWITCH LABEL

G

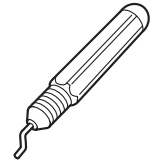
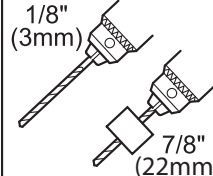
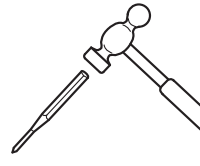
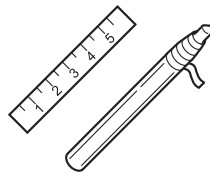
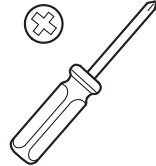
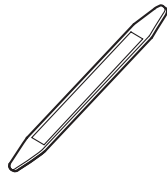

CHRYSLER

PACIFICA.....6,7
TOWN & COUNTRY.....8,9

DODGE

STRATUS.....10,11
CARAVAN.....8,9

JEEP

LIBERTY.....12,13
WRANGLER.....14,15

• Read entire installation procedure on pages 2-5 before starting.

• Lea el proceso de instalación completo de las páginas 2-5 antes de comenzar.

• Veuillez lire toute la méthode d'installation présentée aux pages 2 à 5 avant de commencer.

Preparation

All Vehicles:

- Disconnect and isolate negative battery cable.
- Disengage center cluster bezel.
- Disconnect and remove radio.
- Identify the three character sales code on the radio faceplate (i.e., RBQ, RBK, etc.)
- Remove glove box.

Chrysler Pacifica only:

- Remove shift knob and shift bezel assembly.
- Remove ignition key bezel.
- Remove left and right instrument panel center bezels.
- Remove cubby bin or CD player (4 Phillips screws).
- Disconnect and remove power outlet bezel.

Jeep Wrangler only:

- Remove instrument panel top cover.
- Disconnect and remove center cluster bezel.
- Remove knee blocker. (2 Phillips screws).
- Adjust steering wheel in the down position.
- Remove instrument panel cluster bezel (7 Phillips screws).
- Disconnect and remove instrument panel cluster.
- Remove retaining bolt from back of radio.
- Disconnect radio antenna inside glove box.
- Route jumper cable (Item A) into instrument panel cluster opening and out glove box opening.

Installation

All Vehicles:

- Route jumper cable (Item A) into radio opening and out of glove box opening.
- Activate dip switch if necessary for languages other than English or if a RAH radio is present. (See page 5 for instructions).
- Cover dip switch opening with supplied sticker (Item G).
- Place dual lock (Item C) onto adapter (Item B) as shown in illustrations. Use tie straps (Item D) as needed.
- Plug 22 way jumper cable (Item A) connector into adapter.
- Plug 12 way connector from power harness (Item E) into adapter.
- If occupied, disconnect 10 way connector from back of radio and plug into 10 way receptacle on adapter. If connection will not reach, purchase the 10-10 extension harness 05191195AA.
- Ensure vehicle mounting surface for adapter is clean and dry.
- Mount adapter to vehicle as shown in illustrations. Press firmly into place and secure with tie straps if needed.
- Take up any slack in jumper cable (Item A) neatly and tie strap inside glove box opening. Keep cable away from any sharp edges, heat sources or moving parts.
- Measure for and drill 1/8" (3mm) pilot hole, 7/8" (22mm) mounting hole into glove box. De-burr the hole.
- Re-install glove box while routing jumper cable inside of it. Seat in-line grommet.
- Plug i Pod/aux cable (item F) into jumper cable. Place inside glove box.
- Plug 10 way connector from power harness (Item E) into radio.

Preparación

Todos los vehículos:

- Desconecte y aisle el cable negativo de la batería.
- Retire el panel central.
- Desconecte y retire la radio.
- Identifique el código de venta de tres caracteres en el panel frontal de la radio (Ej.: RBQ, RBK, etc..)
- Retire la guantera.

Sólo para Chrysler Pacifica:

- Retire el pomo de la palanca de cambios y el conjunto del panel de la palanca de cambios.
- Retire el panel de la llave de encendido.
- Retire los paneles del grupo de instrumentos izquierdo y derecho.
- Retire el compartimiento portaobjetos o el reproductor de CD (4 tornillos Phillips).
- Desconecte y retire el panel del tomacorriente.

Sólo para Jeep Wrangler:

- Retire la cubierta superior del panel de instrumentos.
- Desconecte y retire el panel central.
- Retire el panel para rodillas. (2 tornillos Phillips).
- Coloque el volante en la posición hacia abajo.
- Retire el panel del grupo de instrumentos (7 tornillos Phillips).
- Desconecte y retire el grupo de instrumentos.
- Retire el perno de sujeción de la parte posterior de la radio.
- Desconecte la antena de la radio dentro de la guantera.
- Guíe el cable de acoplamiento (Elemento A) hacia la abertura del grupo de instrumentos y hacia afuera de la abertura de la guantera.

Instalación

Todos los vehículos:

- Guíe el cable de acoplamiento (Elemento A) hacia la abertura de la radio y hacia afuera de la abertura de la guantera.
- Active la llave dip switch si fuera necesario para otros idiomas que no sean inglés o si una radio RAH se encuentra preajustada. (Consulte la página 5 para obtener instrucciones).
- Cubra la abertura de la llave dip switch con la calcomanía provista (Elemento G).
- Coloque la traba doble (Elemento C) en el adaptador, tal como lo muestran las ilustraciones. Utilice los precintos (Elemento D) que sean necesarios.
- Conecte el cable de acoplamiento de 22 conductores (Elemento A) al adaptador.
- Conecte el cable de acoplamiento de 12 conductores del arnés eléctrico (Elemento E) al adaptador.
- Si se encontrara ocupado, desconecte el conector de 10 conductores de la parte posterior de la radio y conéctelo en el receptáculo de 10 conductores del adaptador. Si la conexión no se establece, compre un arnés de extensión 10-10, 05191195AA.
- Asegúrese de que la superficie del vehículo que va a utilizarse para el montaje del adaptador esté limpia y seca.
- Realice el montaje del adaptador en el vehículo como se muestra en las ilustraciones. Presione firmemente en su lugar y utilice precintos si fuera necesario.
- Enrolle prolijamente los sobrantes del cable de acoplamiento (Elemento A) y sujételo con un precinto dentro de la abertura de la guantera. Mantenga el cable alejado de cualquier borde filoso, fuentes de calor o partes móviles.
- Mida y perfora un orificio guía de 1/8" (3mm) y un orificio de montaje de 7/8" (22mm) dentro de la guantera. Elimine las rebabas del orificio.
- Coloque nuevamente la guantera mientras guía el cable de acoplamiento hacia adentro. Fije el orificio "en línea".
- Conecte el cable i Pod/aux (Elemento F) al cable de acoplamiento. Coloque dentro de la guantera.
- Conecte el cable de acoplamiento de 10 conductores del arnés eléctrico (Elemento E) a la radio.

Préparation

Tous les véhicules :

- Déconnectez et isolez le câble négatif de batterie.
- Désengagez l'enjoliveur central du groupe d'instruments.
- Débranchez et enlevez la radio.
- Identifiez le code de vente de trois lettres sur le devant de la radio (c.-à-d., RBQ, RBK, etc.).
- Enlevez la boîte à gants.

Chrysler Pacifica seulement :

- Retirez le pommeau de levier de vitesses et l'ensemble de l'enjoliveur du levier de vitesses.
- Enlevez l'enjoliveur du commutateur d'allumage.
- Retirez les enjoliveurs centraux gauche et droit du tableau de bord.
- Retirez le bac de rangement ou le lecteur de disque compact (4 vis cruciformes).
- Débranchez et retirez l'enjoliveur de la prise électrique.

Jeep Wrangler seulement :

- Retirez le couvercle supérieur du tableau de bord.
- Débranchez et retirez l'enjoliveur central du groupe d'instruments.
- Retirez le protège-genoux (2 vis cruciformes).
- Réglez le volant dans la position la plus basse.
- Enlevez l'enjoliveur du groupe d'instruments du tableau de bord (7 vis cruciformes).
- Débranchez et retirez le groupe d'instruments du tableau de bord.
- Retirez le boulon de retenue à l'arrière de la radio.
- Débranchez l'antenne radio à l'intérieur de la boîte à gants.
- Acheminez le câble volant (pièce A) dans l'ouverture du groupe d'instruments du tableau de bord et hors de l'ouverture de la boîte à gants.

Installation

Tous les véhicules :

- Acheminez le câble volant (pièce A) dans l'ouverture du groupe d'instruments du tableau de bord et hors de l'ouverture de la boîte à gants.
- Activez si nécessaire les commutateurs DIP pour les langues autres que l'anglais ou si une radio RAH est présente. (Consultez les instructions à la page 5.)
- Couvrez l'ouverture des commutateurs DIP avec l'étiquette fournie (pièce G).
- Placez le verrou double (pièce C) sur l'adaptateur (pièce B) tel qu'illustré. Utilisez des courroies d'attache (pièce D) au besoin.
- Branchez le connecteur à 22 contacts (pièce A) du câble volant dans l'adaptateur.
- Branchez le connecteur à 12 contacts du faisceau d'alimentation (pièce E) dans l'adaptateur.
- S'il est utilisé, débranchez le connecteur à 10 contacts de l'arrière de la radio et branchez-le dans la prise à 10 contacts de l'adaptateur. Si le fil n'est pas assez long, procurez-vous le faisceau de rallonge 10-10, numéro 05191195AA.
- Assurez-vous que la surface de montage du véhicule pour l'adaptateur est propre et sèche.
- Installez l'adaptateur dans le véhicule tel qu'illustré. Enfoncez-le fermement en place et fixez-le avec des courroies d'attache au besoin.
- Rattrapez tout jeu dans le câble volant (pièce A) et fixez-le à l'aide d'une courroie d'attache à l'intérieur de l'ouverture de la boîte à gants. Maintenez le câble volant éloigné de tout rebord tranchant, source de chaleur ou pièce mobile.
- Mesurez et percez un avant-trou de 3 mm (1/8 po) et un trou de montage de 22 mm (7/8 po) dans la boîte à gants. Ébavurez le trou.
- Réinstallez la boîte à gants tout en acheminant le câble volant à l'intérieur. Enfoncez le passe-fil en ligne.
- Raccordez le câble iPod/aux. (pièce F) au câble volant. Placez-le à l'intérieur de la boîte à gants.
- Branchez le connecteur à 10 contacts du faisceau d'alimentation (pièce E) dans la radio.

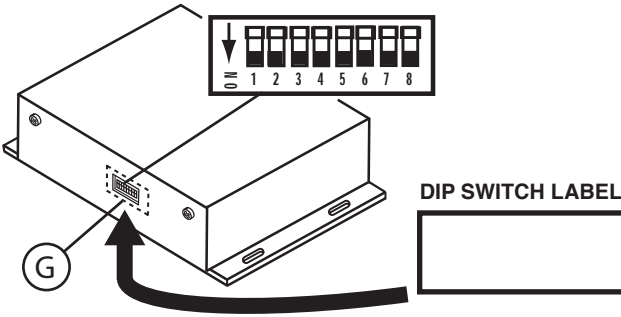
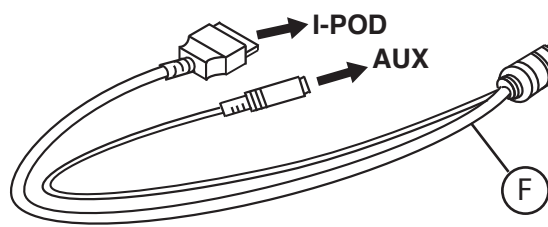
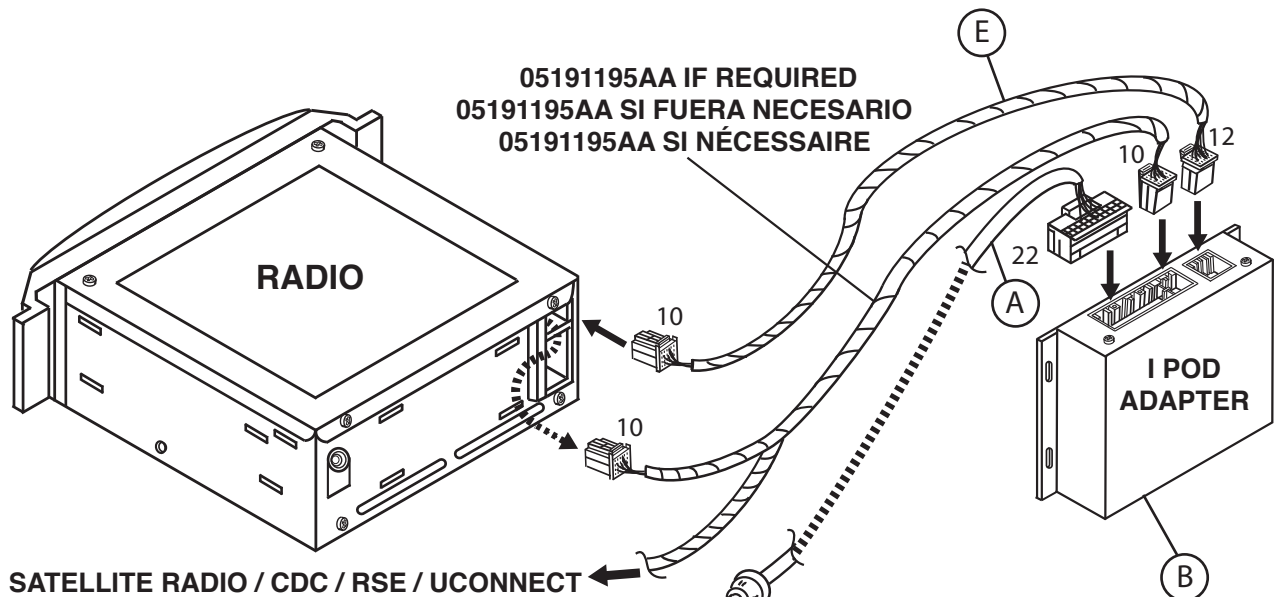

INSTRUCCIONES DE ACTIVACIÓN DE LA LLAVE SWITCH:

1. Ubique la llave dip switch del adaptador i Pod.
2. Asegúrese de que todos los interruptores estén apagados.
3. Coloque el interruptor 1 en la posición "on" (hacia abajo) para español o coloque el interruptor 2 en la posición "on" (hacia abajo) para francés.
4. Para inglés, deje todos los interruptores en la posición "off" (hacia arriba).
5. Si el adaptador del iPod va a utilizarse con una radio RAH, coloque el interruptor 6 en la posición "on" (hacia abajo).
6. Si el adaptador del iPod va a utilizarse con una radio que no sea RAH, no cambie la posición de otro interruptor.
7. Si desea desactivar en forma permanente el conector de audio auxiliar coloque el interruptor 7 en la posición "on" (hacia abajo).
8. Cubra la abertura de la llave dip switch con la calcomanía provista (Elemento G)

DIP SWITCH ACTIVATION INSTRUCTIONS:

1. Locate the dip switch on the i Pod adapter.
2. Make sure all dip switches are off (up).
3. Flip switch 1 on (down) for Spanish, or flip switch 2 on (down) for French.
4. For English, leave all switches off (up).
5. If the i Pod adapter will be used with a RAH radio, flip switch 6 on (down).
6. If the i Pod adapter will be used with a radio other than RAH, do not flip an additional switch.
7. If you would like to permanently disable the auxiliary audio connector, flip switch 7 on (down).
8. Cover dip switch opening with supplied sticker (Item G).

INSTRUCTIONS D'ACTIVATION DES COMMUTATEURS DIP :

1. Repérez les commutateurs DIP sur l'adaptateur iPod.
2. Assurez-vous que tous les commutateurs sont en position « OFF » (vers le haut).
3. Réglez le commutateur 1 à « ON » (vers le bas) pour choisir l'espagnol, ou le commutateur 2 à « ON » (vers le bas) pour choisir le français.
4. Pour choisir l'anglais, placez tous les commutateurs à « OFF » (vers le haut).
5. Si l'adaptateur iPod est utilisé avec une radio RAH, réglez le commutateur 6 à « ON » (vers le bas).
6. Si l'adaptateur iPod est utilisé avec une radio autre que RAH, ne réglez aucun autre commutateur.
7. Si vous désirez désactiver le connecteur audio auxiliaire en permanence, réglez le commutateur 7 à « ON » (vers le bas).
8. Couvrez l'ouverture des commutateurs DIP avec l'étiquette fournie (pièce G).

CHRYSLER PACIFICA

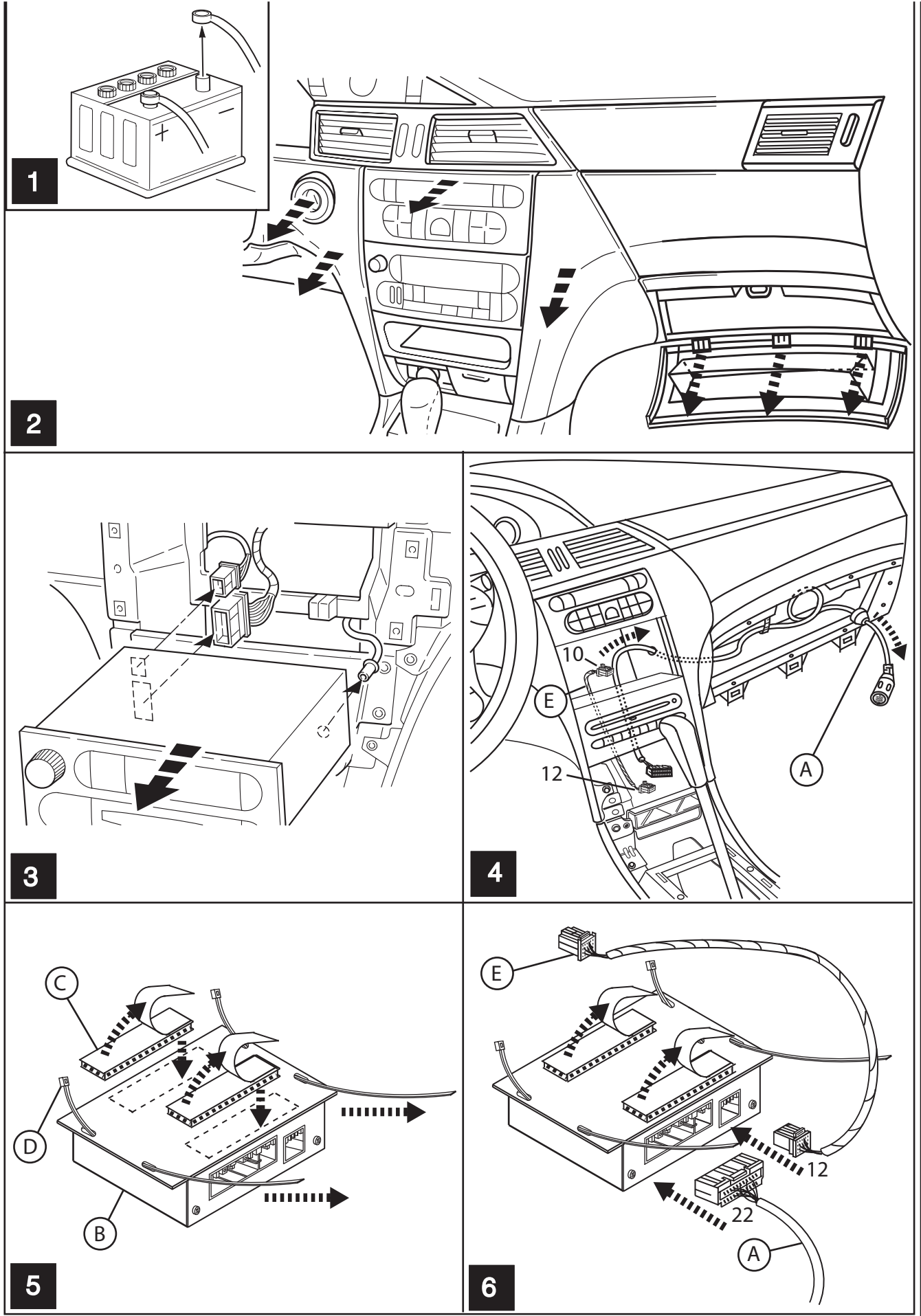

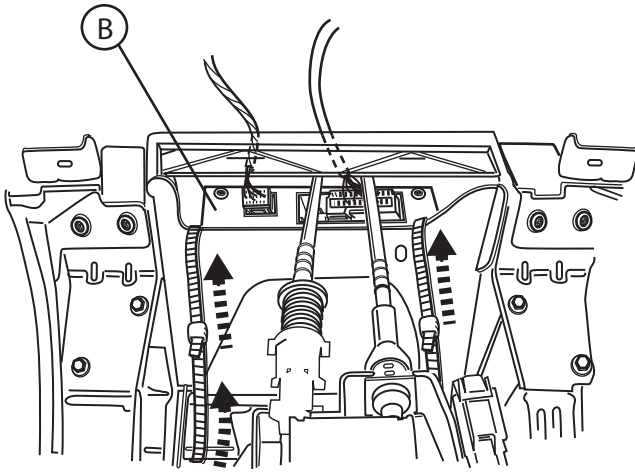

7

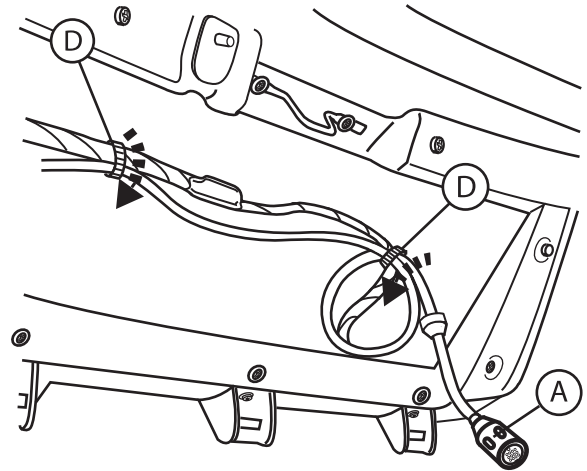

8

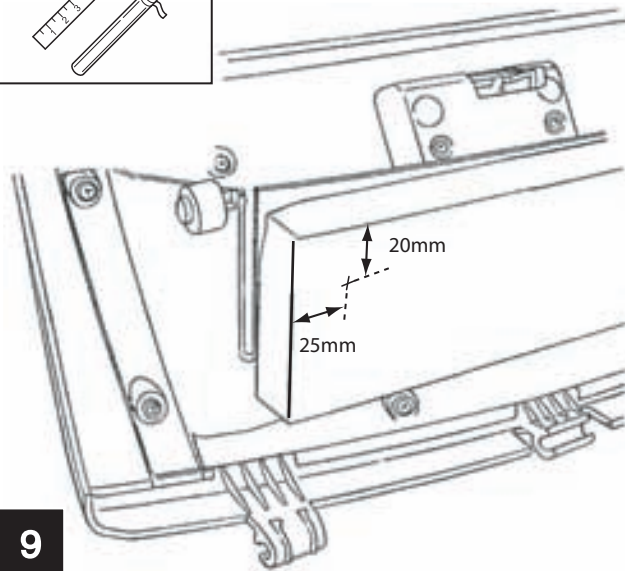
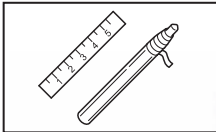

9

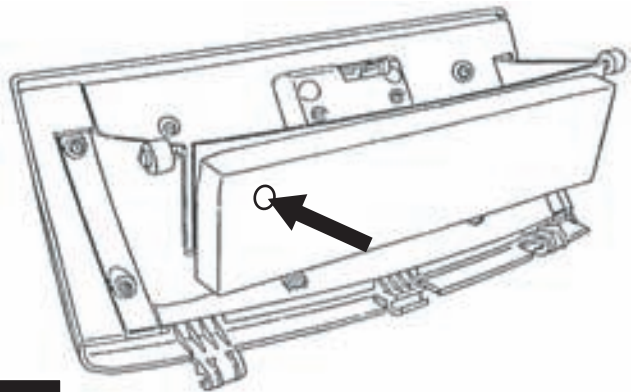
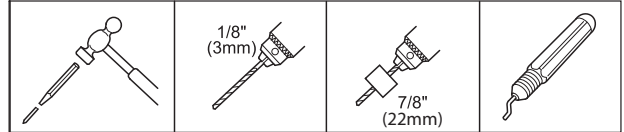

10

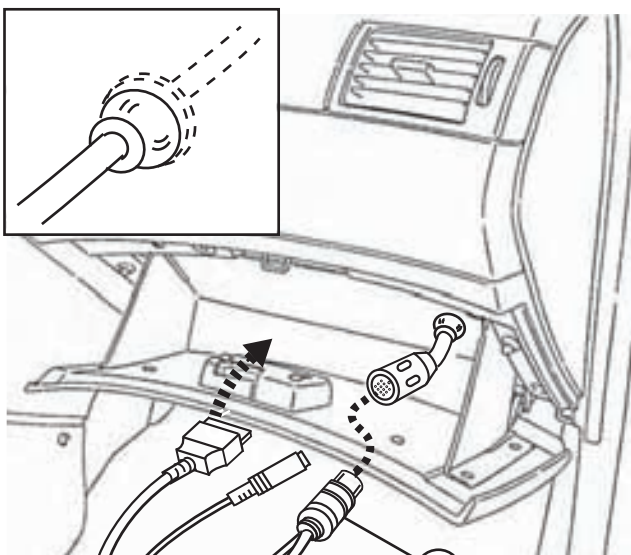

11

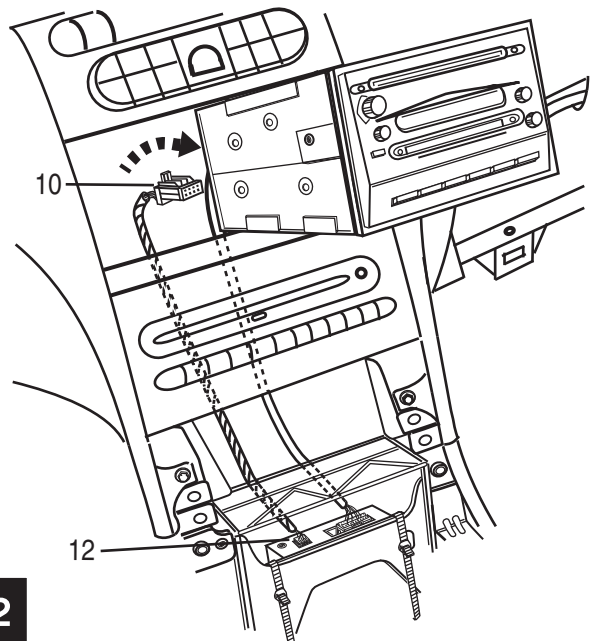

12

CHRYSLER TOWN & COUNTRY / DODGE CARAVAN

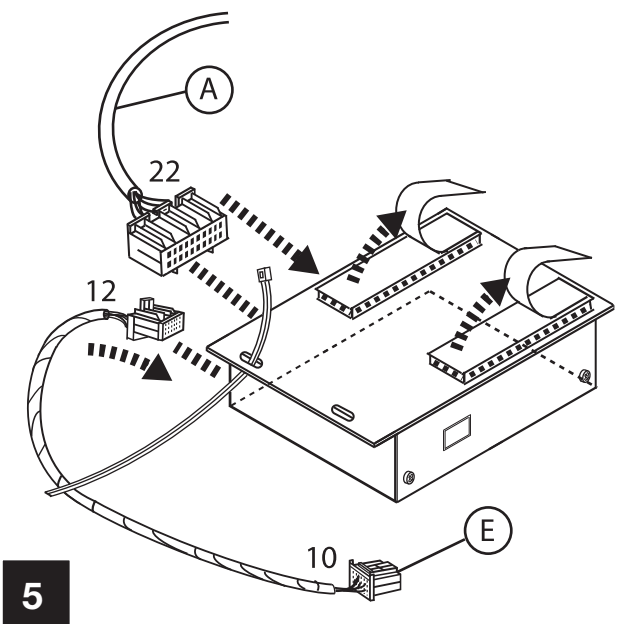
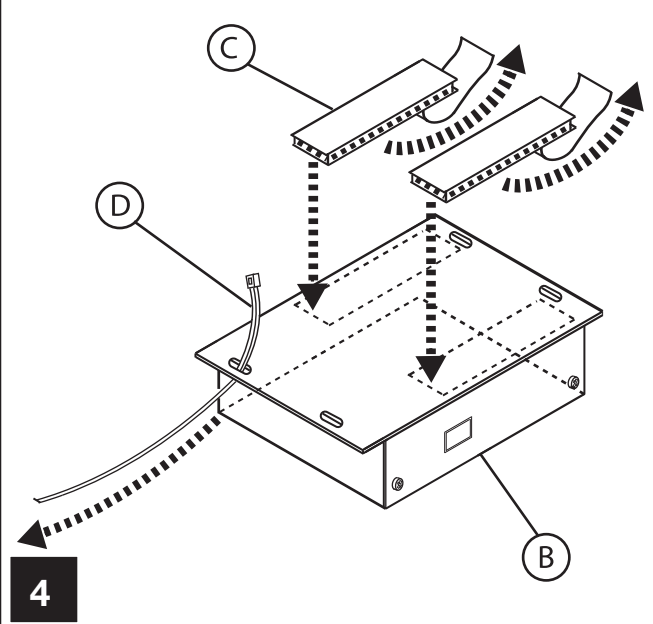
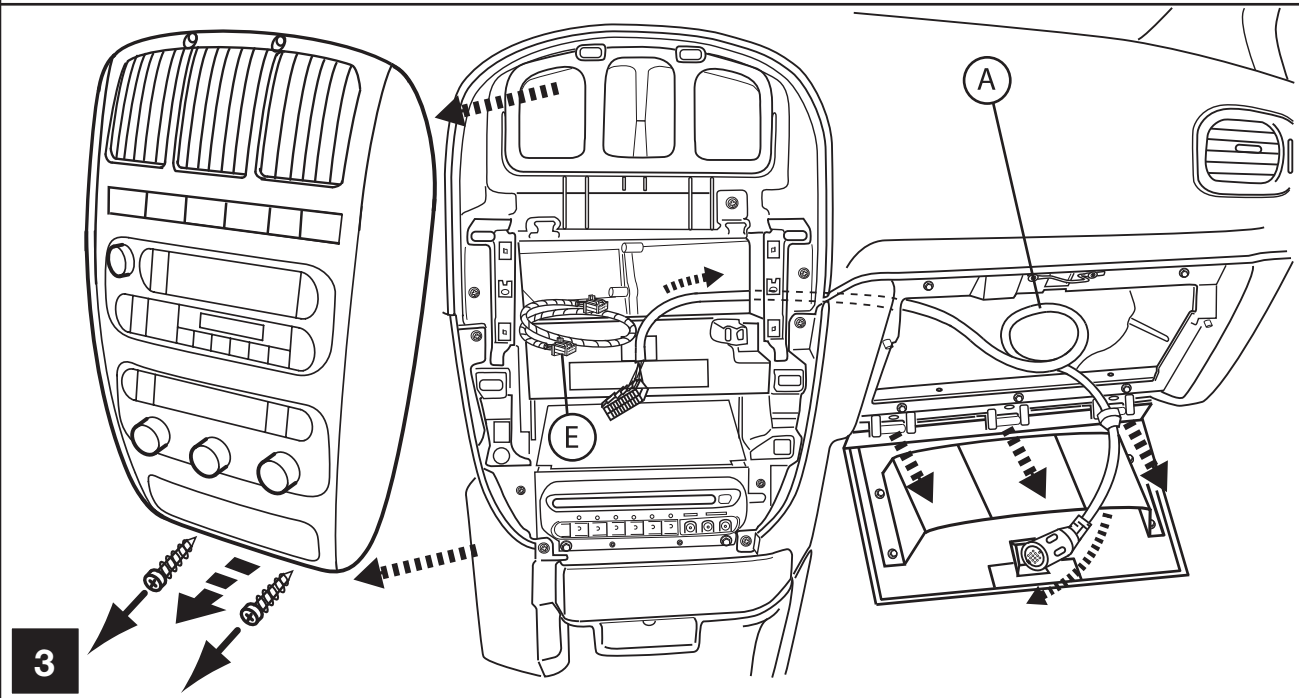
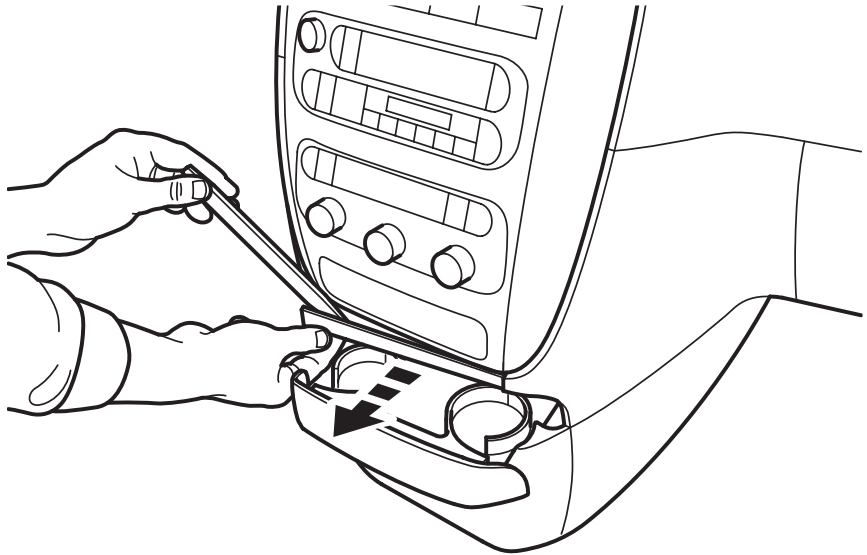
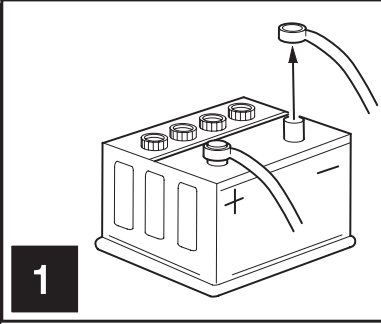

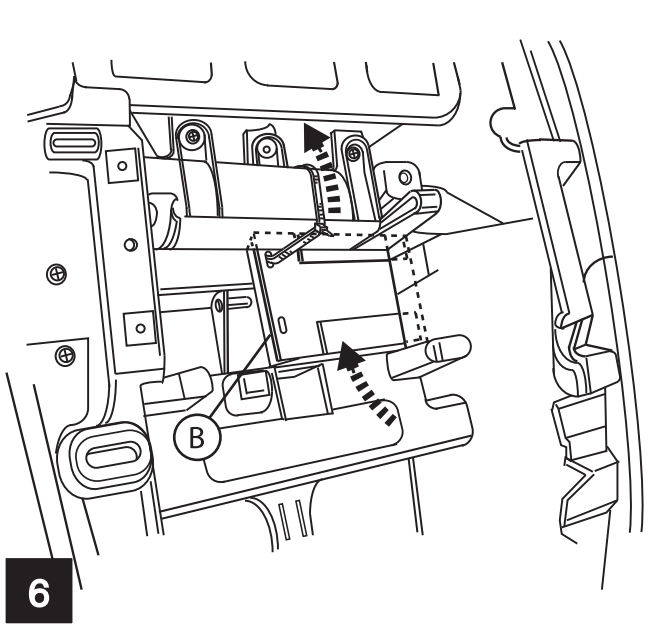

6

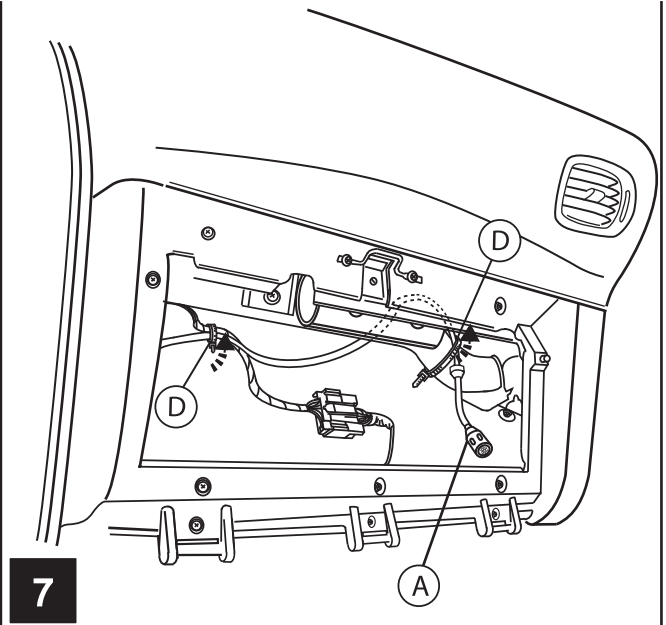

7

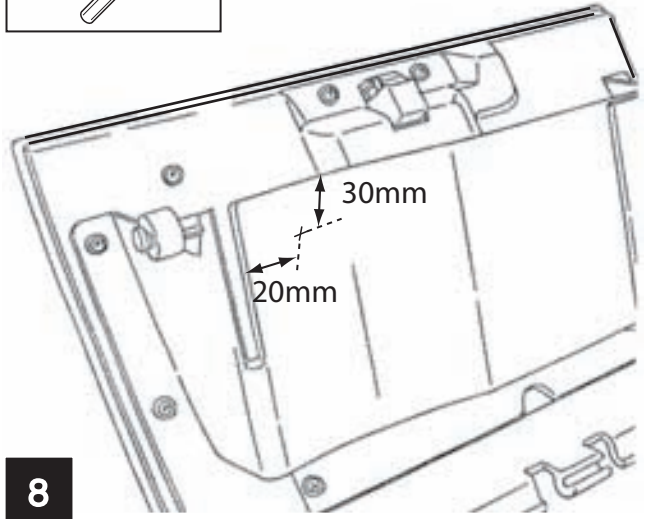
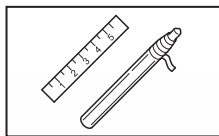

8

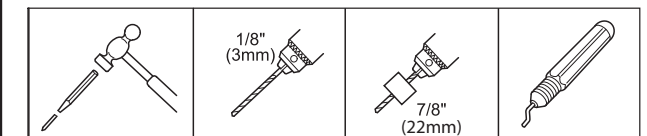

9

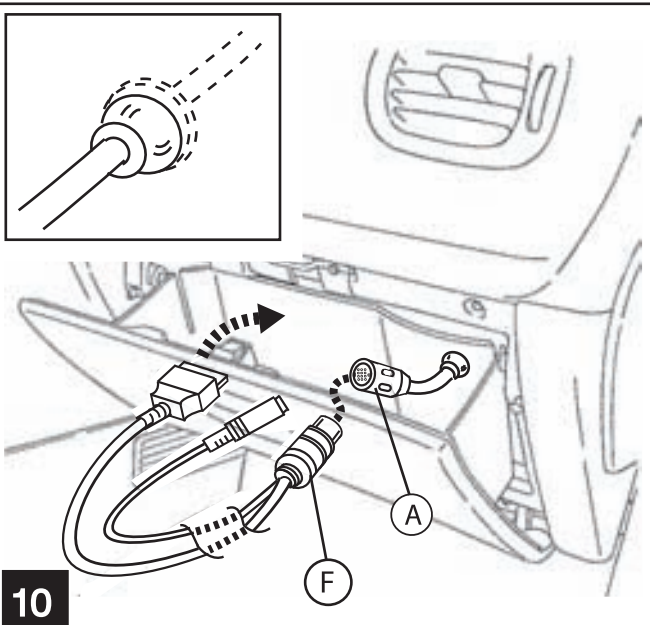
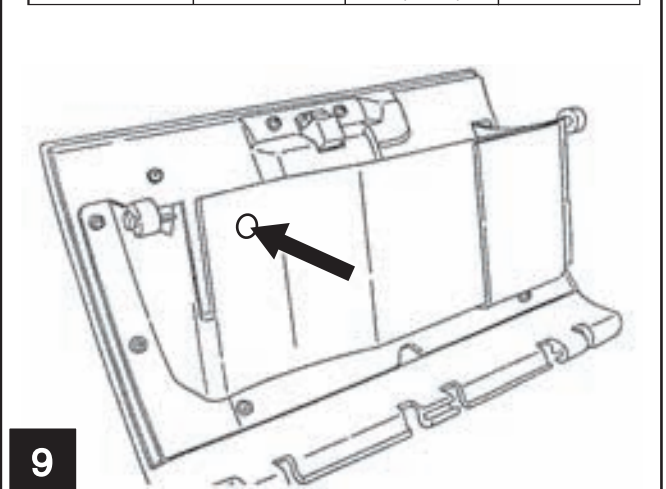

10

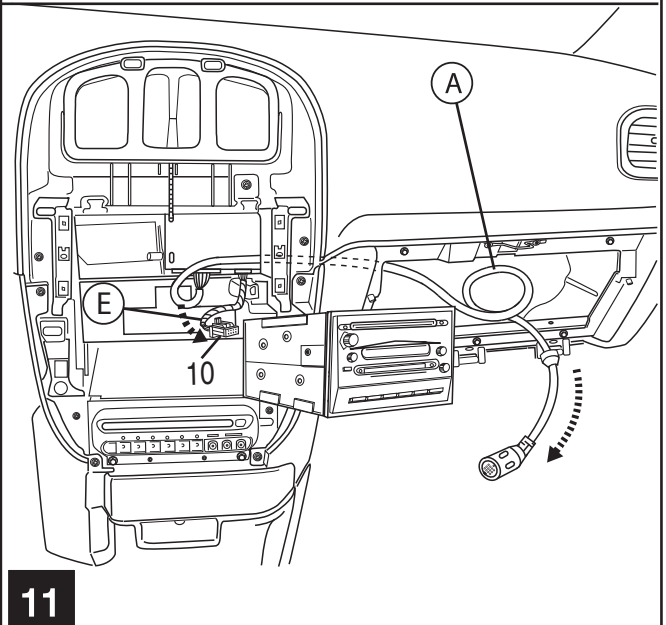

11

DODGE STRATUS

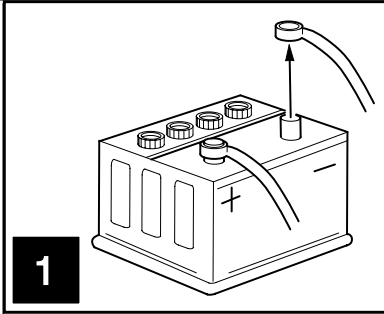

1

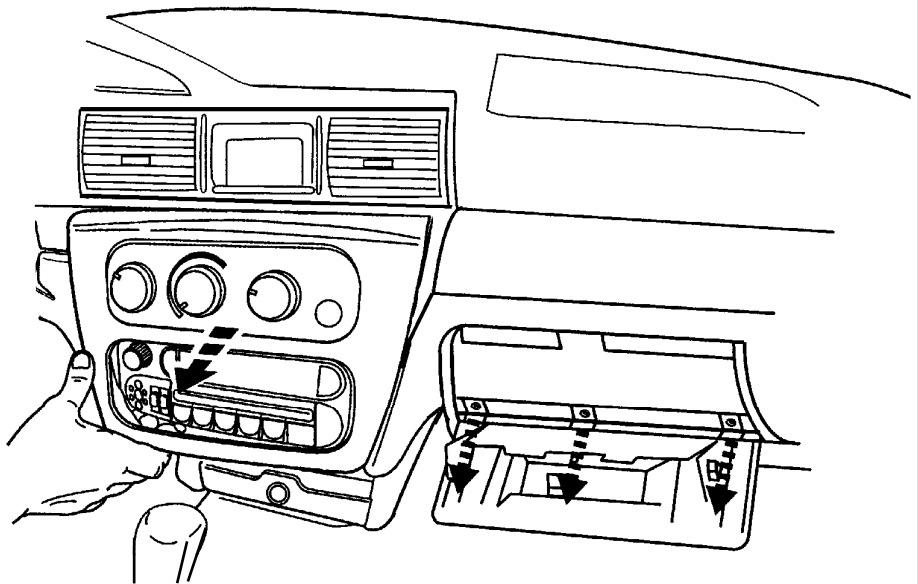

2

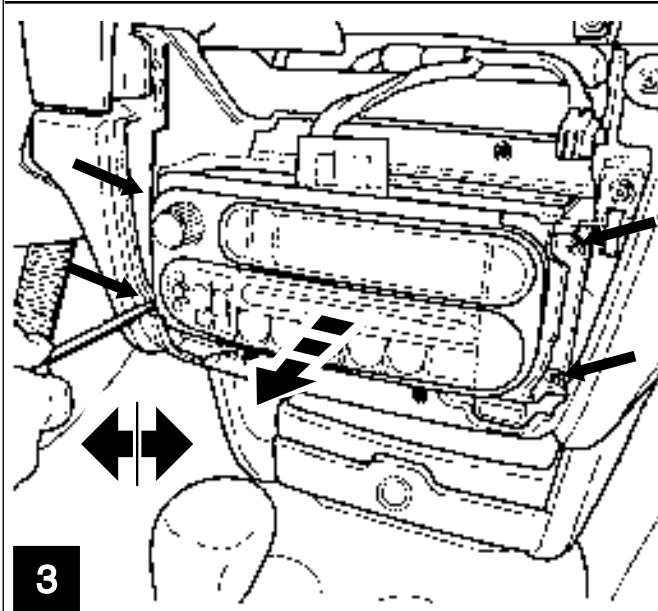

3

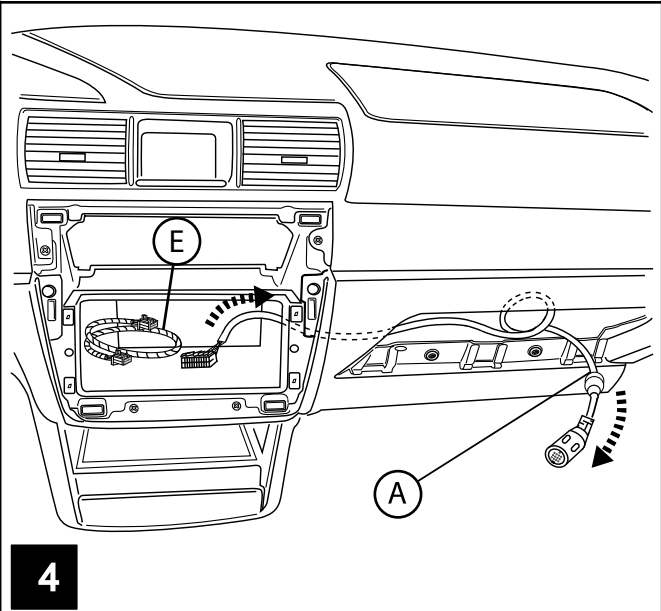

4

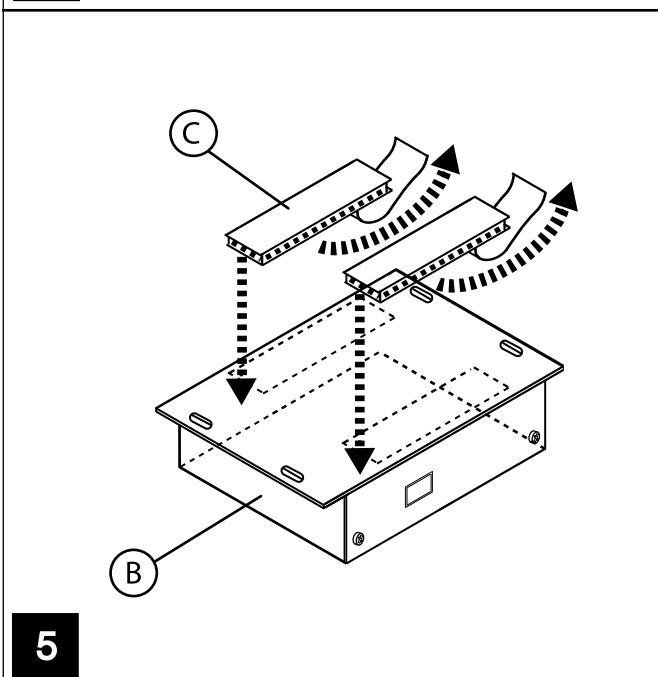

5

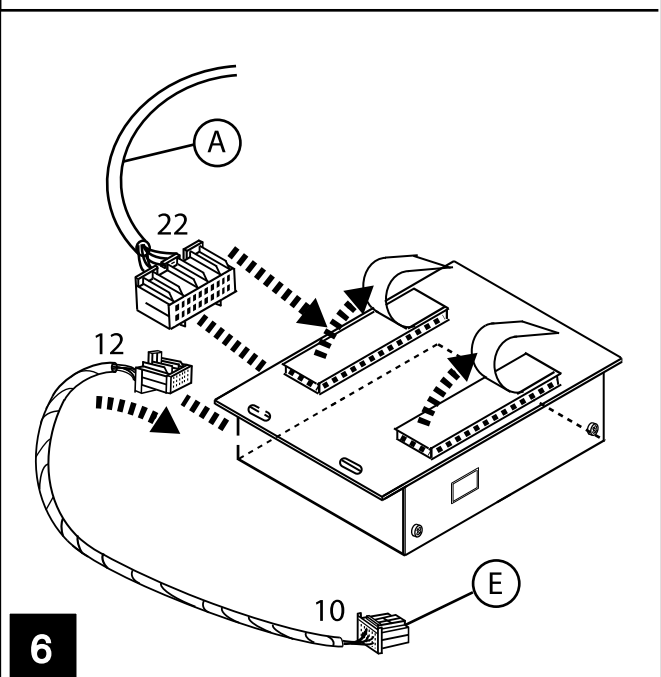

6

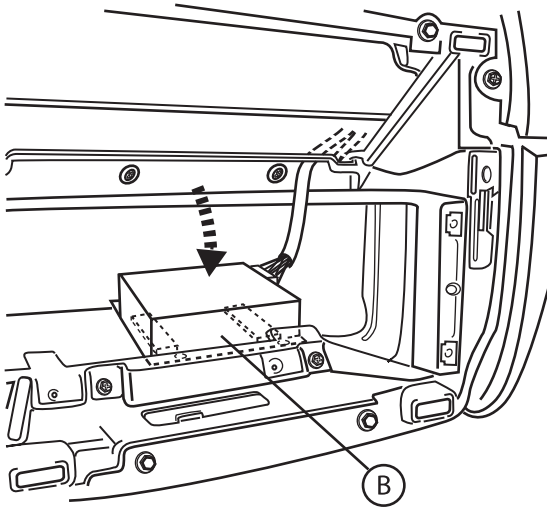

7

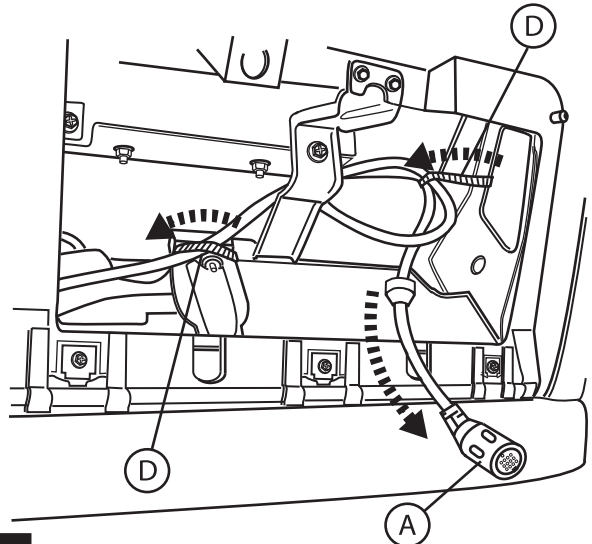

8

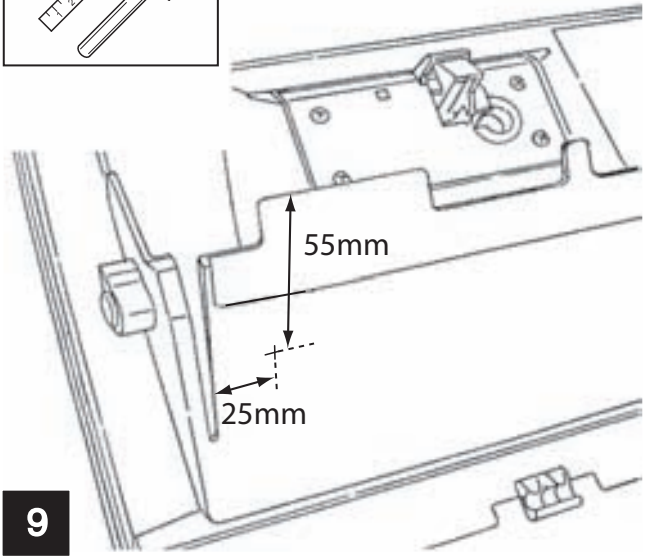
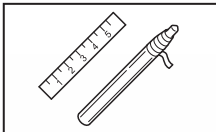

9

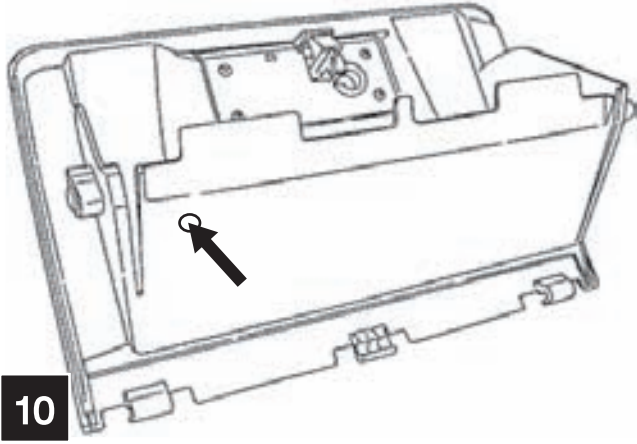
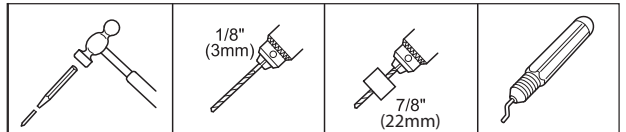

10

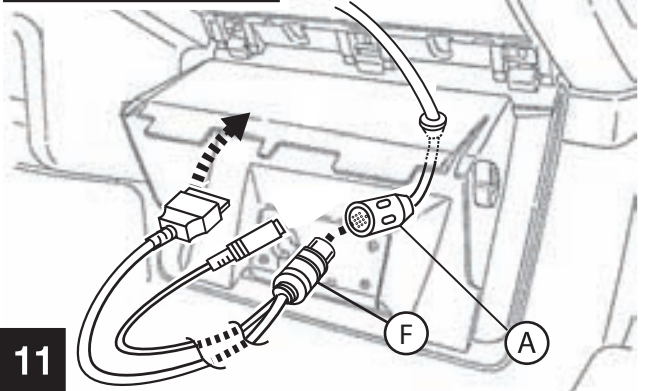
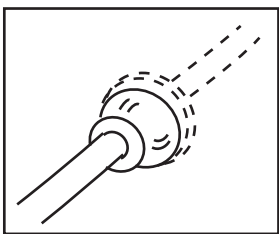

11

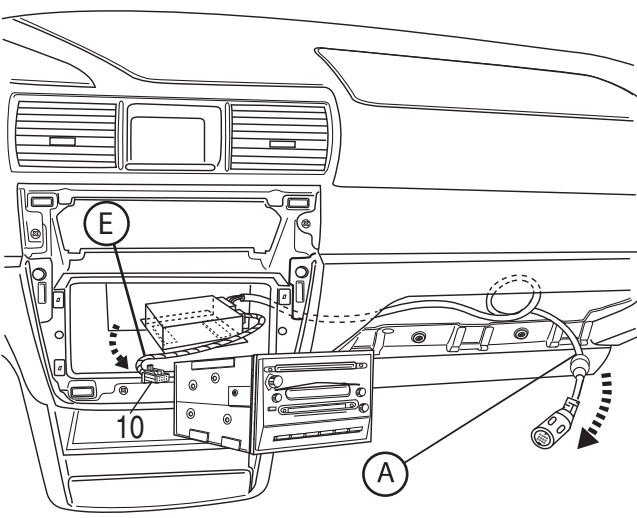

12

1

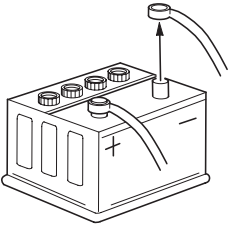

2



3

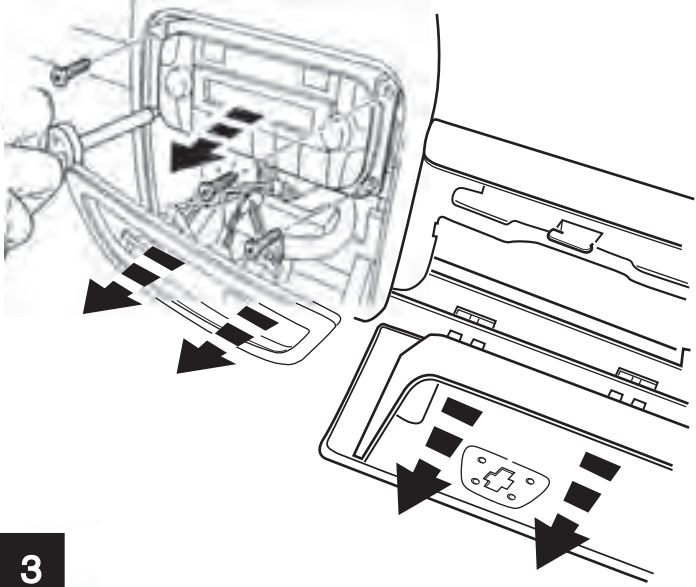

4

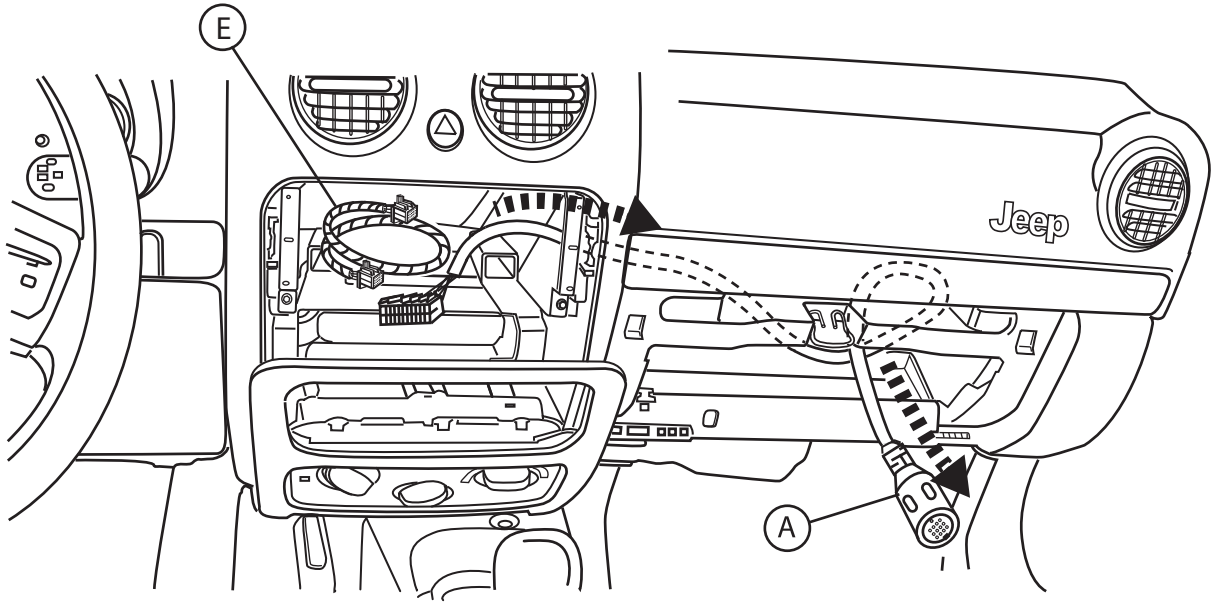

5

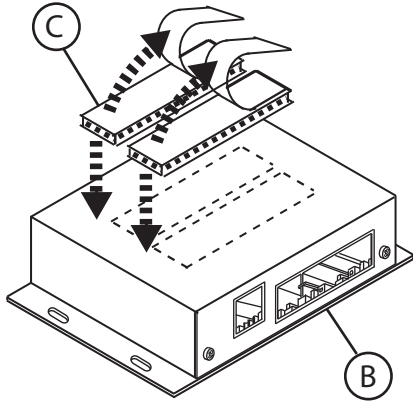

6

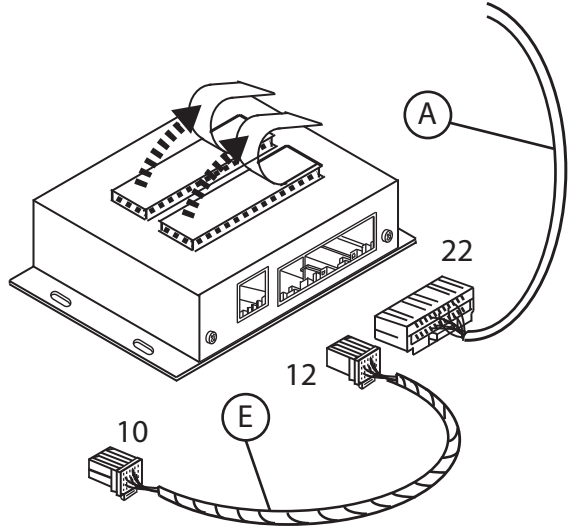

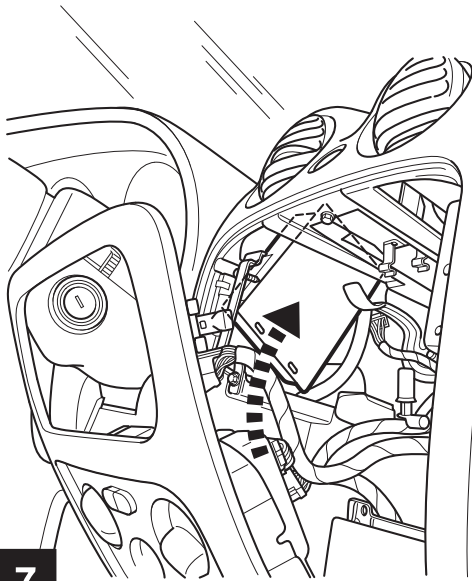

7

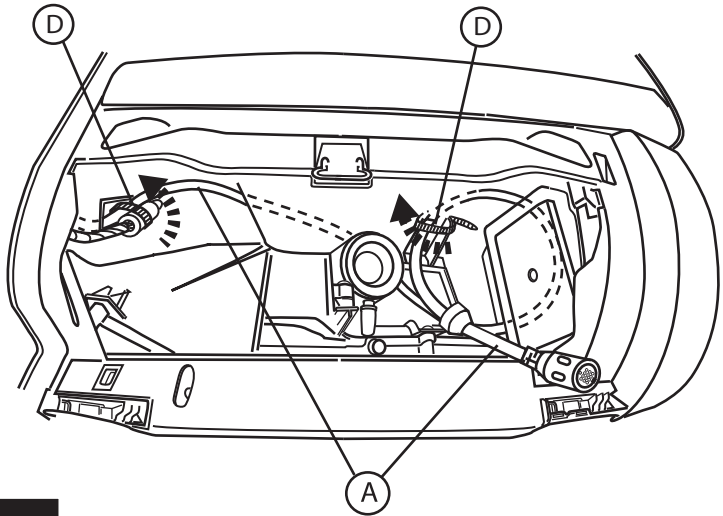

8

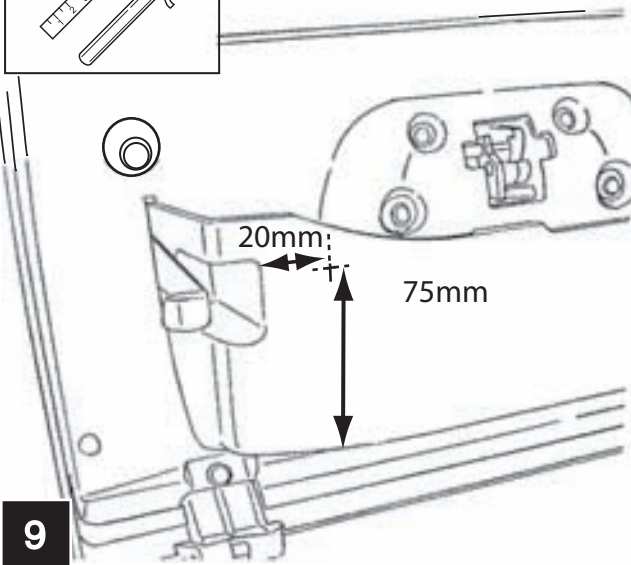
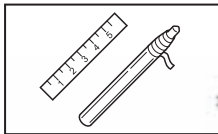

9

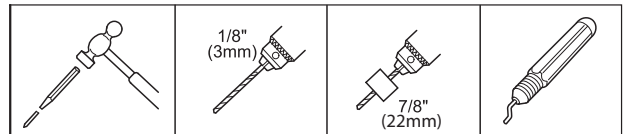

10

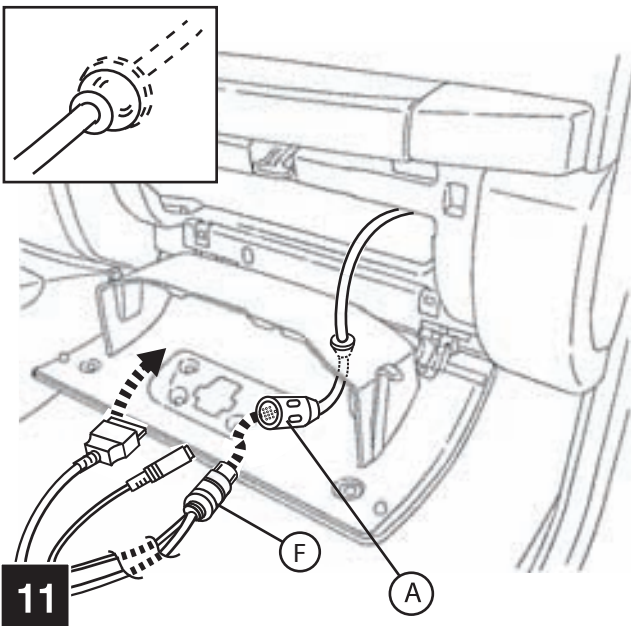

11

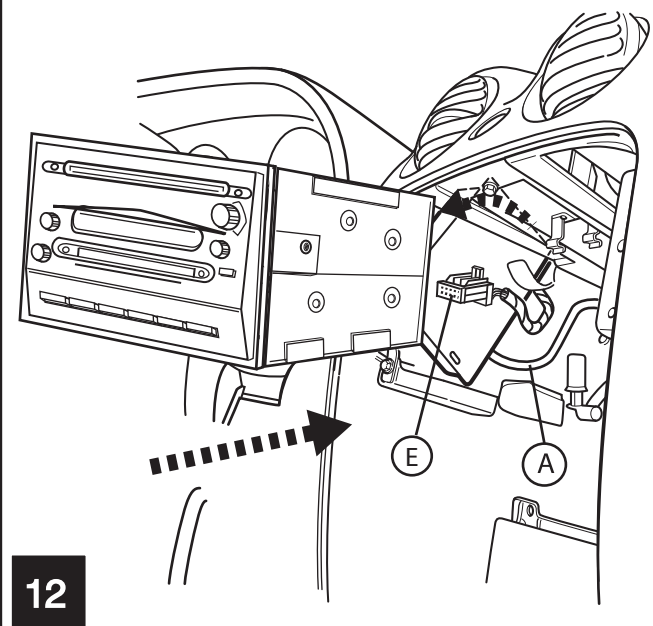

12

1

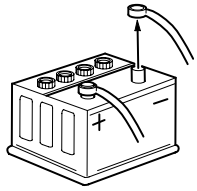

2

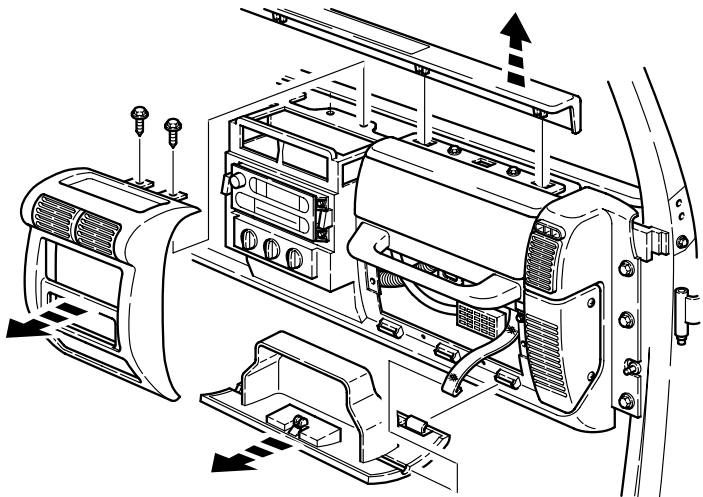
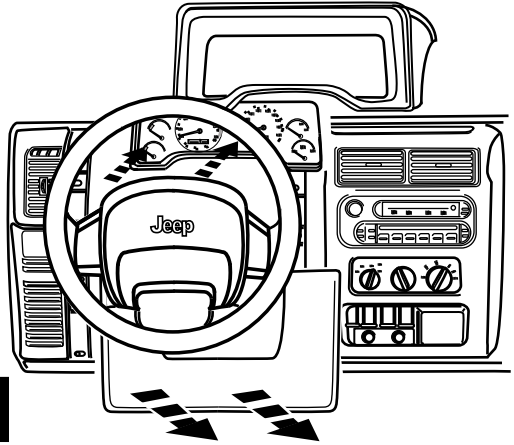

3

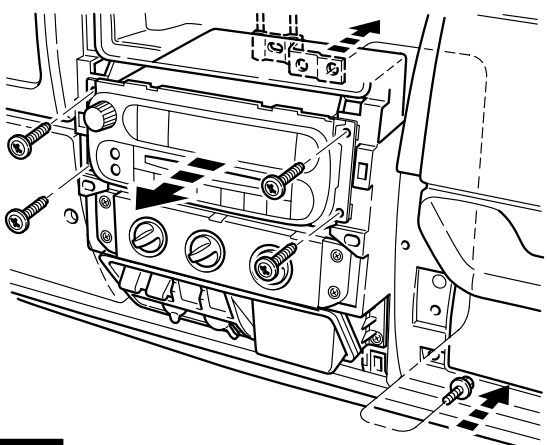

4

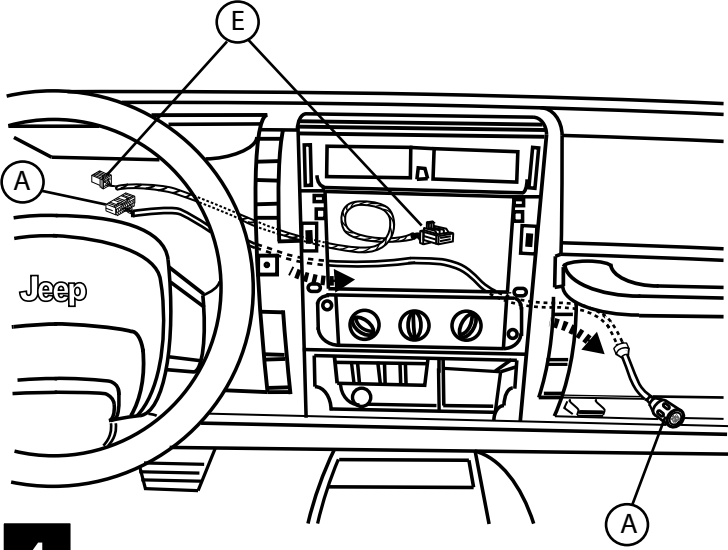

5

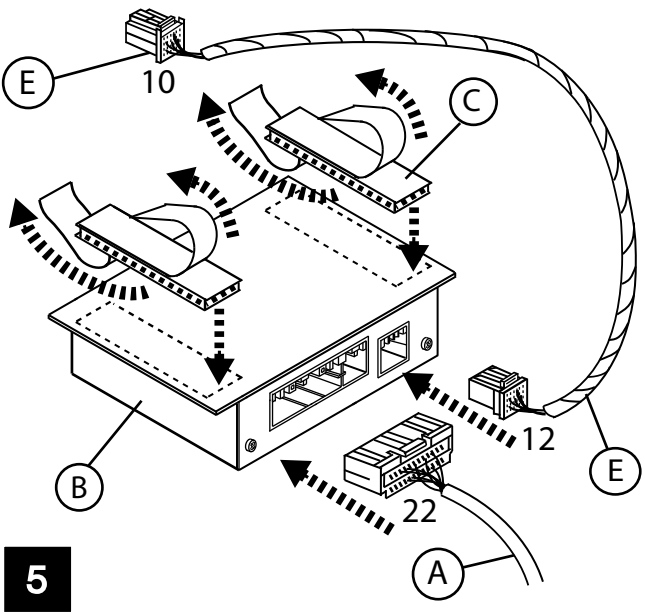

6

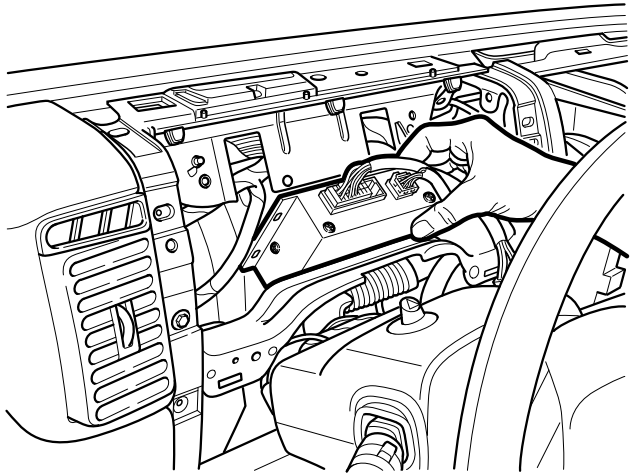

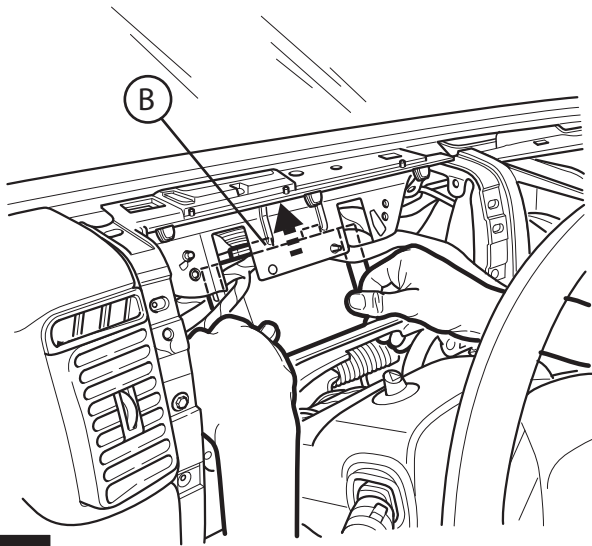

7

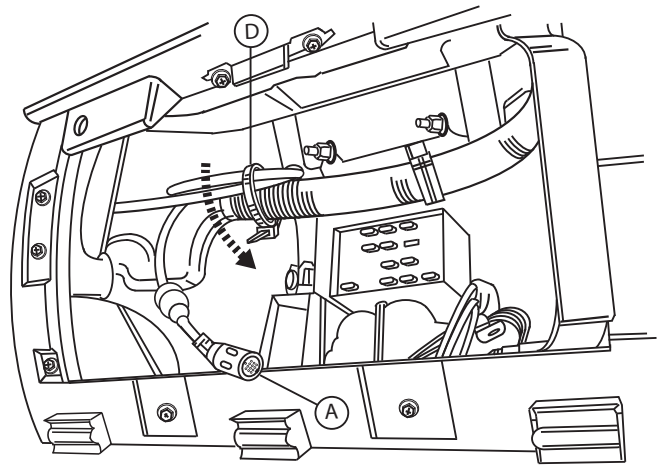

8

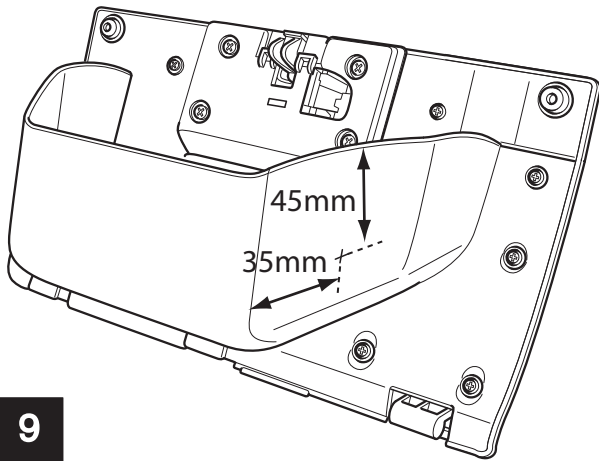
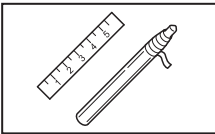

9

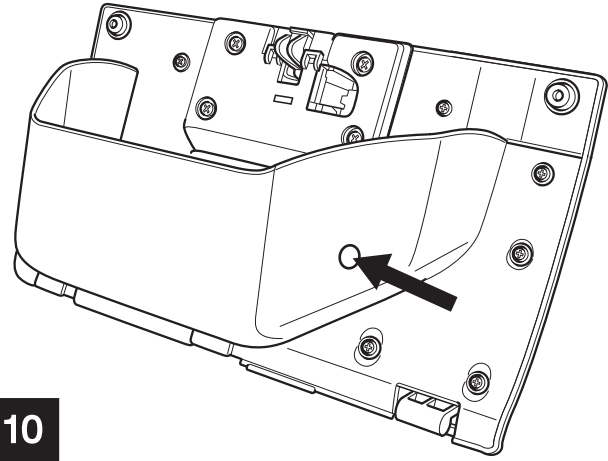
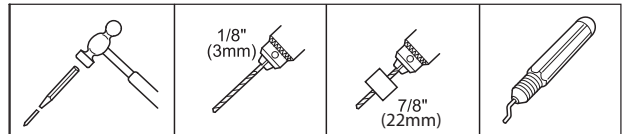

10

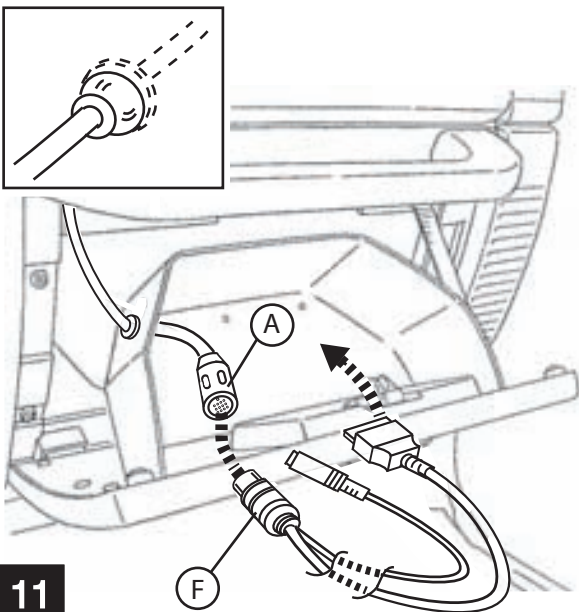

11

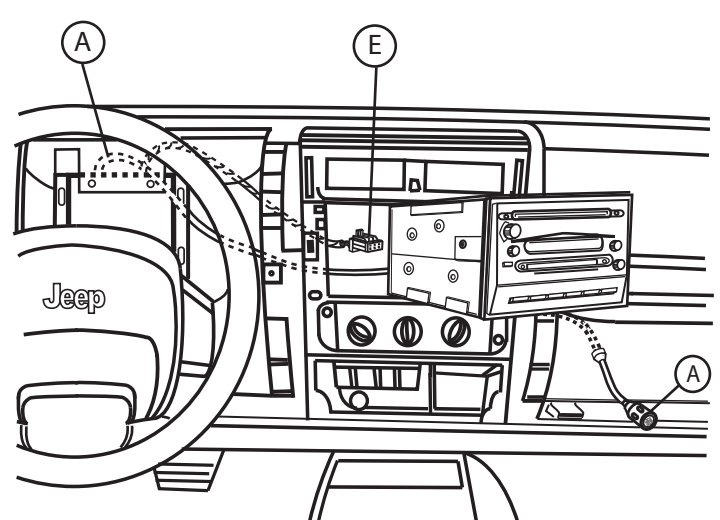

12