



MOPAR®

Dodge Ram (DR/DH) Security System

INSTALLATION INSTRUCTIONS

Professional Installation is Recommended



Note: For EVS I installations, both Factory RKE Keyfobs are required for option programming & Driver's Door Priority Unlock feature must be enabled.



Technical Support

For Authorized Dealers - (800) 34-MOPAR
Hours: 9:00 a.m. - 6:00 p.m. EST Monday thru Friday
10:00 a.m. - 2:00 p.m. EST Saturday

1030749
REV.A
7/05

K6859670

Dodge Ram Security System Table of Contents

Vehicle Preparation.....	4
Module Preparation.....	6
Custom Harness Installation.....	7
System Programming.....	10
EVS I Programming.....	10
EVS II Programming.....	12
Option Bank Chart.....	13
System Testing.....	14
Reassembly.....	14
System Layout.....	15

Note: For EVS I installations, both Factory RKE Keyfobs are required for option programming & Driver's Door Priority Unlock feature must be enabled.

This product was manufactured in environmentally friendly manufacturing facility and may contain certain recycled materials. All materials meet or exceed original specifications for quality and reliability.

This device complies with part 15 of the FCC rules and with RSS-210 of the industry Canada. Operation is subject to the following two conditions: (1) this device may not cause harmful interference, and (2) this device must accept any interference received, including interference that may cause undesired operation.

VEHICLE PREPARATION

1. Lower one or more of the passenger windows so the keys do not get locked in the vehicle.
2. Disconnect and isolate the negative battery cable. The battery will need to be re-connected before programming.
3. **EVS I System installation requires 2 working factory RKE keyfobs for programming options.**

TOOLS REQUIRED

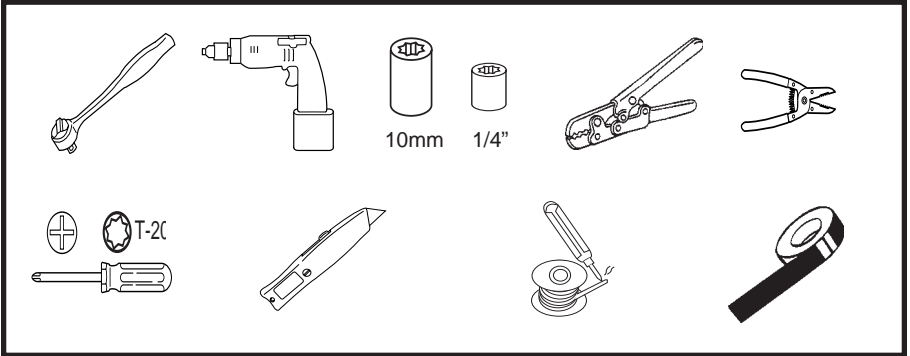

PARTS REQUIRED

Part Number 82209694 (EVS I) or 82209711 (EVS II)

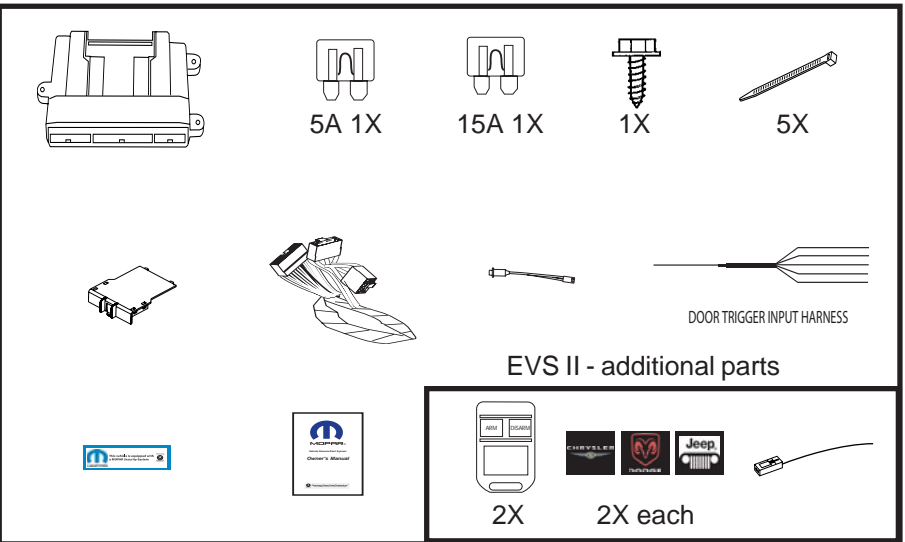

Overview

The security module harness will interface with the existing ignition switch connector, horn, parking lights, power doorlock & door trigger connections, and a ground termination.

Vehicle Preparation

Remove driver's side lower dash panel, metal dash panel, & steering column shroud.

- A. Remove (2) screws from the lower dash panel. Remove dash panel.
- B. Disconnect power adjustable brake pedal switch connector (if applicable).
- C. Remove (4) screws from the metal dash panel. Lay panel on floor or remove hood release lever & diagnostic connector to completely remove panel.
- D. Remove (1) screw from tilt lever handle. Remove tilt handle.
- E. Remove (3) screws from steering column shroud. Separate & remove steering column shroud.
- F. Remove (2) screws left of steering column to access rear of light switch.

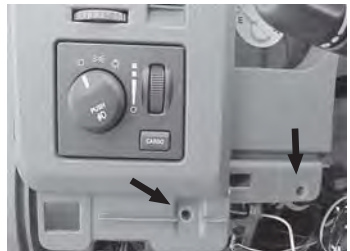
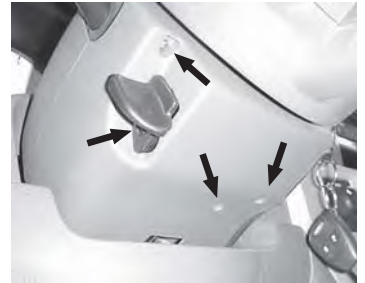
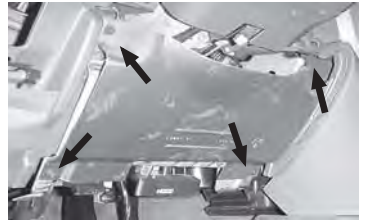
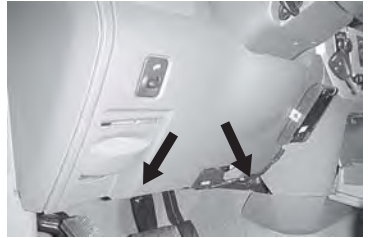

Vehicle Preparation - continued

Remove center dash panel and cluster.

- A. Remove (1) screw located at the right of the steering column.

Note: If vehicle has center console, pull off top and remove 3 screws holding console to floor. Remove console to access 2 screws below climate control.

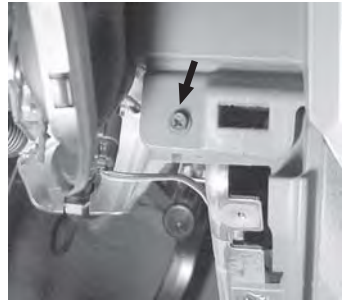

- B. Remove (2) screws under center dash panel (above drop-down cup holder).
C. Using a pry tool, starting at the lower left corner, gently remove center dash panel.



- D. Remove (2) screws right side of cluster dash panel. Remove cluster dash panel.

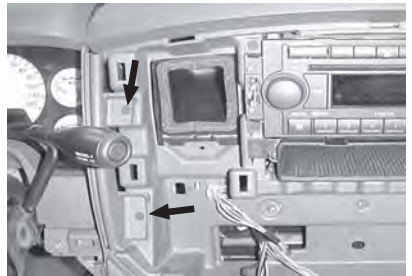

- E. Remove (4) screws from the corners of the cluster module. Remove cluster.

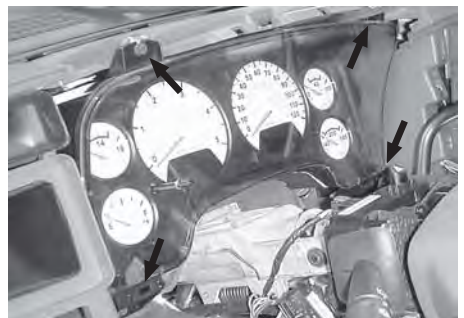

Module Preparation

Place fuses into the control module.

- A. Observe fuse amperage ratings. Place the 5 Amp fuse into the “Main B+” location. Place the 15 Amp fuse into the negative “PK LIGHTS” location.



Install DNA into the control module.

- A. Insert DNA into the control module. Ensure the DNA assembly snaps completely in place and no circuit board pins get bent while closing.

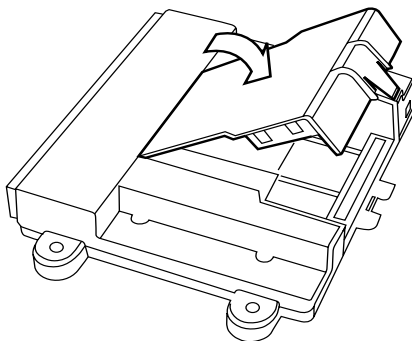
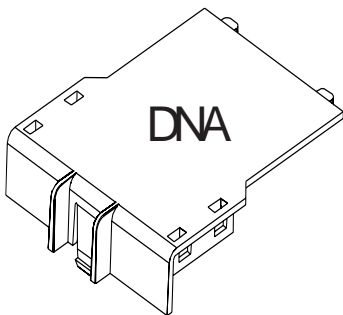

Custom Harness Installation

Ignition switch connector

- A. Locate ignition switch connector, directly behind the ignition switch. While pushing on main release, remove connector from ignition switch.
- B. Connect the harness 6-way female connector to the vehicle's ignition switch.
- C. Connect the harness 6-way male connector to the vehicle's 6-way ignition connector previously removed from the ignition switch.

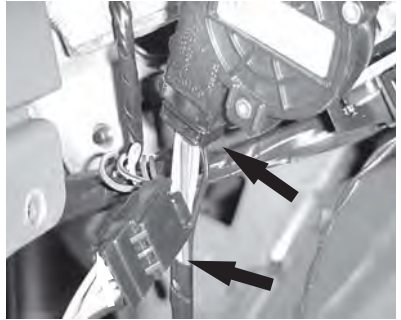

Ground

- D. Using a supplied 1/4" screw, secure the black ground wire with ring terminal to the metal under dash brace as shown in diagram.

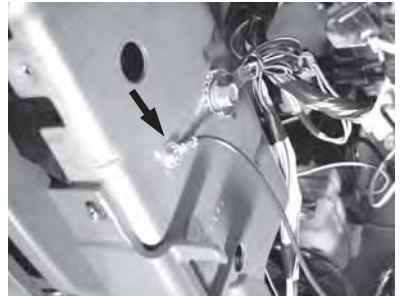

Parking Light Connection

- E. Locate the White/Lt Green wire in pin #1 (**not pin #6**) of the 10-way connector, found at the headlight switch. Center-splice the harness White/Lt Green wire into this wire, following the center-splice procedure as shown.

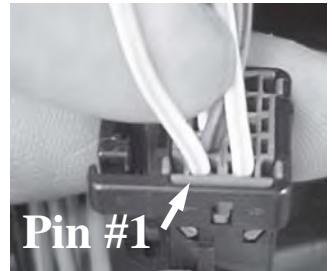

Center-Splice Procedure

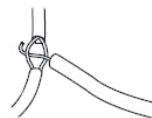

Power Door Lock Connections - Used for EVS I only. Skip to Step I for EVS II.

Arm Wire Connection (EVS I only!)

F. Locate the Lt Green wire in pin #10 of the 26-way white connector, found at the back of the instrument cluster. Center-splice the harness Lt Blue wire into this wire, following the center-splice procedure.

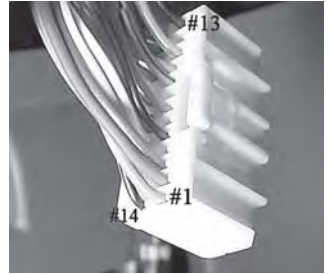

Disarm Wire Connection (EVS I only!)

G. Locate the Tan/Lt Green wire in pin #1 of the 26-way white connector, found at the back of the instrument cluster. Center-splice the harness Brown wire into this wire, following the center-splice procedure.

Unlock Sense Wire Connection (EVS I only!)

H. Locate the Violet/Lt Blue wire in pin #24 of the 26-way white connector, found at the back of the instrument cluster. Center-splice the harness Lt Green wire into this wire, following the center-splice procedure.

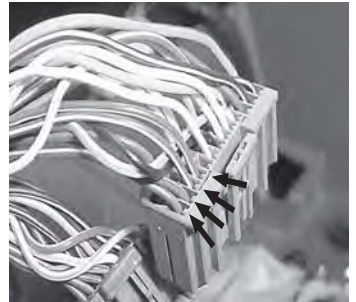

Door Trigger Connections

I. Locate the Violet, Violet/Grey, Violet/Yellow, & Violet/White wires in pins #1-4 of the 26-way grey connector, found at the back of the instrument cluster. Center-splice 4 wires of the door trigger harness (p/n 1030756) to each of these wires, following the center-splice procedure. Cut short and tape the extra "5th" wire. Connect the single white wire (exits opposite the 5 white wires) to the White wire on the main security harness.

**Door trigger connections
Pins 1 - 4, grey connector**



**Door trigger Input Harness
(1030756)**

Vehicle Wire Color	Connector/Wire Location	Door Trigger
VT/WT	26-way Grey, Pin #4	Right Front
VT	26-way Grey, Pin #1	Left Front
VT/YL	26-way Grey, Pin #3	Right Rear
VT/GY	26-way Grey, Pin #2	Left Rear

Note: After connecting all connections through step I, replace the cluster (4 screws) and then proceed to step J.

LED

- J. Drill 9/32" hole in trim panel as shown in diagram. Exact placement needs to be determined before drilling. Ensure there is nothing on the backside of the panel and there is enough depth for the LED when the panel is replaced. Once drilled, feed the female connector and LED through the opening and snap into place. Route 2-pin harness from main wire harness to LED mounting location and mate connectors.



Horn Connection

- K. Locate the Dk Green/Violet wire in pin #6 of the 6-way white connector found underneath the steering column. Center-splice the harness Dk Green/Violet wire into this wire, following the center-splice procedure.



Security Module Connections

- L. Connect the 24-way connector into the PC-12 Security module. Also, connect the antenna connector (EVS II Systems only) on end opposite the main harness connector.

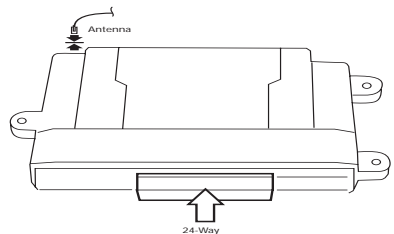

System Programming

Notes:

1. Reconnect the negative battery terminal prior to programming.
2. EVS I System installation requires 2 working factory RKE keyfobs for programming options & Driver's Door Priority Unlock feature to be enabled for proper operation of the security system. Refer to vehicle's Service Manual.
3. This system has 2 option banks. Bank 1 has 8 options, and Bank 2 has 4 options. Refer to the Option Bank Chart on page 13 for details.

Option Programming.

The remote security system has several installer programmable options which can be changed to accommodate different circumstances. In most cases, there will be a need to change option settings (i.e. adjustment of shock sensor sensitivity, horn pulse output duration, etc).

- A. Open the driver's door.
- B. Turn the ignition to the "on" position.
- C. **Press and hold** the programming/override button; *After 10 seconds the parking lights will flash **3 times** indicating the system is now in learn mode.*
- D. **Release** the programming button.
- E. **Press and release** the programming button once more; *The parking lights will flash **4 times** indicating the system has entered Option Bank 1.*

To change the setting of an option: (EVS I Systems only)

- A. Press the door trim "Lock" switch or, if the vehicle's door lock feature is non-functional with the ignition turned on, press the factory keyfob "Lock" button (of the keyfob that is not in the ignition cylinder) to advance to the desired option (refer to the Option Bank Chart).
The parking lights will flash a number of times indicating which option is selected (i.e. Two flashes indicates that option number two has been selected).
- B. Press the door trim "Unlock" switch to change the setting of an option..
The status LED indicates the setting of the option; LED ON indicates that the option is on, LED OFF indicates that the option is off.
- C. To advance to Option Bank 2, at any point while in Option Bank 1, **press and release** the programming/override button to advance to option bank number two. *The parking lights will flash **5 times** indicating the system has entered Option Bank 2.*

To return back to Option Bank 1, press and release the programming/override button once again (4 flashes).

Shock sensor setting: (EVS I Systems only)

(Ensure module is mounted before adjustment!)

The “Lite-touch” and “Full shock” sensor settings are always the first and second options, respectively, in Option Bank 1. To change the shock sensor setting, follow these steps:

- A. Make sure the driver’s window is rolled down.
- B. Enter Option Learn Mode, Option Bank 1, as shown on page 10.
- C. Go to option #1 for Lite-touch (*parking lights flash 1 time*).
- D. Close all doors (wait for domelight to turn off).
- E. Press the door trim “Unlock” switch to increase sensitivity and press the door trim “Lock” switch to decrease sensitivity.
- F. Test the shock sensor sensitivity (while in option learn mode) by applying an impact with an open hand to the windshield. **Caution - make sure to remove articles of jewelry to avoid scratching or breaking glass.**
The parking lights will flash each time an impact is detected that is greater than the current setting.
- G. Once the desired Lite-touch sensitivity is achieved, **open a door** to advance to the Full shock option by pressing the door trim “Lock” switch or, if the vehicle’s door lock feature is non-functional with the ignition turned on, press the factory keyfob “Lock” button (parking lights flash 2 times). Repeat steps D through F to set Full shock sensitivity.
- H. **Open a door** to continue with “To change the setting of an option” on page 10 (if necessary).

To change the setting of an option: (for EVS II Systems only)

- A. Enter Option Learn Mode, Option Bank 1, as shown on page 10.
- B. Press both “Arm” & “Disarm” buttons together to advance to the desired option (refer to the Option Bank Chart).
The parking lights will flash a number of times indicating which option is selected (i.e. Two flashes indicates that option number two has been selected).
- C. Press the “Arm” button to change the setting of an option..
The status LED indicates the setting of the option; LED ON indicates that the option is on, LED OFF indicates that the option is off.
- D. To advance to Option Bank 2, at any point while in Option Bank 1, **press and release** the programming/override button to advance to option bank number two. *The parking lights will flash 5 times indicating the system has entered Option Bank 2.*
To return back to Option Bank 1, press and release the programming/override button once again (4 flashes).

Shock sensor setting: (EVS II Systems only) (Ensure module is mounted before adjustment!)

The “Lite-touch” and “Full shock” sensor settings are always the first and second options, respectively, in Option Bank 1. To change the shock sensor setting, follow these steps:

- A. Make sure the driver’s window is rolled down.
- B. Enter Option Learn Mode, Option Bank 1, as shown on page 10.
- C. Press “ARM” & “DISARM” buttons together to go to option #1 for Lite-touch (*parking lights flash 1 time*).
- D. Press the “ARM” button to increase sensitivity and press the “DISARM” button to decrease sensitivity.
- E. Test the shock sensor sensitivity (while in option learn mode) by applying an impact with an open hand to the windshield. **Caution - make sure to remove articles of jewelry to avoid scratching or breaking glass.**
The parking lights will flash each time an impact is detected that is greater than the current setting.
- F. Once the desired Lite-touch sensitivity is achieved, press “ARM” & “DISARM” buttons together to advance to option #2 for Full shock (*parking lights flash 2 times*). Repeat steps D through E to set Full shock sensitivity.
- G. Press “ARM” & “DISARM” buttons together to advance to the next option (if necessary).

Option Programming - Option Banks

<i>Option Bank 1 – 4 flashes</i>	FACTORY SETTING
1 – Lite-touch adjustment	
2 – Full shock adjustment	
3 – Horn pulse short/long*	
On - Short output, Off - Long output.....	On
4 – Selectable chirps	
Enables arming/disarming confirmation chirps.....	On
5 – Silent choice.....	On
On – Confirmation chirp on second press of transmitter button	
Off – Confirmation chirp on first press of transmitter button.	
Requires option #4(above) to be ON.....	On
6 – Not used	
7 – Optional alarm disable	
Disables security functionality.....	Off
8 – Noise control	
Limits alarm trips to 5 per zone.....	On
<i>Option Bank 2 – 5 flashes</i>	FACTORY SETTING
1 – Door ajar switch input polarity	
LED On – Positive, LED Off – Negative.....	Off
2 – Unlock switch sense input polarity	
LED On – Positive, LED Off – Negative.....	On
3 - Not used	
4 – Door ajar input entry delay	
(5) Five Second entry delay.	Off

*If the horn does not honk when the systems is triggered, turn off Option #3 in Option Bank #1.

Security Function Checklist

- SECURITY SYSTEM ARM/DISARM
- USING FACTORY RKE KEYFOBS
- VERIFY INTERIOR DOOR TRIM UNLOCK SWITCH DOES NOT DISARM SYSTEM
- ALL ENTRY POINTS TRIP ALARM CYCLE
- STATUS INDICATOR FLASHES WHEN ARMED
- SHOCK SENSOR SETTINGS (LITE-TOUCH & FULL SHOCK)
- PROGRAMMING/OVERRIDE BUTTON DISARMS SYSTEM WITH IGNITION ON

Reassembly

Component mounting.

- A. Mount security module to existing underdash braces or wire harnesses using the supplied wire ties. Avoid moving parts (steering column, brake pedal assembly).
- B. Using supplied wire ties, secure the security module harness to existing wire harnesses under the left side of the dash. Ensure no wires will become entangled in the steering column knuckle and that they are not visible to vehicle occupants.
- C. Using a supplied wire tie, secure the programming/override button to the harness leading to the vehicle's diagnostic connector. Consistency in mounting this switch in the same place every time will make it easier to find in case the system comes back for service. Also, the dash will not have to be disassembled to access it. **Ensure that the placement of the programming/override button is indicated in the Owner's manual and the customer knows where it is located and can access it..**

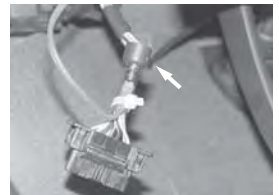

Dash reassembly.

- A. Reverse the dash disassembly procedure.

DODGE RAM SECURITY SYSTEM LAYOUT

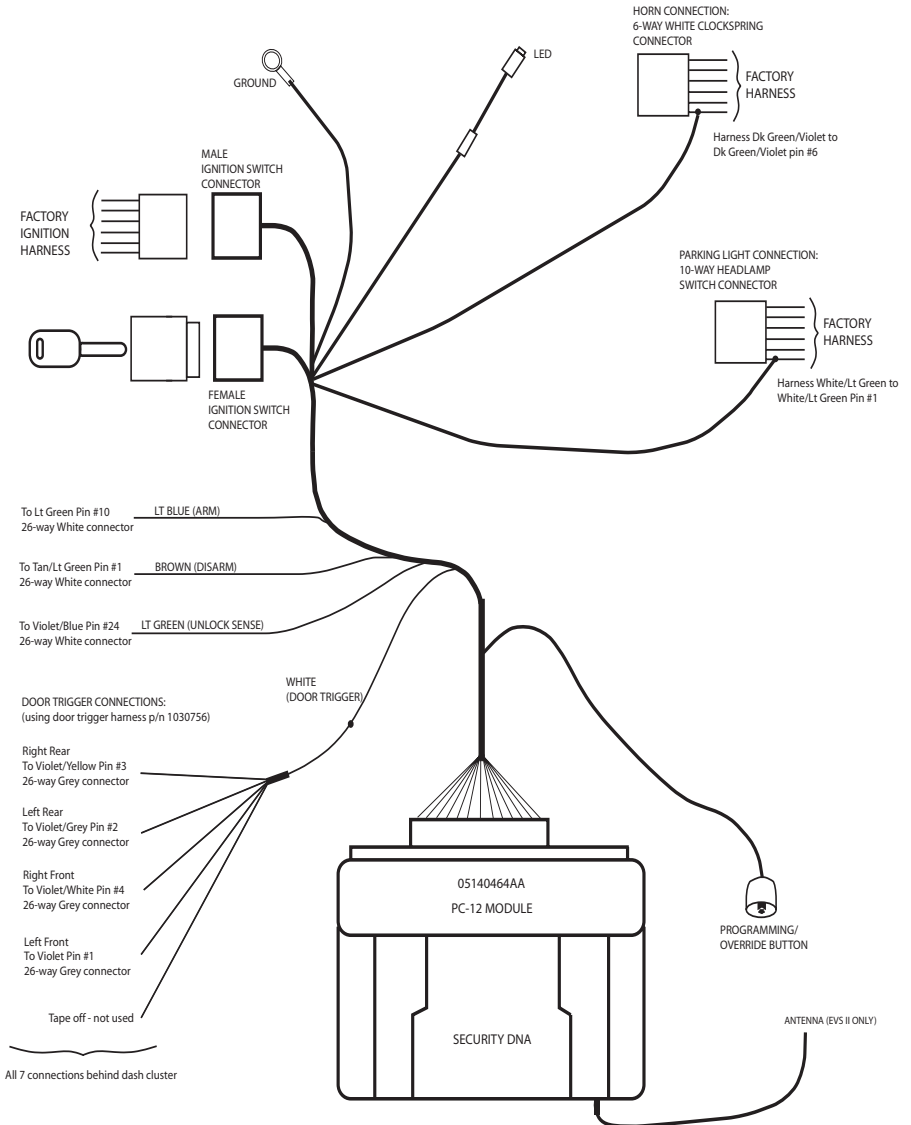



Sistema de seguridad para Dodge Ram (DR/DH)

INSTRUCCIONES PARA LA INSTALACIÓN

Es conveniente que la instalación esté a cargo de un profesional



Nota: Para las instalaciones de EVS I, son necesarios los dos llaveros de apertura de las puertas a distancia provistos de fábrica y debe estar habilitada la función de prioridad del conductor para destrabar las puertas.

Servicio técnico

Para comunicarse con los
representantes autorizados - (800) 34-MOPAR
Horario: **lunes a viernes de 9 a 18 Hora del Este**
Sábados de 10 a 14 Hora del Este



1030749
REV.A
7/05

Sistema de seguridad para Dodge Ram Índice

Preparación del vehículo.....	19
Preparación del módulo.....	21
Instalación individualizada del mazo de cables.....	22
Programación del sistema.....	25
Programación de EVS I.....	25
Programación de EVS II.....	27
Tabla de los bancos de opciones.....	28
Pruebas al sistema.....	29
Rearmado.....	29
Disposición del sistema.....	30

Nota: Para las instalaciones de EVS I, son necesarios los dos llaveros de apertura de las puertas a distancia provistos de fábrica y debe estar habilitada la función de prioridad del conductor para destrabar las puertas.

Este producto está fabricado en instalaciones que no dañan el ambiente y puede contener ciertos materiales reciclados. Todos los materiales cumplen con las especificaciones originales de calidad y confiabilidad o las superan.

Este aparato cumple con la parte 15 de las normas de la Comisión Federal de Comunicaciones de los EE.UU. (FCC) y con la norma industrial de Canadá RSS-210. El funcionamiento depende de las dos condiciones siguientes: (1) que este aparato no provoque interferencias nocivas y (2) que este aparato deba aceptar interferencias recibidas, como aquéllas que puedan provocar un funcionamiento no deseado.

PREPARACIÓN DEL VEHÍCULO

1. Baje una o dos de las ventanas de los pasajeros por si el vehículo se cierra y las llaves quedan adentro.
2. Desconecte y aísele el cable negativo de la batería. Necesitará reconectar la batería antes de la programación.
3. **Para programar las opciones durante la instalación del sistema EVS I son necesarios los dos llaveros provistos de fábrica para abrir las puertas a distancia.**

HERRAMIENTAS NECESARIAS

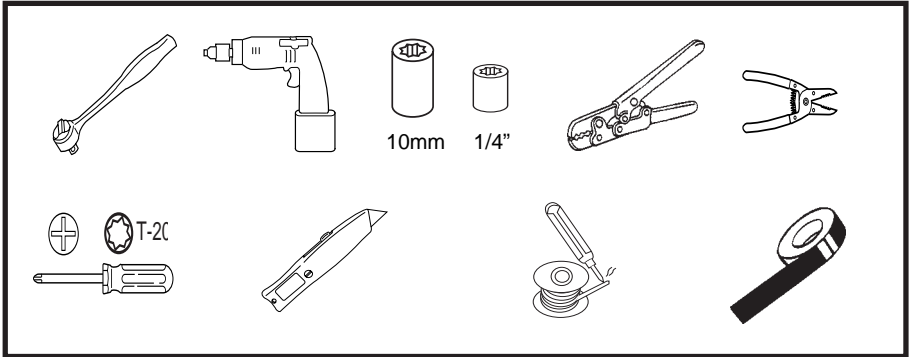

PIEZAS NECESARIAS

Pieza número 82209694 (para EVS I) o 82209711 (para EVS II)

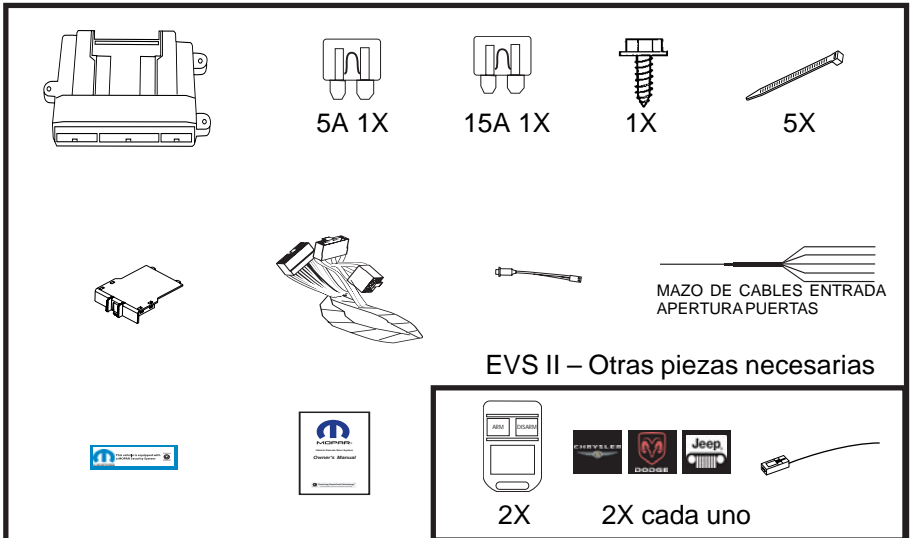

Generalidades

El mazo de cables del módulo de seguridad se vincula con el conector del interruptor de encendido existente, la bocina, las luces de estacionamiento, la traba eléctrica y las conexiones que disparan la apertura de puertas, y un terminal de tierra.

Preparación del vehículo

Quite el panel inferior del tablero, el panel metálico y la cubierta del árbol de dirección, todos del lado del conductor.

- A. Quite los (2) tornillos del panel inferior del tablero. Quite el panel del tablero.
- B. Desconecte el conector de alimentación ajustable del interruptor del pedal de freno (si corresponde).
- C. Quite los (4) tornillos del panel inferior metálico del tablero. Apoye el panel en el piso o quite la palanca que libera el capó y el conector para diagnóstico para poder quitar completamente el panel.



- D. Quite el (1) tornillo de la palanca de inclinación. Quite la palanca.
- E. Quite los (3) tornillos de la cubierta del árbol de dirección. Separe y quite la cubierta del árbol de dirección.

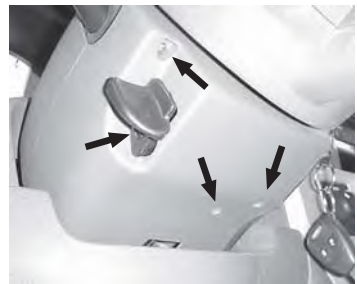

- F. Quite los (2) tornillos a la izquierda del árbol de dirección para llegar a la parte posterior del interruptor de las luces.



Preparación del vehículo - continuación

Quite el panel central del tablero y el conjunto de instrumentos.

- A. Quite el (1) tornillo ubicado a la derecha del árbol de dirección.

Nota: Si el vehículo tiene consola central, levante la parte superior y quite los tres tornillos que sujetan la consola al piso. Quite la consola para llegar a los dos tornillos ubicados debajo del control de la temperatura ambiente.

- B. Quite los (2) tornillos ubicados debajo del panel central del tablero (arriba del portavasos desplegable).
C. Con una herramienta para hacer palanca, comience por el ángulo inferior izquierdo, quite suavemente el panel central del tablero.

- D. Quite los (2) tornillos del lado derecho del panel del conjunto de instrumentos. Quite ese panel.

- E. Quite los (4) tornillos que sujetan los ángulos del módulo del conjunto de instrumentos. Quite el conjunto.

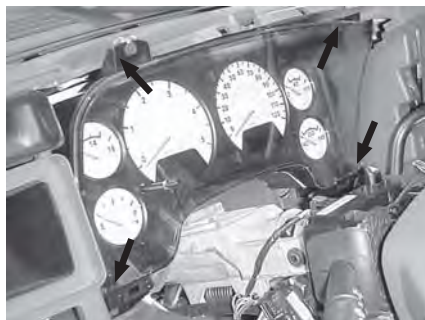
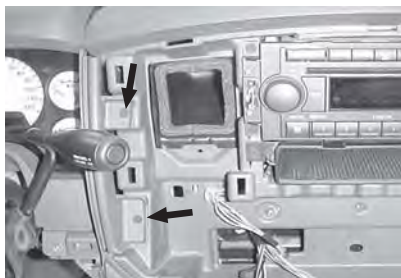

Preparación del módulo

Coloque los fusibles en el módulo de control

- A. Observe los amperajes de los fusibles. Coloque los fusibles de 5 amperes en la posición “Main B+”. Coloque los fusibles de 15 amperes en la posición “PK LIGHTS”.



Instale la placa de circuitos DNA en el módulo de control

- A. Inserte la placa DNA en el módulo de control. Confirme que el conjunto de la placa DNA calce completamente y ninguna clavija de la placa de circuitos se doble al cerrar.

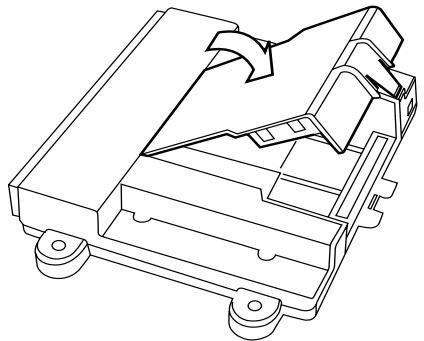
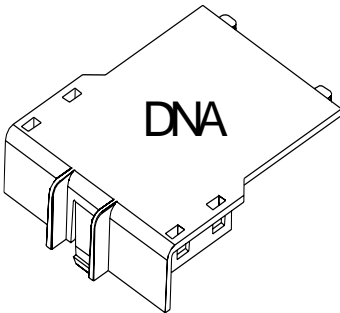

Instalación individualizada del mazo de cables

Conector del interruptor de encendido

- A. Ubique el conector del interruptor de encendido, directamente detrás del interruptor de encendido.
- Mientras presiona en la pestaña de liberación principal, quite el conector del interruptor de encendido.
- B. Conecte el conector hembra de 6 vías del mazo de cables al interruptor de encendido del vehículo.
- C. Conecte el conector macho de 6 vías del mazo de cables al conector de encendido de 6 vías del vehículo que anteriormente se quitó del interruptor de encendido.



Tierra

- D. Por medio del tornillo de 1/4" provisto, asegure el cable de tierra negro con aro terminal a la abrazadera metálica que está debajo del tablero, como se ilustra en el diagrama.

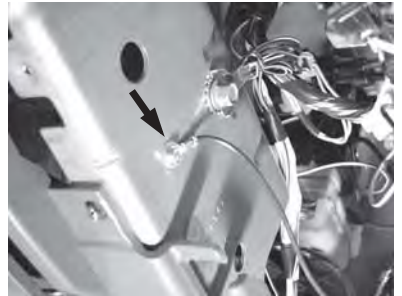

Conexión de las luces de estacionamiento

- E. Ubique el cable blanco y verde claro de la clavija N° 1 (no la clavija N° 6) del conector de 10 vías, que se encuentra en el interruptor de los faros. Siguiendo el procedimiento de empalme por enhebrado, empalme enhebrando el cable blanco y verde claro del mazo de cables en ese cable.

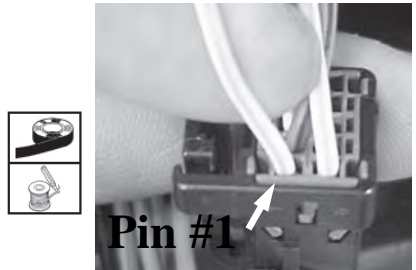

Procedimiento de empalme por enhebrado

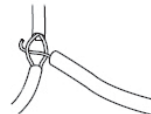

Conexiones para trabar eléctricamente las puertas – Solamente para EVS I Pasar al paso I para EVS II.

Conexión de los cables de activación (solamente para EVS I)

- F. Ubique el cable verde claro de la clavija N° 10 del conector blanco de 26 vías, que se encuentra detrás del conjunto de instrumentos. Siguiendo el procedimiento de empalme por enhebrado, empalme el cable azul claro del mazo de cables en ese cable.

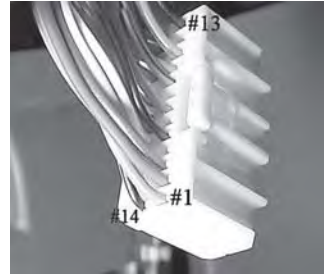

Conexión de los cables de desactivación (solamente para EVS I)

- G. Ubique el cable habano y verde claro de la clavija N° 1 del conector blanco de 26 vías, que se encuentra detrás del conjunto de instrumentos. Siguiendo el procedimiento de empalme por enhebrado, empalme el cable café del mazo de cables en ese cable.



Conexión de los cables de detección de puertas destrabadas (solamente para EVS I)

- H. Ubique el cable violeta y azul claro de la clavija N° 24 del conector blanco de 26 vías, que se encuentra detrás del conjunto de instrumentos. Siguiendo el procedimiento de empalme por enhebrado, empalme enhebrando el cable verde claro del mazo de cables en ese cable.



Door Trigger Connections

- I. Ubique los cables violeta, violeta y gris, violeta y blanco, y violeta y amarillo de las clavijas N° 1 a 4 del conector gris de 26 vías, que se encuentra detrás del conjunto de instrumentos. Empalme enhebrando los cuatro cables del mazo de cables de la apertura automática de puertas (p/n 1030756) en cada uno de esos cables, siguiendo el procedimiento ilustrado. Interrumpa y encinte el quinto cable extra. Conecte el cable blanco simple (sale opuesto a los cinco cables blancos) al cable blanco del mazo de cables de seguridad principal.

Conexiones apertura automática de puertas
Clavijas 1 a 4, conector gris



Mazo de cables de entrada a la apertura automática de puertas (1030756)

Color cables vehic.	Ubicación de conectores y cables	Apertura automática de las puertas
Violeta y blanco	Gris 26 vías, Clavija N° 4	Del. derecho
Violeta	Gris 26 vías, Clavija N° 1	Del. izquierdo
Violeta y amarillo	Gris 26 vías, Clavija N° 3	Post. derecho
Violeta y gris	Gris 26 vías, Clavija N° 2	Post. izq.

Nota: Después de realizar todas las conexiones indicadas en el paso I, vuelva a colocar el conjunto de instrumentos (4 tornillos) y proceda con el paso J.

LED

J. Haga un agujero de 9/32" en el panel de reborde como se ilustra en el diagrama. Antes de perforar es necesario determinar la ubicación exacta. Verifique que no haya nada detrás del panel y que la profundidad será suficiente para el LED cuando vuelva a colocar el panel.

Una vez perforado, pase el conector hembra y el LED a través del orificio y cácelos en su lugar. Tienda el mazo de cables de 2 clavijas desde el mazo de cables principal hasta el lugar de montaje del LED y enchufe los conectores.



Conexión de la bocina

K. Ubique el cable verde oscuro y violeta de la clavija N° 6 del conector de 6 vías, que se encuentra debajo del árbol de dirección. Siguiendo el procedimiento de empalme por enhebrado, empalme el cable verde claro y violeta del mazo de cables en ese cable.



Conexiones del módulo de seguridad

L. Conecte el conector de 24 vías al módulo de seguridad PC-12. Además, conecte el conector de la antena (sólo para el sistema EVS II) en el extremo opuesto al conector del mazo de cables principal.

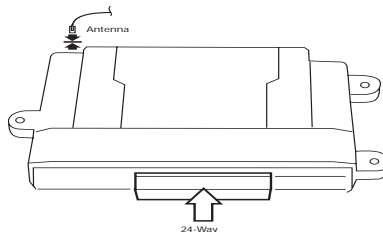

Programación del sistema.

Notas:

1. Reconecte el terminal negativo de la batería antes de programar.
2. Para programar las opciones durante la instalación del sistema EVS I son necesarios los dos llaveros provistos de fábrica en buen estado de funcionamiento y para que el sistema de seguridad funcione correctamente debe estar habilitada la función de prioridad para destrabar en la puerta del conductor. Consulte el Manual de mantenimiento del vehículo.
3. Este sistema tiene dos bancos de opciones. El Banco 1 tiene ocho opciones y el Banco 2 tiene cuatro opciones. Consulte la tabla de los bancos de opciones de la página 28 para obtener más detalles.

Programación de opciones.

El sistema de seguridad a distancia tiene varias opciones de programación para el instalador, que pueden modificarse para adaptarse a las diferentes circunstancias. En la mayoría de los casos será necesario cambiar los valores de programación de las opciones (ajuste de la sensibilidad de detección de choques, ritmo de la bocina de alarma, etc.).

- A. Abra la puerta del conductor.
- B. Lleve la llave de encendido a la posición “on”.
- C. Mantenga presionado el botón de programación y anulación (programming/override). Después de diez segundos las luces de estacionamiento destellarán tres veces indicando que el sistema ya está en el modo de aprendizaje.
- D. Suelte el botón de programación.
- E. Presione y suelte el botón de programación una vez más. Las luces de estacionamiento destellarán cuatro veces indicando que el sistema ingresó al Banco de opciones 1.

Para cambiar los valores de programación de una opción: (solamente los sistemas EVS I)

- A. Presione el interruptor para trabar la puerta (“Lock”) o, si la función para trabar las puertas del vehículo no funciona con el encendido en la posición “on”, presione el botón “Lock” del llavero provisto de fábrica (del llavero que no está en el tambor de arranque) para pasar a la opción deseada (consulte la tabla de los bancos de opciones). *Las luces de estacionamiento destellarán algunas veces indicando cuál es la opción seleccionada (p. ej. dos destellos indican que está seleccionada la opción número dos).*
- B. Presione el interruptor para trabar (Unlock) del borde de la puerta para modificar la programación de una opción.
El LED de estado indica cuál es la programación de esa opción: el LED iluminado indica que la opción está activada y el LED apagado, que la opción está desactivada.
- C. Para pasar al Banco de opciones 2, desde cualquier posición del Banco de opciones 1, presione y suelte el botón de programación y anulación (programming/override) para pasar al Banco de opciones número dos. Las luces de estacionamiento destellarán cinco veces indicando que el sistema ingresó al Banco de opciones 2.
Para regresar al Banco de opciones 1, presione y suelte el botón de programación o anulación una vez más (cuatro destellos).

Programación del detector de choques: (solamente los sistemas EVS I)

(Antes de realizar el ajuste, confirme que el módulo esté montado).

La programación de los detectores de “toque suave” y “choque” siempre son la primera y segunda opción, respectivamente, del Banco de opciones 1. Para cambiar la programación de los detectores de choques, siga los pasos a continuación:

- A. Asegúrese de que la ventana del conductor esté completamente baja.
- B. Ingrese al Modo de aprendizaje de opciones, Banco de opciones 1, como se ilustra en la página 25.
- C. Vaya a la opción N°1 de “toque suave” (*las luces de estacionamiento destellan una vez*).
- D. Cierre todas las puertas (espere a que se apague la luz de la cabina).
- E. Presione el interruptor para destrabar (“Unlock”) ubicado en el borde de la puerta, si desea aumentar la sensibilidad, y presione el interruptor para trabar (“Lock”) si desea reducir la sensibilidad.
- F. Pruebe la sensibilidad del detector de choques (mientras esté en el modo de aprendizaje de opciones) produciendo un impacto con la mano abierta al parabrisas. **Precaución – es importante quitarse los artículos de joyería para evitar rayar o romper el vidrio.**
Las luces de estacionamiento destellarán cada vez que se detecte un impacto de una magnitud mayor a la programada.
- G. Una vez que se alcance la sensibilidad deseada para toques suaves, **abra una puerta** para pasar a la opción de Choque presionando el interruptor para trabar “Lock” ubicado en el borde de la puerta o, si la función de traba de las puertas del vehículo no funciona con el encendido en posición “on”, presione el botón “Lock” del llavero provisto de fábrica (las luces de estacionamiento destellan dos veces). Repita los pasos D a F para programar la sensibilidad al Choque.
- H. **Abra una puerta** para continuar con “Cambiar la programación de una opción”, en la página 25 (si es necesario).

Para cambiar los valores de programación de una opción:

(Solamente para los sistemas EVS II)

- A. Ingrese al Modo de aprendizaje de opciones, Banco de opciones 1, como se ilustra en la página 25.
- B. Pulse juntos los botones de activación (ARM) y desactivación (DISARM) para pasar a la opción deseada (consulte el cuadro de los bancos de opciones). *Las luces de estacionamiento destellarán algunas veces indicando cuál es la opción seleccionada (p. ej. dos destellos indican que está seleccionada la opción número dos).*
- C. Pulse el botón de activación (“Arm”) para modificar la programación de una opción. *El LED de estado indica cuál es la programación de esa opción: el LED iluminado indica que la opción está activada y el LED apagado, que la opción está desactivada.*
- D. Para pasar al Banco de opciones 2, desde cualquier posición del Banco de opciones 1, **presione y suelte** el botón de programación y anulación (*programming/override*) para pasar al Banco de opciones número dos. *Las luces de estacionamiento destellarán cinco veces indicando que el sistema ingresó al Banco de opciones 2.*
Para regresar al Banco de opciones 1, presione y suelte el botón de programación o anulación una vez más (cuatro destellos).

Programación del detector de choques: (Solamente los sistemas EVS II)

(Antes de realizar el ajuste, confirme que el módulo esté montado).

- La programación de los detectores de “toque suave” y “choque” siempre son la primera y segunda opción, respectivamente, del Banco de opciones 1. Para cambiar la programación de los detectores de choques, siga los pasos a continuación:
- A. Asegúrese de que la ventana del conductor esté completamente baja.
 - B. Ingrese al Modo de aprendizaje de opciones, Banco de opciones 1, como se ilustra en la página 25.
 - C. Pulse juntos los botones de activación (ARM) y desactivación (DISARM) para pasar a la opción N° 1 de “Toque suave” (las luces de estacionamiento destellan una vez).
 - D. Pulse el botón de activación (“ARM”) para aumentar la sensibilidad y pulse el botón de desactivación (“DISARM”) para reducirla.
 - E. Pruebe la sensibilidad del detector de choques (mientras esté en el modo de aprendizaje de opciones) produciendo un impacto con la mano abierta al parabrisas. **Precaución – es importante quitarse los artículos de joyería para evitar rayar o romper el vidrio.** *Las luces de estacionamiento destellarán cada vez que se detecte un impacto de una magnitud mayor a la programada.*
 - F. Una vez que se alcance la sensibilidad deseada para toques suaves, pulse juntos los botones de activación y desactivación para pasar a la opción N° 2 de Choque (las luces de estacionamiento destellarán dos veces). Repita los pasos D a E para programar la sensibilidad al Choque.
 - G. Pulse juntos los botones de activación y desactivación para pasar a la siguiente opción (si es necesario).

Programación de opciones – Bancos de opciones

Banco de opciones 1 – 4 destellos	PROGRAMACIÓN DE FÁBRICA
1 – Ajuste del Toque suave	
2 – Ajuste del Choque	
3 – Pulso de la bocina corto o largo*	
“On” – Pulso corto, “Off” – Pulso largo.....	On
4 – Chirridos seleccionables	
Habilita los chirridos de confirmación de activación y desactivación	On
5 – Opción de silencio.....	On
“On” – Chirrido de confirmación al pulsar por segunda vez el botón del transmisor	
“Off” – Chirrido de confirmación al pulsar por primera vez el botón del transmisor	
Requiere la opción N°4 (anterior) para estar en posición “ON”	On
6 – No utilizada	
7 – Inhabilitación de la alarma opcional	
Inhabilita las funciones de seguridad.....	Off
8 – Control de ruidos	
Limita los disparos de la alarma a cinco por zona.....	On
Banco de opciones 2 – 5 destellos	PROGRAMACIÓN DE FÁBRICA
1 – DPolaridad de la entrada del interruptor de puerta entreabierta	
LED iluminado – Positiva, LED apagado – Negativa.....	Off
2 – Polaridad de la entrada de detección del interruptor de puertas destrabadas	
LED iluminado – Positiva, LED apagado – Negativa.....	On
3 - No utilizada	
4 – DDemora de la entrada de puerta entreabierta	
(5) Demora de cinco segundos de la entrada.	Off

*Si la bocina no suena cuando el sistema se dispara, desactive la Opción N°3 del Banco de opciones N°1.

Lista de verificación del funcionamiento de seguridad

- ACTIVACIÓN Y DESACTIVACIÓN DEL SISTEMA DE SEGURIDAD
- CON LOS LLAVEROS PARA APERTURA DE PUERTAS A DISTANCIA
- VERIFIQUE QUE EL INTERRUPTOR PARA DESTRABAR UBICADO EN EL BORDE DE LA PUERTA NO DESACTIVA EL SISTEMA
- TODOS LOS PUNTOS DE ENTRADA DISPARAN EL CICLO DE LA ALARMA
- EL INDICADOR DE ESTADO DESTELLA CUANDO ESTÁ ACTIVADO
- VALORES DE PROGRAMACIÓN DEL DETECTOR DE CHOQUES (TOQUE SUAVE Y CHOQUE)
- EL BOTÓN PARA PROGRAMAR O ANULAR DESACTIVA EL SISTEMA CON EL ENCENDIDO EN POSICIÓN "ON"

Rearmado

Montaje de componentes.

- A. Monte el módulo de seguridad a las abrazaderas existentes ubicadas debajo del tablero o a los mazos de cables, por medio de los amarres para cables provistos. Evite mover piezas (árbol de dirección, conjunto del pedal del freno).
- B. Por medio de los amarres para cables provistos, asegure el mazo de cables del módulo de seguridad a los mazos de cables existentes ubicados debajo del lado izquierdo del tablero. Confirme que ningún cable se enrede en la articulación del árbol de dirección y que no queden cables a la vista de los ocupantes del vehículo.
- C. Por medio de un amarre para cables provisto, asegure el botón de programación o anulación al mazo de cables que va al conector de diagnóstico del vehículo. Si se monta este interruptor siempre en el mismo lugar se facilita encontrarlo en caso de que el sistema necesite reparación. Además, no será necesario desarmar el tablero para llegar a él.
Confirme que en el Manual para el propietario se indique la ubicación del botón para programar o anular, y que el cliente sepa dónde está ubicado y pueda encontrarlo.

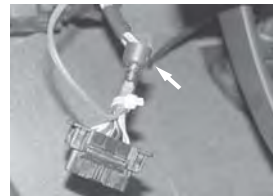

Rearmado del tablero.

- A. Invierta el procedimiento de desarmado del tablero.

DISPOSICIÓN DEL SISTEMA DE SEGURIDAD PARA DODGE RAM

