



K6860274 – SDARS ANTENNA

Click on the desired vehicle to take you directly to the vehicle specific instructions.

RAM
300/CHARGER/
CHALLENGER
CALIBER
COMMANDER
COMPASS
DAKOTA
DURANGO/ASPEN
GRAND CHEROKEE
MINIVAN
PATRIOT



SDARS ANTENNA

COMMANDER

PROCEDURE STEPS:

1. Disconnect and Isolate the negative battery cable.
2. Using Trim Stick C-4755, or equivalent, release the retaining clips that secure the header trim molding (1) in the liftgate opening and remove.
3. Remove the push pins from the headliner at the rear of the vehicle.
4. Using Trim Stick C-4755, or equivalent, disengage the retaining tabs that secure the liftgate scuff plate to the liftgate door sill and remove the scuff plate (1).

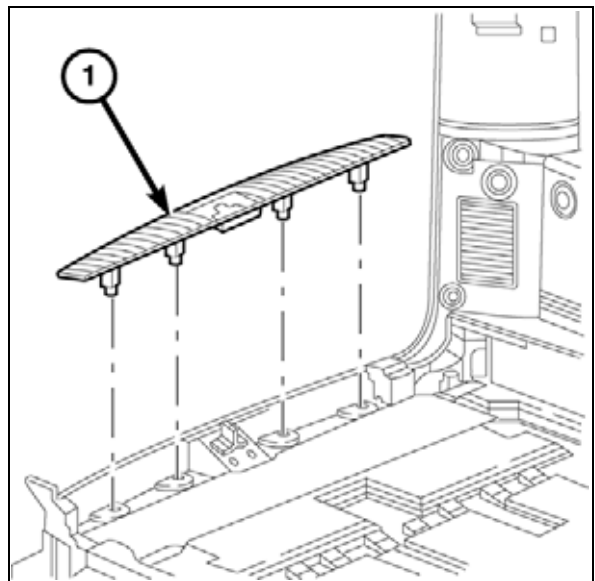
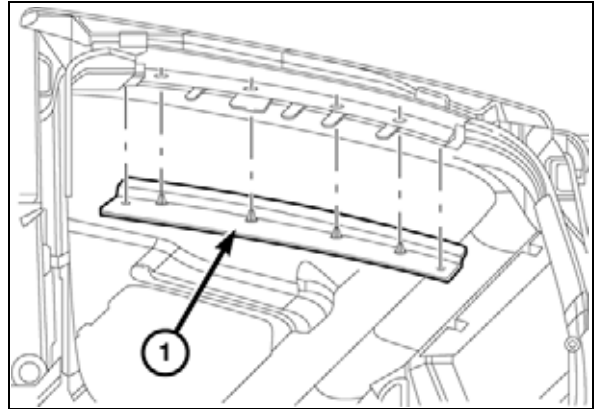

NOTE: Load door shown, jack tray similar.

5. **Equipped with Load Floor** - Remove the two nuts (1) that secure the load floor to the floor panel.
6. Remove the load floor.
7. **Equipped with Third Row Seats** - Remove the four nuts holding in the jack storage compartment.
8. Remove the jack storage compartment.

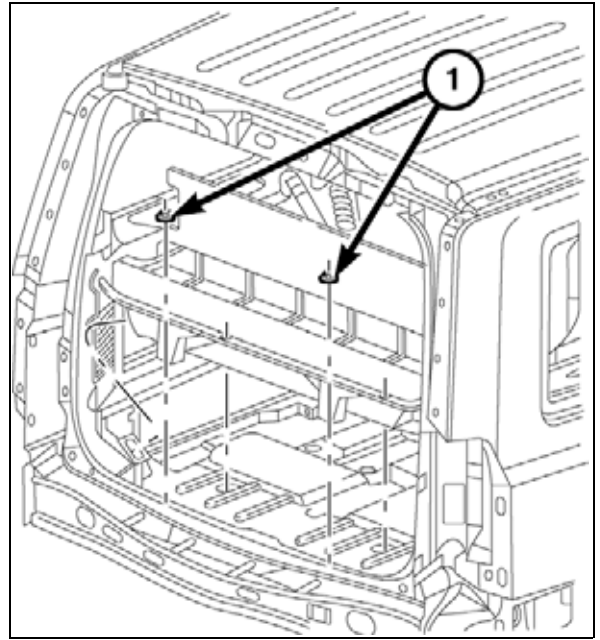

NOTE: Drivers side shown, passenger side similar.

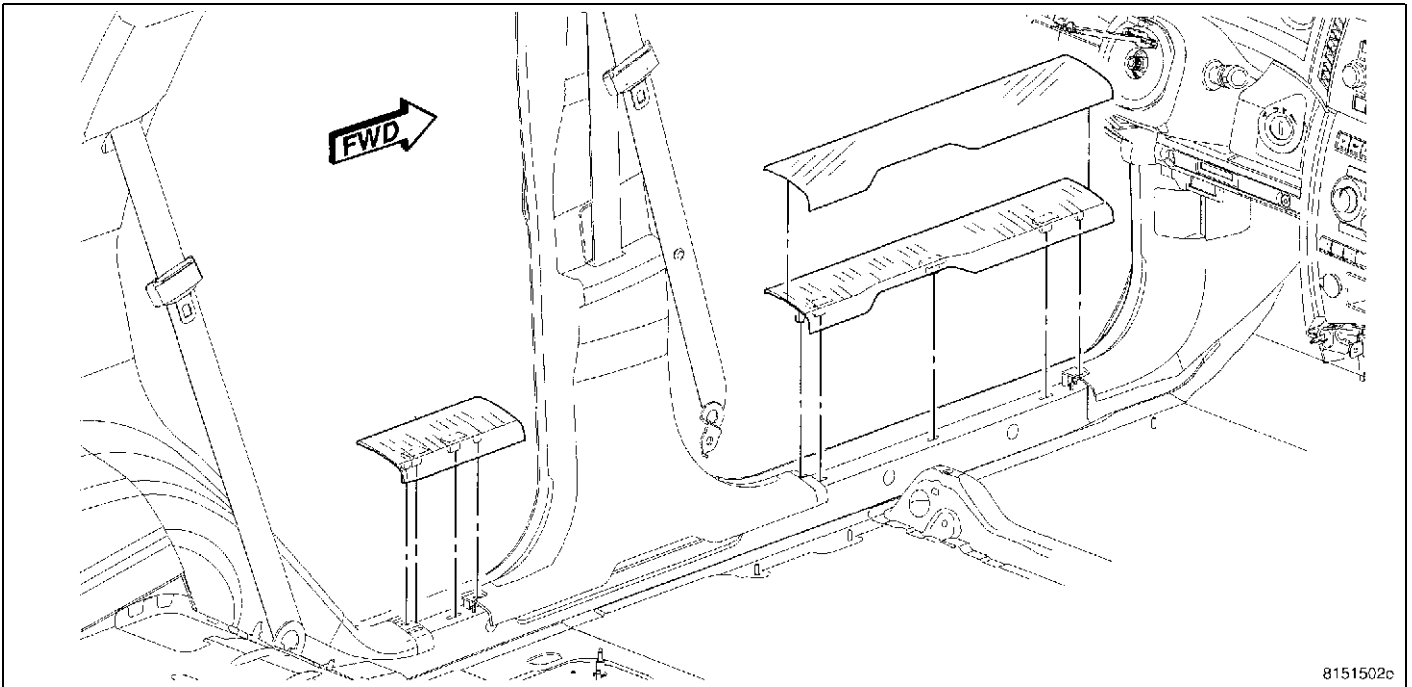

9. Remove the passengers side rear door scuff plate.
10. Remove the passengers front door scuff plate.

11. Remove the passenger side cowl trim panel (1).

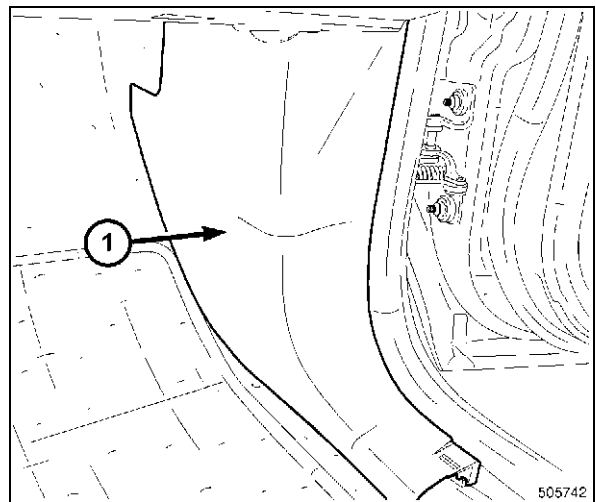

NOTE: Passenger side shown, driver side similar.

12. Position the third row seat down.

13. Remove the screw cover for the third row seat release and remove the lever (2), both sides.

14. Using a trim stick C-4755 or equivalent, disengage the retaining tabs that secure the D-pillar trim panel to the retaining clips in the D-pillar and remove the trim panel, both sides.

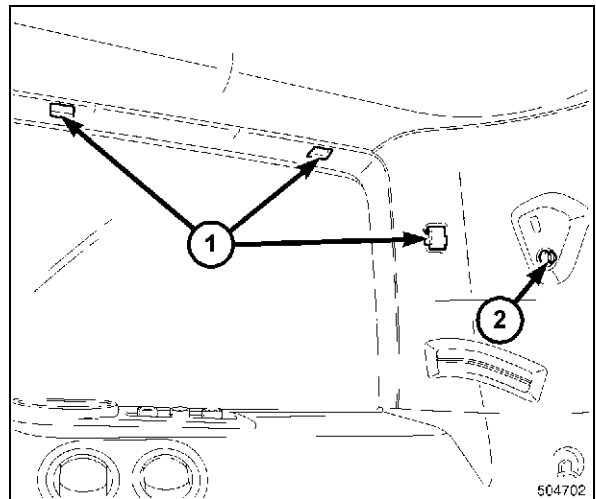

15. Remove the trim plug (1) from the upper c-pillar trim, both sides.

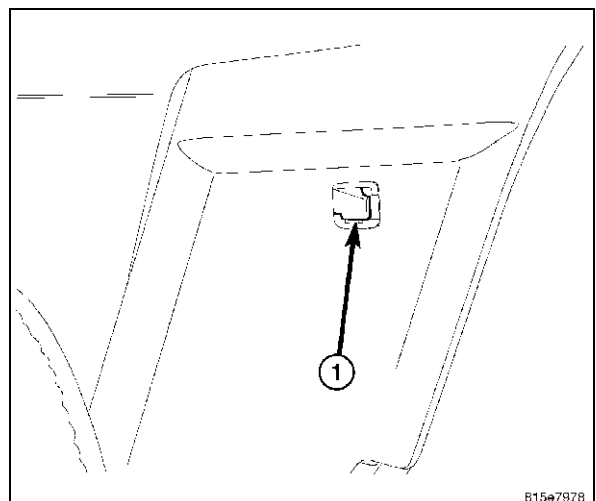

16. Using a magnetic screwdriver or equivalent, remove the upper screw and pull the upper part of the trim panel (1) away from the pillar and release the bottom tabs (2).
17. Position aside the c-pillar trim, both sides.
18. Pull the grab handle downward, remove the two screws that secure the grab handle to the roof panel, and remove the grab handles from the headliner.
19. If equipped, disconnect the reading lamp wire connector from the grab handles, both sides.
20. Partially separate the door seals from the door opening, both sides.

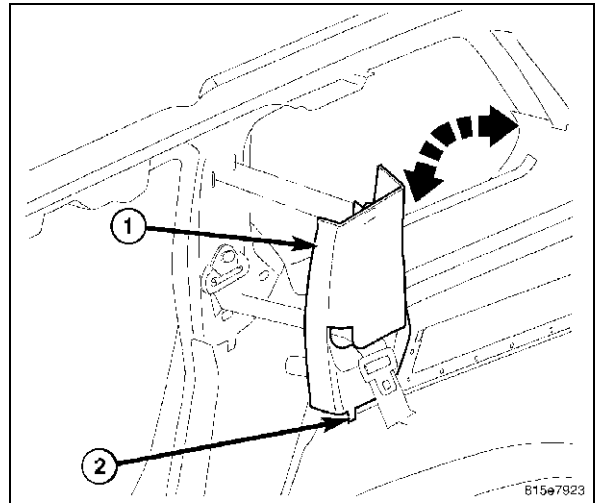

21. Remove the screws and the cargo net d-ring that secure the quarter trim panel to the quarter panel.
22. Using a trim stick C-4755 or equivalent, disengage the retaining tabs that secure the quarter trim panel to the quarter panel.
23. Pull the quarter trim panel away from the quarter panel (3).
24. If equipped, disconnect the rear heater control connectors (1).
25. Remove the quarter trim panel.

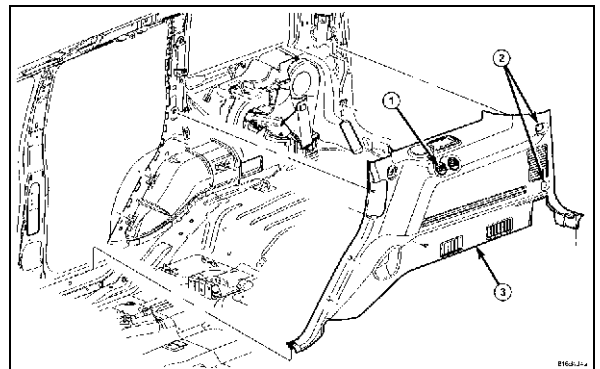

26. Separate the glove box damper rod (1) from the glove box by sliding the rod towards the rear of the vehicle to release it from the bin.

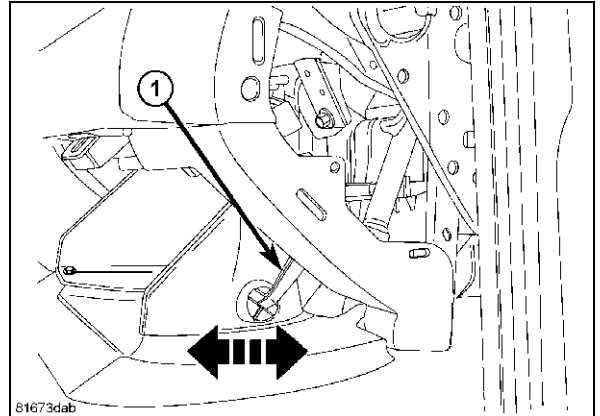

27. Open the glove box and carefully use fingers to press down glove box open stops at the top of the bin, downward to allow the glove box to rotate toward the carpet.
28. Rotate the box down and release the door hinges (2) at the bottom and remove the glove box.

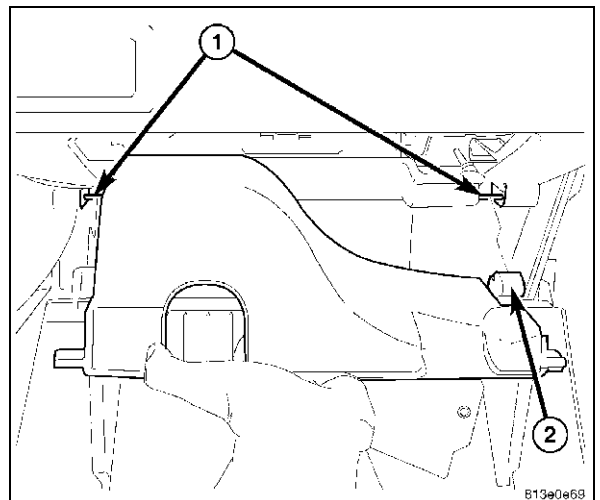

29. Using a trim stick C-4755 or equivalent, remove the shifter bezel.

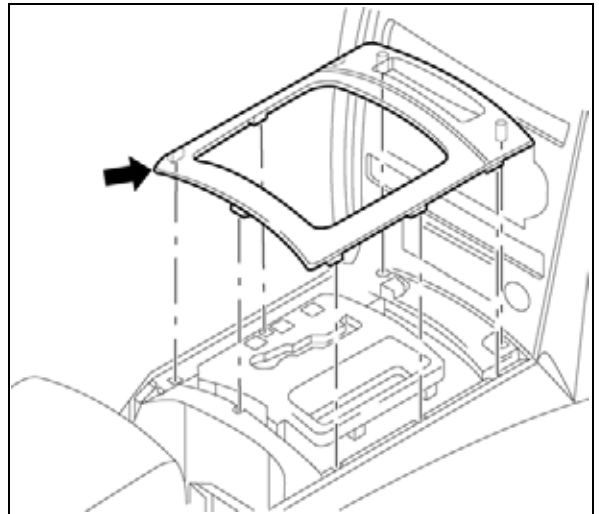

30. Remove the radio bezel screw.
31. Remove the radio mounting fasteners.

WARNING: Disable the airbag system before attempting any steering wheel, steering column, or instrument panel component diagnosis or service. Disconnect and isolate the negative battery (ground) cable, then wait two minutes for the airbag system capacitor to discharge before performing further diagnosis or service. This is the only sure way to disable the airbag system. Failure to take the proper precautions could result in an accidental airbag deployment and possible serious or fatal injury.

CAUTION: Pulling the antenna cable straight out of the radio without pulling on the locking antenna connector could damage the cable or radio.

32. Disconnect the electrical connector and remove radio.
33. Starting at the radio, route the harness from the rear of the radio along the bottom of the glove box and secure to the support brace (1).
34. Route the antenna down to the cowl trim area and secure to the body harness.

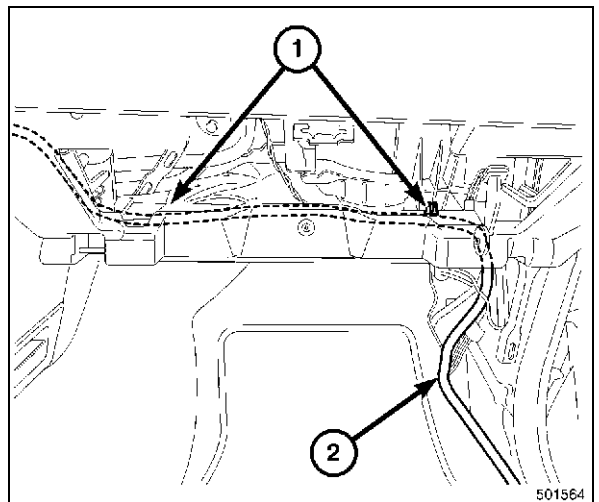
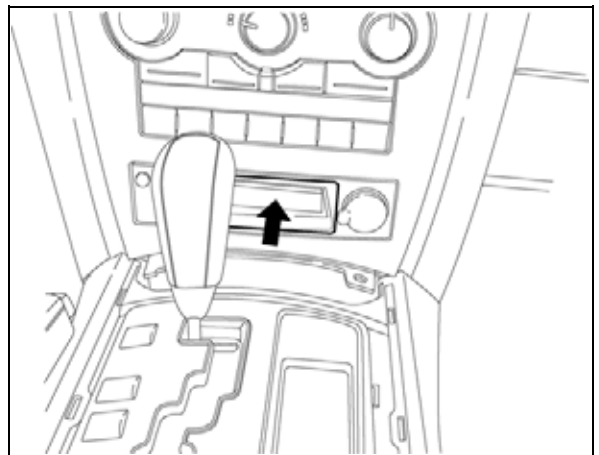

35. Route along the front passenger scuff plate and under the b-pillar trim.

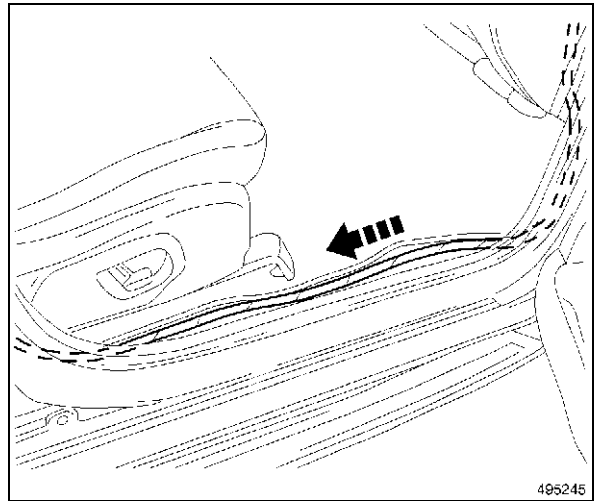

36. Route antenna harness along the rear passenger scuff plate and up the c-pillar.

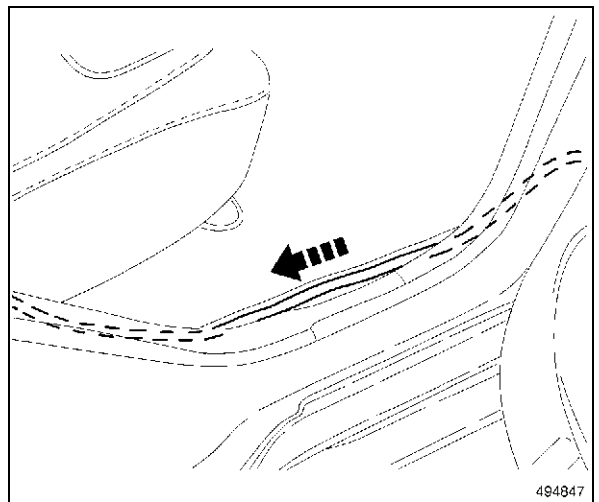

37. Route the antenna cable behind the rear HVAC housing and secure to the body harness and up the d-pillar.

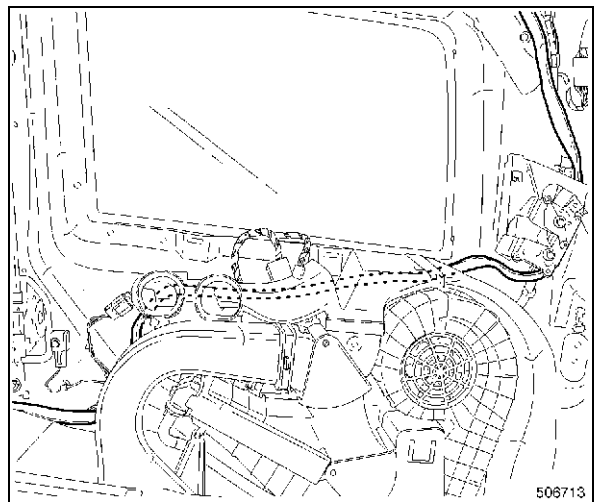

38. Starting from the door side use a trim stick C-4755 or equivalent, disengage the retaining tabs that secure the trim ring (1) to the rear sunroof support bracket (2).

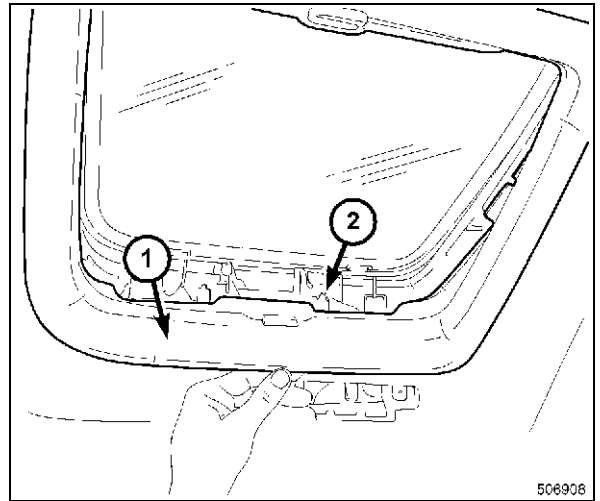

39. Remove the four mounting fasteners for the video monitor, if equipped.
40. Disconnect electrical connectors (1) and remove monitor.

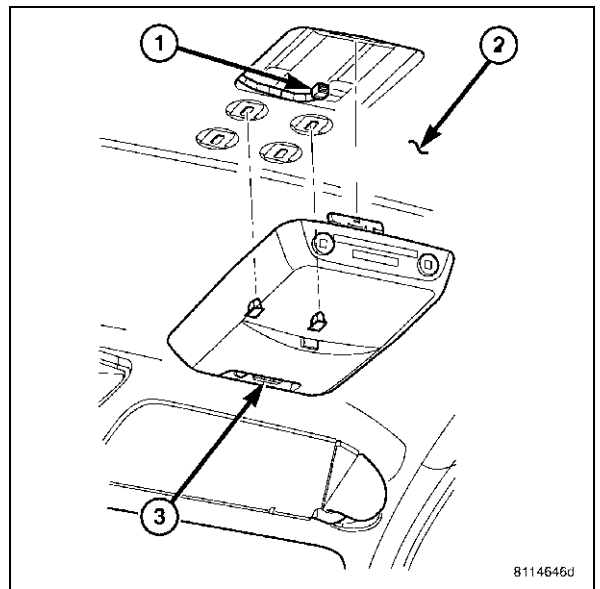

41. Remove the rear and center rear push pins from the rear of the headliner (3).

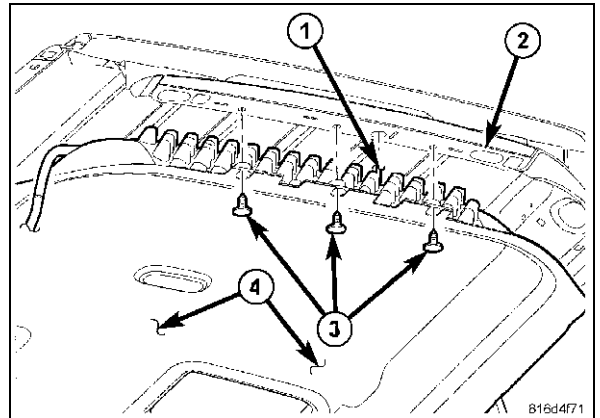

CAUTION: Be careful not to crease the headliner.

42. Cut out the template.

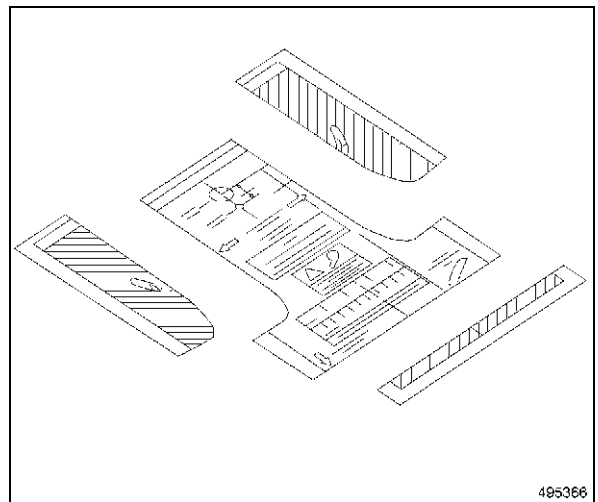

43. Center the template on the rear of the roof, aligning the template with the roof edge.

44. Center punch the two holes marked on the template.

45. Remove the template.

CAUTION: Do not drill more than a 6 mm (1/4 in.), failure to do so will result in damage to the vehicles headliner.

46. Drill a 3 mm (1/8 in.) pilot hole at each of the center punched locations.

47. Drill the rear hole to 5 mm (13/64 in.).

48. Drill the front hole to 19 mm (3/4 in.).

49. Debur both of the holes.

50. Apply Mopar® Corrosion Inhibitor, p/n 82300508, to the bare metal surface of the drilled holes.

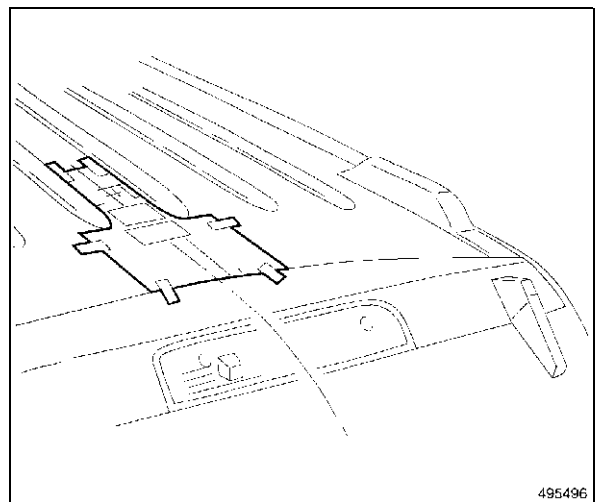

51. Clean and prep the area for the antenna.

52. Install the satellite antenna. Tighten to 9 N·m (80 in. lbs.).

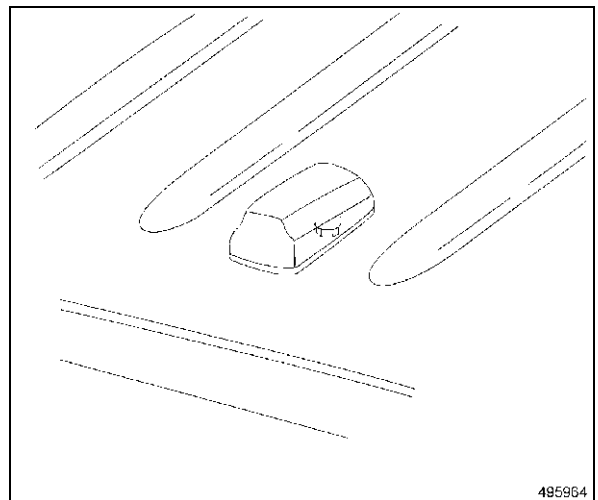

53. Connect the antenna harness to the antenna.

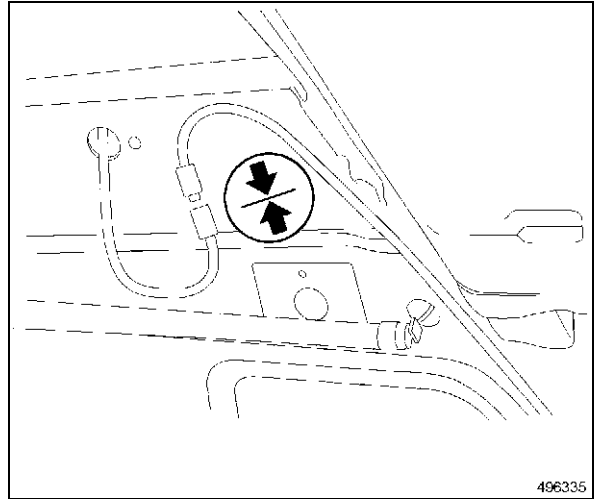

54. Install the rear head liner push pins and the rear center push pins.

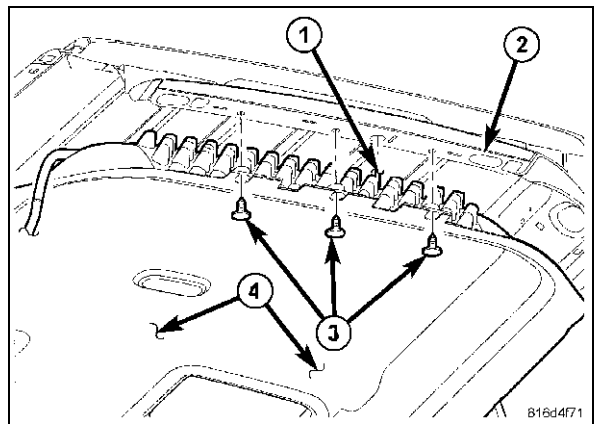

55. Install the video monitor, if equipped.

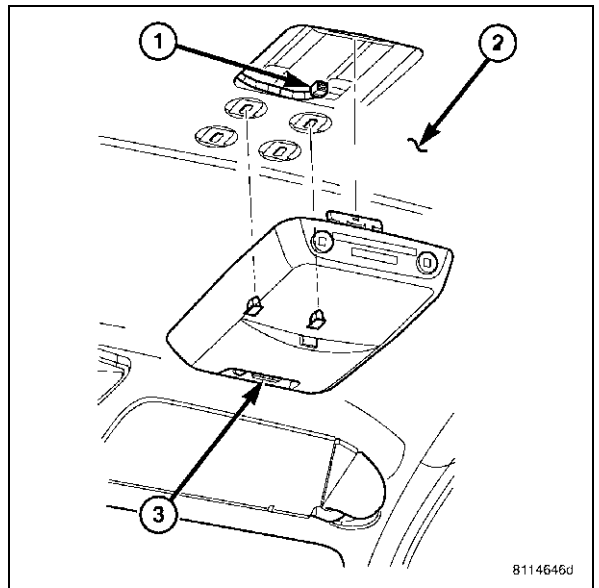

56. Starting on the inside, slide the moon roof trim in to the slot and push up to engage clips.

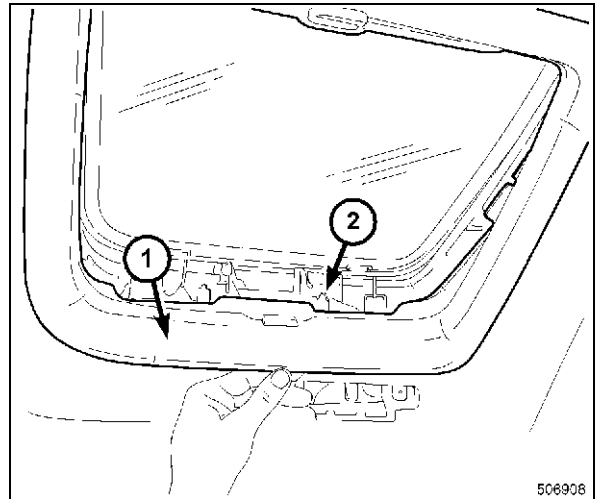

57. Position the quarter trim panel in the vehicle.
 58. If equipped, connect the wire harness connector to the power outlet.
 59. Position the flange on the quarter trim panel into the seal ditch and secure the bottom clip first and then the middle clip.
 60. Align the two fastener holes in the quarter trim panel with the two fastener holes in the quarter panel and engage the retaining tabs that secure the quarter trim panel to the quarter panel.
 61. Install the two screws and the d-ring that secure the quarter trim panel to the quarter panel.
 62. Position the load floor in the vehicle.
 63. Install the two nuts that secure the load floor to the floor panel.

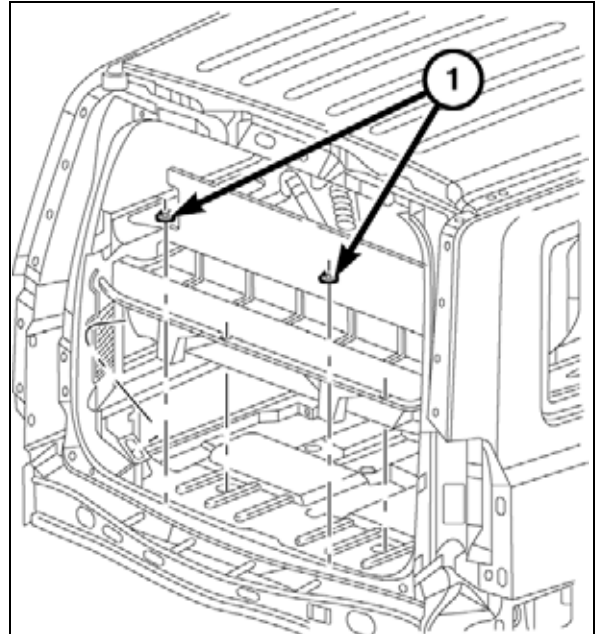
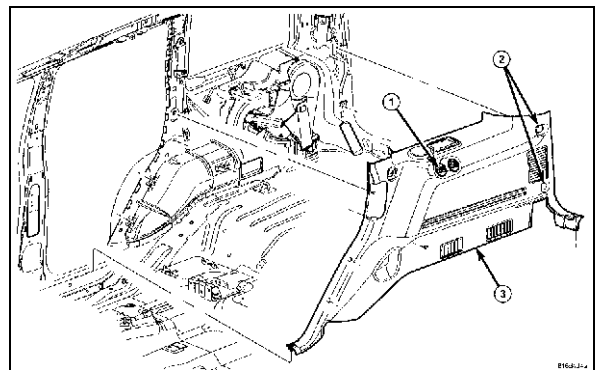

64. Position the liftgate scuff plate to the liftgate door sill and engage the retaining tabs that secure the scuff plate to the door sill.

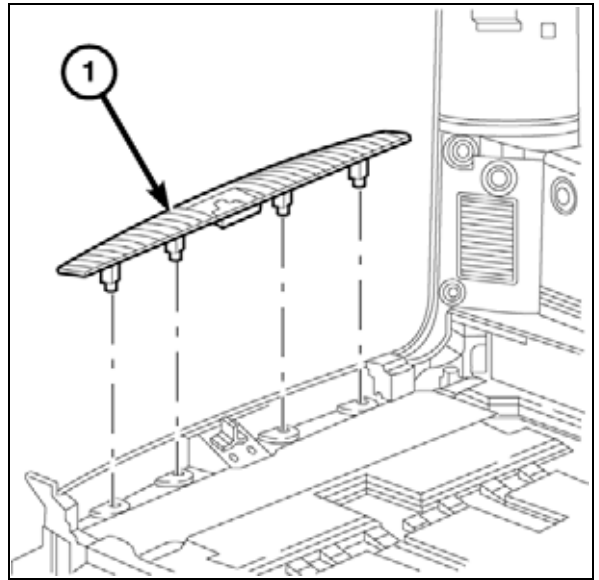

65. Position the locating tabs on the bottom of the D-pillar trim panel into the slots in the top of the quarter trim panel, both sides.
66. Align the retaining tabs on the D-pillar trim panel with the retaining clips in the D-pillar and engage the retaining tabs that secure the trim panel to the D-pillar, both sides.

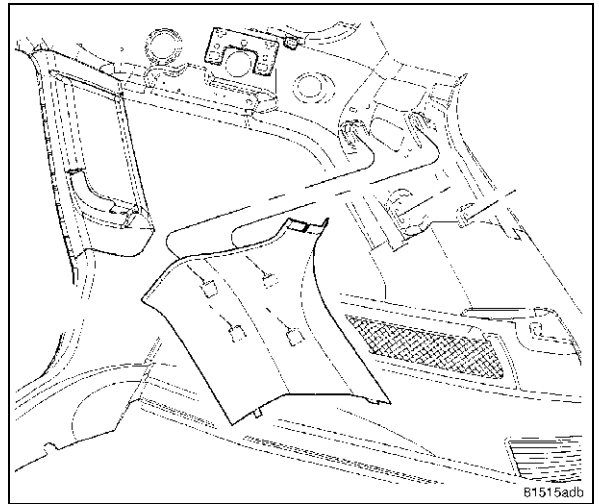

67. Align the retaining tabs on the upper liftgate trim panel with the retaining clips in the liftgate opening and engage the retaining tabs that secure the trim panel to the liftgate opening.
68. If equipped, connect the reading lamp wire connector from the grab handles.
69. Install the grab handle to the roof panel.

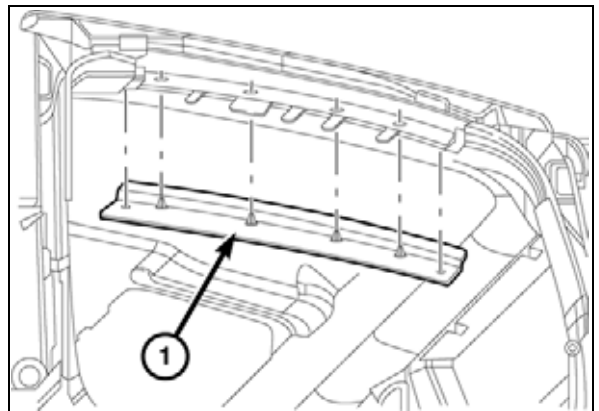

70. Position the locating tabs (2) on the bottom of the upper C-pillar trim panel into the slots in the top of the quarter trim panel, both sides.
71. Rotate the top part of the trim panel into position and install the screw, both sides.

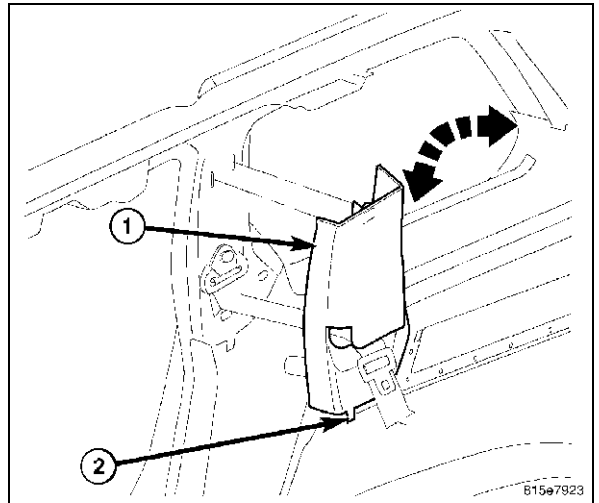

72. Install a new trim plug (1) into the trim panel, both sides.

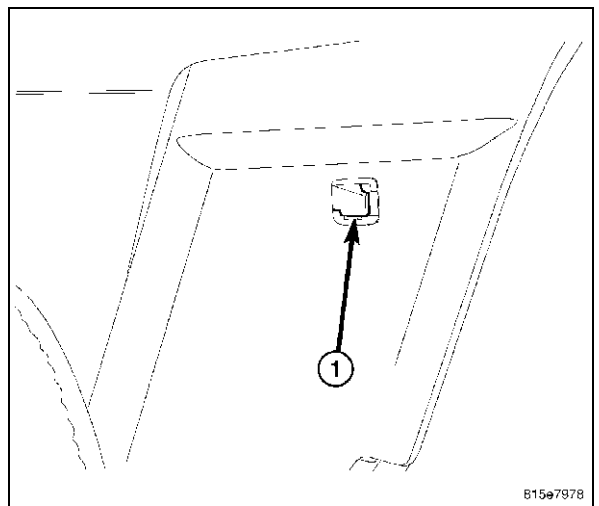

73. Align the fastener hole in the cowl trim panel with the stud on the mounting bracket and then seat the trim panel onto the mounting bracket.
74. Install the nut that secures the cowl trim panel to the mounting bracket.
75. Install the hush panel.

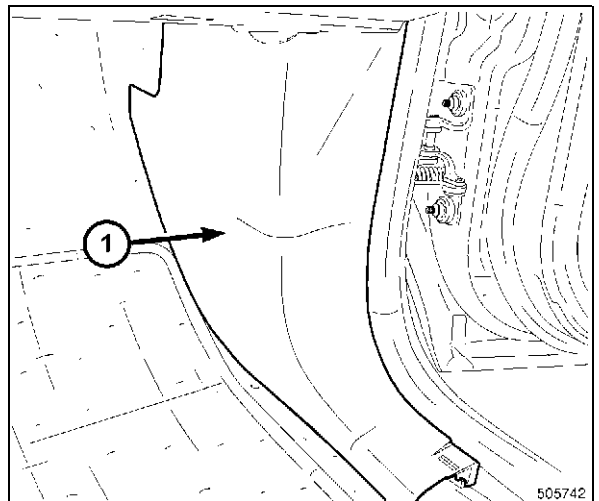

NOTE: Drivers side shown, passenger side similar.

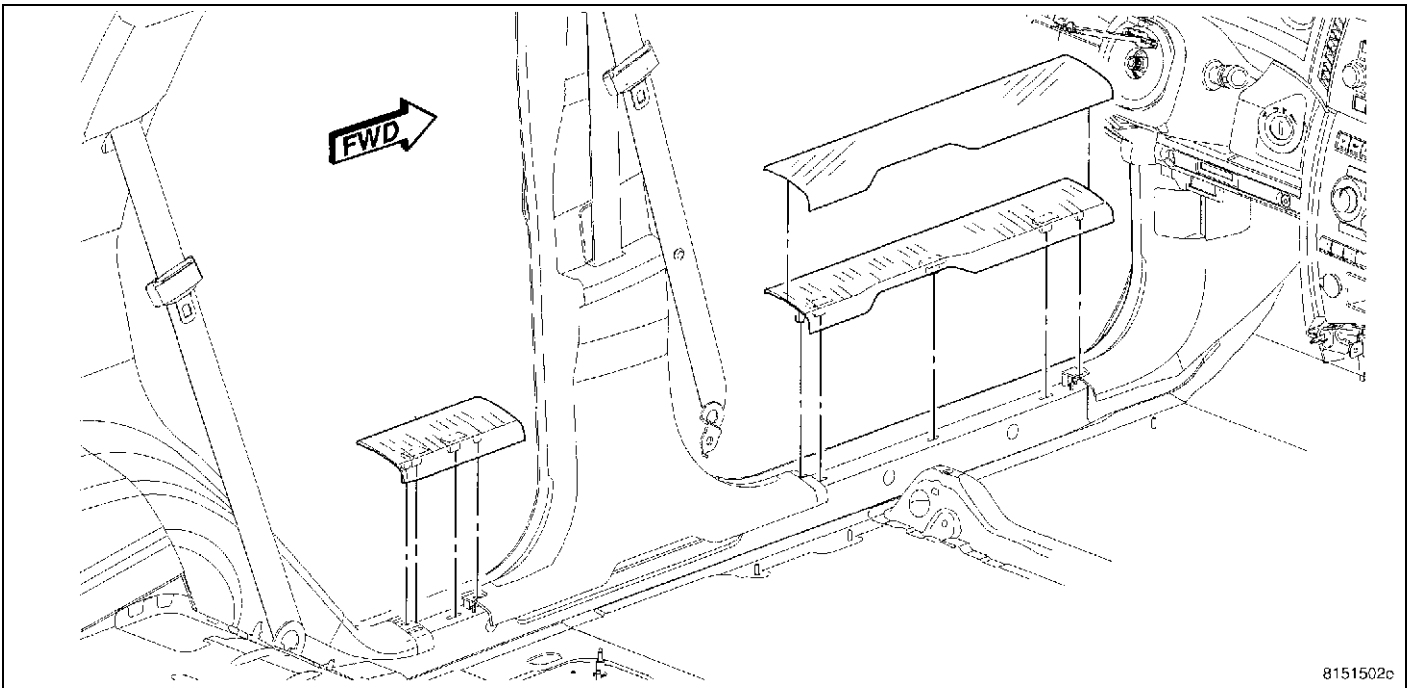

8151502c

76. Align the retaining tabs on the door sill scuff plate with the retaining clips in the door sill and engage the retaining tabs that secure the scuff plate to the door sill.
77. Snap the lower glove box hinges (2) over the pivots (1) and rotate up.
78. Push the stop tabs down and close the glove box.

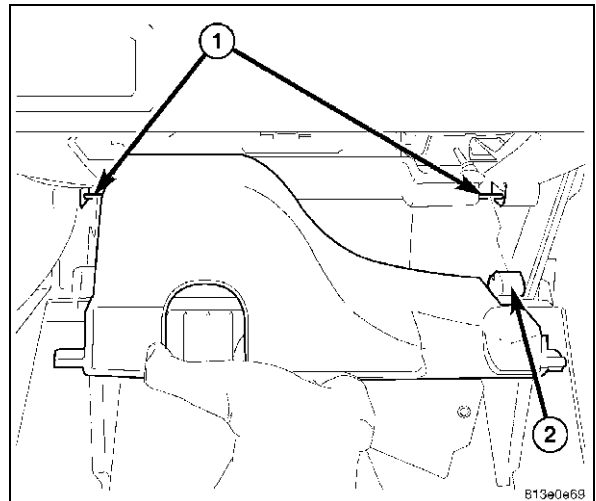

813e0e69

79. Connect the damper rod (1) to the outer side of the box compartment.

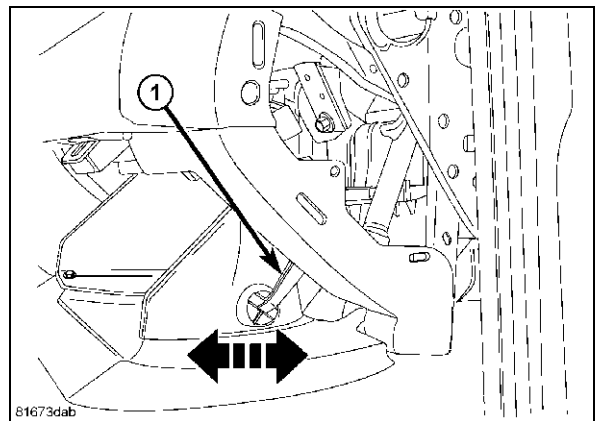

81673dab

NOTE: The antenna ports are keyed and color coded for there speci c antenna connection.

NOTE: All SDARS antenna connections are Yellow.

80. Connect the antenna cable into the open antenna port on the radio.

81. Connect the electrical connectors and install radio.

82. Install the radio mounting fasteners.

83. Install the radio bezel and screw.

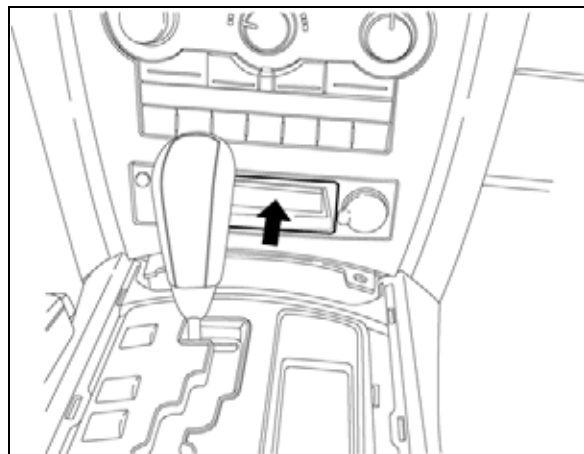

84. Install the shifter bezel.

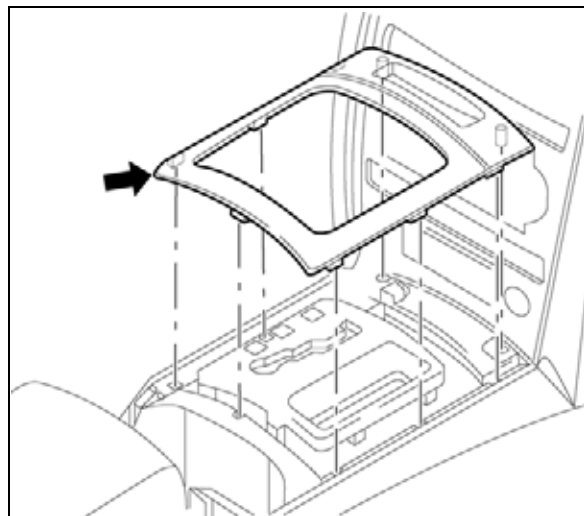

SDARS VEHICLE CONFIGURATION

Vehicle VIN must be updated with the sales code of the added accessory in order to enable system functionality. Using the DealerCONNECT website and a scantool, complete the procedure below.

- Log on to [Http://dealerconnect.chrysler.com](http://dealerconnect.chrysler.com).
- In the "Vehicle Options" screen under the "Global Claims System" category in the "Service tab, enter the vehicle VIN and add the sales code **RSC (SIRIUS SATELLITE RADIO)** as a "Dealer Installed option".
- Confirm the new sales code has been successfully added to the VIN.

With the ScanTool connected to both the internet (via Ethernet port or wireless connection) and the vehicle, follow the steps below:

- In the "Initial Start Up" screen select **VEHICLE PREPARATION**
- Toggle down and highlight **RESTORE VEHICLE CONFIGURATION**
- Press **START**
- Press **NEXT**
- If necessary, select proper vehicle line and model year and press **NEXT**
- Confirm correct selection and press **NEXT**
- Enter vehicle VIN using the on screen keyboard or confirm that the Auto Filled VIN plate is correct and press **NEXT**
- Press **OK**
- Enter the user ID, password and dealer code using the one screen keyboard and press **OK**

NOTE: At this point the ScanTool is downloading the vehicle con guration from the network.

- Confirm that the new vehicle configuration has been successfully programmed, follow the on screen instructions and press **FINISH**

VALIDATION PROCESS

from the "Initial Start up" screen on the ScanTool follow the steps below:

-
- Using a ScanTool follow the menu to **ECU VIEW**, select either **TPIMCGW CENTRAL GATEWAY** or **FCMCGW CENTRAL GATEWAY** depending on the vehicle.
 - Select **MORE OPTIONS, ECU DETAILS**, and then **CONFIG INFO**.
 - Verify **SDARV - - - - SET** is present.
 - Drive the vehicle outside for a clear satellite signal to the antenna and verify system operation.

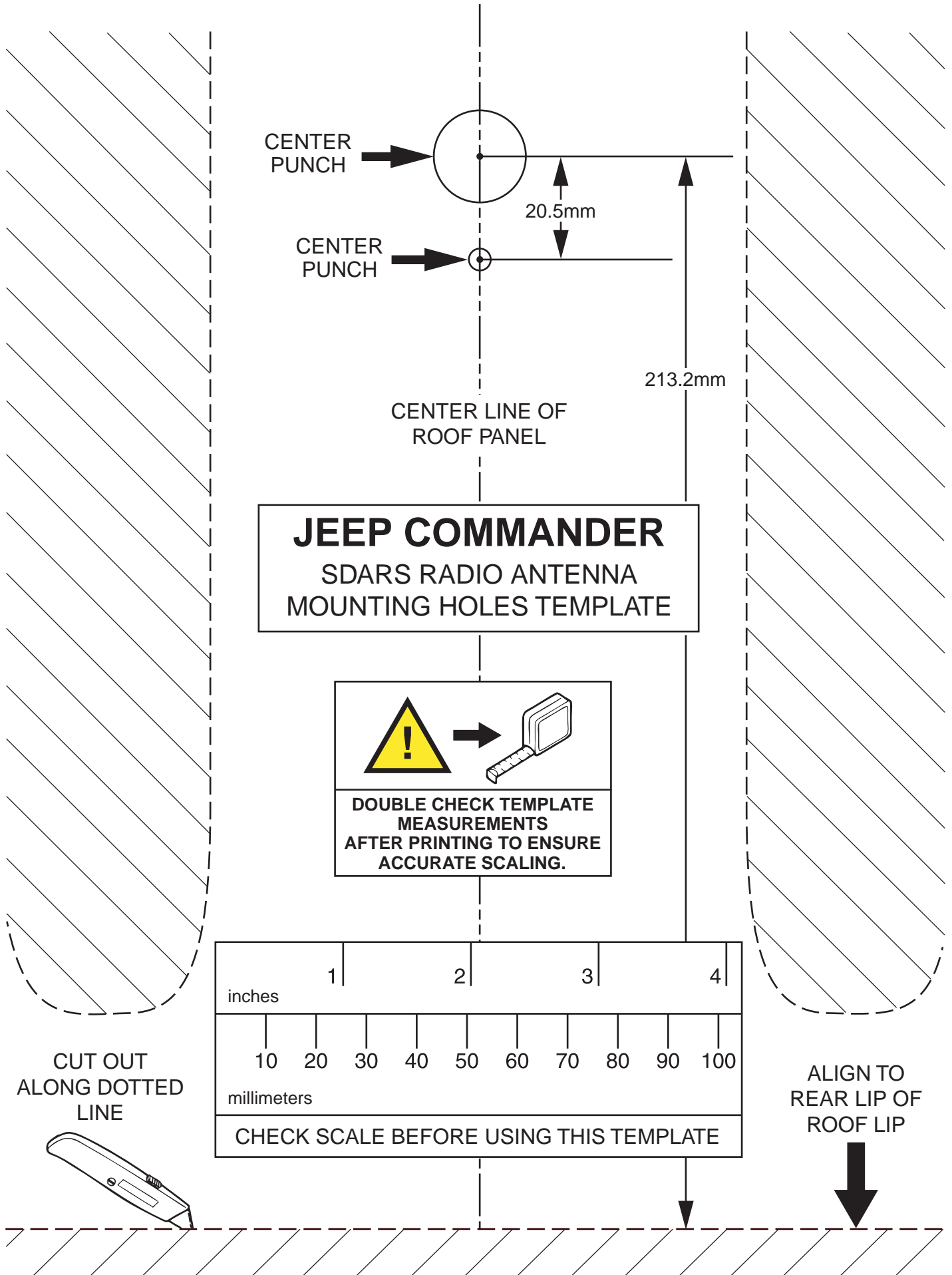

CENTER PUNCH

CENTER PUNCH

20.5mm

213.2mm

CENTER LINE OF ROOF PANEL

JEEP COMMANDER
SDARS RADIO ANTENNA
MOUNTING HOLES TEMPLATE

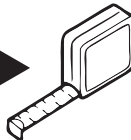

DOUBLE CHECK TEMPLATE MEASUREMENTS AFTER PRINTING TO ENSURE ACCURATE SCALING.

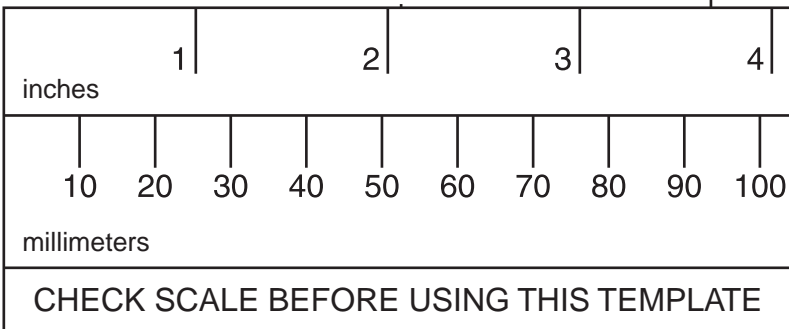

CUT OUT ALONG DOTTED LINE

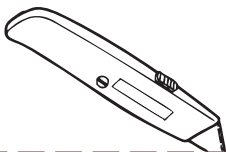

ALIGN TO REAR LIP OF ROOF LIP





SDARS ANTENNA

DAKOTA

PROCEDURE STEPS:

1. Disconnect and Isolate the negative battery cable.
2. Remove the two screws (3).
3. Using a trim stick C-4755 or equivalent, separate the four retaining clips (1) and remove the bezel (2).

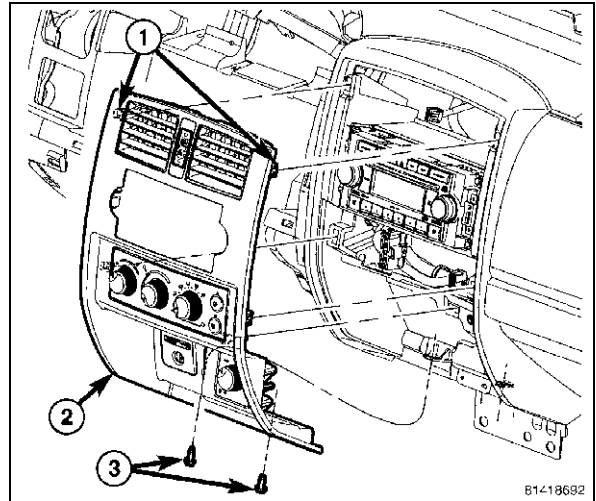

4. Disconnect the electrical connectors and remove the bezel.

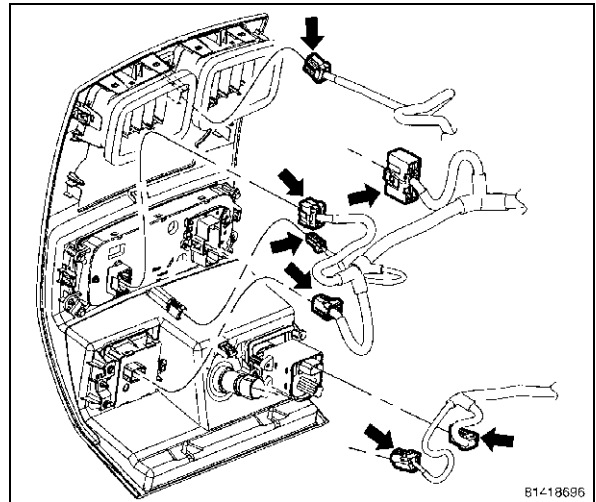

5. Remove the radio mounting fasteners.

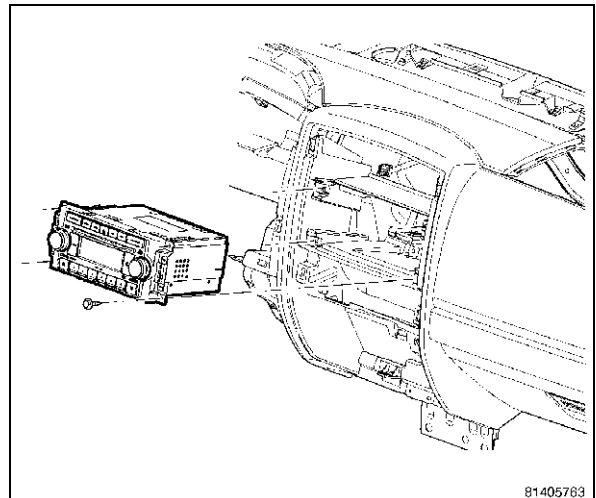

CAUTION: Pulling the antenna cable straight out of the radio without pulling on the locking antenna connector could damage the cable or radio.

6. Disconnect the electrical connectors and antennas and remove the radio.

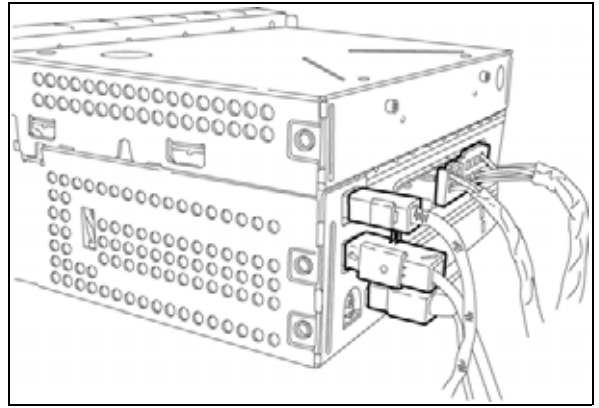

7. Open the glove box and squeeze the stop tabs inward.

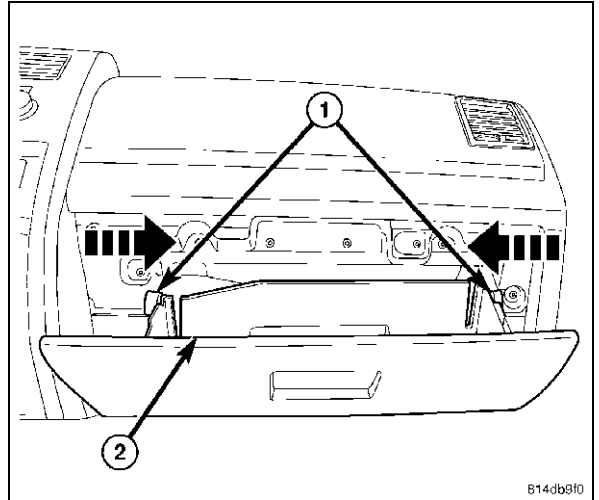

8. Lower the glove box and release the hinges (1) using a twisting motion and remove the glove box.

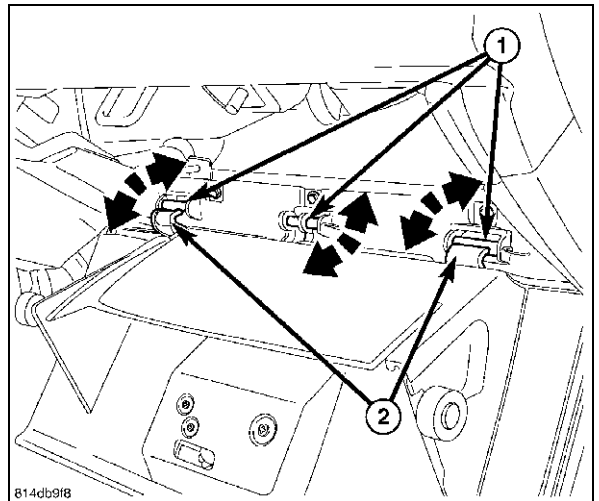

Club Cab

9. Remove the two plastic push-pin retainers (2) that secure the outer front seat belt retractor cover (1) to the outer front seat belt retractor (3).
10. Raise the retractor cover upward to disengage the two locator pins on the inside top of the inboard retractor cover from the locator holes in the top of the retractor.

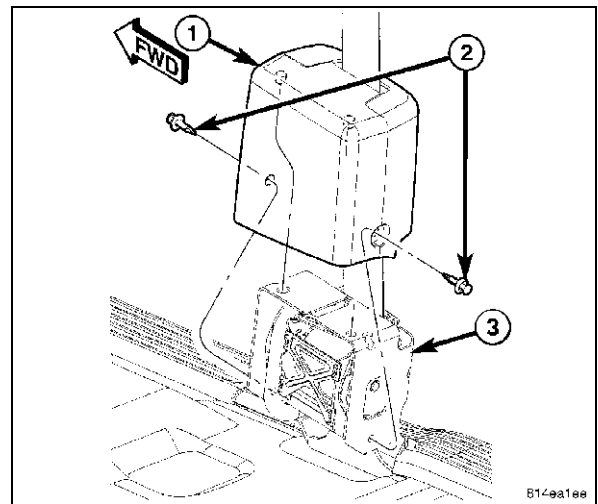

11. Spread the bottom of the inboard (1) and outboard (3) retractor cover halves apart and disengage the snaps located at the top of the cover halves and remove the cover halves.

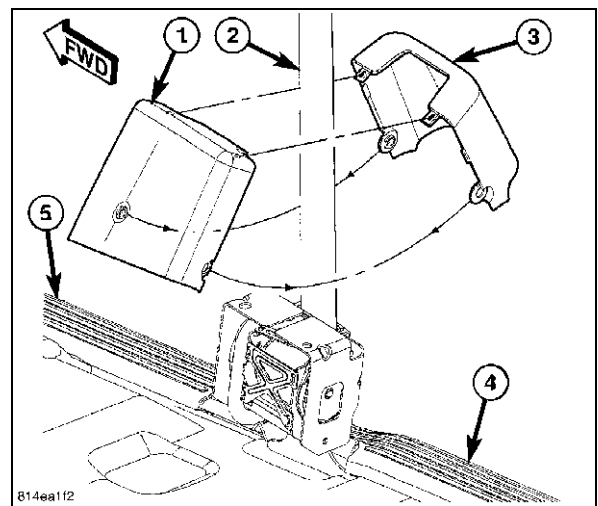

12. To access the rear door sill scuff plate for removal, use a trim stick C-4755 or equivalent to disengage enough of the retaining tabs (2) that secure the door sill scuff plate end of the cowl trim panel to the retaining clips in the front door sill.

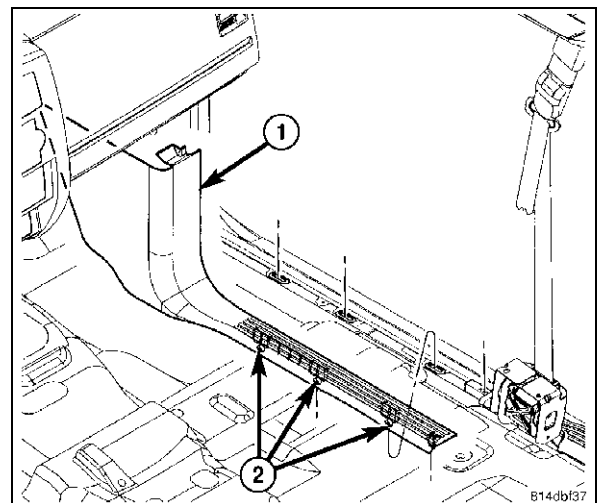

13. Using a trim stick C-4755 or equivalent, disengage the retaining tabs (2) that secure the rear door sill scuff plate (1) to the retaining clips in the rear door sill and remove the scuff plate.

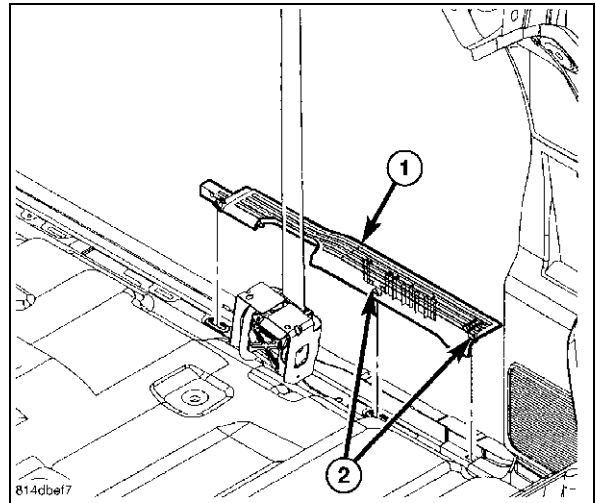

Club Cab, Without Rear Jumper Seats

14. Adjust the front seat to its most forward position.

CAUTION: Keep the inner bottom end of the upper C-pillar trim panel away from the cab back trim panel when removing the upper C-pillar trim panel to prevent scratching the back trim panel.

15. Using a trim stick C-4755 or equivalent, disengage the retaining tabs (3) that secure the upper C-pillar trim panel (2) to the C-pillar. Pull the outer bottom end of the trim panel outward toward the door opening so that the inner bottom end of the trim panel doesn't touch the cab back trim panel. While maintaining the outward pressure, pull the trim panel away from the C-pillar and remove the trim panel.

Using a trim stick C-4755 or equivalent, disengage the retaining tabs that secure the lower C-pillar trim panel (4) to the C-pillar and remove the trim panel.

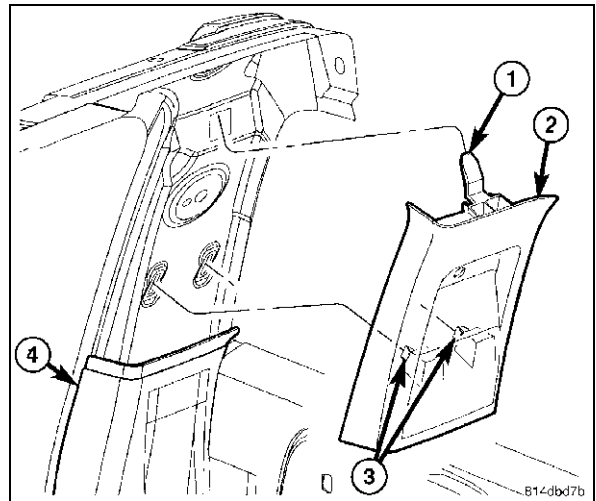

16. Pull the top of each door seal downward slightly.

17. Remove the upper door striker trim covers (3) as follows:

- Using a trim stick or another suitable wide flat-bladed tool, gently pry the edges of the upper door striker trim cover (3) away from the headliner (2) far enough to disengage the two snap clips that secure the cover to the upper roof rail (1).

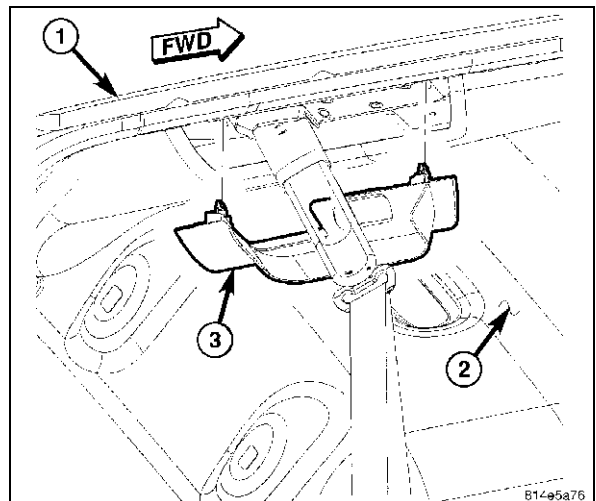

18. Determine which side of the vehicle the headliner will be removed from and disconnect the seat belt turning loop and height adjuster (3) from the upper roof rail (1) on that side of the vehicle as follows:

- Remove the two screws (2) that secure the seat belt turning loop and height adjuster bracket (3) to the upper roof rail (1) and position it aside.

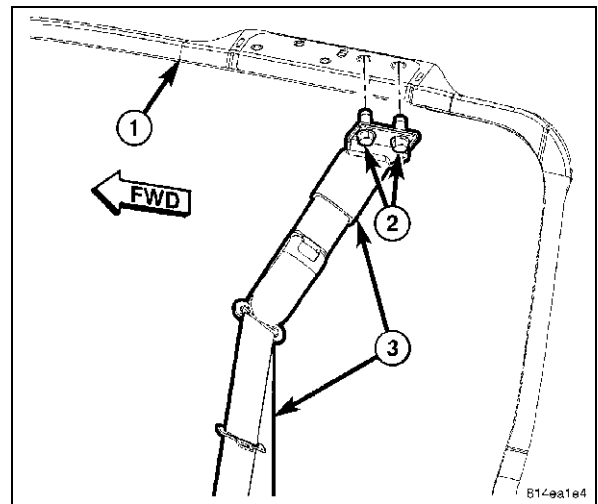

Club Cab, With Rear Jumper Seats

19. Adjust the front seat to its most forward position.
20. Unsnap the trim cover (4) from the rear seat belt turning loop (3).
21. Remove the screw (5) that secures the seat belt turning loop to the upper C-pillar (1).
22. Remove the seat belt turning loop from the C-pillar.
23. Using a trim stick C-4755 or equivalent, disengage the retaining tabs that secure the lower C-pillar trim panel (7) to the C-pillar (1).
24. Remove the screw (6) that secures the lower anchor to the floor panel near the base of the C-pillar.
25. Remove the seat belt (3) from the lower C-pillar trim panel through the slots provided and remove the trim panel.

CAUTION: Keep the inner bottom end of the upper C-pillar trim panel away from the cab back trim panel when removing the upper C-pillar trim panel to prevent scratching the back trim panel.

26. Using a trim stick C-4755 or equivalent, disengage the retaining tabs that secure the upper C-pillar trim panel (2) to the C-pillar. Pull the outer bottom end of the trim panel outward toward the door opening so that the inner bottom end of the trim panel doesn't touch the cab back trim panel. While maintaining the outward pressure, pull the trim panel away from the C-pillar and remove the trim panel.

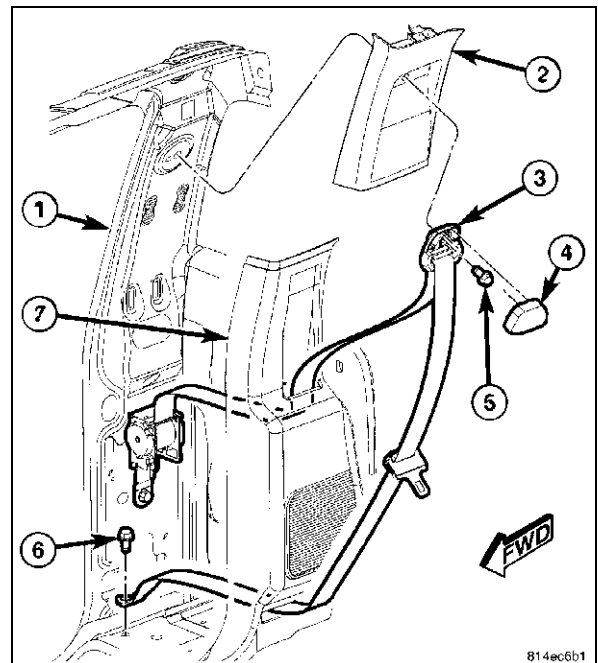

Quad Cab

27. Adjust the front seat to its most forward position.
28. Using a trim stick C-4755 or equivalent, disengage the retaining tabs (2) that secure the rear door sill scuff plate (1) to the retaining clips in the rear door sill and remove the scuff plate.

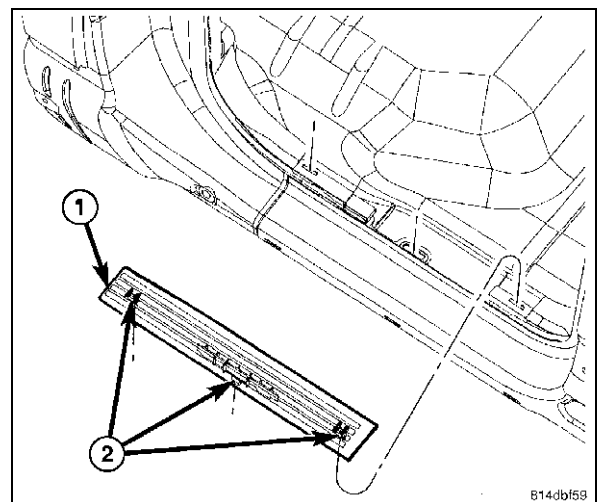

29. Fold the seating cushion (7) up.
30. Remove the jack assembly.
31. Remove the fastener (4) securing the center seat belt (3)(for left seat removal).
32. Remove the fasteners retaining the seat to the cab floor.

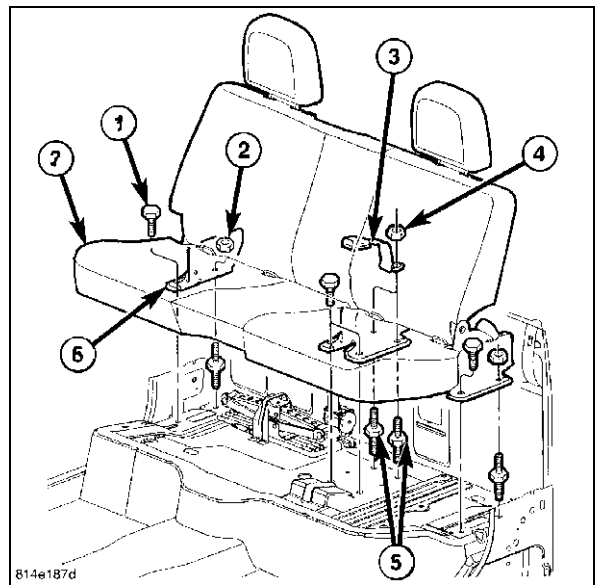

33. Unsnap the trim cover (4) from the rear seat belt turning loop (3).
34. Remove the screw (5) that secures the seat belt turning loop to the upper C-pillar (1).
35. Remove the seat belt turning loop from the C-pillar.
36. Using a trim stick C-4755 or equivalent, disengage the retaining tabs that secure the upper C-pillar trim panel (2) to the C-pillar and then pull the trim panel away from the C-pillar and remove the trim panel.
37. Using a trim stick C-4755 or equivalent, disengage the retaining tabs that secure the lower C-pillar trim panel (7) to the C-pillar (1).
38. Remove the screw (6) that secures the lower anchor to the floor panel near the base of the C-pillar.
39. Remove the seat belt (3) from the lower C-pillar trim panel through the slots provided and remove the trim panel.

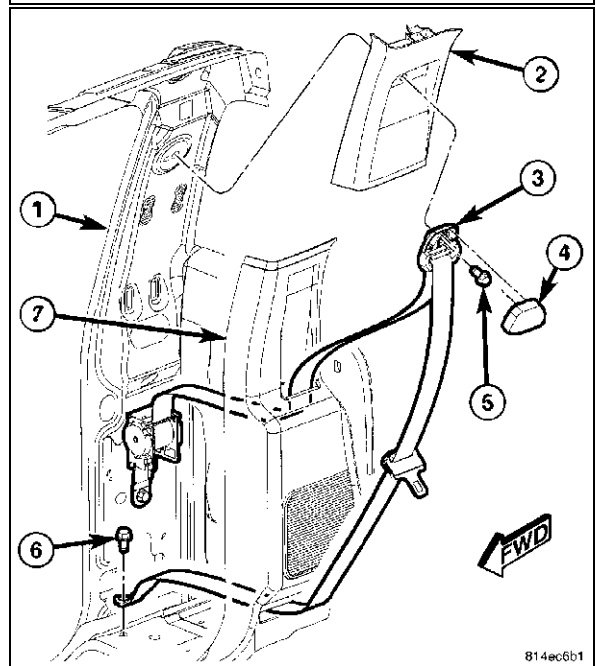

All Cabs

NOTE: There are two types of dome lamps available in this vehicle: one with a switch that is activated by depressing the lamp lens, and one without a switch. The bulb types and service procedures are identical for both of these lamps.

40. Insert the tip of a small flat bladed screwdriver into the notch (5) between the lens (2) and the housing (1) on one side of the dome lamp.
41. Gently pry the end of the lens outward until it unsnaps from the housing.
42. Swing the lens outward until it is perpendicular to the housing.
43. Pull the lens hinge/retainer end (3) of the housing outward slightly from the headliner, then slide the exposed end of the housing away from the mounting hole far enough to disengage the fixed retainer (4) on the notched end from the headliner.
44. Pull the lamp away from the headliner mounting hole far enough to access and disconnect the wire harness connector from the back of the lamp.
45. Remove the lamp from the vehicle.

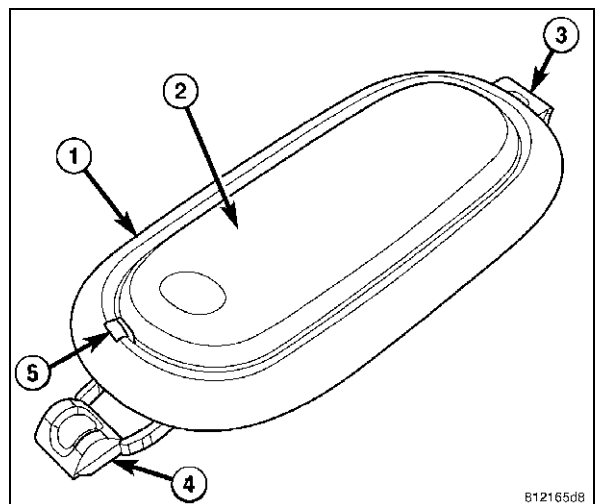

46. Using a trim stick C-4755 or equivalent, disengage the release clip (2) as shown and remove the coat hook (1) from the headliner (3)

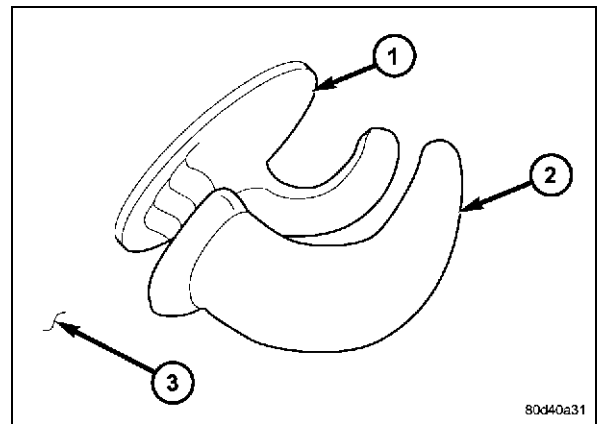

CAUTION: Be careful not to crease the headliner.

47. Position the headliner down enough to gain access to the antenna mounting location.
48. Cut out the template.

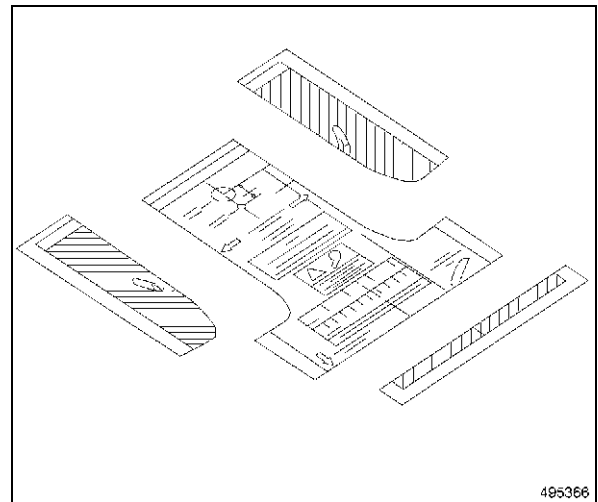

49. Center the template on the rear of the roof, aligning the template with the roof edge.
50. Center punch the two holes marked on the template.
51. Remove the template.

CAUTION: Do not drill more than a 6 mm (1/4 in.), failure to do so will result in damage to the vehicles headliner.

52. Drill a 3 mm (1/8 in.) pilot hole at each of the center punched locations.
53. Drill the rear hole to 5 mm (13/64 in.).
54. Drill the front hole to 19 mm (3/4 in.).
55. Deburr both of the holes.
56. Apply Mopar® Corrosion Inhibitor, p/n 82300508, to the bare metal surface of the drilled holes.

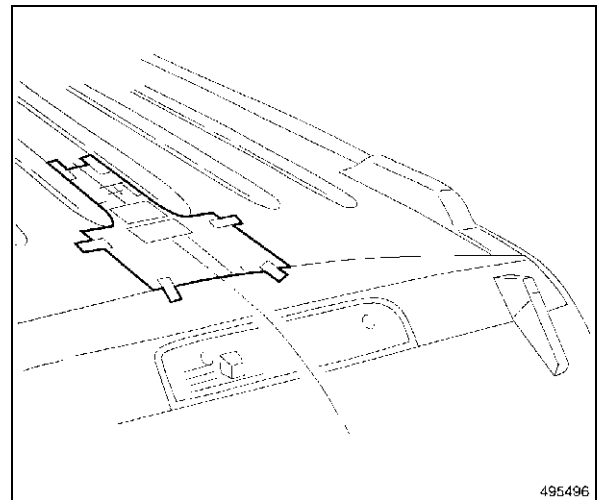

57. Clean and prep the area for the antenna.
58. Install the satellite antenna. Tighten to 9 N·m (80 in. lbs.).

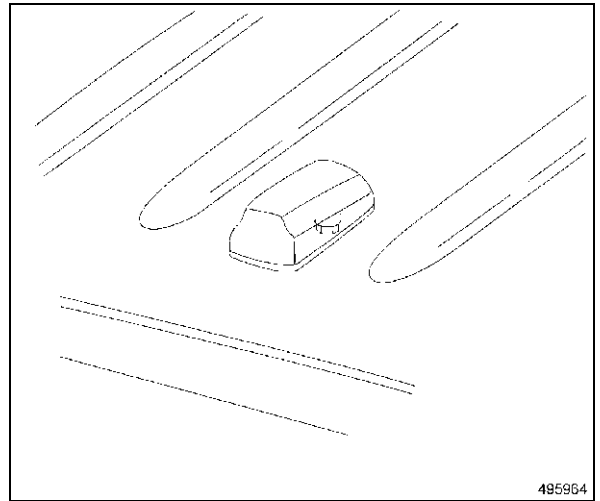

59. Connect the antenna harness to the antenna.
60. Secure the antenna wire to the headliner and route toward the passengers side c-pillar.
61. Route and secure the antenna down the c-pillar.

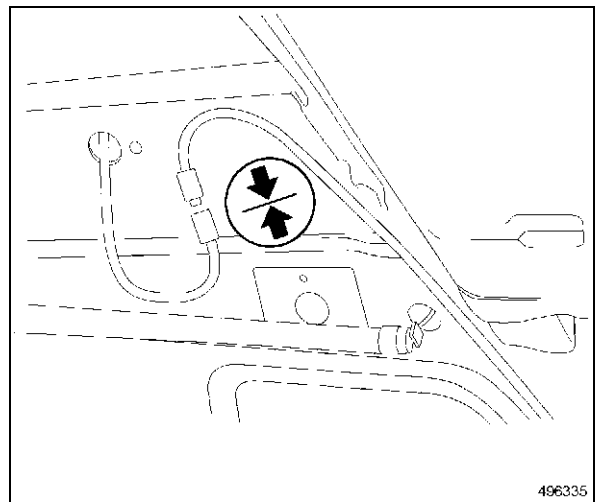

62. Route and secure antenna cable along the scuff plate sill up to the cowl.

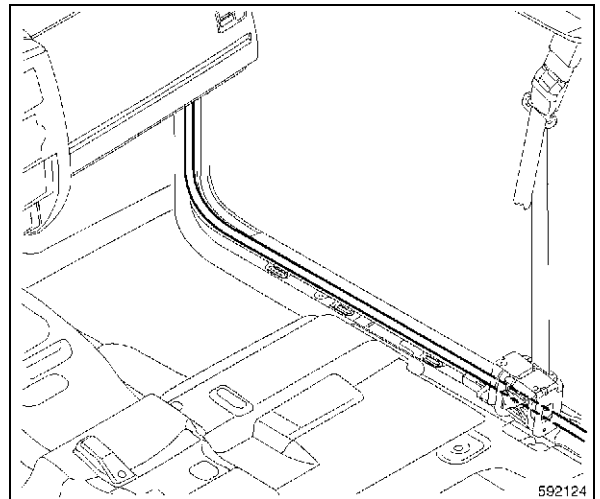

63. Route and secure antenna harness (1) along the HVAC harness (2).
64. Route and secure antenna up to the back of the radio.

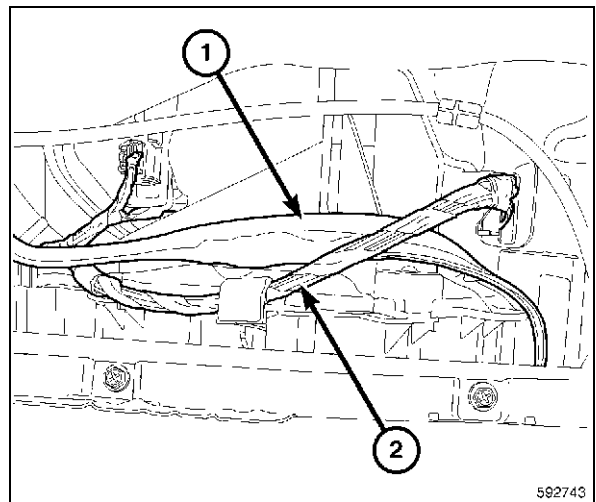

65. Position the coat hook (1) through the headliner (3) and fully seat the base of the support to the roof panel.
66. Engage the release clip (2).

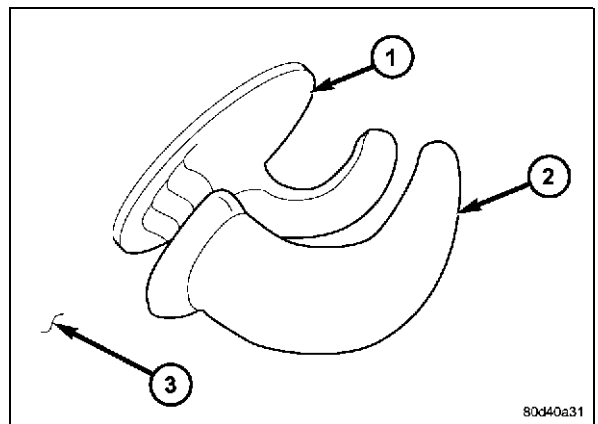

NOTE: There are two types of dome lamps available in this vehicle: one with a switch that is activated by depressing the lamp lens, and one without a switch. The bulb types and service procedures are identical for both of these lamps.

67. Position the dome lamp (1) to the mounting hole in the headliner.
68. Reconnect the wire harness connector to the connector on the back of the lamp.
69. Insert the fixed retainer on the notched end (4) of the lamp housing up into one side of the mounting hole in the headliner.
70. Slide the notched end of the housing into the mounting hole far enough to engage the lens hinge/retainer (3) into the opposite side of the hole in the headliner.
71. Gently and evenly press the lens hinge/retainer end of the lamp into the mounting hole until the bezel of the lamp housing is flush with the headliner.
72. Swing the notched end of the lamp lens (2) into position against the lamp housing, then press on the lens firmly and evenly until it snaps into the housing.

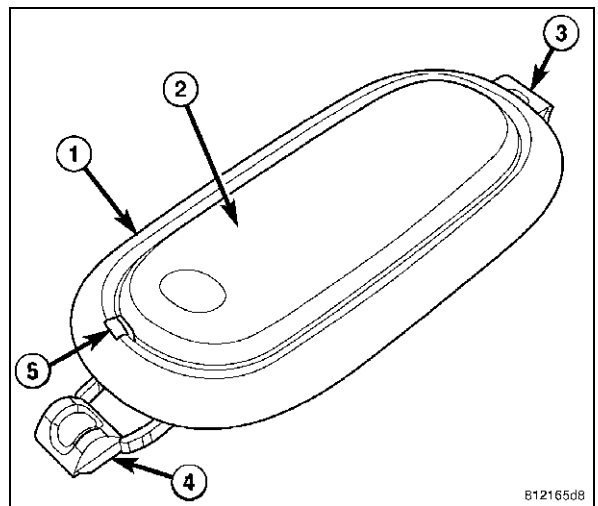

Club Cab, Without Rear Jumper Seats

CAUTION: Keep the inner bottom end of the upper C-pillar trim panel away from the cab back trim panel when removing the upper C-pillar trim panel to prevent scratching the back trim panel.

73. Position the lower C-pillar trim panel (4) to the C-pillar and engage the retaining tabs that secure the trim panel to the C-pillar.
74. Keeping the inner bottom end of the upper C-pillar trim panel (2) away from the cab back trim panel, slide the upper retaining tab (1) of the trim panel into the hole in the C-pillar and engage the retaining tabs (3) that secure the trim panel to the C-pillar.

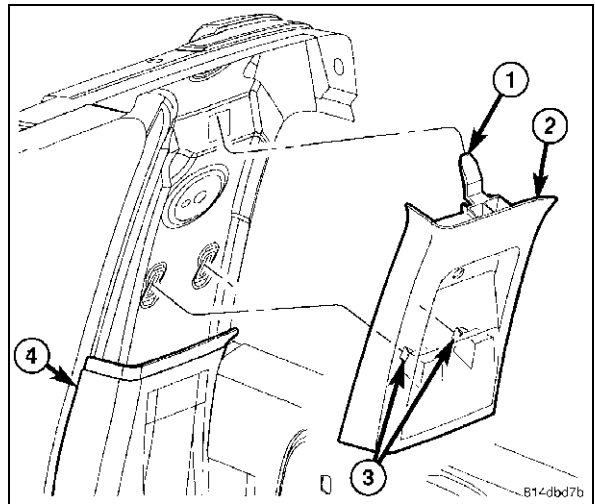

Club Cab, With Rear Jumper Seats

75. Position the lower C-pillar trim panel (7) in the vehicle.
76. Route the seat belt, lower anchor, latch plate and turning loop (3) through the slots provided in the lower C-pillar trim panel. Verify that the seat belt webbing between the retractor and the lower anchor is not twisted.
77. Position the seat belt lower anchor to the mounting hole in the floor panel near the base of the C-pillar and install the screw (6) that secures the lower anchor to the floor panel. Tighten the screw to 39 N·m (29 ft. lbs.).
78. Position the lower C-pillar trim panel to the C-pillar (1) and engage the retaining tabs that secure the trim panel to the C-pillar.
79. Keeping the inner bottom end of the upper C-pillar trim panel (2) away from the cab back trim panel, slide the upper retaining tab of the trim panel into the hole in the C-pillar and engage the retaining tabs that secure the trim panel to the C-pillar.
80. Engage the upper edge of the trim cover (4) over the top of the turning loop. Then, squeeze the lower end of the trim cover and the turning loop together firmly and evenly until the engagement tabs of the trim cover snap into the slots of the turning loop.

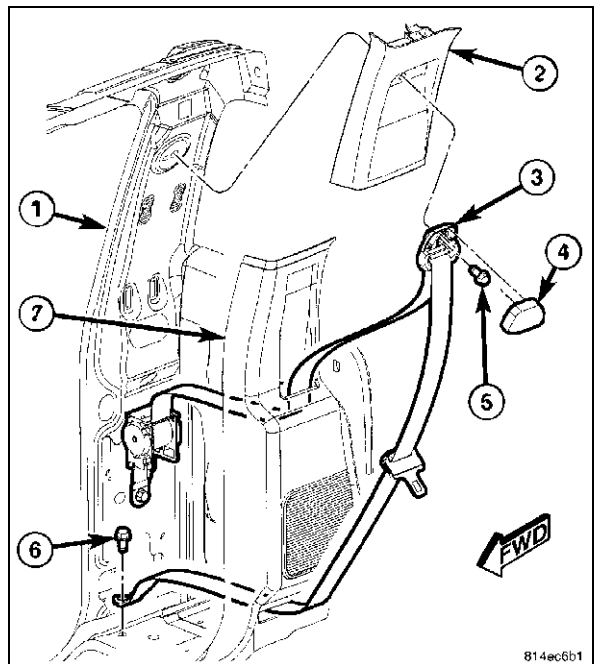

Club Cabs

81. Position the seat belt turning loop (3) to the mounting hole in the upper C-pillar trim panel and install the screw (5) that secures the seat belt turning loop to the C-pillar. Tighten the screw to 39 N·m (29 ft. lbs.).

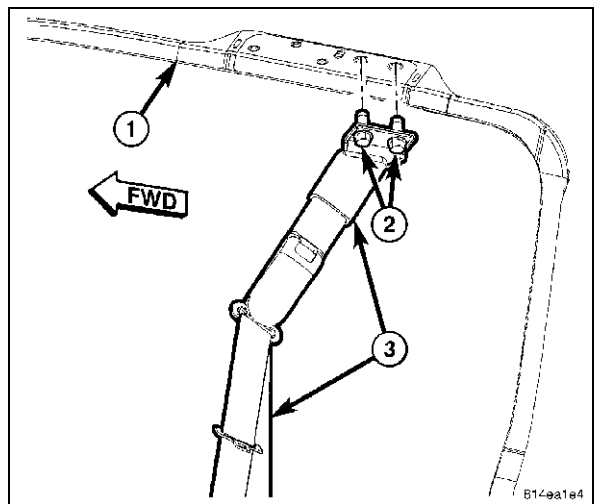

82. Install the upper door striker trim covers (3) as follows:

- Position the trim cover (3) to the headliner (2) opening around the door striker and engage the retaining tabs that secure the cover to the roof rail.

83. Seat the top of each of door seal to the door opening.

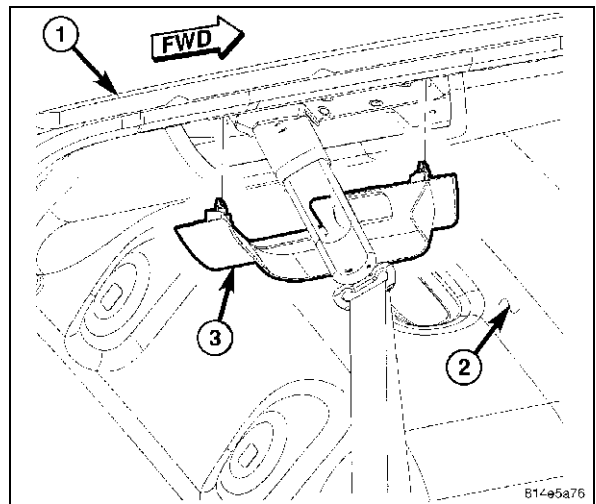

84. Align the retaining tabs (2) on the rear door sill scuff plate (1) with the retaining clips in the rear door sill and engage the retaining tabs that secure the scuff plate to the door sill.

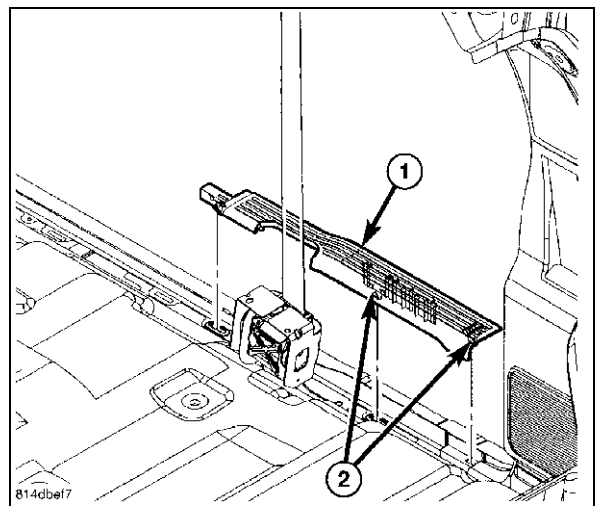

85. Align the retaining tabs (2) on the door sill scuff plate end of the cowl trim panel with the retaining clips in the front door sill and engage the retaining tabs that secure the trim panel to the door sill.

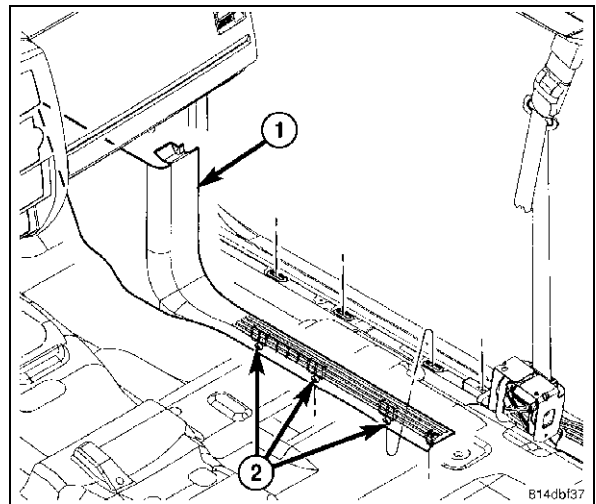

86. Position the inboard (1) and outboard (3) outer seat belt retractor cover halves around the seat belt (2) with the top of each half angled toward the other and engage the snaps that secure the two halves together. Then, close the cover around the seat belt.

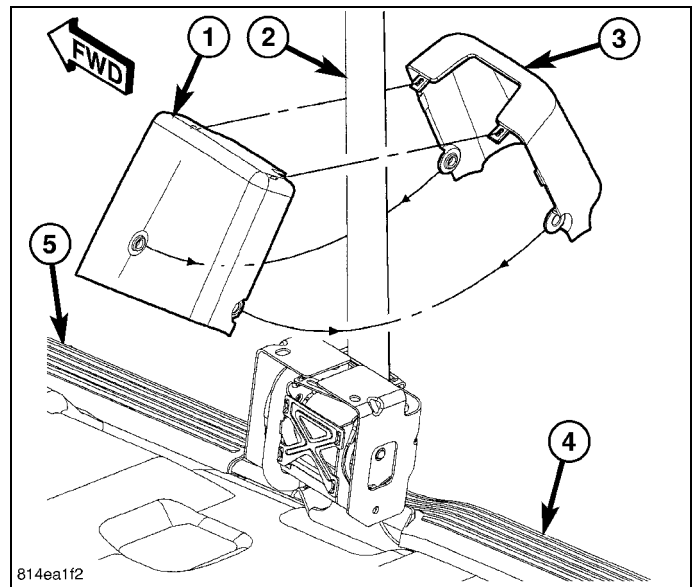

87. Using hand pressure, push the retractor cover (1) downward over the retractor (3) far enough to engage the two locator pins in the top of the inboard cover half with the locator holes in the top of the retractor.
88. Install the two plastic push-pin retainers (2) that secure the retractor cover to the retractor.

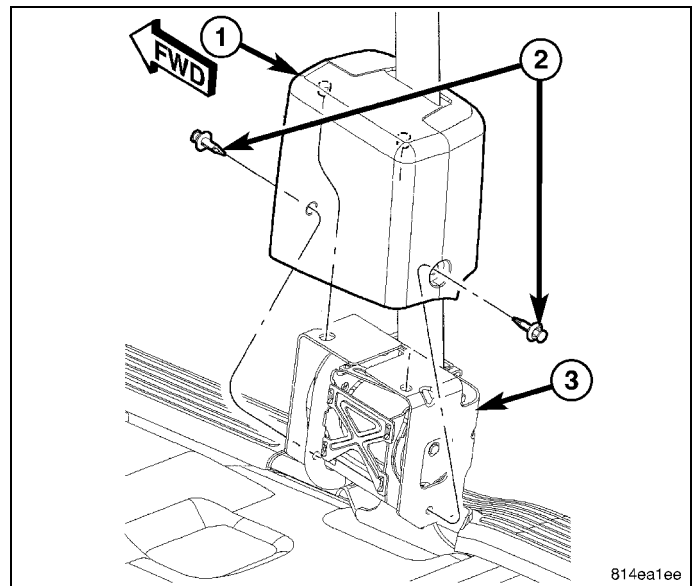

Quad Cab

89. Slide the upper retaining tab of the upper C-pillar trim panel (2) into the hole in the C-pillar and engage the retaining tabs that secure the trim panel to the C-pillar.
90. Position the seat belt turning loop (3) to the mounting hole in the upper C-pillar trim panel and install the screw (5) that secures the seat belt turning loop to the C-pillar. Tighten the screw to 39 N·m (29 ft. lbs.).
91. Engage the upper edge of the trim cover (4) over the top of the turning loop. Then, squeeze the lower end of the trim cover and the turning loop together firmly and evenly until the engagement tabs of the trim cover snap into the slots of the turning loop.

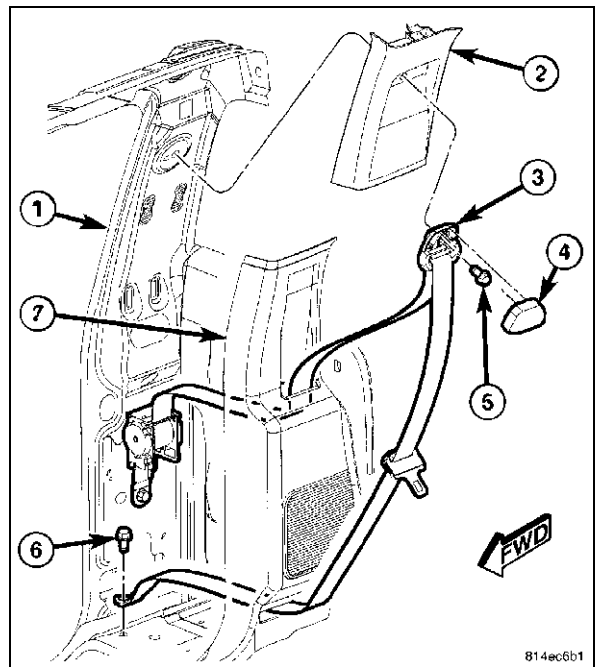

92. Align the retaining tabs (2) on the rear door sill scuff plate (1) with the retaining clips in the rear door sill and engage the retaining tabs that secure the scuff plate to the door sill.

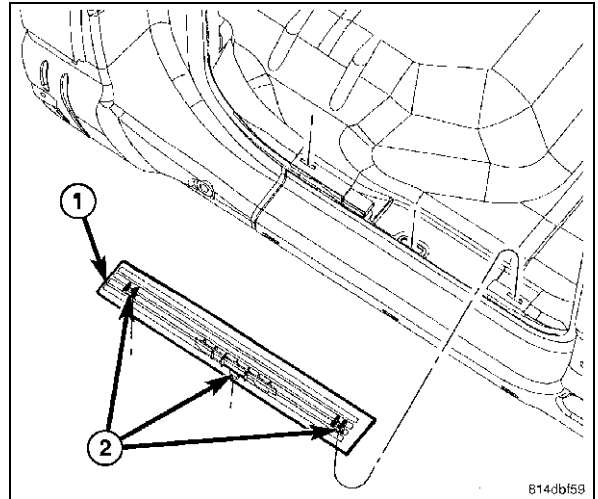

All Cabs

93. Position the glove box and twist the box tabs (2) onto the hinges (1) using a twisting motion as indicated.

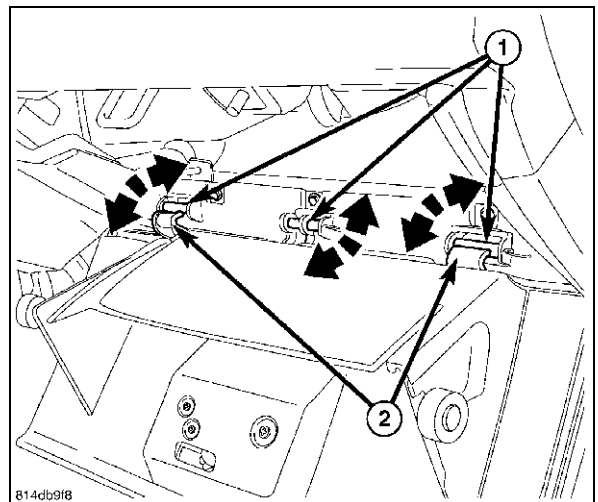

94. Close the box and squeeze the stop tabs inward and engage into the instrument panel.

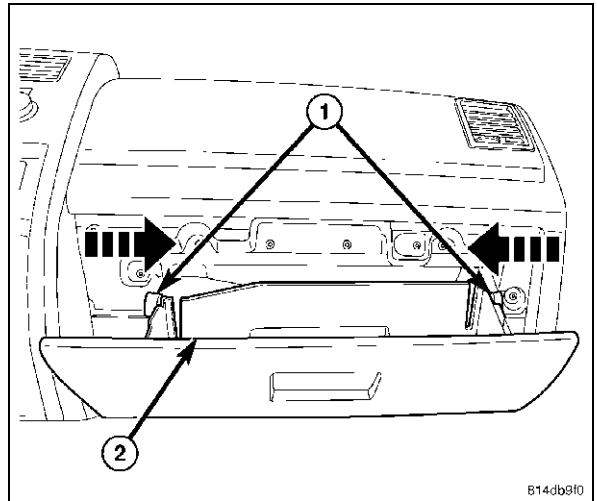

814db910

95. Connect the electrical connector and antennas to the radio.

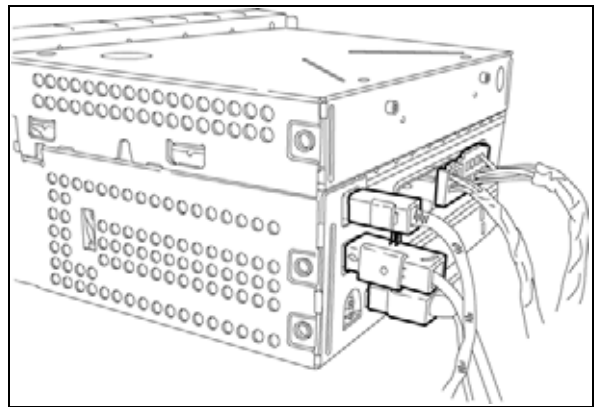

96. Position radio to instrument panel. Install and tighten mounting fasteners.

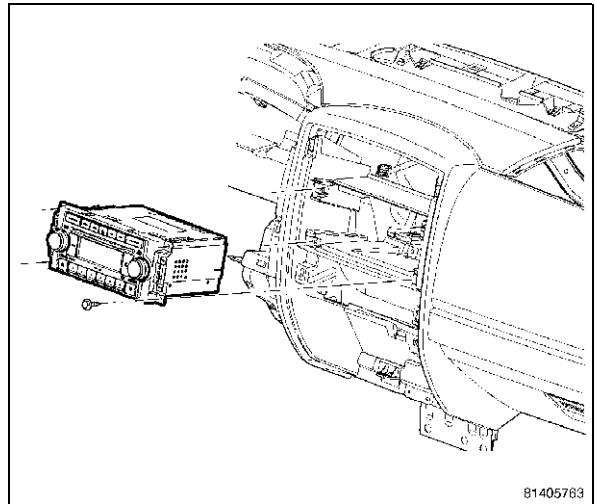

81405783

97. Before proceeding with the following repair procedure, review all warnings and cautions. (Refer to 23 - Body/Instrument Panel - Warning)
98. Connect the electrical connectors.

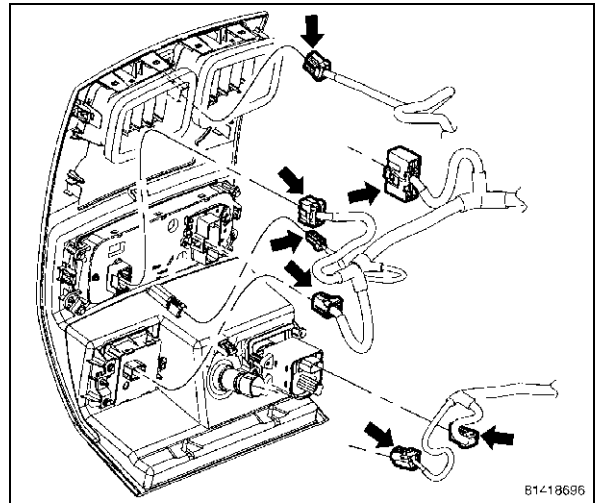

99. Install the center bezel (2) and seat the four retaining clips (1) fully.
100. Install the screws (3).

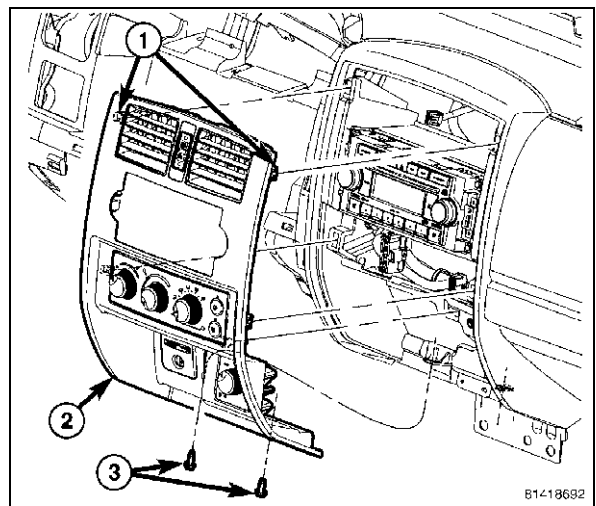

SDARS VEHICLE CONFIGURATION

Vehicle VIN must be updated with the sales code of the added accessory in order to enable system functionality. Using the DealerCONNECT website and a scantool, complete the procedure below.

- Log on to [Http://dealerconnect.chrysler.com](http://dealerconnect.chrysler.com).
- In the "Vehicle Options" screen under the "Global Claims System" category in the "Service tab, enter the vehicle VIN and add the sales code **RSC (SIRIUS SATELLITE RADIO)** as a "Dealer Installed option".
- Confirm the new sales code has been successfully added to the VIN.

With the ScanTool connected to both the internet (via Ethernet port or wireless connection) and the vehicle, follow the steps below:

- In the "Initial Start Up" screen select **VEHICLE PREPARATION**
- Toggle down and highlight **RESTORE VEHICLE CONFIGURATION**
- Press **START**
- Press **NEXT**
- If necessary, select proper vehicle line and model year and press **NEXT**
- Confirm correct selection and press **NEXT**
- Enter vehicle VIN using the on screen keyboard or confirm that the Auto Filled VIN plate is correct and press **NEXT**
- Press **OK**
- Enter the user ID, password and dealer code using the one screen keyboard and press **OK**

NOTE: At this point the ScanTool is downloading the vehicle configuration from the network.

- Confirm that the new vehicle configuration has been successfully programmed, follow the on screen instructions and press **FINISH**

VALIDATION PROCESS

from the "Initial Start up" screen on the ScanTool follow the steps below:

- Using a ScanTool follow the menu to **ECU VIEW**, select either **TPIMCGW CENTRAL GATEWAY** or **FCMCGW CENTRAL GATEWAY** depending on the vehicle.
- Select **MORE OPTIONS, ECU DETAILS**, and then **CONFIG INFO**.
- Verify **SDARV - - - - SET** is present.
- Drive the vehicle outside for a clear satellite signal to the antenna and verify system operation.

DODGE DAKOTA SDARS RADIO ANTENNA MOUNTING HOLES TEMPLATE

CENTER
PUNCH



20.5mm

CENTER
PUNCH



79.3mm

CENTER LINE OF
ROOF PANEL

CUT OUT
ALONG DOTTED
LINE



213.2mm

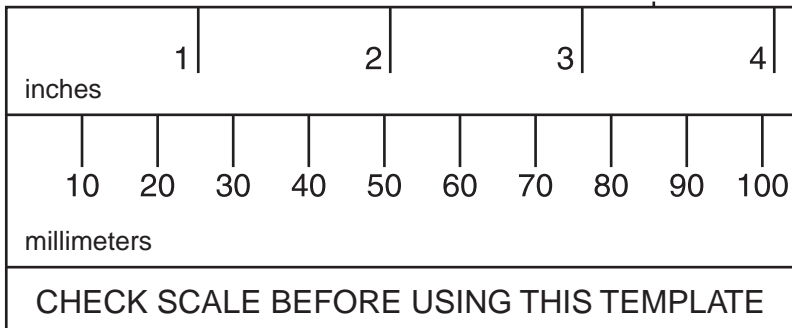

**DOUBLE CHECK TEMPLATE
MEASUREMENTS
AFTER PRINTING TO ENSURE
ACCURATE SCALING.**

CUT OUT
ALONG DOTTED
LINE

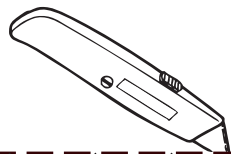

ALIGN TO
REAR LIP OF
ROOF LIP





SDARS ANTENNA

DODGE CALIBER, JEEP COMPASS, JEEP PATRIOT

PROCEDURE STEPS:

NOTE: Verify that the radio is satellite compatible. Look for the SIRIUS® logo on the radio.

WARNING: Disable the airbag system before attempting any steering wheel, steering column, or instrument panel component diagnosis or service. Disconnect and isolate the negative battery (ground) cable, then wait two minutes for the airbag system capacitor to discharge before performing further diagnosis or service. This is the only sure way to disable the airbag system. Failure to take the proper precautions could result in an accidental airbag deployment and possible serious or fatal injury.

1. Disconnect and isolate the battery negative cable.
2. Remove rear Tonneau cover, if equipped.
3. Remove cargo floor.
4. Remove cargo net D-rings, if equipped.
5. Remove liftgate opening scuff plate (1).

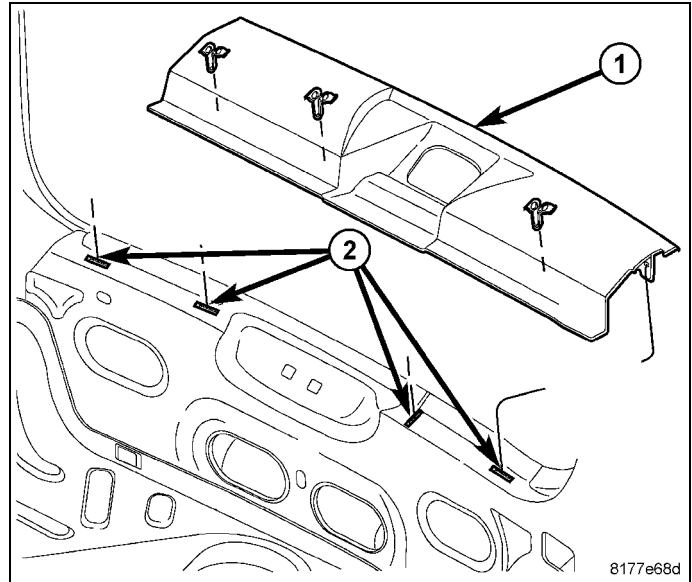

6. Remove the left B-pillar lower trim .
7. Remove the door sill scuff plate .
8. Remove the left side lower cowl trim panel.

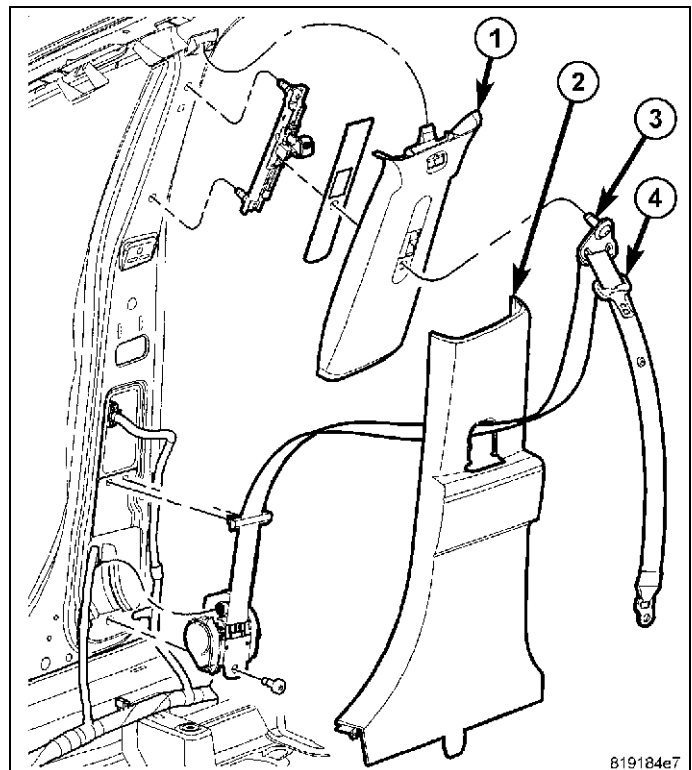

9. If the second row center seat belt lower anchor (1) is connected, access and unbuckle the lower anchor latch plate from the unique, keyed lower anchor buckle (2). Use an ignition key or a small screwdriver to depress the small latch release button on the anchor buckle.
10. Fold second row seats down.

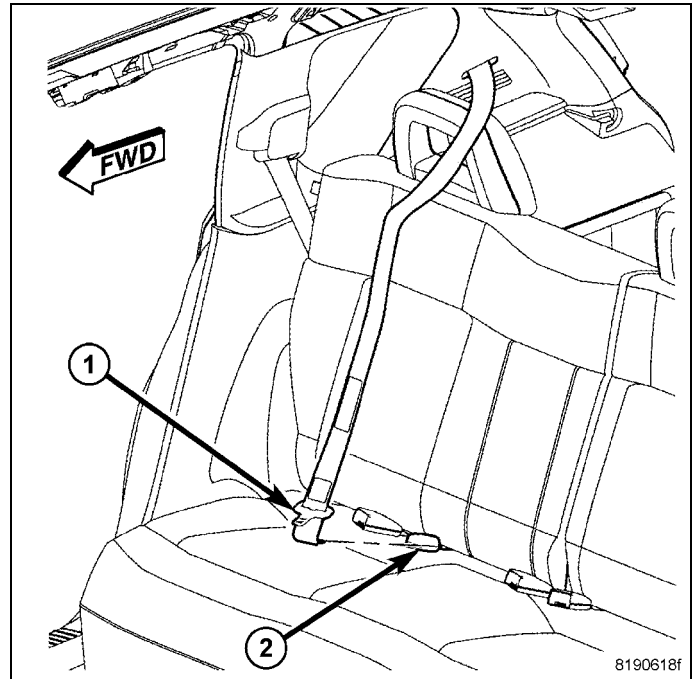

11. Remove the both quarter panel cargo net D-rings.
12. Pull up on front corner of the quarter trim and release the clip.
13. Release the remaining clips and remove the left quarter panel trim from vehicle.

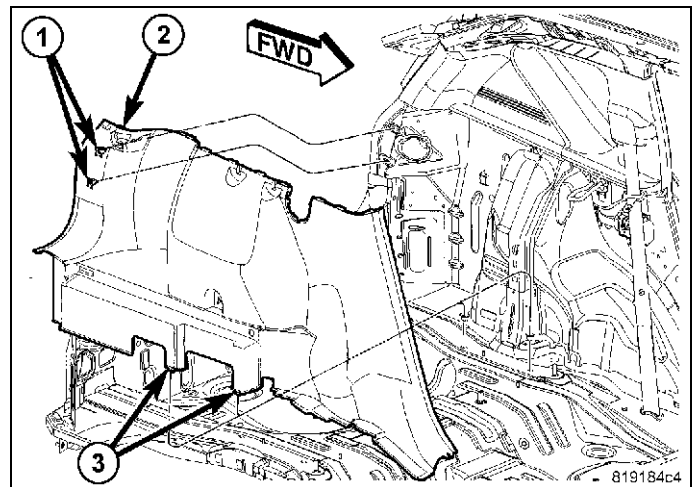

14. Remove the left D-pillar trim panels by pulling on rear portion of upper quarter disengaging clips.
15. Remove the left C-pillar trim panel.

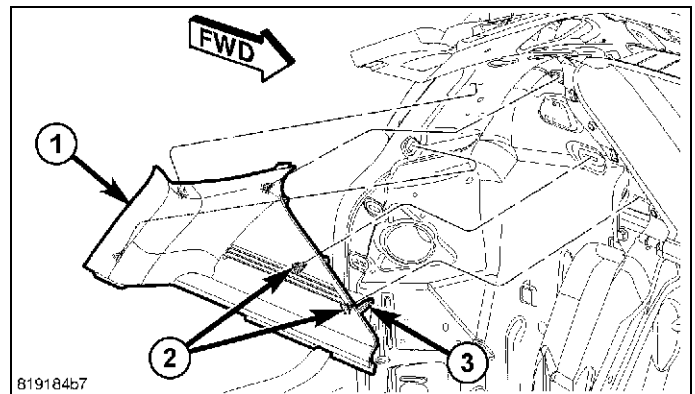

16. Release the clips and partially remove the right quarter trim panel.
17. Release the clips and remove both the right C and D-pillar trim panels.

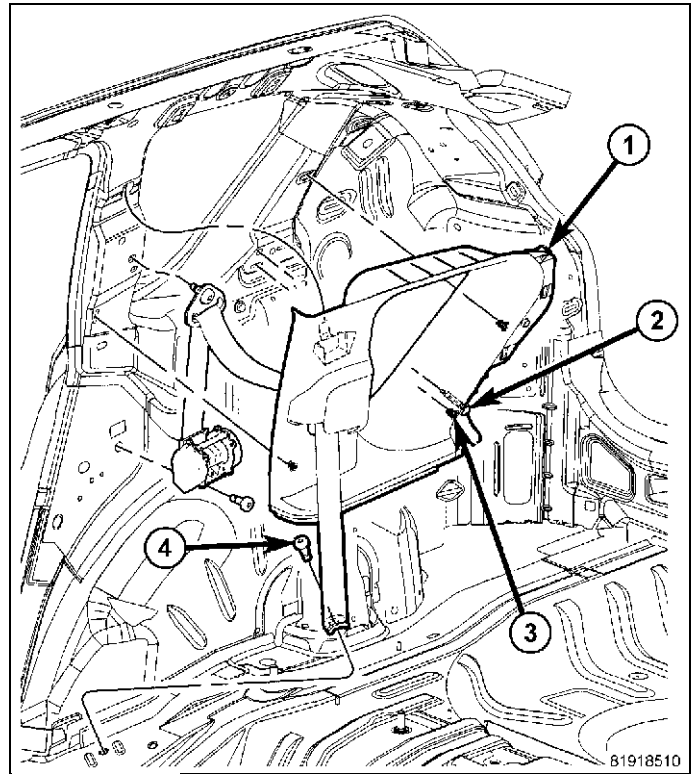

18. Remove rear head liner push pins and rear dome lamp assembly.
19. Remove the both left and right 2nd row grab handle
20. Lower rear of head liner as needed for access.

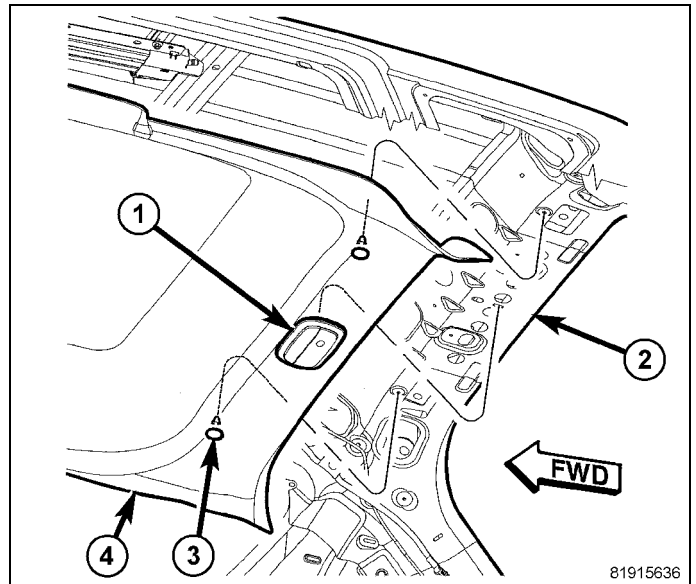

21. locate center line of roof, cut out template as indicated, center template and tape in place.
22. Carefully center punch at the two locations for the antenna mounting holes. Remove and discard template.

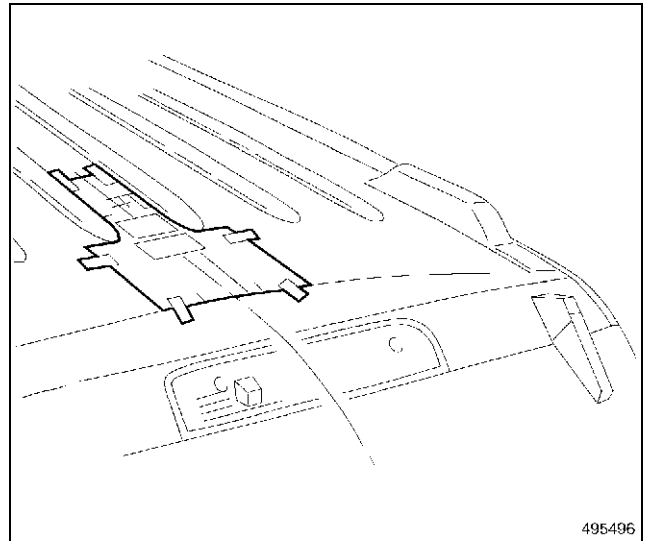

495496

CAUTION: Do not drill more than a 6 mm (1/4 in.), failure to do so will result in damage to the vehicles headliner.

23. Drill a 3mm (1/8") pilot hole at the marked locations.
24. Drill a 5mm (13/64") diameter hole at the mark closest to the vehicles liftgate opening.
25. Using a hole saw, drill a 19mm (3/4") hole at the mark forward of the previous hole drilled at the second mark.
26. Clean and prep surface
27. Debur both of the holes.
28. Apply Mopar® Corrosion Inhibitor, p/n 82300508, to the bare metal surface of the drilled holes.
29. Route connector through hole and set antenna in place.
30. Install fasteners and tighten to spec. 9 Nm (80 in-lbs.)

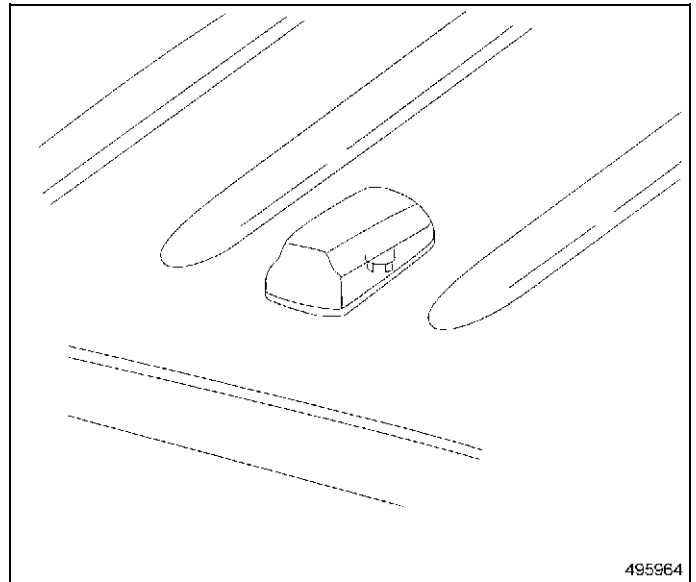

495864

31. Connect antenna cable to extension cable and route cable down the left D-pillar.
32. Secure the antenna extension cable to the vehicles body electrical harness.
33. Route the cable forward through the vehicle while taping to the body electrical harness.

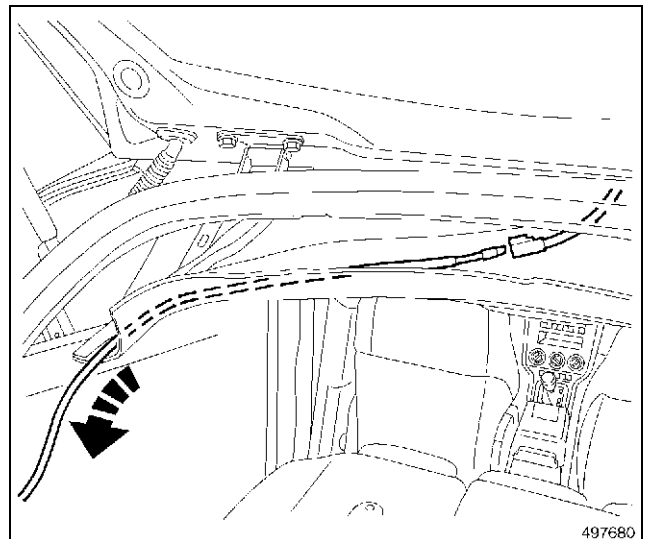

497680

34. Remove the lower steering column cover.

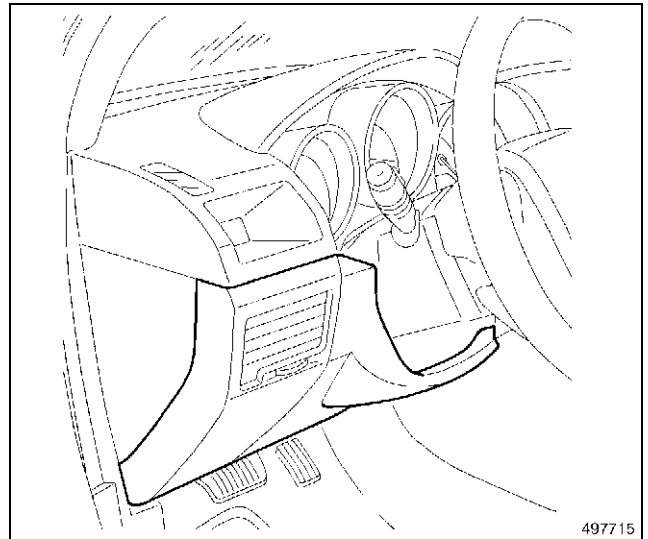

35. Remove the shift lever knob and bezel (2).
 36. On Compass and Patriot models, Remove the center bezel top cover.
 37. Remove mounting screws and release clips, and position aside the instrument panel center bezel (1).
 38. Remove the fasteners and separate the HVAC control head from the center bezel and remove the bezel.

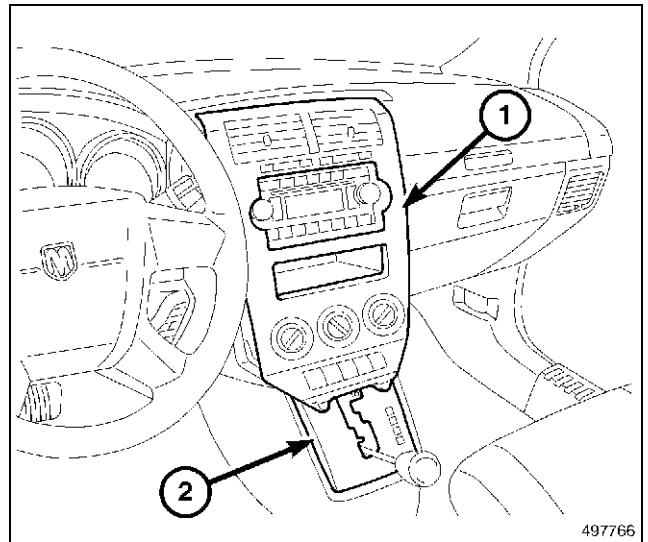

CAUTION: Pulling the antenna cable straight out of the radio without pulling on the locking antenna connector could damage the cable or radio.

39. Remove and disconnect radio assembly.
 40. Route the antenna cable along the lower instrument panel brace and up to the radio opening securing along the way.

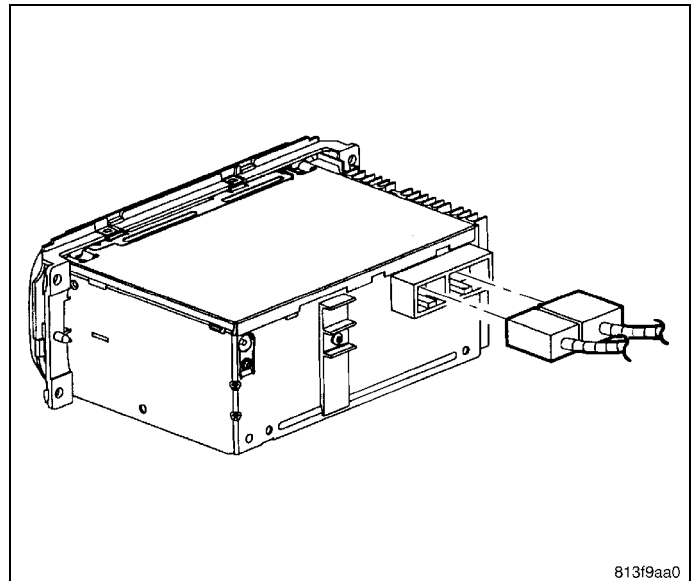

NOTE: The antenna ports are keyed and color coded for there speci c antenna connection.

NOTE: All SDARS antenna connections are Yellow.

41. Connect the antenna cable into the open antenna port on the radio.
42. Install radio assembly.

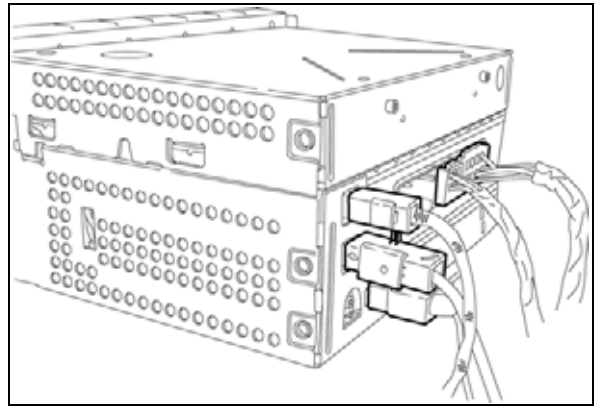

43. Install instrument panel center bezel and top cover if equipped.
44. Install shifter bezel and knob.
45. Install the lower steering column cover.

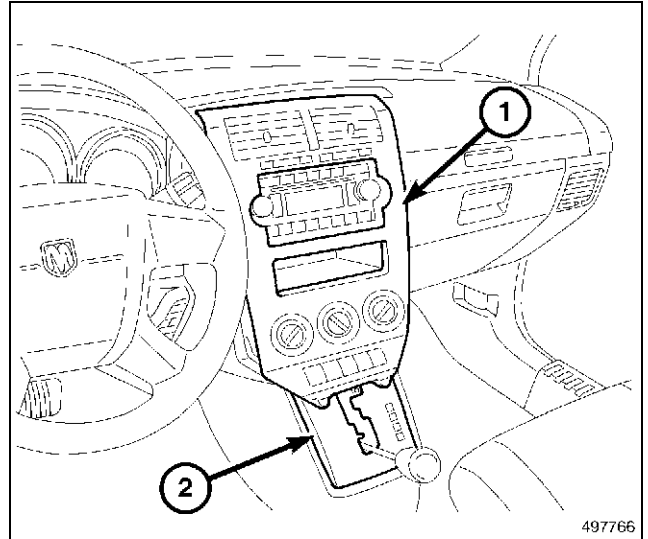

46. Raise the rear of head liner and install the push pins and rear dome lamp.
47. Install the rear grab handles.
48. Install both left and right C and D-pillar trim panels.
49. Install the rear quarter trim panels.
50. Install the liftgate opening scuff plate.
51. Install the load floor.
52. Install the Rear tonneau cover, If equipped.

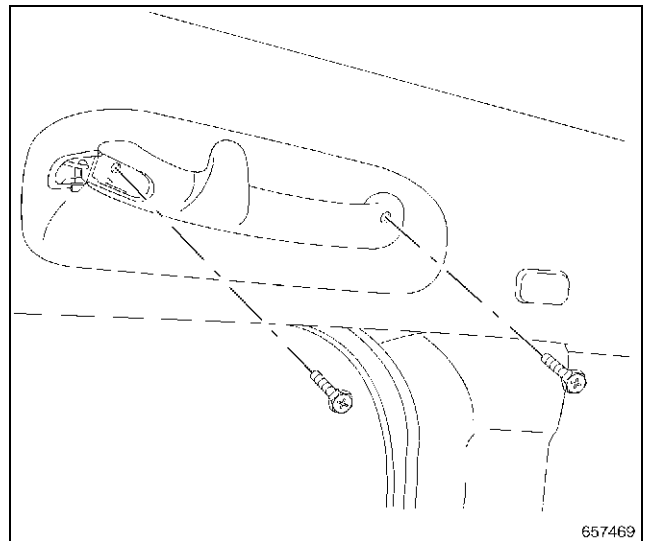

53. Install the left side lower cowl trim panel.
54. Install the door sill scuff plate.
55. Install the left lower B-pillar.
56. Connect the negative battery cable.

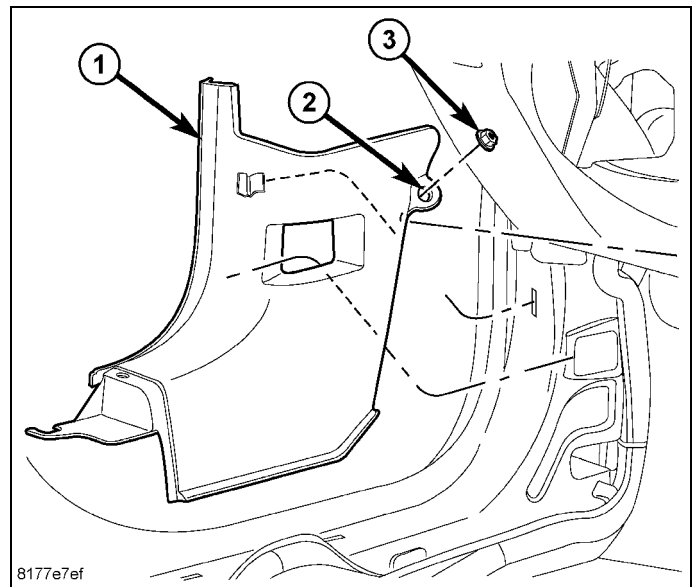

SDARS VEHICLE CONFIGURATION

Vehicle VIN must be updated with the sales code of the added accessory in order to enable system functionality. Using the DealerCONNECT website and a scantool, complete the procedure below.

- Log on to [Http://dealerconnect.chrysler.com](http://dealerconnect.chrysler.com).
- In the "Vehicle Options" screen under the "Global Claims System" category in the "Service tab, enter the vehicle VIN and add the sales code **RSC (SIRIUS SATELLITE RADIO)** as a "Dealer Installed option".
- Confirm the new sales code has been successfully added to the VIN.

With the ScanTool connected to both the internet (via Ethernet port or wireless connection) and the vehicle, follow the steps below:

- In the "Initial Start Up" screen select **VEHICLE PREPARATION**
- Toggle down and highlight **RESTORE VEHICLE CONFIGURATION**
- Press **START**
- Press **NEXT**
- If necessary, select proper vehicle line and model year and press **NEXT**
- Confirm correct selection and press **NEXT**
- Enter vehicle VIN using the on screen keyboard or confirm that the Auto Filled VIN plate is correct and press **NEXT**
- Press **OK**
- Enter the user ID, password and dealer code using the one screen keyboard and press **OK**

NOTE: At this point the ScanTool is downloading the vehicle configuration from the network.

- Confirm that the new vehicle configuration has been successfully programmed, follow the on screen instructions and press **FINISH**

VALIDATION PROCESS

from the "Initial Start up" screen on the ScanTool follow the steps below:

- Using a ScanTool follow the menu to **ECU VIEW**, select either **TPIMCGW CENTRAL GATEWAY** or **FCMCGW CENTRAL GATEWAY** depending on the vehicle.
- Select **MORE OPTIONS, ECU DETAILS**, and then **CONFIG INFO**.
- Verify **SDARV - - - - SET** is present.
- Drive the vehicle outside for a clear satellite signal to the antenna and verify system operation.

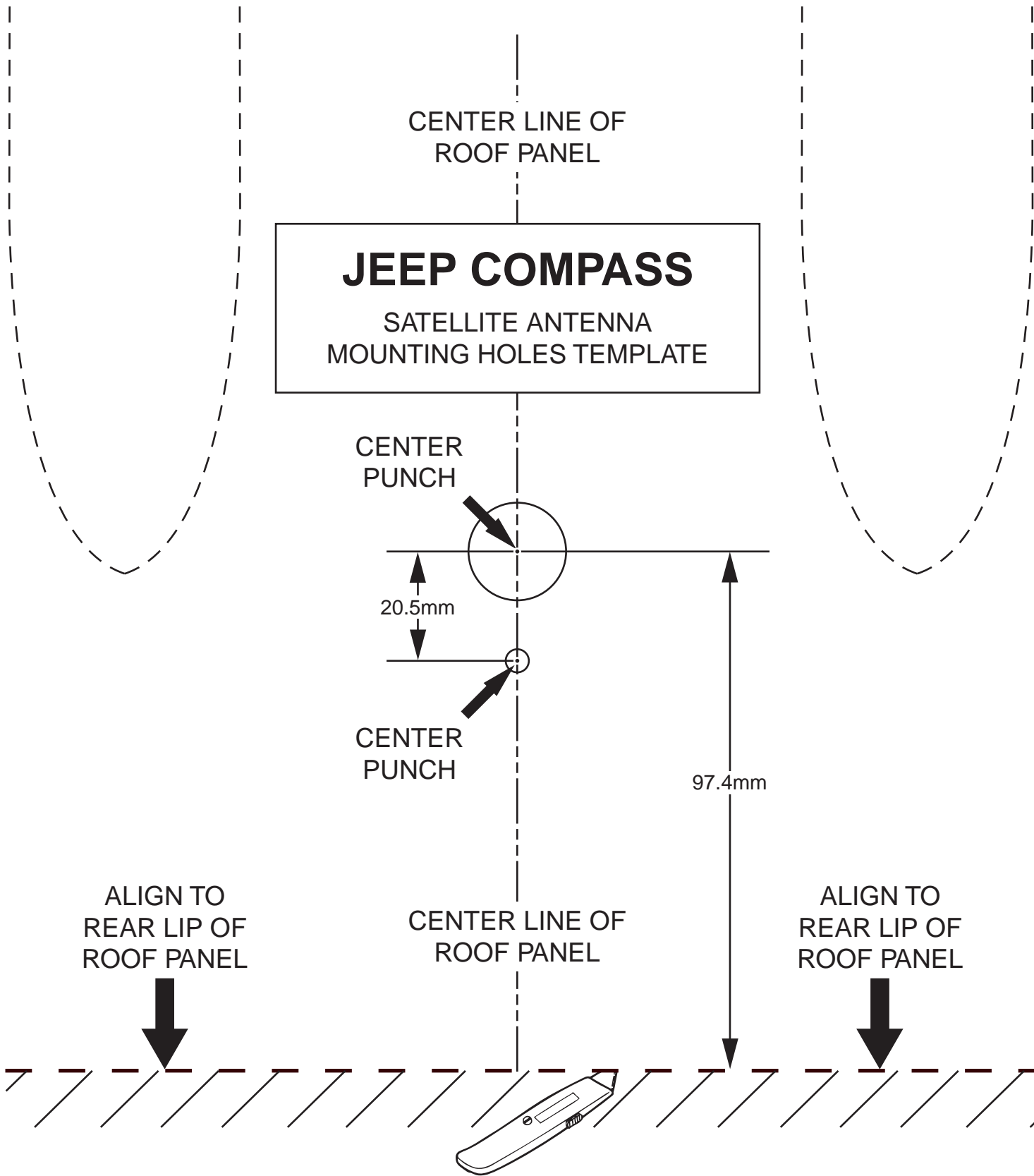

ALIGN TO
REAR LIP OF
ROOF PANEL

ALIGN TO
REAR LIP OF
ROOF PANEL

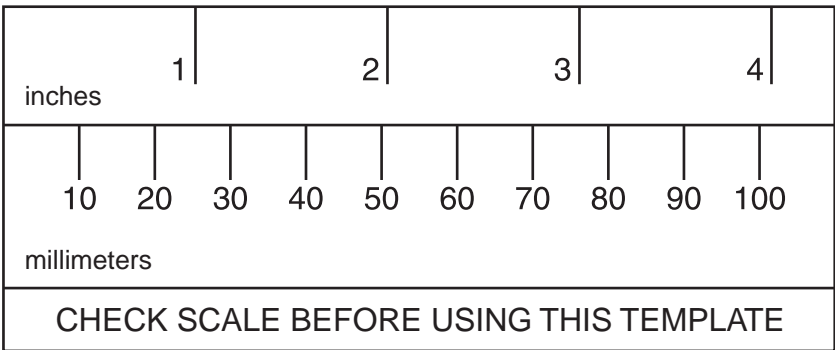

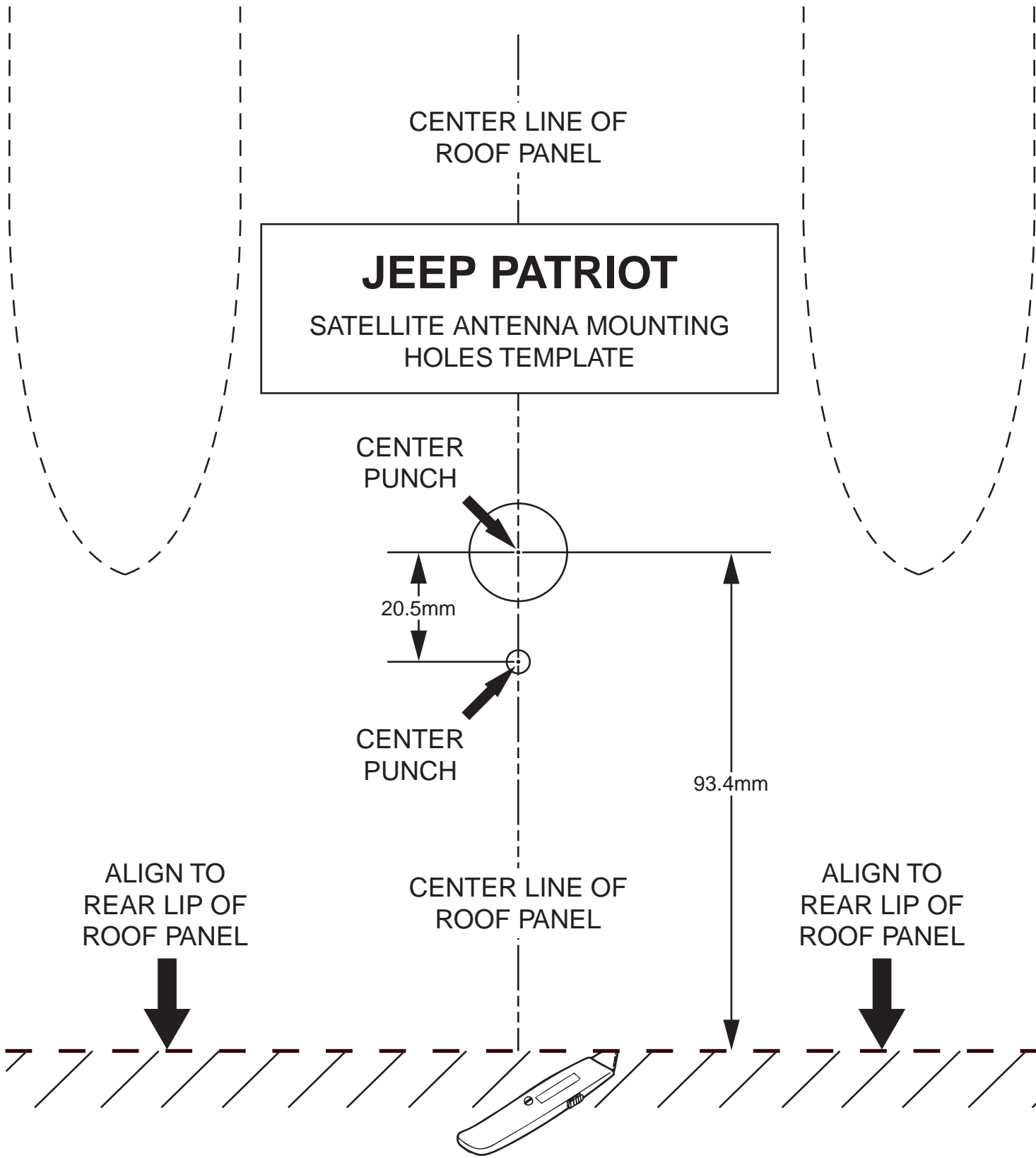

inches	1	2	3	4						
millimeters	10	20	30	40	50	60	70	80	90	100
CHECK SCALE BEFORE USING THIS TEMPLATE										



CENTER LINE OF
ROOF PANEL

DODGE CALIBER
SATELLITE ANTENNA
MOUNTING HOLES TEMPLATE

CENTER
PUNCH

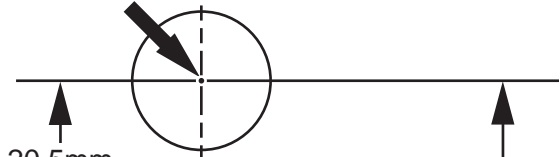

20.5mm

CENTER
PUNCH



97.4mm

ALIGN TO
REAR LIP OF
ROOF PANEL



CENTER LINE OF
ROOF PANEL

ALIGN TO
REAR LIP OF
ROOF PANEL

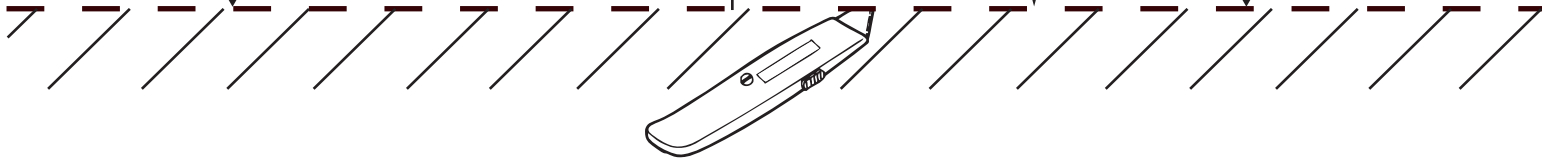

1	2	3	4						
inches									
10	20	30	40	50	60	70	80	90	100
millimeters									
CHECK SCALE BEFORE USING THIS TEMPLATE									





SDARS ANTENNA

DODGE CARAVAN / CHRYSLER TOWN & COUNTRY

PROCEDURE STEPS:

NOTE: Verify that the radio is satellite compatible. Look for the SIRIUS® logo on the radio.

WARNING: Disable the airbag system before attempting any steering wheel, steering column, or instrument panel component diagnosis or service. Disconnect and isolate the negative battery (ground) cable, then wait two minutes for the airbag system capacitor to discharge before performing further diagnosis or service. This is the only sure way to disable the airbag system. Failure to take the proper precautions could result in an accidental airbag deployment and possible serious or fatal injury.

1. Disconnect and isolate the negative battery cable.
2. Remove the defroster grille.
3. Remove the fastener covers from front of the instrument panel hood and remove the fasteners.

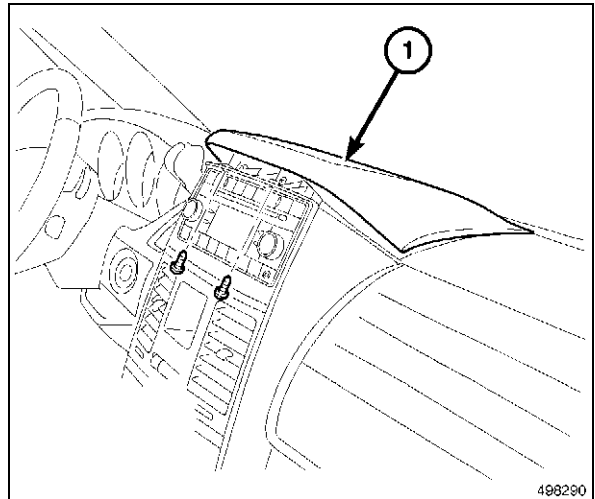

4. Remove the fasteners on both sides of storage bin.
5. Carefully disengage the two spring clips from the top center of the bin.
6. Disconnect electrical connectors and remove from the vehicle.

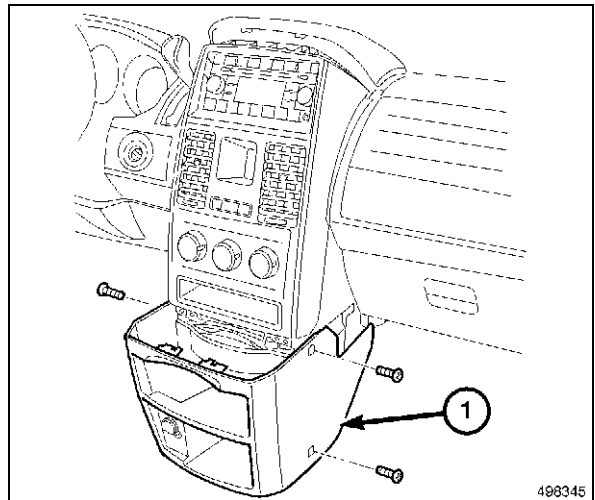

7. Using a trim stick or equivalent, gently pry up on the center bezel.
8. Disconnect electrical connectors and remove from the vehicle.

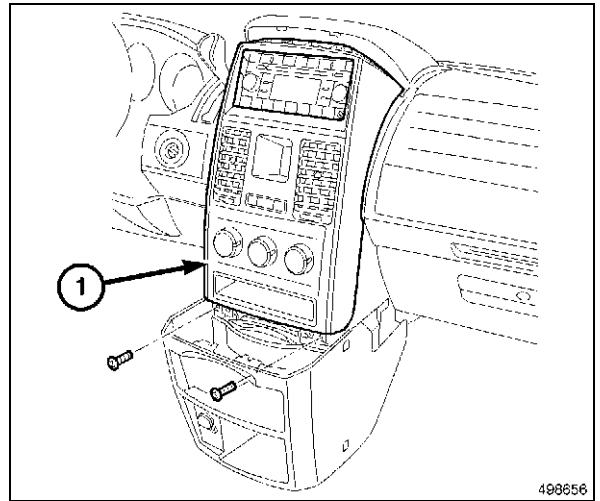

9. Position the Instrument Panel (IP) hood up to access the radio mounting fasteners.
10. Remove the radio mounting fasteners (1).

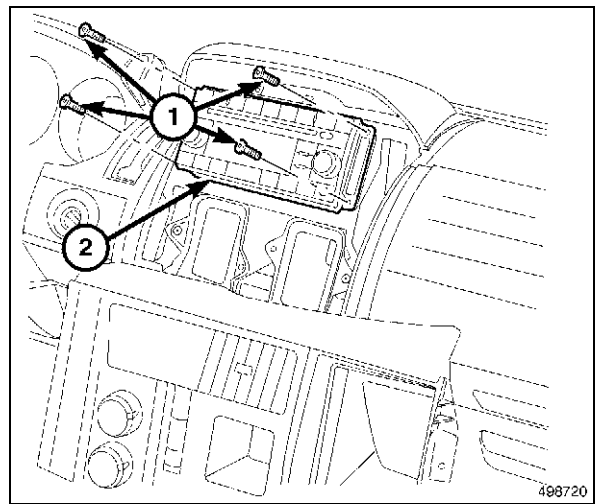

CAUTION: Pulling the antenna cable straight out of the radio without pulling on the locking antenna connector could damage the cable or radio.

11. Disconnect the antenna cable by pulling the locking antenna connector away from the radio.
12. Remove the radio.

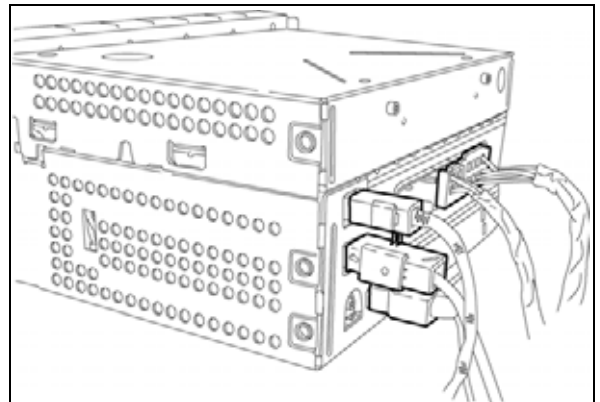

13. Open and lower the glove box door (2).
14. While pressing on both sides of the door (1), pull the door down until stops are disengaged from the lower IP panel.
15. Carefully disengage the bottom hinges and remove the glove box (2).

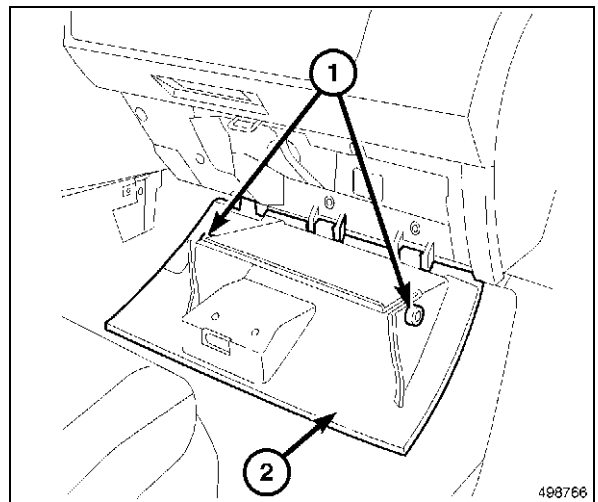

16. Using a trim stick or equivalent, gently pry up on the passenger side front door scuff plate.

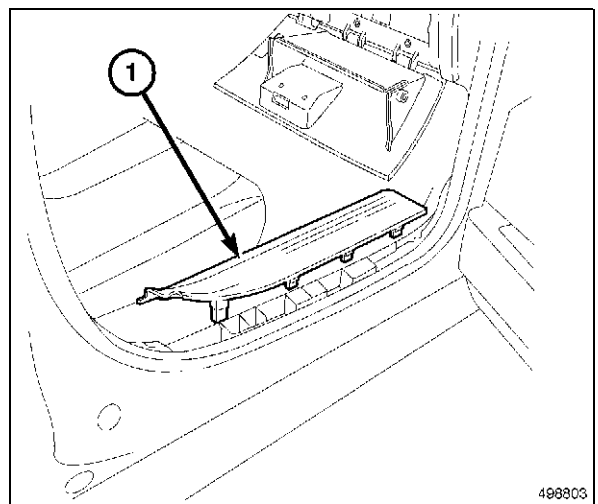

17. Using a trim stick or equivalent, gently pry out on the cowl trim (1) and remove.

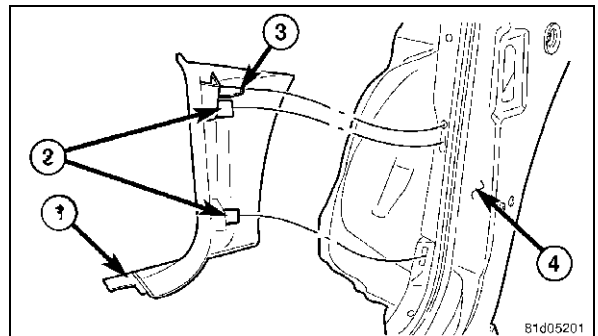

18. Open the passenger side sliding door.
19. Using a trim stick or equivalent, gently pry up on the passenger side sliding door sill plate (1) and remove from vehicle.

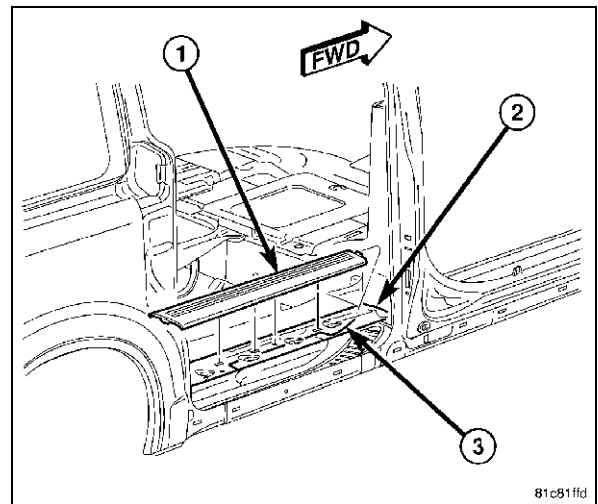

20. Using a trim stick or equivalent, disengage the liftgate scuff plate retaining clips (1).
21. Carefully disengage the scuff plate end tabs (4) from the left and right quarter trim panels (5).
22. Remove the liftgate scuff plate (3) from the liftgate opening.

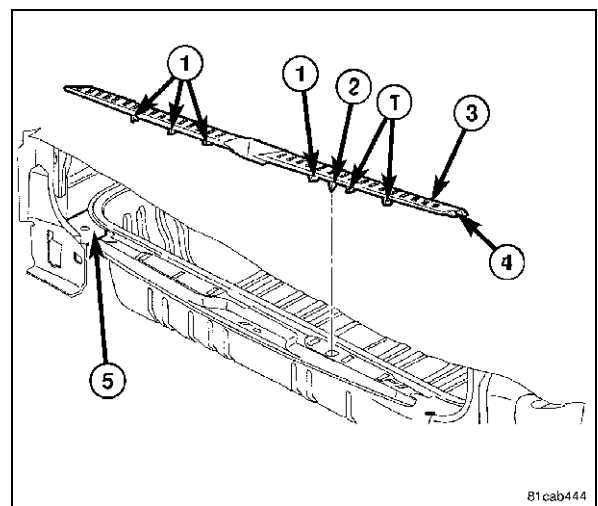

23. Using a trim stick or equivalent, gently pry down on the header trim
24. Feed the third seat center seat belt webbing through the header trim and remove from vehicle.
25. Remove the push pin from the rear of the headliner.

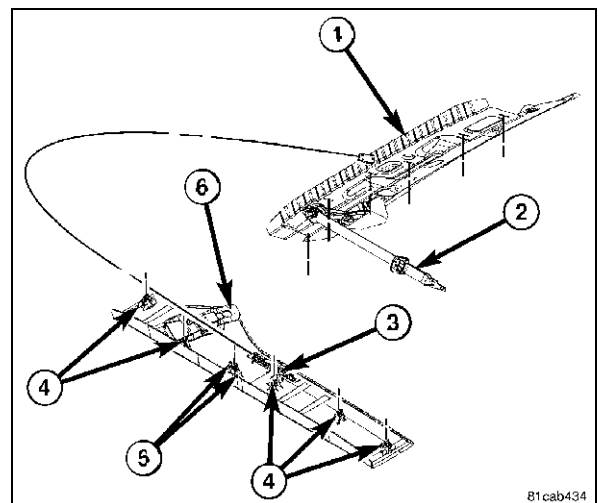

26. Using a trim stick or equivalent, disengage the upper D-pillar trim retaining clips (2).
27. Carefully disengage the upper D-pillar trim end tab (5) from the rear header trim plate.
28. Disconnect the power liftgate D-Pillar switch and third row power folding seat switch electrical connectors (3) (if equipped).
29. Remove the upper D-pillar trim from the liftgate opening.

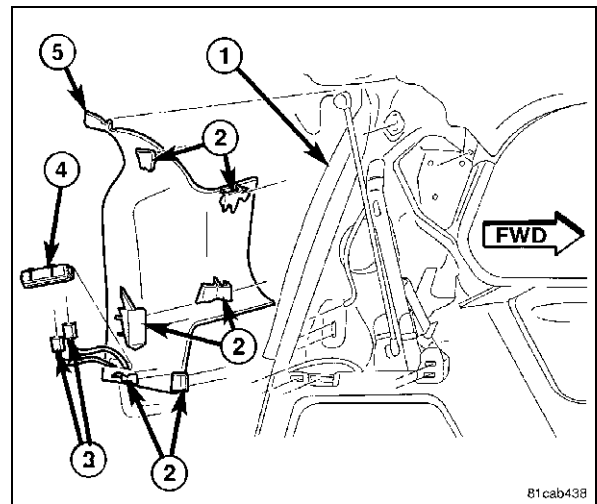

30. Remove the third row upper turning loop anchor bolt.
31. Using a small flat bladed screwdriver or equivalent, carefully pry off the SRS Airbag logo button at the C-pillar and remove the screw.
32. Using a trim stick or equivalent, gently pry out on the upper C-pillar trim (1) and remove.
33. Remove the six retaining screws from the passenger quarter trim panel.
34. Position aside the quarter trim panel.
35. Cut out the template.

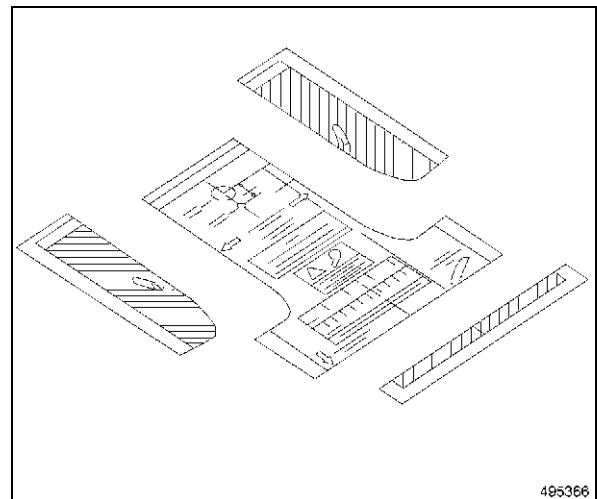

36. Center the template on the rear of the roof, aligning the template with the roof edge.
37. Center punch the two holes marked on the template.
38. Remove the template.

CAUTION: Do not drill more than a 6 mm (1/4 in.), failure to do so will result in damage to the vehicles headliner.

39. Drill a 3 mm (1/8 in.) pilot hole at each of the center punched locations.
40. Drill the rear hole to 5 mm (13/64 in.).
41. Drill the front hole to 19 mm (3/4 in.).
42. Debur both of the holes.
43. Apply Mopar® Corrosion Inhibitor, p/n 82300508, to the bare metal surface of the drilled holes.

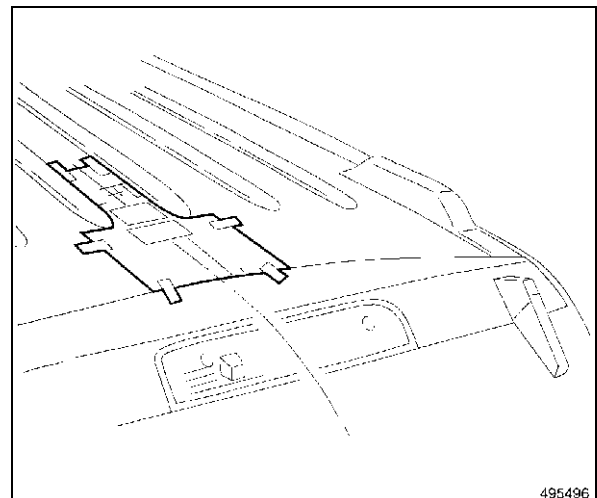

44. Route connector through hole and set antenna in place.
45. Install fasteners and tighten to spec. 9 Nm (80 in-lbs.).
46. Connect antenna cable to extension cable and route cable down the right D-pillar.
47. Secure the antenna extension cable to the vehicles body electrical harness.
48. Route the cable forward through the vehicle while taping to the body electrical harness.
49. Route the antenna cable along the lower instrument panel brace and up to the radio opening securing along the way.

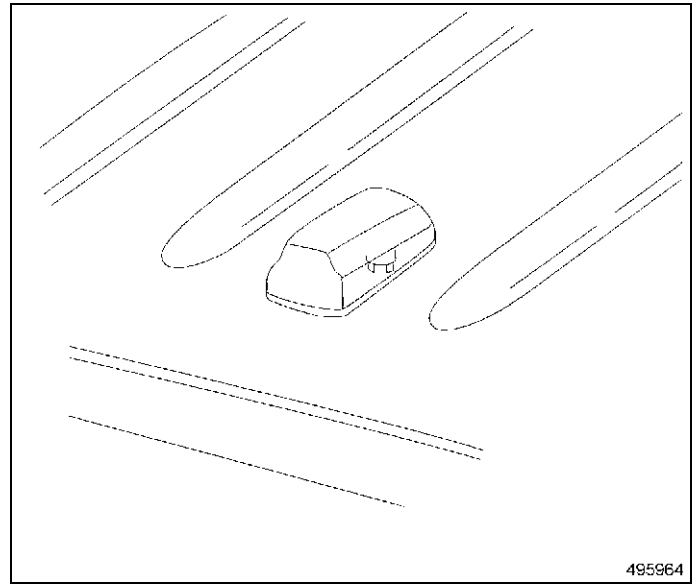

50. Position back the quarter trim panel.
51. Install the second row seat belt webbing anchor bolt.
52. Install the third row upper turning loop anchor bolt.
53. Install the third row lower seat belt webbing anchor (4).

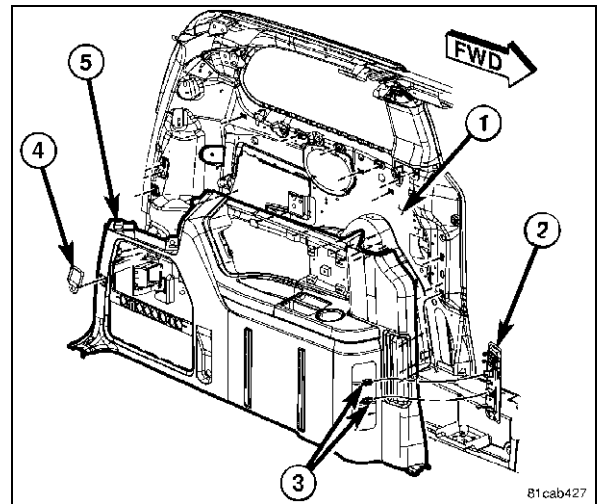

54. Position the quarter trim bolster (5) into the vehicle and slide the rear seat belt (3) into the slot.
55. Align the locating tabs (4) with the holes in the left quarter trim panel.
56. Carefully engage the quarter trim bolster upper retaining tabs (2) by inserting them into the left quarter trim panel and swinging the bottom edge of the bolster towards the left quarter trim.
57. Push the quarter trim bolster into the left quarter trim panel until the retaining clips (1) are fully seated.

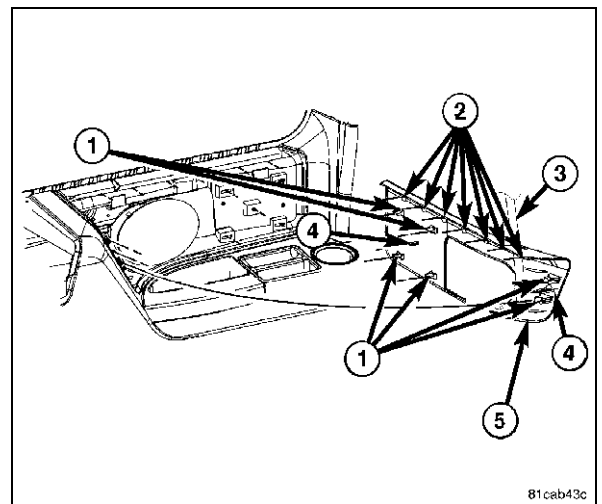

58. Position the upper D-pillar trim into the liftgate opening.
59. Connect the power liftgate D-Pillar switch and third row power folding seat switch electrical connectors (3) (if equipped).
60. Carefully engage the upper D-pillar trim end tab (5) into the rear header trim plate.
61. Push the upper D-pillar trim onto the D-Pillar to engage the trim retaining clips (2).

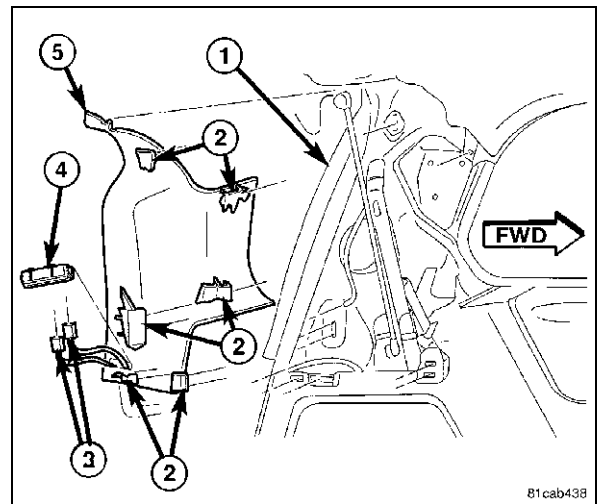

62. Feed the third seat center seat belt webbing through the header trim.
63. Align the retainers over the retaining slots and firm snap into place.

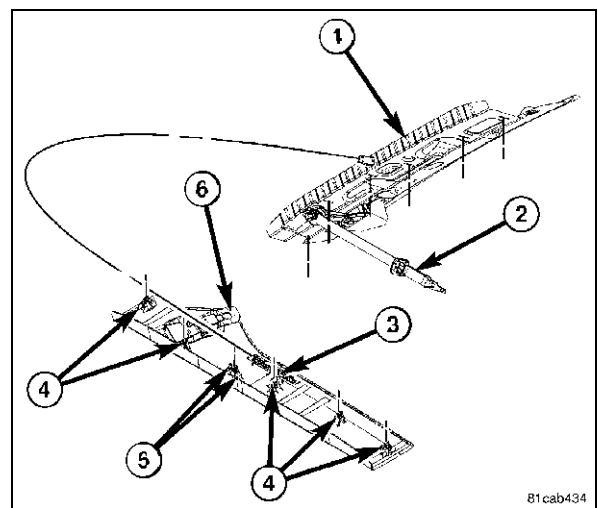

64. Position the liftgate scuff plate (3) into the liftgate opening.
65. Carefully engage the scuff plate end tabs (4) into the left and right quarter trim panels (5).
66. Push the liftgate scuff plate down onto the liftgate opening to engage the scuff plate retaining clips (1).

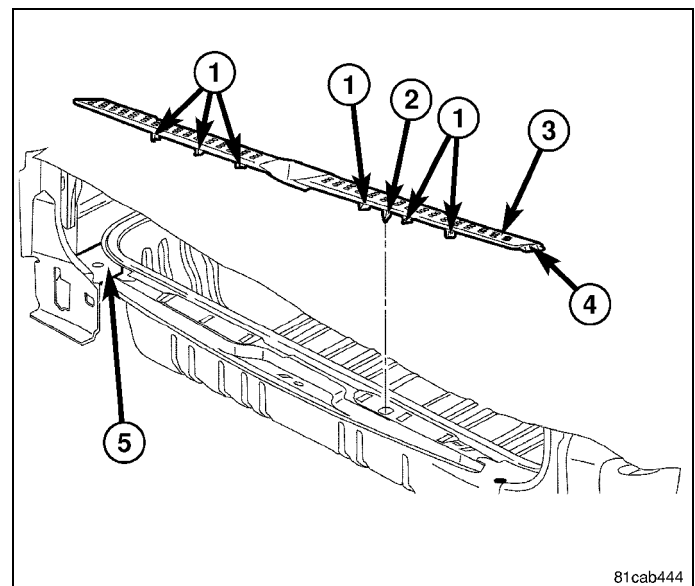

67. Install the cowl trim (1).
68. Install the passenger side front door scuff plate.

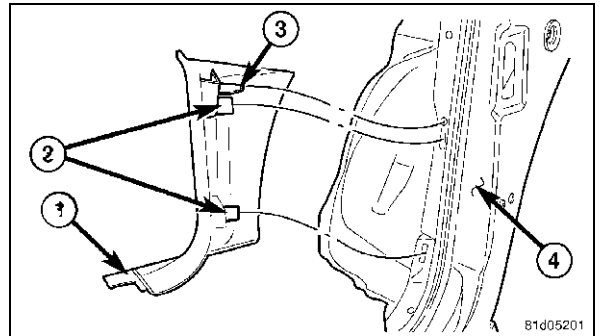

69. Carefully engage the bottom hinges and install the glove box

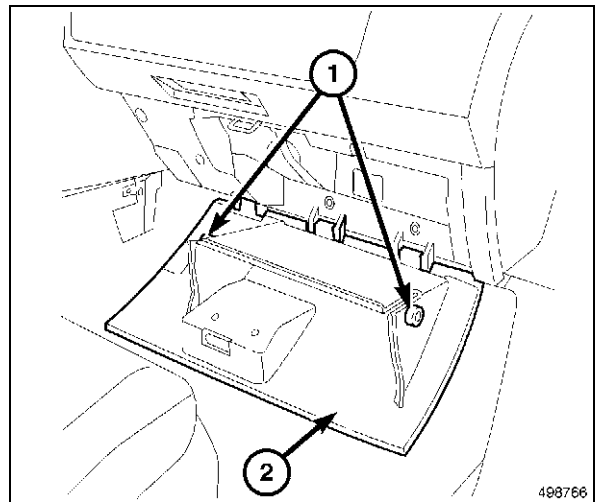

NOTE: The antenna ports are keyed and color coded for there speci c antenna connection.

NOTE: All SDARS antenna connections are Yellow.

70. Connect the antenna cable into the open antenna port on the radio.
71. Connect the remaining electrical and install radio assembly.
72. Position the IP hood up to access the radio mounting fasteners.

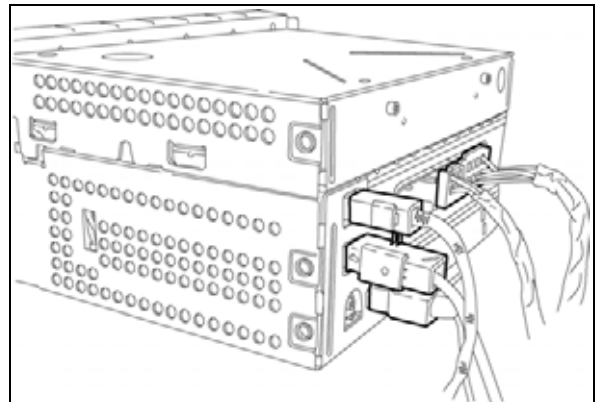

73. Engage the clips on the center bezel and install. Install the lower mounting screws.

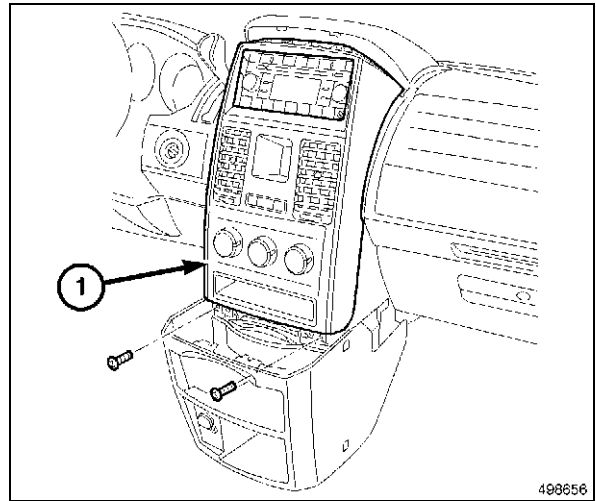

74. Carefully engage the two spring clips at the top center of the bin and install the lower storage bin. Install the remaining side fasteners.

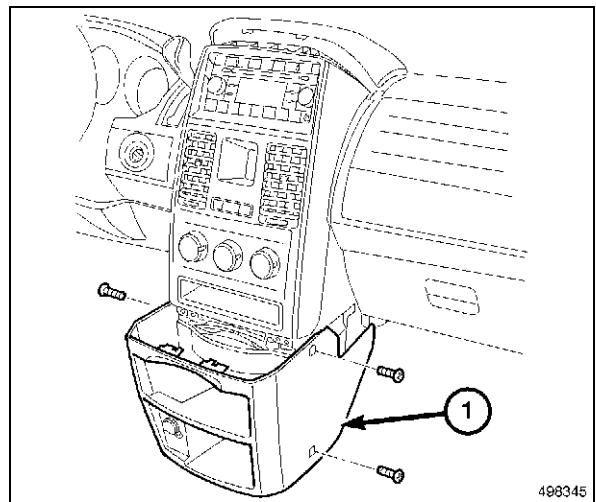

75. Install the instrument panel hood and fasteners.

76. Remove the defroster grille.

77. Connect the negative battery cable.

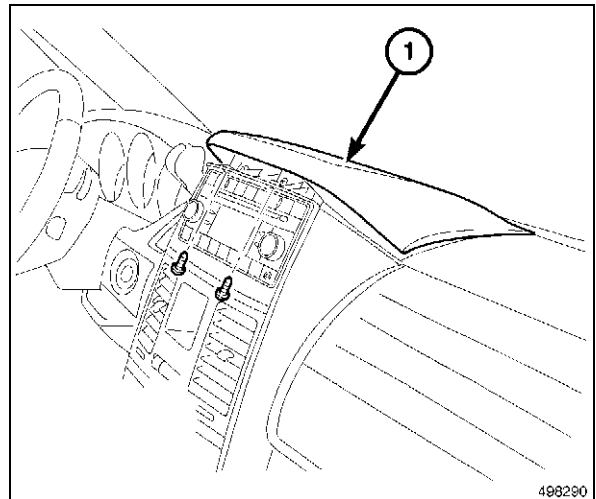

SDARS VEHICLE CONFIGURATION

Vehicle VIN must be updated with the sales code of the added accessory in order to enable system functionality. Using the DealerCONNECT website and a scantool, complete the procedure below.

- Log on to [Http://dealerconnect.chrysler.com](http://dealerconnect.chrysler.com).
- In the "Vehicle Options" screen under the "Global Claims System" category in the "Service tab, enter the vehicle VIN and add the sales code **RSC (SIRIUS SATELLITE RADIO)** as a "Dealer Installed option".
- Confirm the new sales code has been successfully added to the VIN.

With the ScanTool connected to both the internet (via Ethernet port or wireless connection) and the vehicle, follow the steps below:

4/1/2008

K6860274 Rev. 1

- In the "Initial Start Up" screen select **VEHICLE PREPARATION**
- Toggle down and highlight **RESTORE VEHICLE CONFIGURATION**
- Press **START**
- Press **NEXT**
- If necessary, select proper vehicle line and model year and press **NEXT**
- Confirm correct selection and press **NEXT**
- Enter vehicle VIN using the on screen keyboard or confirm that the Auto Filled VIN plate is correct and press **NEXT**
- Press **OK**
- Enter the user ID, password and dealer code using the one screen keyboard and press **OK**

NOTE: At this point the ScanTool is downloading the vehicle configuration from the network.

- Confirm that the new vehicle configuration has been successfully programmed, follow the on screen instructions and press **FINISH**

VALIDATION PROCESS

from the "Initial Start up" screen on the ScanTool follow the steps below:

- Using a ScanTool follow the menu to **ECU VIEW**, select either **TPIMCGW CENTRAL GATEWAY** or **FCMCGW CENTRAL GATEWAY** depending on the vehicle.
- Select **MORE OPTIONS, ECU DETAILS**, and then **CONFIG INFO**.
- Verify **SDARV - - - - SET** is present.
- Drive the vehicle outside for a clear satellite signal to the antenna and verify system operation.

CUT OUT
ALONG
DOTTED
LINE

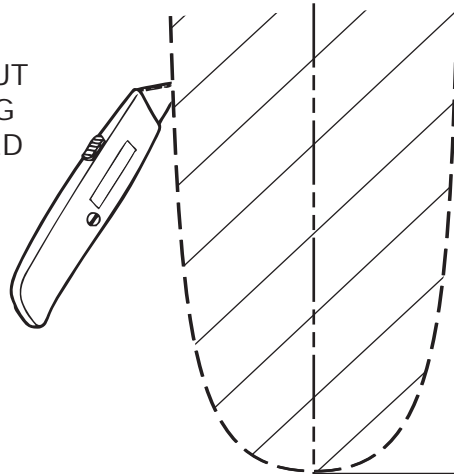

 PRINT THIS DOCUMENT AT 100% ORIGINAL SIZE. UNCHECK PRINTER AUTO SCALING FEATURES TO ENSURE ACCURACY OF TEMPLATE PAGES.

**MINI VAN
SDARS RADIO ANTENNA
MOUNTING HOLES TEMPLATE**

114.5mm

CENTER
PUNCH →

20.5mm

CENTER
PUNCH →

57.4mm

ALIGN TO REAR LIP
OF ROOF LIP

ALIGN TO REAR LIP
OF ROOF LIP

CENTER LINE OF
ROOF PANEL

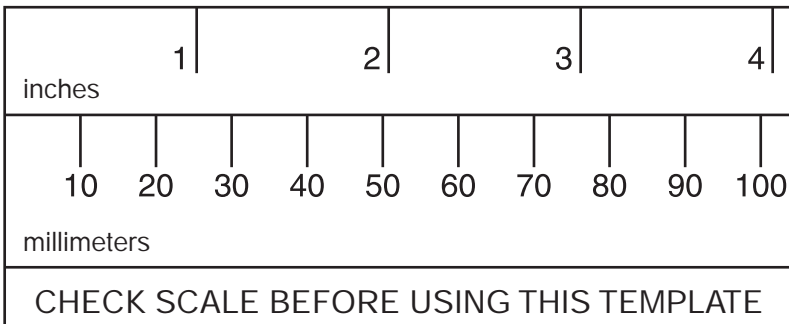
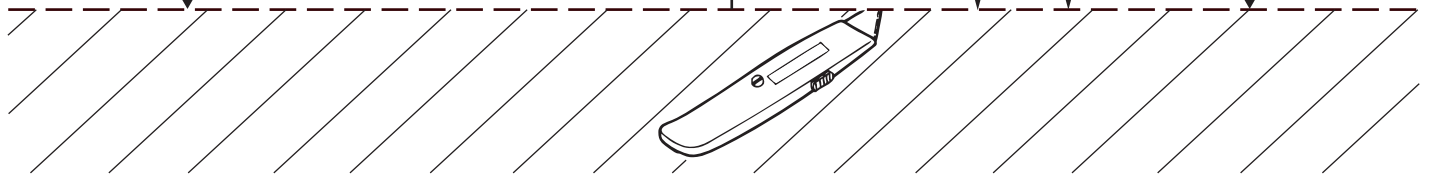

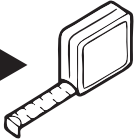
 → 
DOUBLE CHECK TEMPLATE MEASUREMENTS AFTER PRINTING TO ENSURE ACCURATE SCALING.



SDARS ANTENNA

DODGE CHALLENGER

PROCEDURE STEPS:

NOTE: Verify that the radio is satellite compatible. Look for the SIRIUS® logo on the radio.

WARNING: Disable the airbag system before attempting any steering wheel, steering column, or instrument panel component diagnosis or service. Disconnect and isolate the negative battery (ground) cable. Wait two minutes for the airbag system capacitor to discharge before performing further diagnosis or service. This is the only sure way to disable the airbag system. Failure to these instructions may result in possible serious or fatal injury.

1. Disconnect and isolate the battery negative cable.
 2. Remove both door opening scuff plates.
 3. Remove the A-pillar lower trim cover.
 4. Remove the cowl side trim panel.
 5. Remove the vehicle left side carpet retainers.
-
6. Remove the steering column cover (1) and disconnect the electrical switch.
 7. Remove the sound insulator.

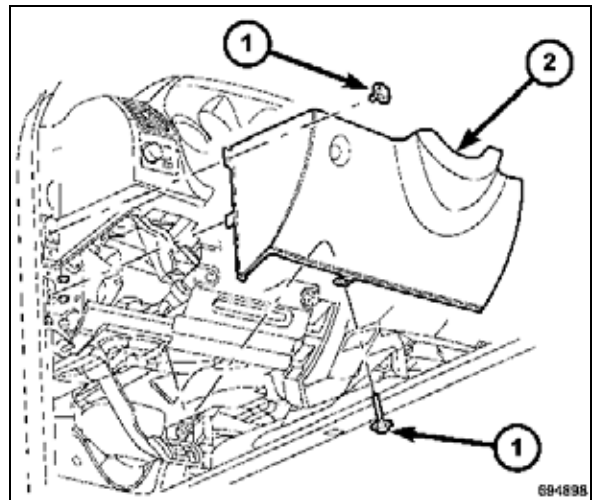
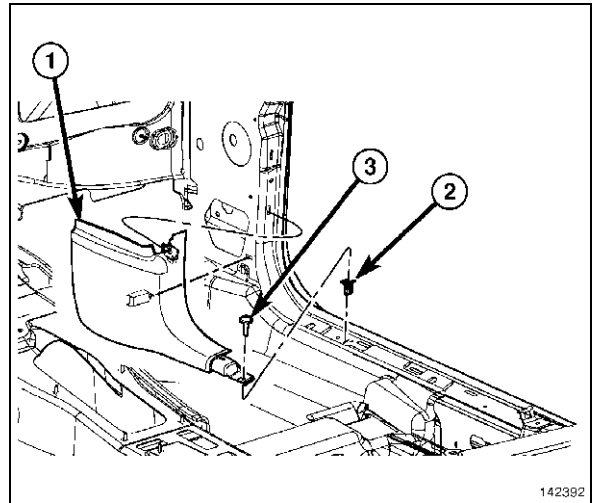

8. Remove the rear seat cushion.
9. Remove the left side front and rear lower seatbelt anchor bolts.
10. Remove the left rear quarter trim panel.
11. Remove the left inside upper quarter trim panel.
12. Remove the right side front and rear lower seatbelt anchor bolts.

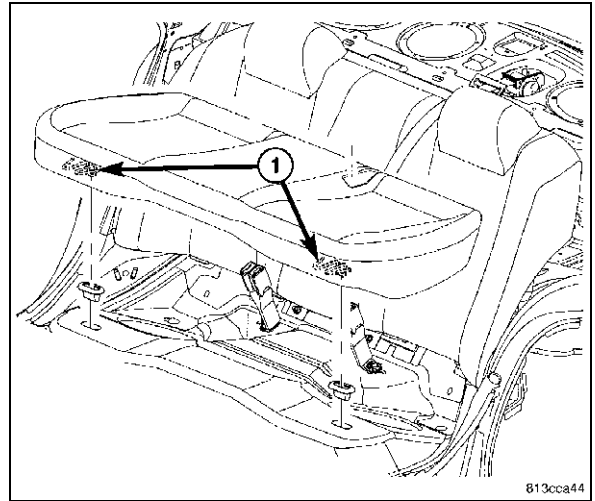

13. Remove the right rear quarter trim panel (2).
14. Remove the right inside upper quarter trim panel.
15. Remove the rear corner interior trim panels.
16. Remove the coat hooks.

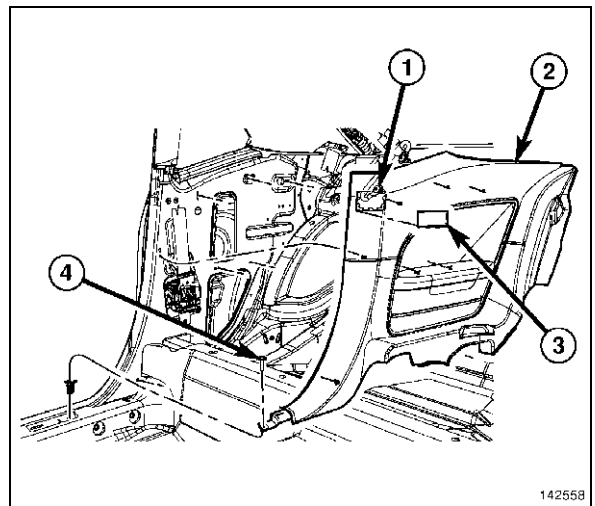

CAUTION: Pulling the antenna cable straight out of the radio without pulling on the locking antenna connector could damage the cable or radio.

17. Remove the instrument panel center bezel (1) and disconnect electrical connectors.
18. Remove and disconnect the radio.

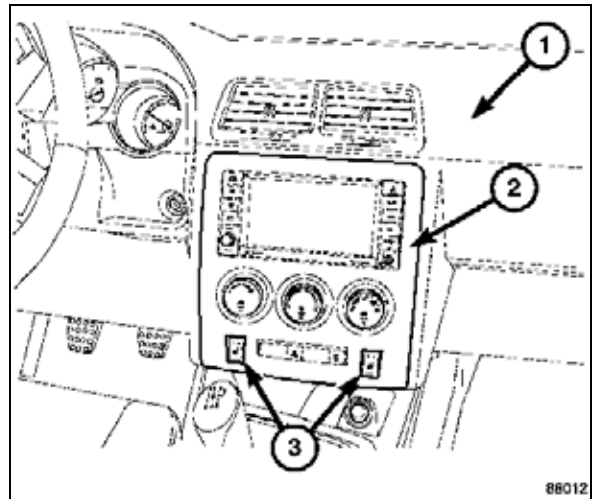

19. Remove the overhead console assembly and disconnect the electrical connectors.
20. Remove the sun visor assemblies and disconnect the electrical connectors.
21. Remove the assist handle assembly.

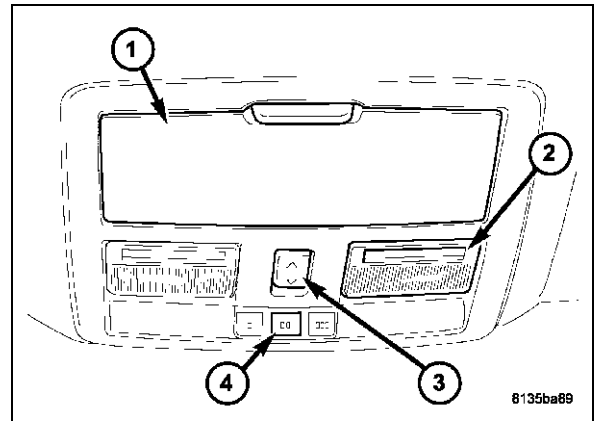

22. Remove the upper A-pillar trim panels (2).
23. Release clips and lower the headliner.
24. Locate center line of roof, cut out template as indicated, center template and tape in place.
25. Carefully center punch at the two locations for the antenna mounting holes. Remove and discard template.

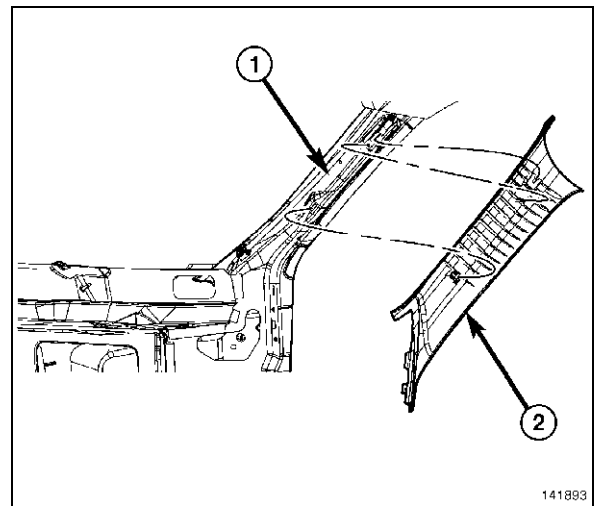

26. Drill a 3mm (1/8") pilot hole at the marked locations.
27. Drill a 5mm (13/64 in.) diameter hole at the mark closest to the vehicles rear glass.
28. Using a hole saw, drill a 19mm (3/4") hole at the mark forward of the previous hole drilled at the second mark.
29. Deburr holes and remove rough edges.
30. Clean and prepare bare metal surfaces.
31. Apply primer to bare metal surfaces.
32. Route harness and set antenna in place.
33. Install fastener and tighten to spec.
 - Tighten to 9Nm (80in.lbs.)
34. Connect hard-shell connector.
35. Route the antenna cable down the left D-pillar, along the left inner apron along the lower instrument panel brace and up to the radio opening. Secure to the vehicles body electrical harness and lower instrument panel brace.
36. Raise headliner and secure clips.
37. Connect and install both sun visor assemblies.
38. Install the assist handle assembly.

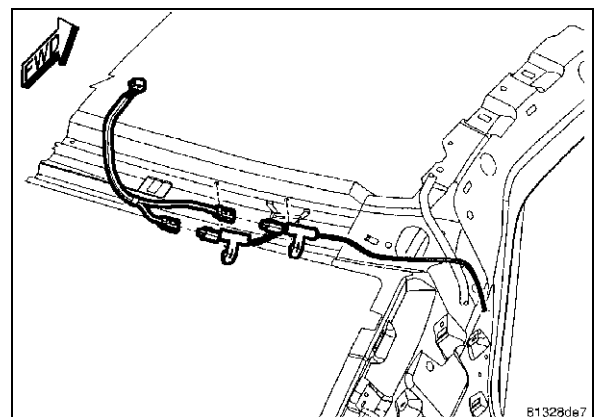
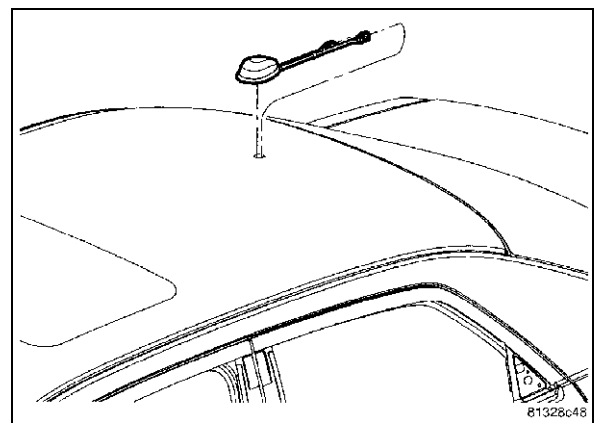

39. Install the upper A-pillar trim panels.
40. Connect electrical and install the overhead console.
41. Connect the antenna cable into the open antenna port on the radio.

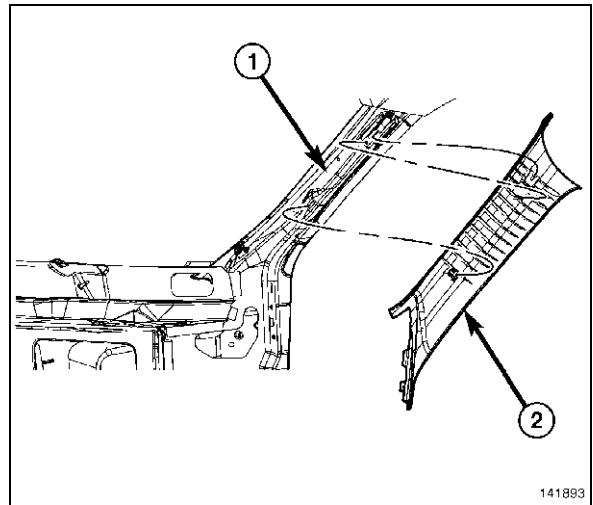

NOTE: The antenna ports are keyed and color coded for there specific antenna connection.

NOTE: All SDARS antenna connections are Yellow.

42. Connect electrical and install the radio.
43. Connect electrical and install the center bezel assembly.

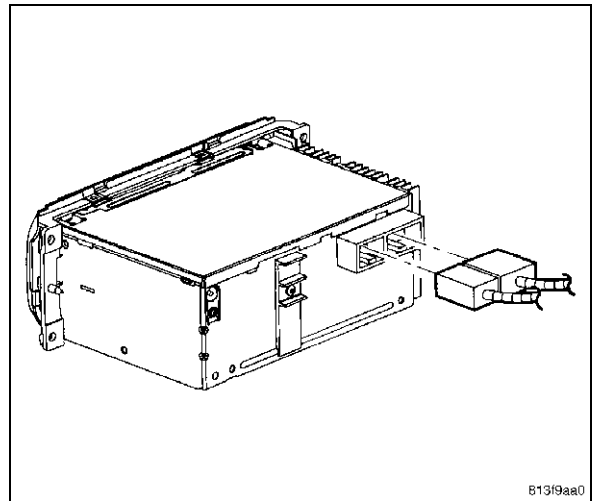

44. Install the coat hooks.
45. Install both rear corner interior trim panels.
46. Install the inside upper quarter trim panels.
47. Install the rear quarter trim panels.
48. Install the seatbelt lower anchor bolts.
 - Tighten to 32 Nm (24 ft. lbs.)

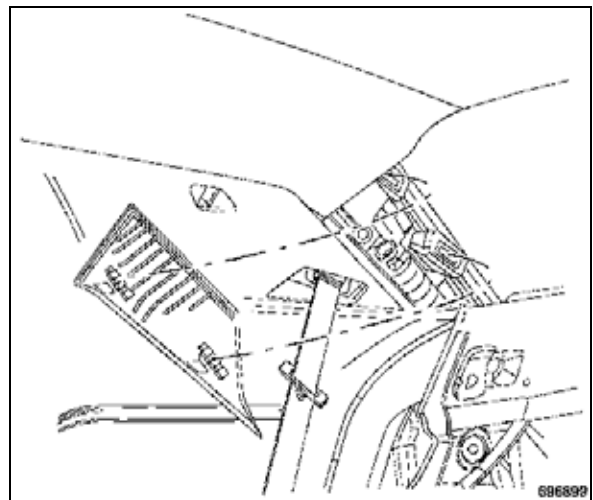

49. Install rear seat cushion.

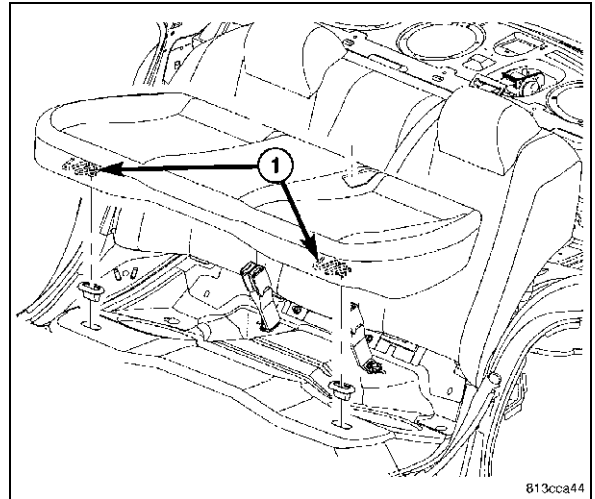

50. Install the sound insulator.

51. Connect electrical and install the steering column cover.

52. Install the cowl side trim panel.

53. Install the A-pillar lower trim covers.

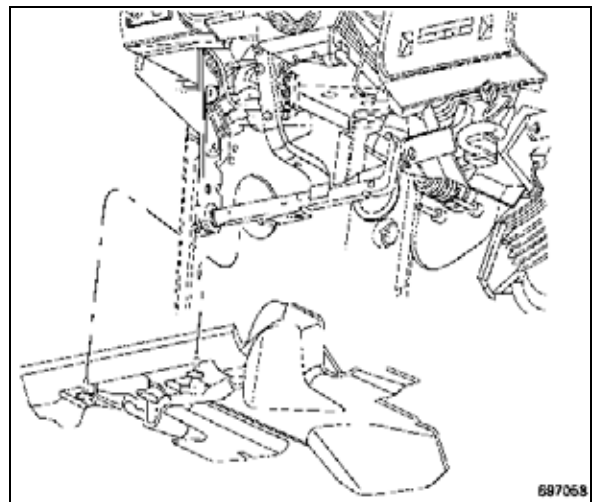

54. Install the door opening scuff plates.

55. Connect the negative battery cable.

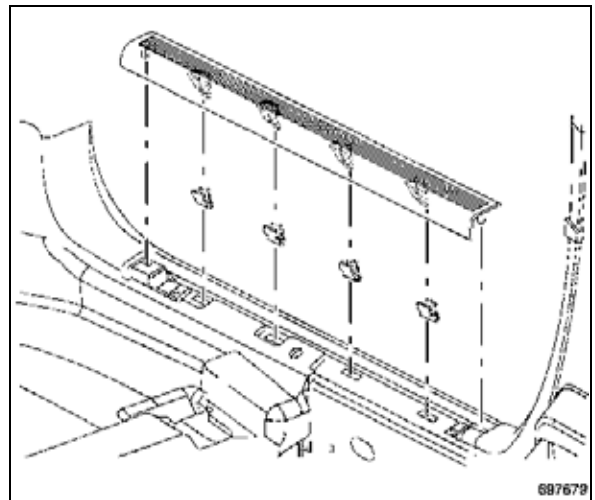

SDARS VEHICLE CONFIGURATION

Vehicle VIN must be updated with the sales code of the added accessory in order to enable system functionality. Using the DealerCONNECT website and a scantool, complete the procedure below.

- Log on to [Http://dealerconnect.chrysler.com](http://dealerconnect.chrysler.com).
- In the "Vehicle Options" screen under the "Global Claims System" category in the "Service tab, enter the vehicle VIN and add the sales code **RSC (SIRIUS SATELLITE RADIO)** as a "Dealer Installed option".
- Confirm the new sales code has been successfully added to the VIN.

With the ScanTool connected to both the internet (via Ethernet port or wireless connection) and the vehicle, follow the steps below:

4/1/2008

K6860274 Rev. 1

- In the "Initial Start Up" screen select **VEHICLE PREPARATION**
- Toggle down and highlight **RESTORE VEHICLE CONFIGURATION**
- Press **START**
- Press **NEXT**
- If necessary, select proper vehicle line and model year and press **NEXT**
- Confirm correct selection and press **NEXT**
- Enter vehicle VIN using the on screen keyboard or confirm that the Auto Filled VIN plate is correct and press **NEXT**
- Press **OK**
- Enter the user ID, password and dealer code using the one screen keyboard and press **OK**

NOTE: At this point the ScanTool is downloading the vehicle configuration from the network.

- Confirm that the new vehicle configuration has been successfully programmed, follow the on screen instructions and press **FINISH**

VALIDATION PROCESS

from the "Initial Start up" screen on the ScanTool follow the steps below:

- Using a ScanTool follow the menu to **ECU VIEW**, select either **TPIMCGW CENTRAL GATEWAY** or **FCMCGW CENTRAL GATEWAY** depending on the vehicle.
- Select **MORE OPTIONS, ECU DETAILS**, and then **CONFIG INFO**.
- Verify **SDARV - - - - SET** is present.
- Drive the vehicle outside for a clear satellite signal to the antenna and verify system operation.



SDARS ANTENNA

CHRYSLER 300, DODGE CHARGER

PROCEDURE STEPS:

NOTE: Verify that the radio is satellite compatible. Look for the SIRIUS® logo on the radio.

WARNING: Disable the airbag system before attempting any steering wheel, steering column, or instrument panel component diagnosis or service. Disconnect and isolate the negative battery (ground) cable. Wait two minutes for the airbag system capacitor to discharge before performing further diagnosis or service. This is the only sure way to disable the airbag system. Failure to these instructions may result in possible serious or fatal injury.

1. Disconnect and isolate the battery negative cable.
2. Remove the rear seat cushion (1).
3. Remove the rear seat back.

4. Remove both upper C-pillar trim panels.
5. Remove the left lower C-pillar trim.
6. Remove both door opening scuff plates on the left side of the vehicle.

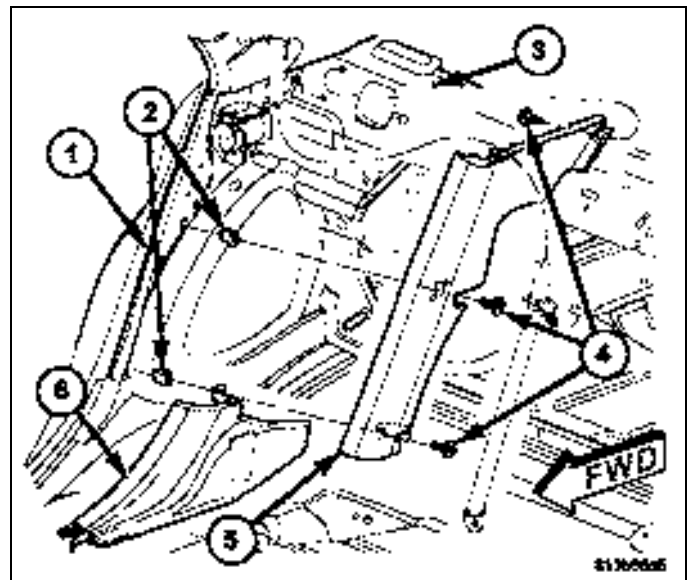
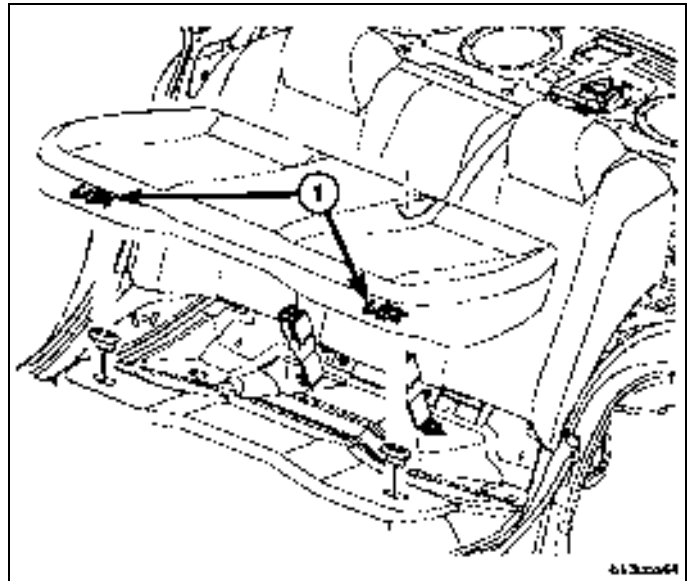

7. Remove the left upper cowl trim panel.
8. Remove the left lower cowl trim panel (3).
9. Remove the vehicle left side carpet retainers.

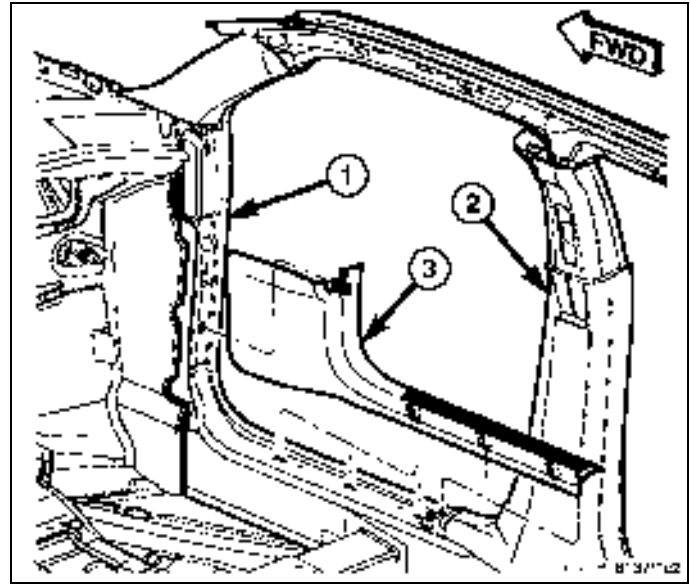

10. Remove the steering column cover (1) and disconnect the electrical switch.
11. Remove the sound insulator.

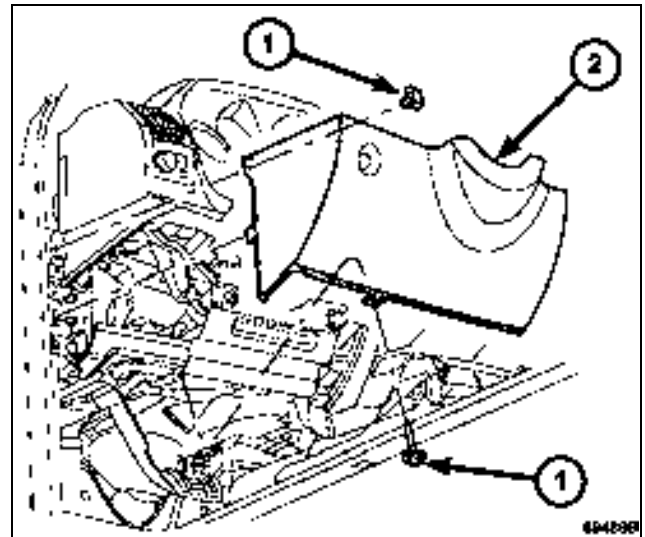

CAUTION: Pulling the antenna cable straight out of the radio without pulling on the locking antenna connector could damage the cable or radio.

12. Remove the instrument panel center bezel (1) and disconnect electrical connectors (3).

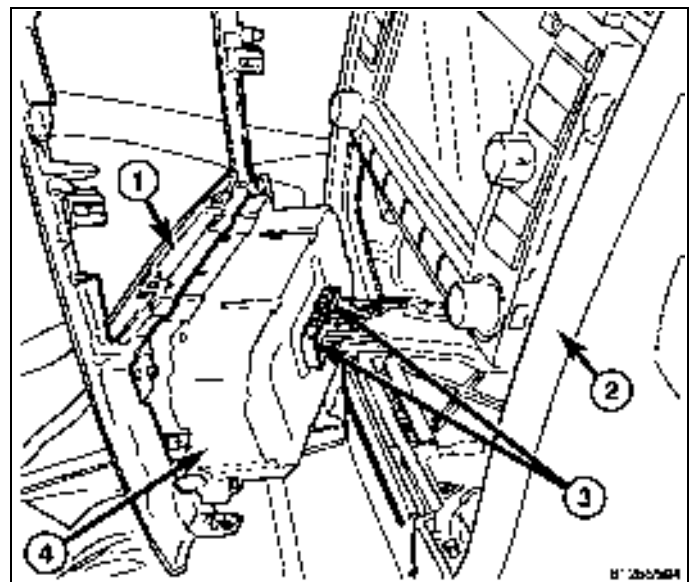

13. Remove and disconnect the radio.
- 4/1/2008

14. Remove the overhead console assembly and disconnect the electrical connectors.
15. Remove the sun visor assemblies and disconnect the electrical connectors.
16. Remove the assist handle assembly.

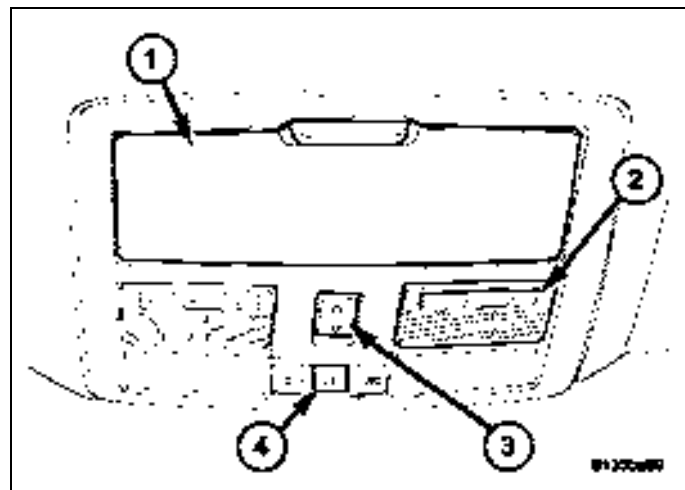

17. Remove the upper A-pillar trim panels (2).
18. Remove the lower B-pillar trim panels.
19. Remove the upper B-pillar trim panels.
20. Release clips and lower the headliner.

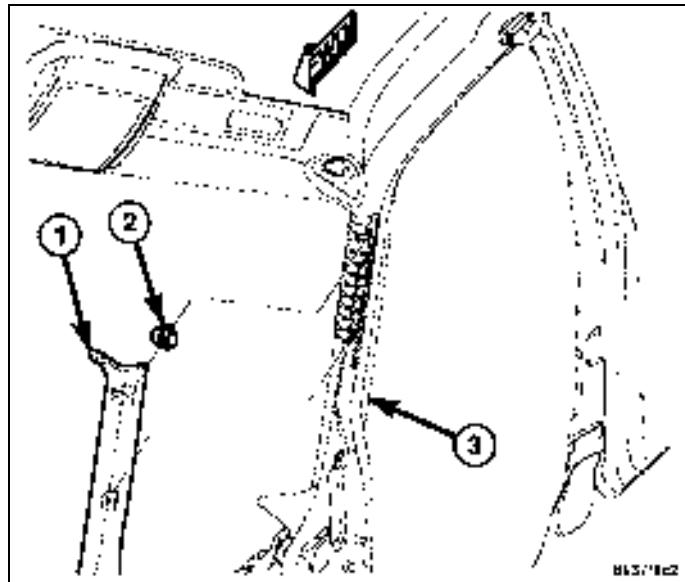

21. Locate center line of roof, cut out template as indicated, center template and tape in place.
22. Carefully center punch at the two locations for the antenna mounting holes. Remove and discard template.

CAUTION: Do not drill more than a 6 mm (1/4 in.). Failure to do so results in damage to the vehicles headliner.

23. Drill a 3mm (1/8 in.) pilot hole at the marked locations.
24. Drill a 5mm (13/64 in.) diameter hole at the mark closest to the vehicles rear glass.
25. Using a hole saw, drill a 19mm (3/4 in.) hole at the mark forward of the previous hole drilled at the second mark.

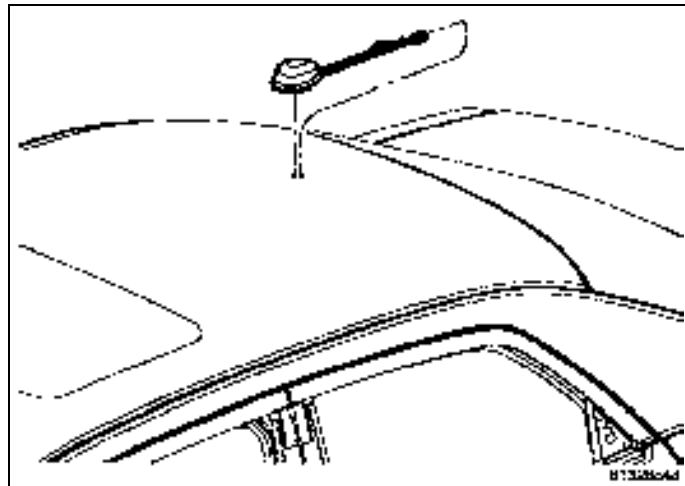

26. Deburr holes and remove rough edges.
27. Apply Mopar® Corrosion Inhibitor, p/n 82300508, to the bare metal surface of the drilled holes.
28. Clean and prepare bare metal surfaces.
29. Apply primer to bare metal surfaces.
30. Route harness and set antenna in place.
31. Install fastener and tighten to spec.
 - Tighten to 9Nm (80in.lbs.)
32. Connect hard-shell connector.

33. Route the antenna cable down the left C-pillar, along the left inner apron along the lower instrument panel brace and up to the radio opening. Secure to the vehicles body electrical harness and lower instrument panel brace.
34. Raise headliner and secure clips.
35. Connect and install both sun visor assemblies.
36. Install the assist handle assembly.

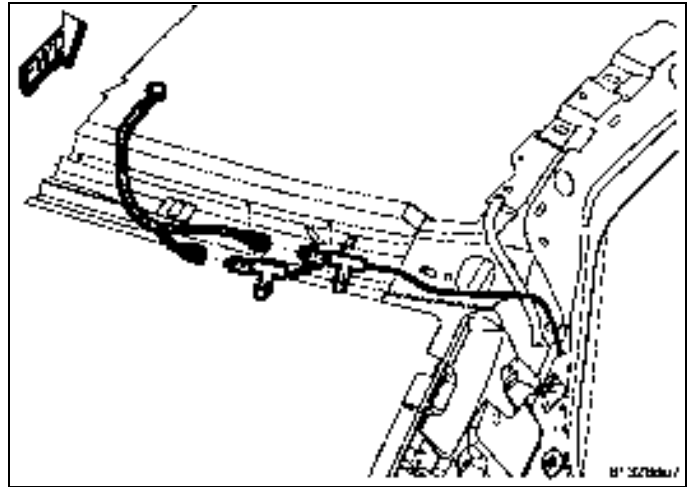

37. Install the upper A-pillar trim panels.
38. Connect electrical and install the overhead console.

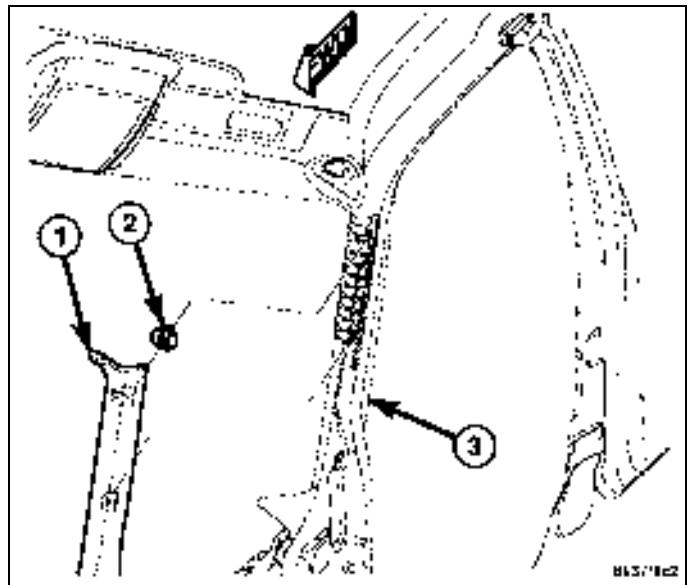

39. Connect the antenna cable into the open antenna port on the radio.

NOTE: The antenna ports are keyed and color coded for there specific antenna connection.

NOTE: All SDARS antenna connections are Yellow.

40. Connect electrical and install the radio.
41. Connect electrical and install the center bezel assembly.

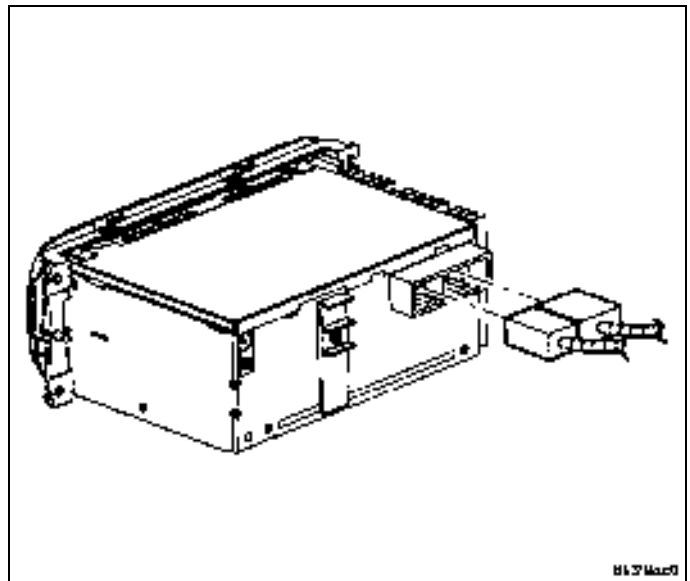

42. Install the lower C-pillar trim panel.
43. Install the upper C-pillar trim panels.
44. Install the upper B-pillar trim panels.
45. Install the lower B-pillar trim panels.

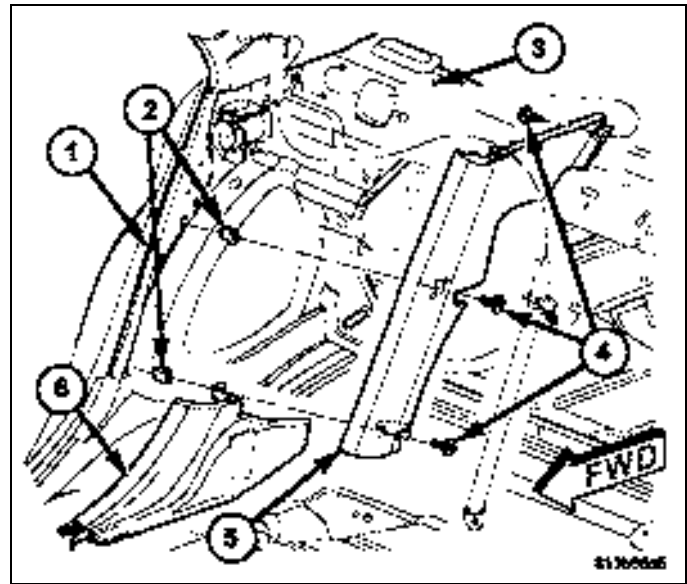

46. Install the rear seat back.
47. Install rear seat cushion.

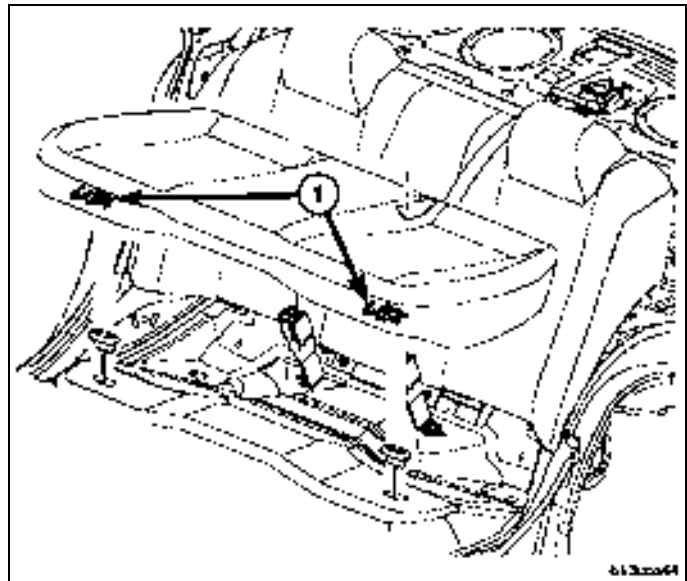

48. Install the sound insulator.
49. Connect electrical and install the steering column cover.

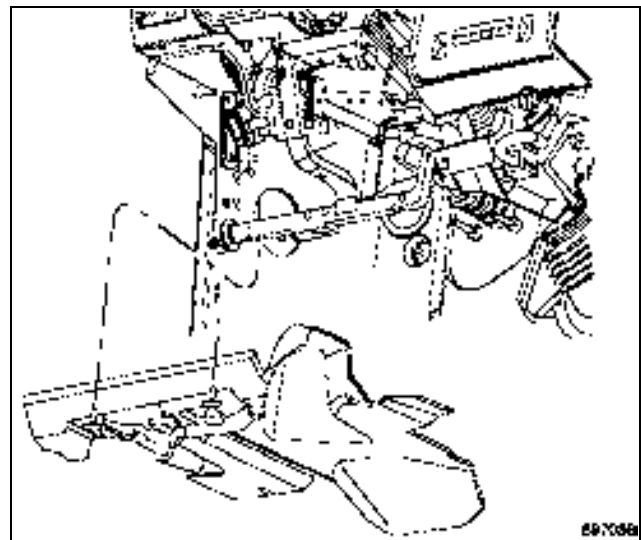

50. Install the vehicle left side carpet retainers.
51. Install the lower cowl trim panel.
52. Install the upper cowl trim panel
53. Install the door opening scuff plates.
54. Connect the negative battery cable.

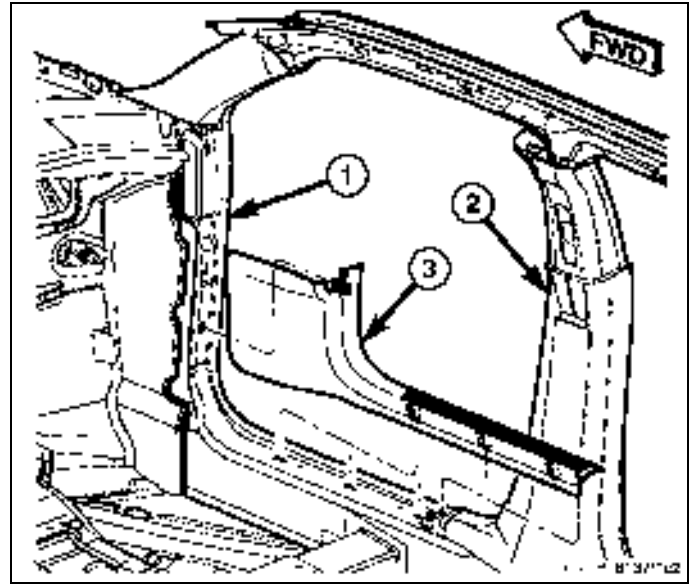

SDARS VEHICLE CONFIGURATION

Vehicle VIN must be updated with the sales code of the added accessory in order to enable system functionality. Using the DealerCONNECT website and a scantool, complete the procedure below.

- Log on to [Http://dealerconnect.chrysler.com](http://dealerconnect.chrysler.com).
- In the "Vehicle Options" screen under the "Global Claims System" category in the "Service tab, enter the vehicle VIN and add the sales code **RSC (SIRIUS SATELLITE RADIO)** as a "Dealer Installed option".
- Confirm the new sales code has been successfully added to the VIN.

With the ScanTool connected to both the internet (via Ethernet port or wireless connection) and the vehicle, follow the steps below:

- In the "Initial Start Up" screen select **VEHICLE PREPARATION**
- Toggle down and highlight **RESTORE VEHICLE CONFIGURATION**
- Press **START**
- Press **NEXT**
- If necessary, select proper vehicle line and model year and press **NEXT**
- Confirm correct selection and press **NEXT**
- Enter vehicle VIN using the on screen keyboard or confirm that the Auto Filled VIN plate is correct and press **NEXT**
- Press **OK**
- Enter the user ID, password and dealer code using the one screen keyboard and press **OK**

NOTE: At this point the ScanTool is downloading the vehicle configuration from the network.

- Confirm that the new vehicle configuration has been successfully programmed, follow the on screen instructions and press **FINISH**

VALIDATION PROCESS

from the "Initial Start up" screen on the ScanTool follow the steps below:

- Using a ScanTool follow the menu to **ECU VIEW**, select either **TPIMCGW CENTRAL GATEWAY** or **FCMCGW CENTRAL GATEWAY** depending on the vehicle.
- Select **MORE OPTIONS, ECU DETAILS**, and then **CONFIG INFO**.
- Verify **SDARV - - - - SET** is present.
- Drive the vehicle outside for a clear satellite signal to the antenna and verify system operation.

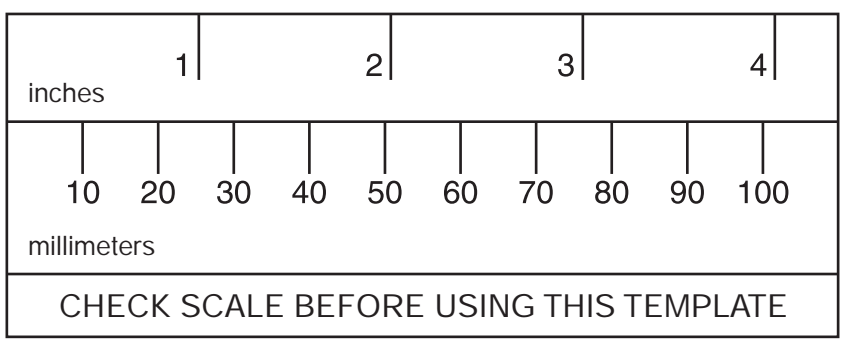
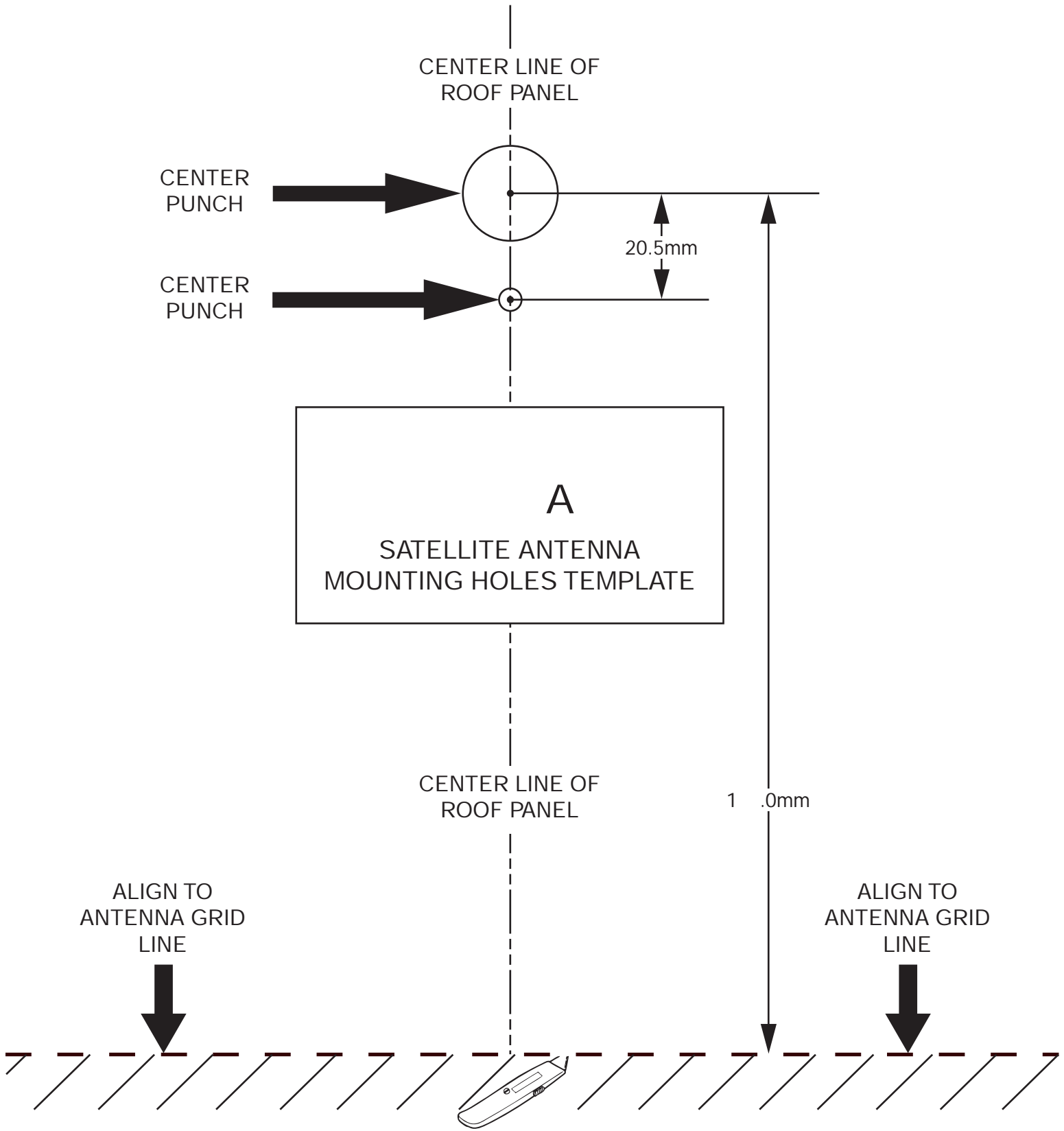



SDARS ANTENNA

DODGE RAM

PROCEDURE STEPS:

NOTE: Verify that the radio is satellite compatible. Look for the SIRIUS® logo on the radio.

WARNING: Disable the airbag system before attempting any steering wheel, steering column, or instrument panel component diagnosis or service. Disconnect and isolate the negative battery (ground) cable, then wait two minutes for the airbag system capacitor to discharge before performing further diagnosis or service. This is the only sure way to disable the airbag system. Failure to take the proper precautions could result in an accidental airbag deployment and possible serious or fatal injury.

1. Disconnect and isolate the negative battery cable.
2. If equipped, remove the floor console.
3. Remove the cup holder if equipped.
4. On vehicles with a close out panel, remove the screws (3) and remove the close out panel (2).

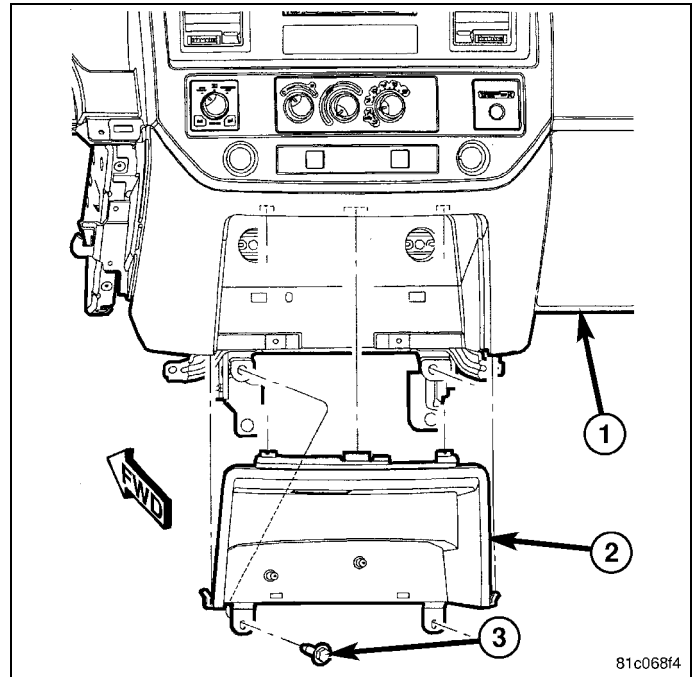

5. Remove the screws (2).
6. Using a trim stick C-4755 or equivalent, disengage the retainer clips that secure the instrument panel center bezel (1) to the instrument panel.
7. Disconnect the wire harness connectors (4) and remove the center bezel from the vehicle.

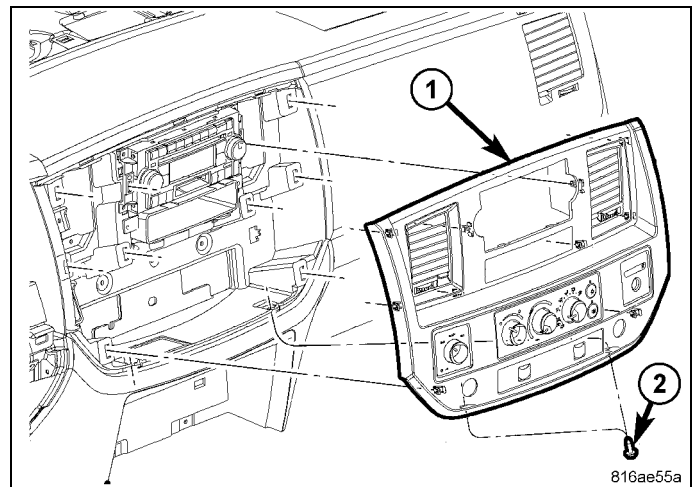

CAUTION: Pulling the antenna cable straight out of the radio without pulling on the locking antenna connector could damage the cable or radio.

8. Remove radio mounting fasteners.
9. Disconnect the antenna cable by pulling the locking antenna connector (2) away from the radio.
10. Disconnect electrical connectors.

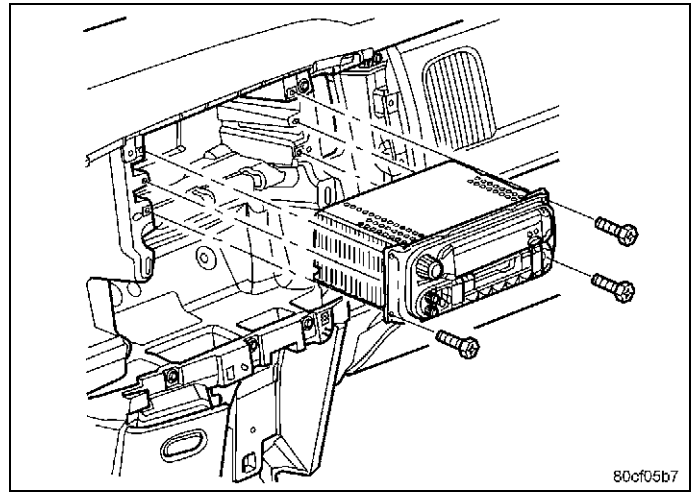

11. Open the glove box (1).
12. Release the two glove box stops (2) and lower the glove box downward past the stops.
13. Disengage the glove box hinges from the instrument panel and remove the glove box.

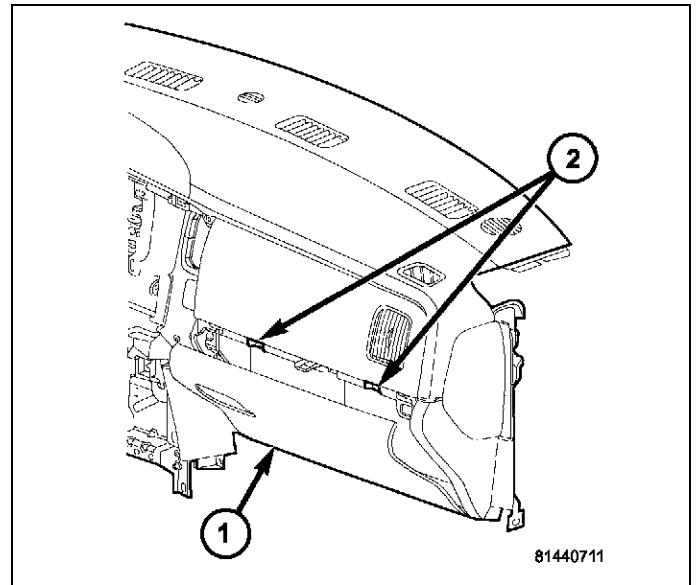

14. Using a trim stick C-4755 or equivalent, disengage the retaining tabs of the cowl trim panel (1) from the retainer clips (2) in the door sill (3).
15. Pull the cowl trim panel rearward and remove it from the vehicle.

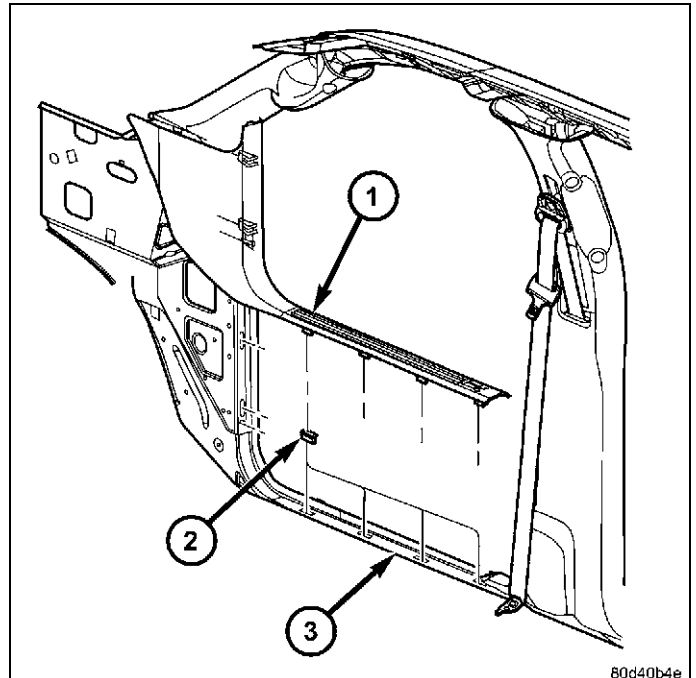

REGULAR CAB

16. Remove the cap (1) and then the bolt (2) that secures the seat belt (3) to the top of the B-pillar (4) and position the seat belt out of the way.
17. Using a trim stick C-4755 or equivalent, disengage the retaining tabs that secure the upper B-pillar trim panel (5) to the B-pillar and remove the trim panel.

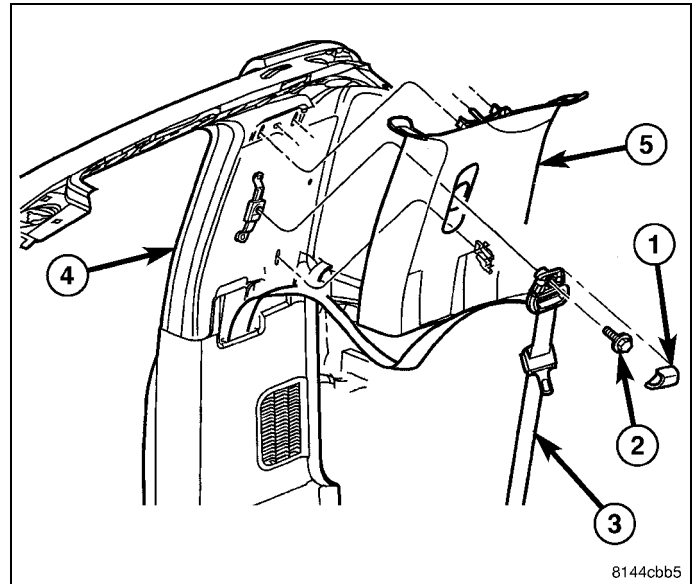
**QUAD CAB**

18. Move the rear seat cushion (1) to the up position.
19. Remove the two nuts (2) that secure the rear of the load floor (3) to the floor panel.

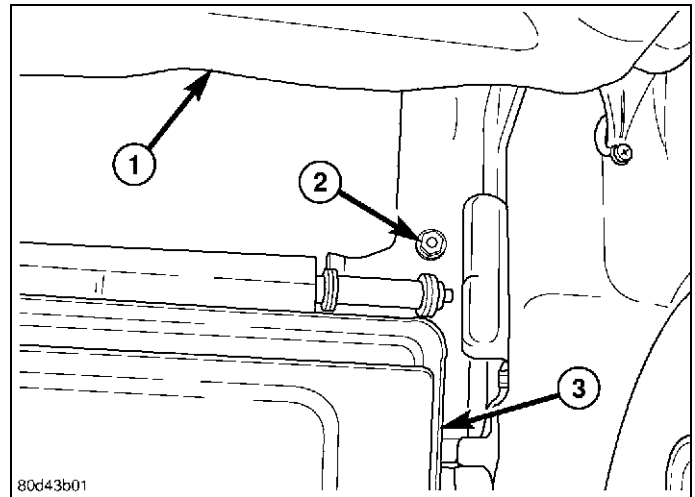

20. Move the load floor (2) to the up position.
21. Remove the two bolts (3) that secure the load floor to the floor panel (1) and remove the load floor.
22. If required, remove the support cylinder (4).

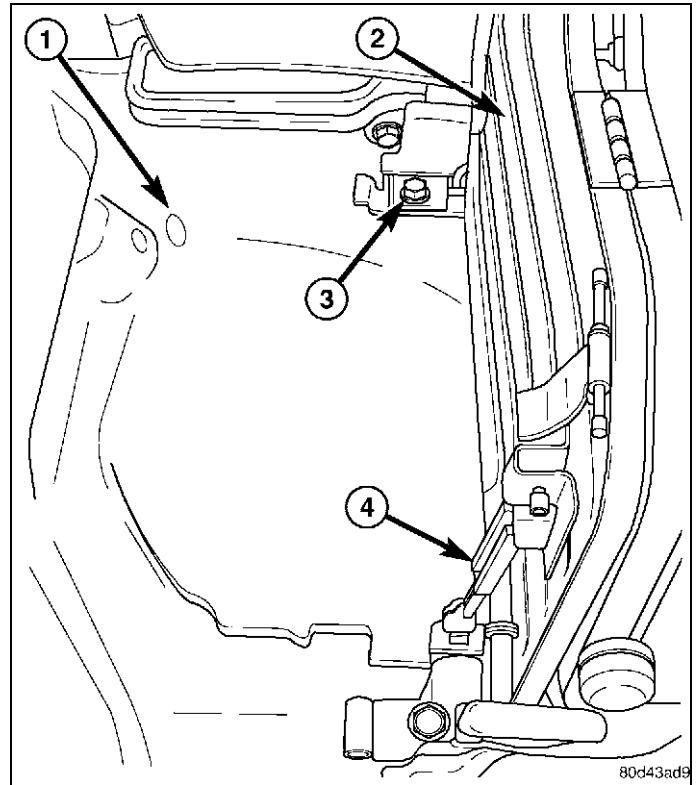

23. Using a small flat-bladed tool, carefully open the two fastener covers (2) located on the grab handle (1).
24. Remove the two bolts (3) that secure the grab handle to the B-pillar and remove the grab handle.

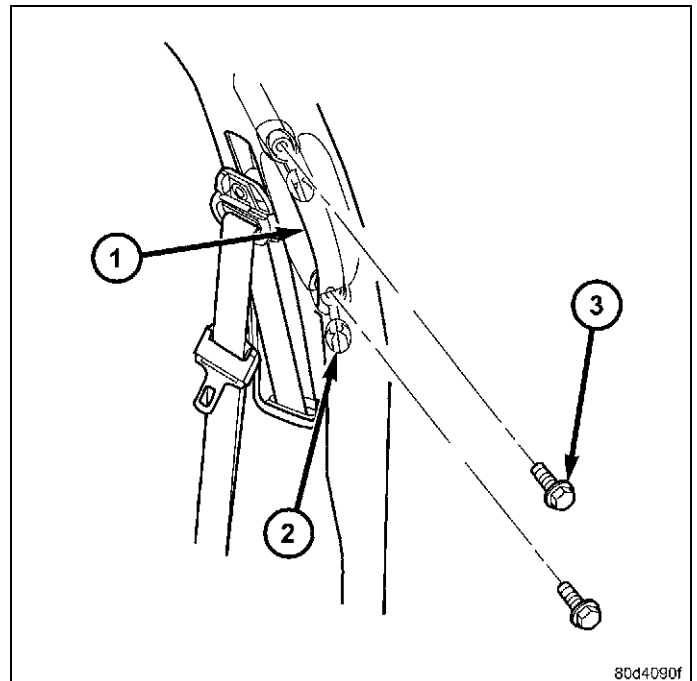

25. Remove the cap (1) and the bolt (2) that secures the seat belt (3) to the top of the B-pillar (4) and position the seat belt out of the way.
26. Using a trim stick C-4755 or equivalent, disengage the retaining tabs that secure the upper B-pillar trim panel (5) to the B-pillar and remove the trim panel.

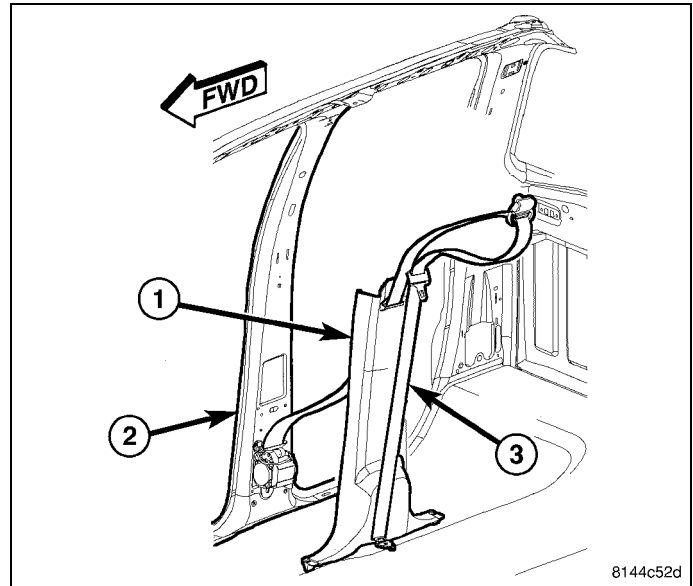

27. Remove the cap (1) and then the bolt (2) that secures the seat belt (3) to the top of the C-pillar (4) and position the seat belt out of the way.
28. Using a trim stick C-4755 or equivalent, disengage the retaining tabs that secure the upper C-pillar trim panel (5) to the C-pillar and remove the trim panel.
29. Remove the bolt (3) that secures the seat belt (2) to the bottom of the C-pillar (4) and position the seat belt out of the way.
30. Using a trim stick C-4755 or equivalent, disengage the retaining tabs that secure the lower C-pillar trim panel (1) to the C-pillar.
31. Remove the seat belt from the lower C-pillar trim panel through the slot provided and remove the trim panel.
32. Using a trim stick C-4755 or equivalent, disengage the retaining tabs of the sill trim panel (1) from the retainer clips in the rear door sill (2) and remove the trim panel.

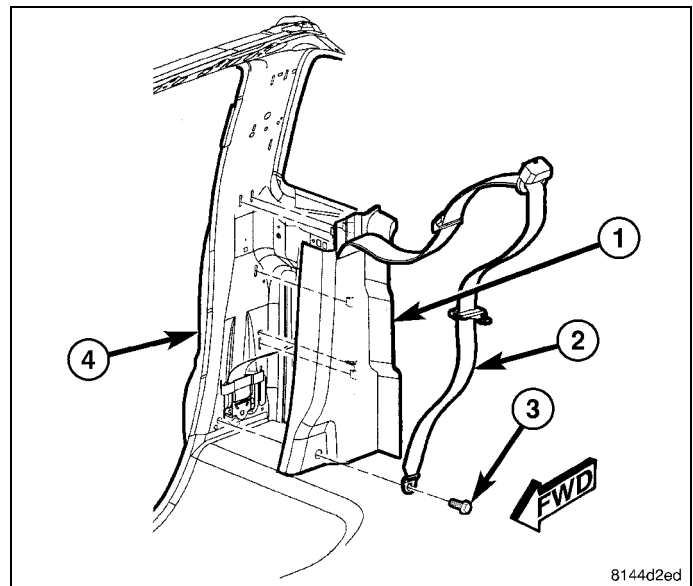

ALL

33. Using a trim stick C-4755 or equivalent, disengage the release clip (2) as shown and remove the coat hook (1) from the headliner (3)

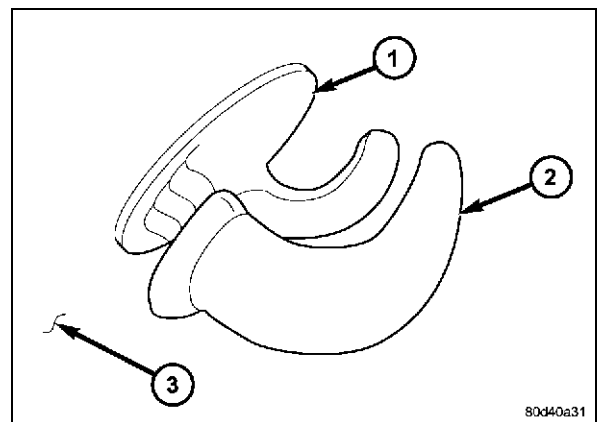

NOTE: There are two types of single lamp dome lamps available in this vehicle: one with a switch that is activated by depressing the lamp lens, and one without a switch. The bulb types and service procedures are identical for both of these lamps.

34. Gently pry the end (5) of the lens (2) outward until it unsnaps from the housing (1).
35. Swing the lens outward until it is perpendicular to the housing.
36. Pull the lens hinge/retainer end (3) of the housing outward slightly from the headliner, then slide the exposed end of the housing away from the mounting hole far enough to disengage the fixed retainer (4) on the notched end from the headliner.
37. Pull the lamp away from the headliner mounting hole far enough to access and disconnect the wire harness connector from the back of the lamp.
38. Remove the lamp from the vehicle and position the rear passenger side headliner down to access the antenna area.

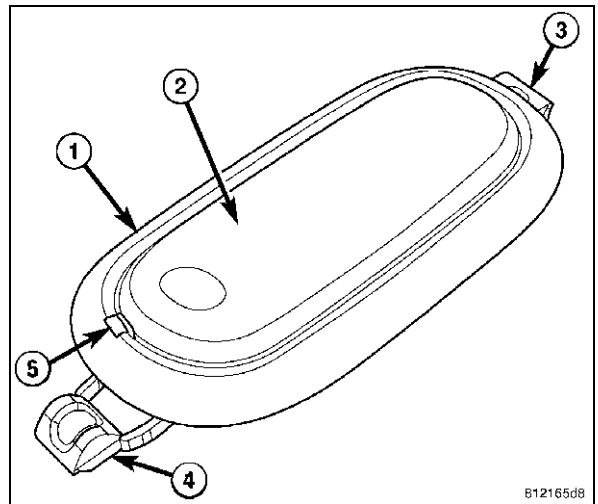

812165d8

39. Cut out the template as marked.

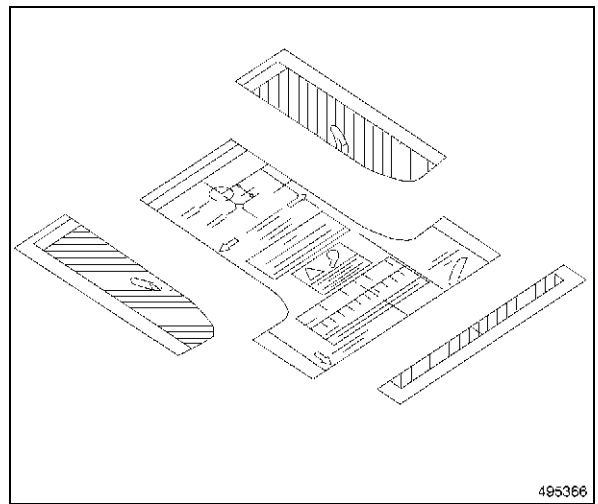

495366

40. Lay out the template on the rear of the roof as indicated and tape in place.
41. Center punch the two marks as directed, remove and discard the template.

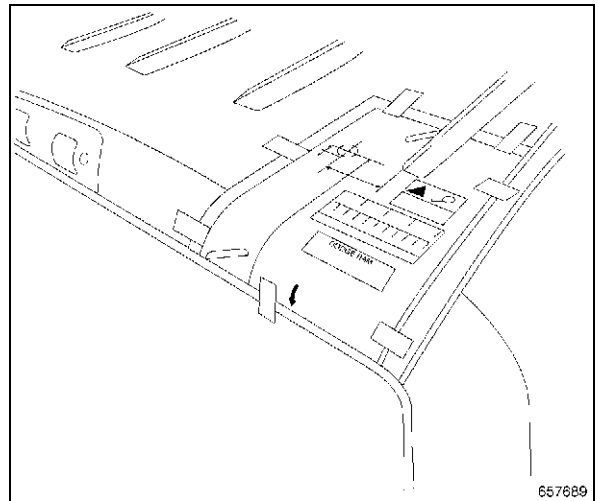

657689

CAUTION: Do not drill more than a 6 mm (1/4 in.), failure to do so will result in damage to the vehicles headliner.

42. Drill a 3 mm (1/8 in.) pilot hole at each of the center punched locations.
43. Drill the rear hole to 5 mm (13/64 in.).
44. Drill the front hole to 19 mm (3/4 in.).
45. Debur both of the holes.
46. Apply Mopar® Corrosion Inhibitor, p/n 82300508, to the bare metal surface of the drilled holes.

47. Clean and prep the area for the antenna.
48. Install the satellite antenna. Tighten to 9 N m (80 in. lbs.).
49. Connect the satellite antenna cable to the extension cable.
50. Secure the antenna cable to the headliner and route toward the right rear pillar.
51. Route the extension cable down the right rear pillar, along the scuff plate sill and up to the cowl and secure to the vehicles body electrical harness.

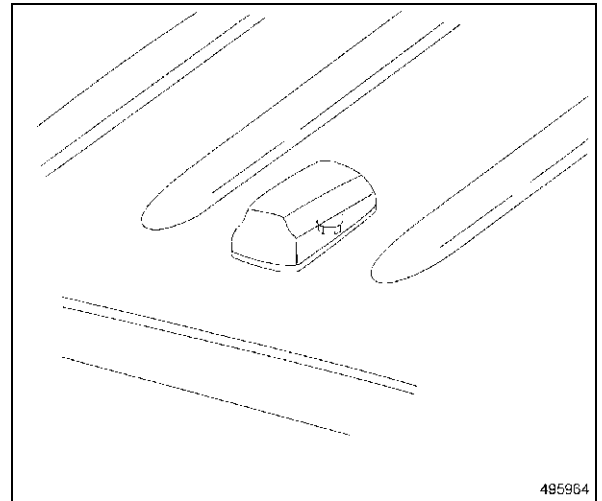

52. Position the coat hook (1) through the headliner (3) and fully seat the base of the support to the roof panel.
53. Engage the release clip (2).

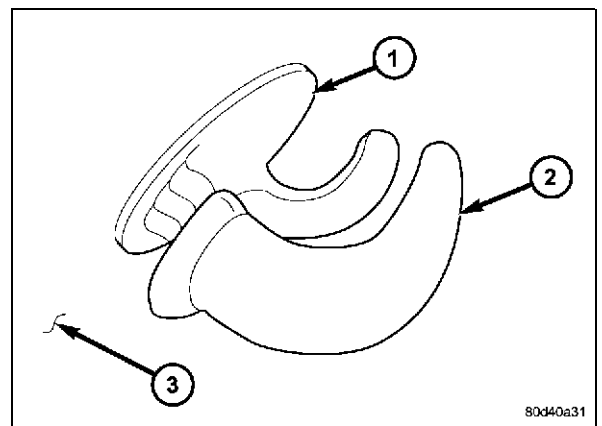

54. Position the dome lamp unit (1) to the mounting hole in the headliner.
55. Reconnect the wire harness connector to the connector on the back of the lamp.
56. Insert the fixed retainer on the notched end (4) of the lamp housing up into one side of the mounting hole in the headliner.
57. Slide the notched end of the housing into the mounting hole far enough to engage the lens hinge/retainer (3) into the opposite side of the hole in the headliner.
58. Gently and evenly press the lens hinge/retainer end of the lamp into the mounting hole until the bezel of the lamp housing is flush with the headliner.
59. Swing the notched end of the lamp lens (2) into position against the lamp housing, then press on the lens firmly and evenly until it snaps into the housing.

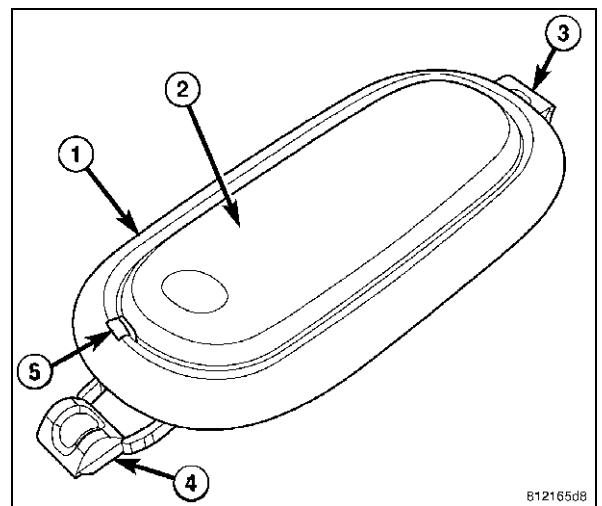

REGULAR CAB

60. Position the upper B-pillar trim panel (5) to the B-pillar (4).
61. Engage the retaining tabs that secure the upper B-pillar trim panel to the B-pillar
62. Install the bolt (2) that secures the seat belt (3) to the top of the B-pillar. Tighten the bolt to 40 N m (30 ft. lbs.).
63. Install the cap (1) onto the seat belt.

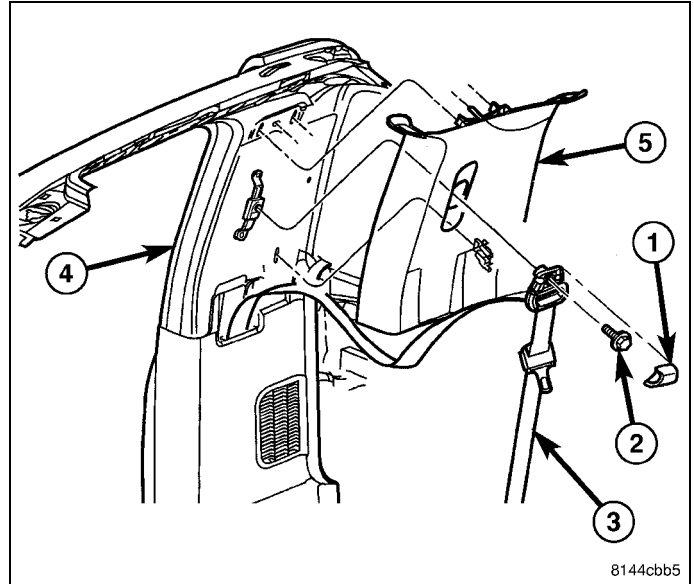
**QUAD CAB**

64. Route the seat belt (2) through the slot in the lower C-pillar trim panel (1) and position the trim panel to the C-pillar (4).
65. Engage the retaining tabs that secure the lower C-pillar trim panel to the C-pillar.
66. Install the bolt (3) that secures the seat belt to the bottom of the C-pillar. Tighten the bolt to 40 N m (30 ft. lbs.).

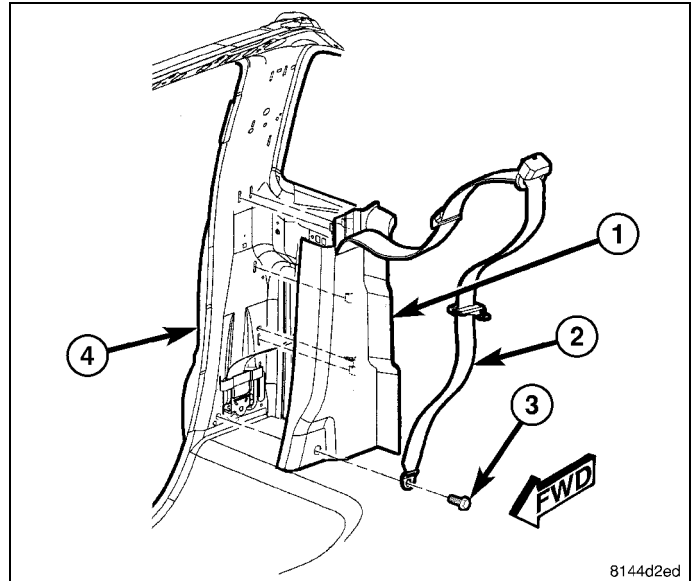

67. Position the upper C-pillar trim panel (5) to the C-pillar (4).
68. Engage the retaining tabs that secure the upper C-pillar trim panel to the C-pillar.
69. Install the bolt (2) that secures the seat belt (3) to the top of the C-pillar. Tighten the bolt to 40 N m (30 ft. lbs.).
70. Install the cap (1) onto the seat belt.

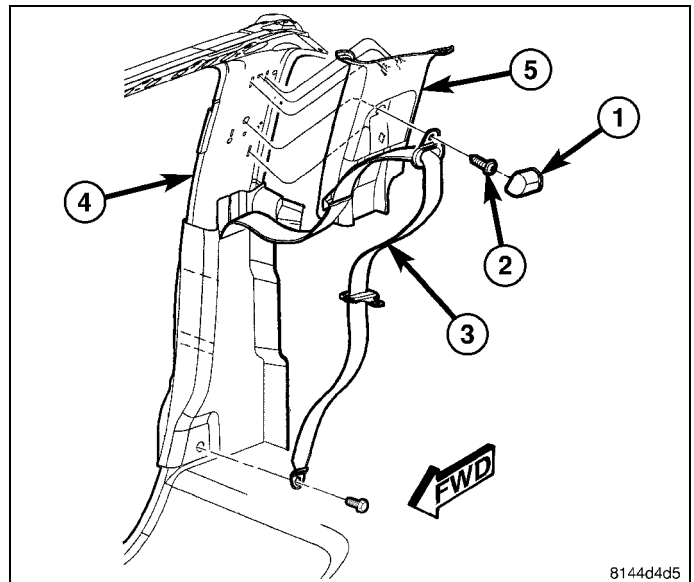

71. Position the upper B-pillar trim panel (5) to the B-pillar (4).
72. Engage the retaining tabs that secure the upper B-pillar trim panel to the B-pillar.
73. Install the bolt (2) that secures the seat belt (3) to the top of the B-pillar. Tighten the bolt to 40 N m (30 ft. lbs.).
74. Install the cap (1) onto the seat belt.

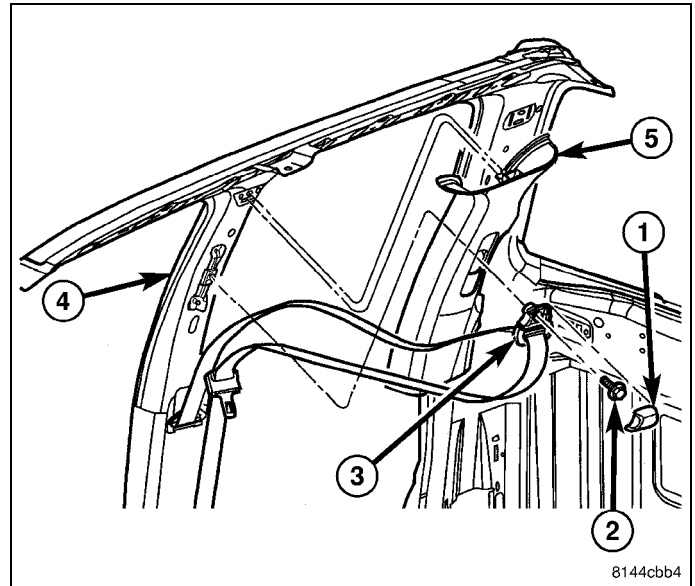

75. Install the grab handle (1) onto the B-pillar and install the two bolts (3). Tighten the bolts to 6 N m (55 in. lbs.).
76. Close the two fastener covers (2) located on the grab handle.

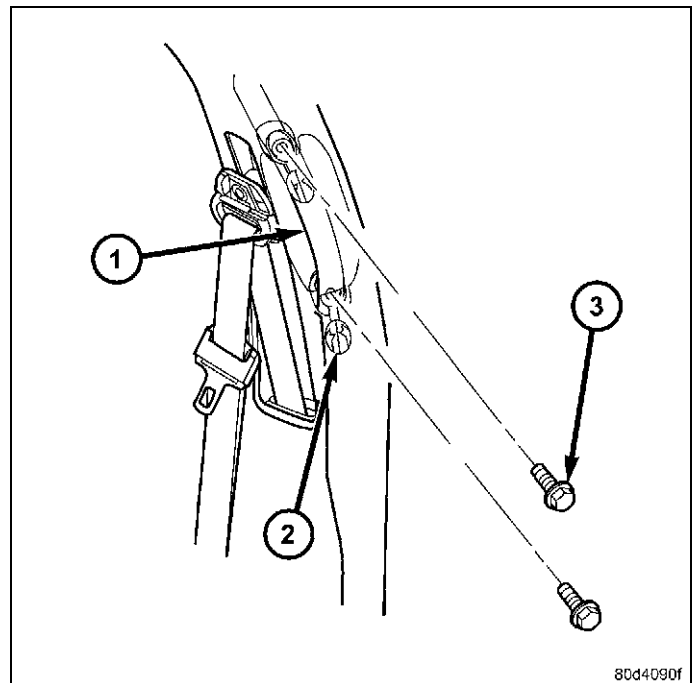

77. If removed, install the load floor support cylinder (4).
78. Position the load floor (2) into the vehicle and install the two bolts (3) that secure it to the floor panel (1). Tighten the bolts to 40 N m (30 ft. lbs.).

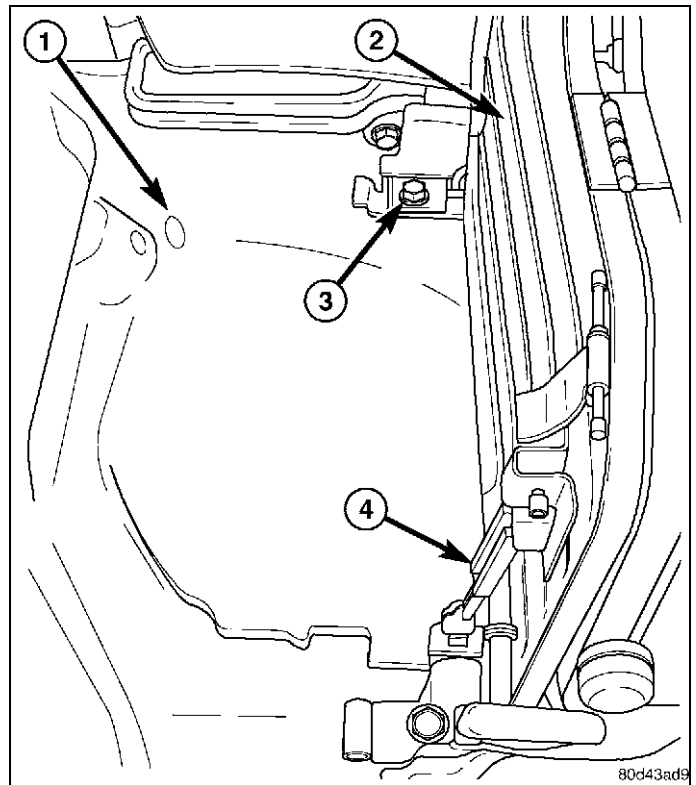

79. Move the load floor (3) to the down position and install the two nuts (2) that secure the load floor to the floor panel. Tighten the nuts to 25 N m (18 ft. lbs.).
80. Move the rear seat cushion (1) to the down position.

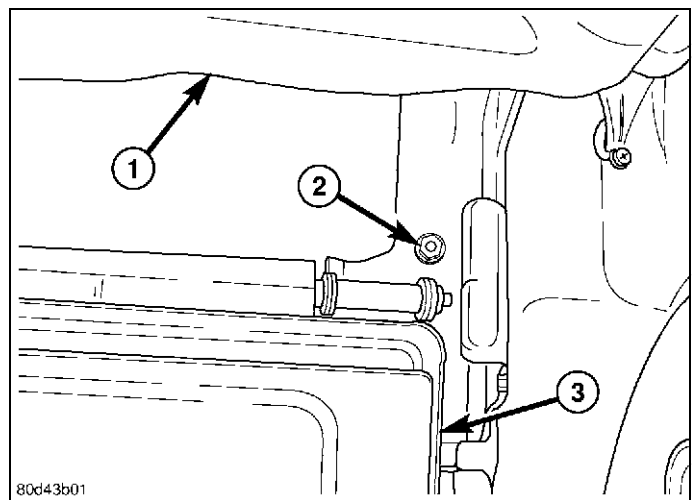

All

81. Position the cowl trim panel (1) onto the door sill (3).
82. Push the cowl trim panel forward and then engage the retaining tabs that secure the sill trim panel to the rear door sill.

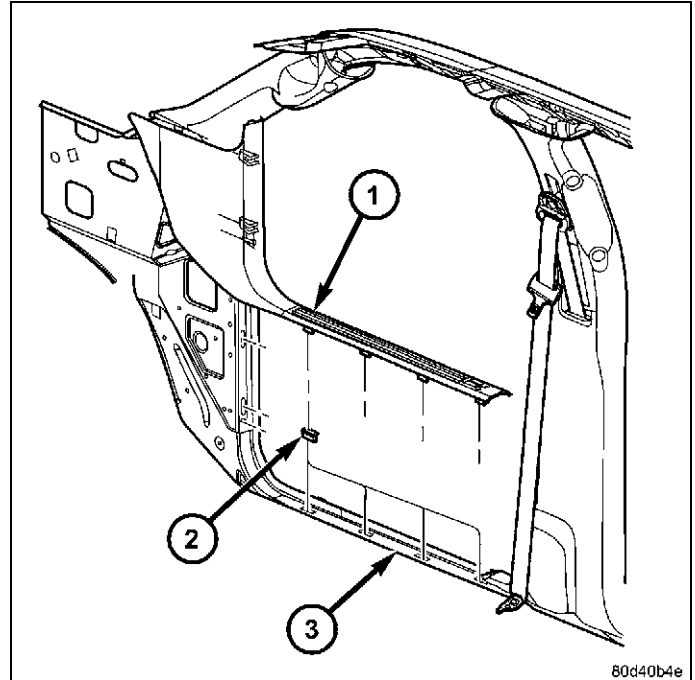

80d40b4e

83. Route and secure antenna harness (1) along the HVAC harness (2) and up to the radio opening.

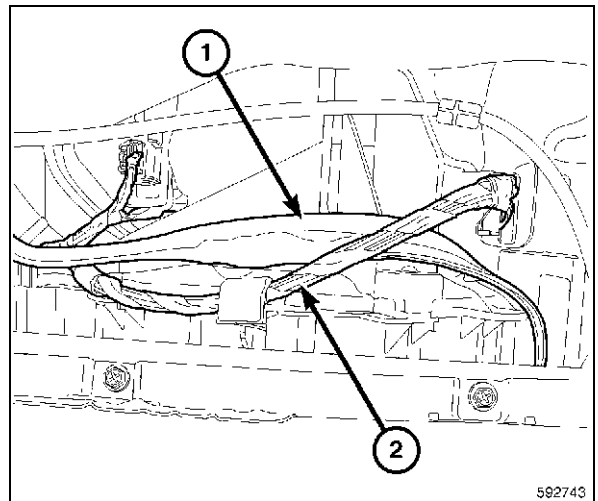

592743

NOTE: The antenna ports are keyed and color coded for there speci c antenna connection.

NOTE: All SDARS antenna connections are Yellow.

84. Connect electrical connectors to radio.

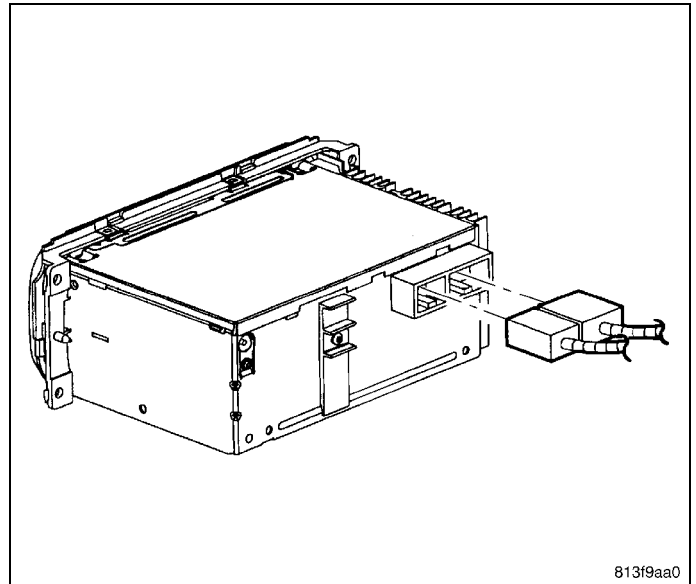

85. Position radio to instrument panel.

86. Install and tighten mounting fasteners.

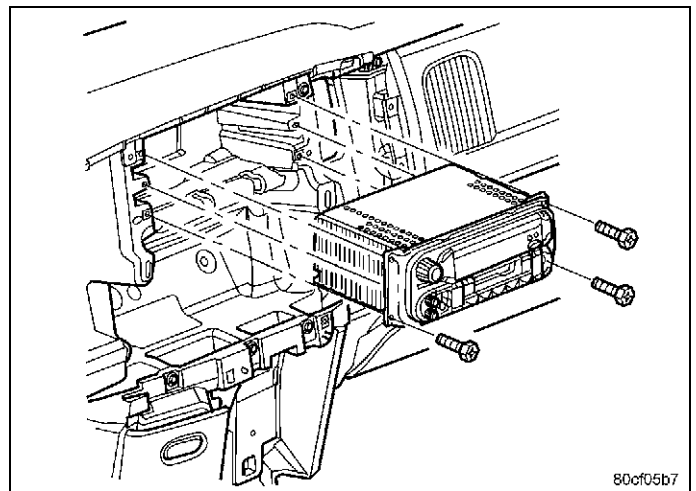

87. Position the instrument panel center bezel (1) near the instrument panel and connect the wire harness connectors (4).

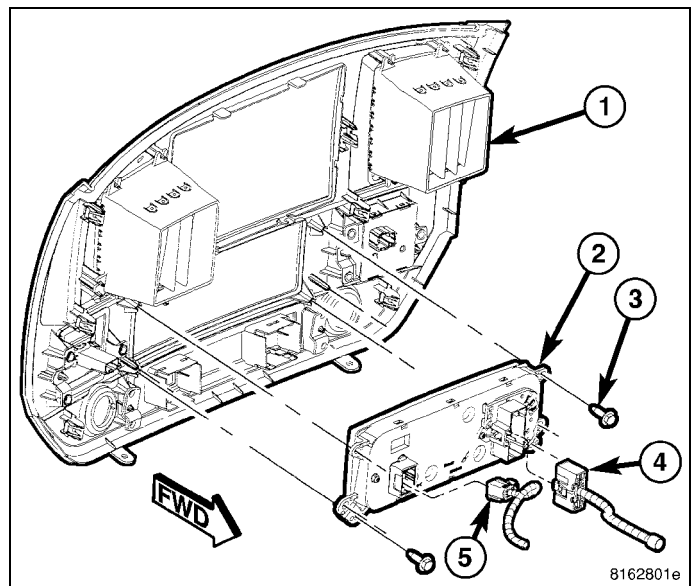

88. Install the instrument panel center bezel (1) onto the instrument panel and fully engage the retainer clips.
89. Install the two lower screws (2).

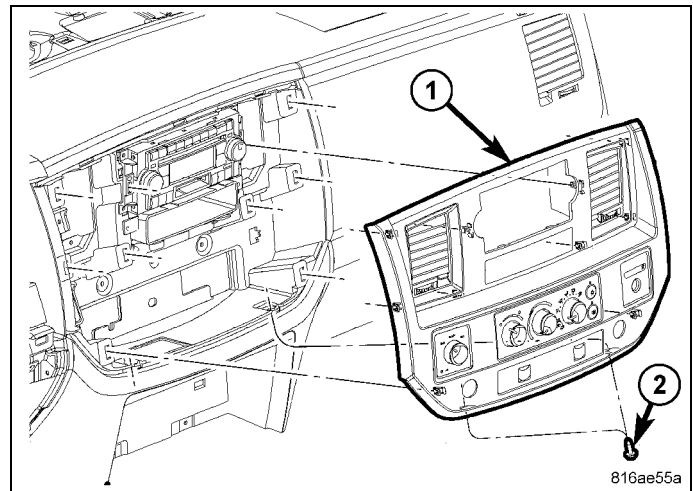

90. If necessary, install the close out panel (2) and install the screws (3).
91. Position the cup holder (2) onto the clips (1) and seat fully.
92. Install the screws (2).
93. Position the bezel and seat the clips fully.
94. Connect the negative battery cable.

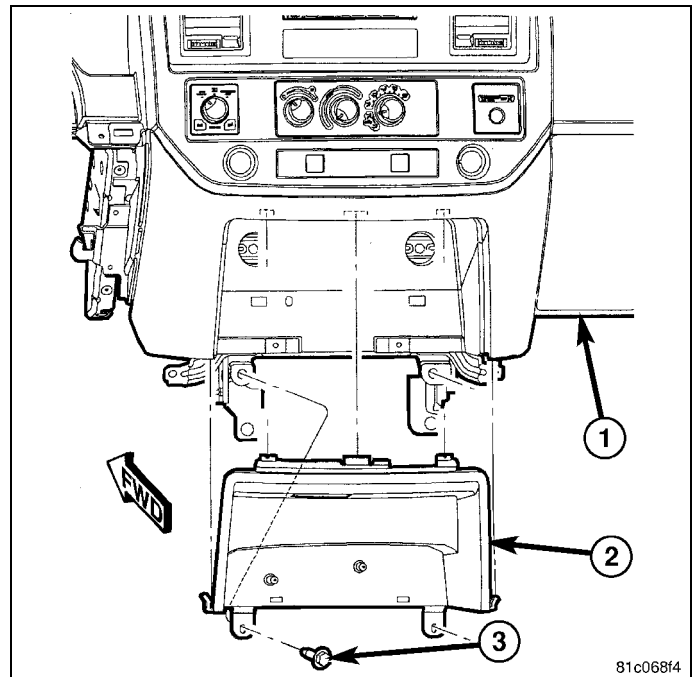

SDARS VEHICLE CONFIGURATION

Vehicle VIN must be updated with the sales code of the added accessory in order to enable system functionality. Using the DealerCONNECT website and a scantool, complete the procedure below.

- Log on to [Http://dealerconnect.chrysler.com](http://dealerconnect.chrysler.com).
- In the "Vehicle Options" screen under the "Global Claims System" category in the "Service tab, enter the vehicle VIN and add the sales code **RSC (SIRIUS SATELLITE RADIO)** as a "Dealer Installed option".
- Confirm the new sales code has been successfully added to the VIN.

With the ScanTool connected to both the internet (via Ethernet port or wireless connection) and the vehicle, follow the steps below:

- In the "Initial Start Up" screen select **VEHICLE PREPARATION**
- Toggle down and highlight **RESTORE VEHICLE CONFIGURATION**
- Press **START**
- Press **NEXT**
- If necessary, select proper vehicle line and model year and press **NEXT**
- Confirm correct selection and press **NEXT**
- Enter vehicle VIN using the on screen keyboard or confirm that the Auto Filled VIN plate is correct and press **NEXT**
- Press **OK**
- Enter the user ID, password and dealer code using the one screen keyboard and press **OK**

NOTE: At this point the ScanTool is downloading the vehicle configuration from the network.

- Confirm that the new vehicle configuration has been successfully programmed, follow the on screen instructions and press **FINISH**

VALIDATION PROCESS

from the "Initial Start up" screen on the ScanTool follow the steps below:

- Using a ScanTool follow the menu to **ECU VIEW**, select either **TPIMCGW CENTRAL GATEWAY** or **FCMCGW CENTRAL GATEWAY** depending on the vehicle.
- Select **MORE OPTIONS, ECU DETAILS**, and then **CONFIG INFO**.
- Verify **SDARV - - - - SET** is present.
- Drive the vehicle outside for a clear satellite signal to the antenna and verify system operation.

CUT OUT
ALONG
DOTTED
LINE

ALIGN TO
ROOF
STIFFENING
BEADS

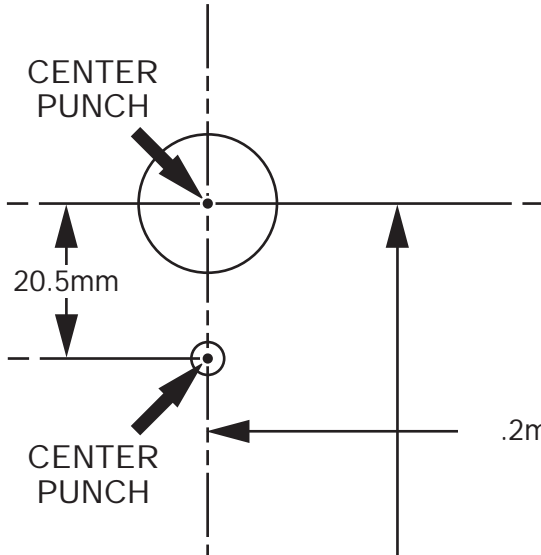
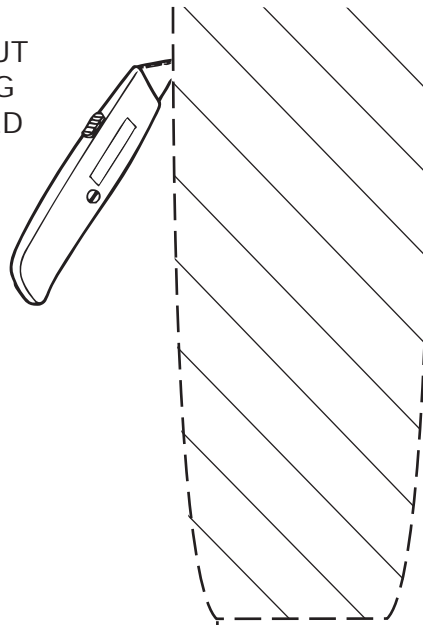

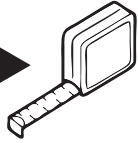
DOUBLE CHECK TEMPLATE
MEASUREMENTS
AFTER PRINTING TO ENSURE
ACCURATE SCALING.

inches	1	2	3	4						
millimeters	10	20	30	40	50	60	70	80	90	100
CHECK SCALE BEFORE USING THIS TEMPLATE										

154. mm

AM
SDARS RADIO ANTENNA
MOUNTING HOLES TEMPLATE

CUT OUT
ALONG
DOTTED
LINE

ALIGN TO
REAR LIP OF
ROOF LIP

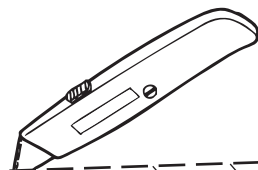



SDARS ANTENNA

DURANGO/ASPEN

PROCEDURE STEPS:

1. Disconnect and isolate the negative battery cable.
2. Using a trim stick C-4755 or equivalent, remove the upper rear headliner trim (3).
3. Remove the headliner center push pin to lower the rear of the headliner.
4. Remove the driver side D-pillar trim (2).
5. Remove the screw (1).
6. Using a trim stick C-4755 or equivalent, separate the trim (2) and retaining clips and anchor (3).
7. Remove the rear storage compartment if equipped to access the liftgate scuff pad screws (1). Using a trim stick C-4755 or equivalent, remove the liftgate scuff pad (2)

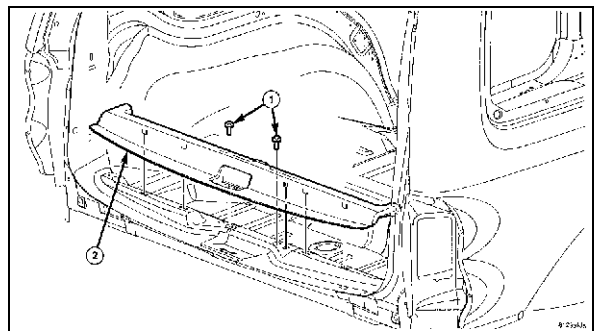
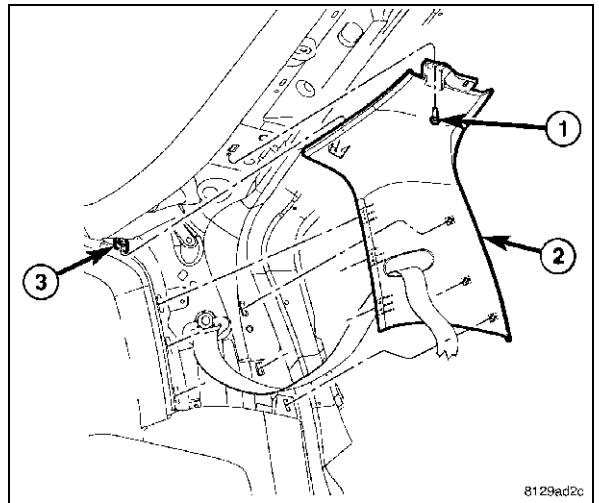
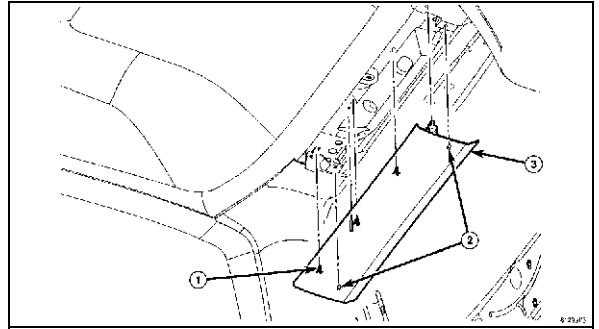

8. Remove the driver side header trim panel.
9. Remove the screws (3).
10. Slide the trim panel (2) off the retaining tabs (1) and remove.

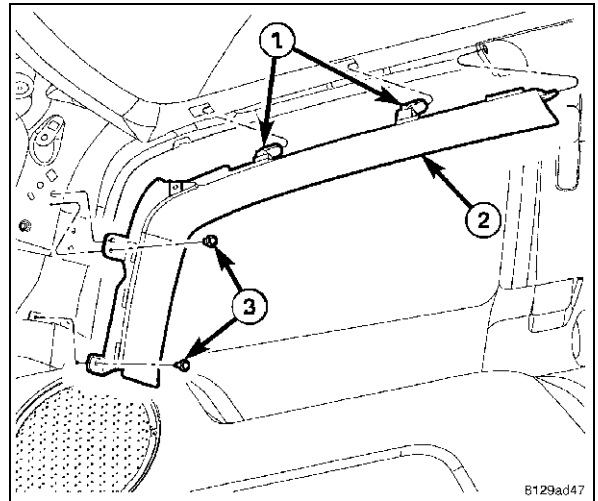

11. Remove the driver side C-pillar trim panel.
12. Unsnap the upper edge of the trim cover (3) from the second row outboard seat belt turning loop (1) and disengage the tab (2) on the lower edge of the cover to access the turning loop screw.

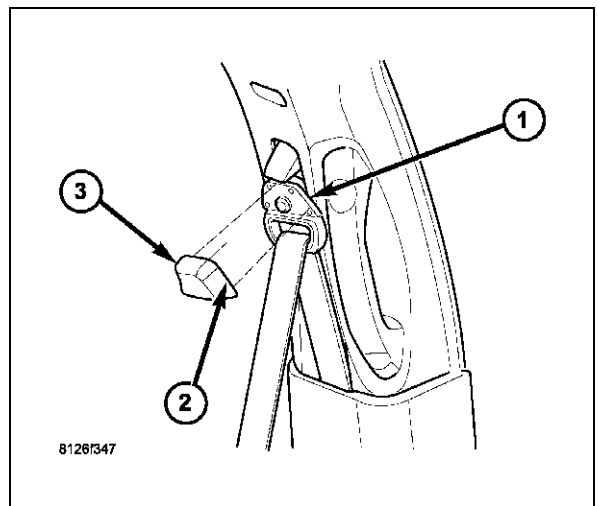

13. Remove the screw (3) that secures the seat belt turning loop (4) to the height adjuster (1) on the upper C-pillar (5).

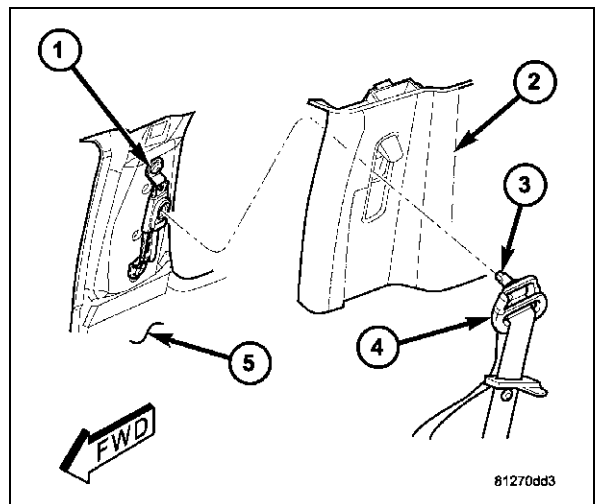

14. Remove the screw (3).
15. Using a trim stick C-4755 or equivalent, separate the bottom edge of the trim (2) from the pillar and remove off of the upper locating tab (1).

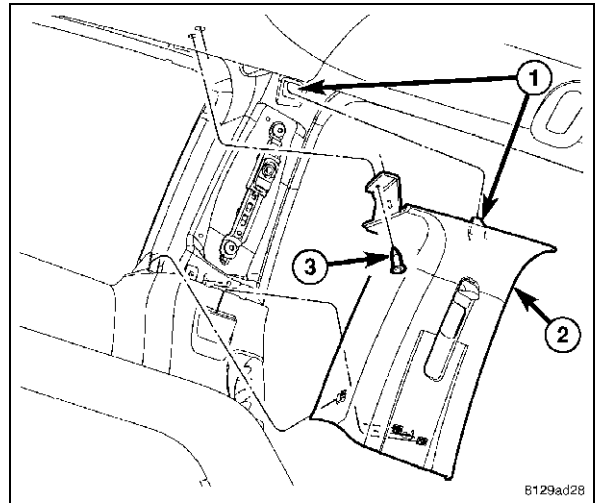

16. Remove the quarter trim panel
17. Remove the rear screw (1).
18. Remove the tie down anchor bolt (2) and tie down (3).
19. Remove the three front screws (4) and separate the trim panel.
20. Disconnect the power outlet electrical connector, if equipped.

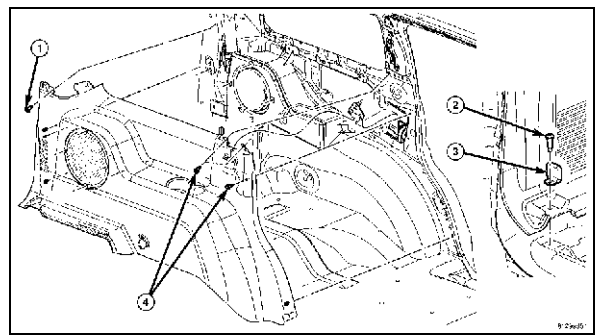

21. Using a trim stick C-4755 or equivalent, remove the driver side front (1) and rear (2) door sill scuff plates.

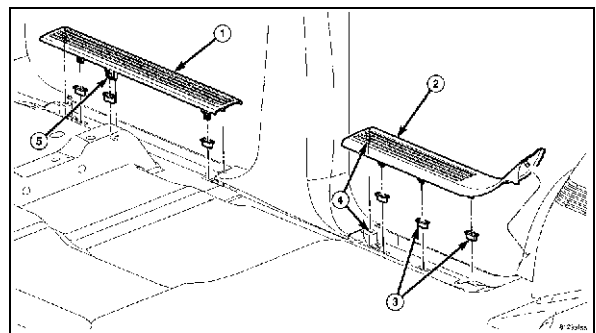

22. Remove the cowl trim panel screw (2) and remove the cowl trim panel.

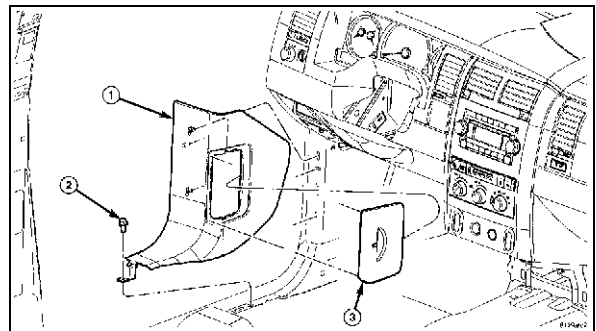

WARNING: To avoid serious or fatal injury on vehicles equipped with the Supplemental Restraint System (SRS), never attempt to repair the electrically conductive circuits or wiring components related to the SRS. Such repairs can compromise the conductivity and current carrying capacity of those critical electrical circuits, which may cause SRS components not to deploy when required, or to deploy when not required. Any wire harness containing broken, cut, burned or otherwise damaged electrically conductive SRS wiring, terminals or connector components must be removed and replaced with an entire new wire harness. Only minor cuts or abrasions of wire and terminal insulation where the conductive material has not been damaged, or connector insulators where the integrity of the latching and locking mechanisms have not been compromised may be repaired using appropriate methods.

WARNING: To avoid serious or fatal injury during and following any seat belt or child restraint anchor service, carefully inspect all seat belts, buckles, mounting hardware, retractors, tether straps, and anchors for proper installation, operation, or damage. Replace any belt that is cut, frayed, or torn. Straighten any belt that is twisted. Tighten any loose fasteners. Replace any belt that has a damaged or ineffective buckle or retractor. Replace any belt that has a bent or damaged latch plate or anchor plate. Replace any child restraint anchor or the unit to which the anchor is integral that has been bent or damaged. Never attempt to repair a seat belt or child restraint component. Always replace damaged or ineffective seat belt and child restraint components with the correct, new and unused replacement parts listed in the Chrysler Mopar® Parts Catalog.

WARNING: To avoid serious or fatal injury on vehicles equipped with side curtain airbags, disable the Supplemental Restraint System (SRS) before attempting any Occupant Restraint Controller (ORC) diagnosis or service. The ORC contains a rollover sensor, which enables the system to deploy the side curtains in the event of a vehicle rollover event. If an ORC is accidentally rolled during service while still connected to battery power, the side curtain airbags will deploy. Disconnect and isolate the battery negative (ground) cable, then wait two minutes for the system capacitor to discharge before performing further diagnosis or service. This is the only sure way to disable the SRS. Failure to take the proper precautions could result in accidental airbag deployment.

WARNING: To avoid serious or fatal injury on vehicles equipped with airbags, disable the Supplemental Restraint System (SRS) before attempting any steering wheel, steering column, airbag, seat belt tensioner, impact sensor, or instrument panel component diagnosis or service. Disconnect and isolate the battery negative (ground) cable, then wait two minutes for the system capacitor to discharge before performing further diagnosis or service. This is the only sure way to disable the SRS. Failure to take the proper precautions could result in accidental airbag deployment.

WARNING: To avoid serious or fatal injury on vehicles equipped with airbags, before performing any welding operations disconnect and isolate the battery negative (ground) cable and disconnect all wire harness connectors from the Occupant Restraint Controller (ORC). Failure to take the proper precautions could result in accidental airbag deployment and other possible damage to the Supplemental Restraint System (SRS) circuits and components.

WARNING: To avoid serious or fatal injury, do not attempt to dismantle an airbag unit or tamper with its interior. Do not puncture, incinerate, or bring into contact with electricity. Do not store at temperatures exceeding 93° C (200° F). An airbag interior unit may contain sodium azide and potassium nitrate. These materials are poisonous and extremely flammable. Contact with acid, water, or heavy metals may produce harmful and irritating gases (sodium hydroxide is formed in the presence of moisture) or combustible compounds. An airbag interior unit may also contain a gas canister pressurized to over 17.24 kPa (2500 psi).

WARNING: To avoid serious or fatal injury when handling a seat belt tensioner retractor, proper care should be exercised to keep fingers out from under the retractor cover and away from the seat belt webbing where it exits from the retractor cover.

WARNING: To avoid serious or fatal injury, replace all Supplemental Restraint System (SRS) components only with parts specified in the Chrysler Mopar® Parts Catalog. Substitute parts may appear interchangeable, but internal differences may result in inferior occupant protection.

WARNING: To avoid serious or fatal injury, the fasteners, screws, and bolts originally used for the Supplemental Restraint System (SRS) components must never be replaced with any substitutes. These fasteners have special coatings and are specifically designed for the SRS. Any time a new fastener is needed, replace it with the correct fasteners provided in the service package or specified in the Chrysler Mopar® Parts Catalog.

WARNING: To avoid serious or fatal injury when a steering column has an airbag unit attached, never place the column on the floor or any other surface with the steering wheel or airbag unit face down.

23. Before proceeding with the following repair procedure, review all warnings and cautions.
24. Remove the two screws (2) and remove the bezel (1).

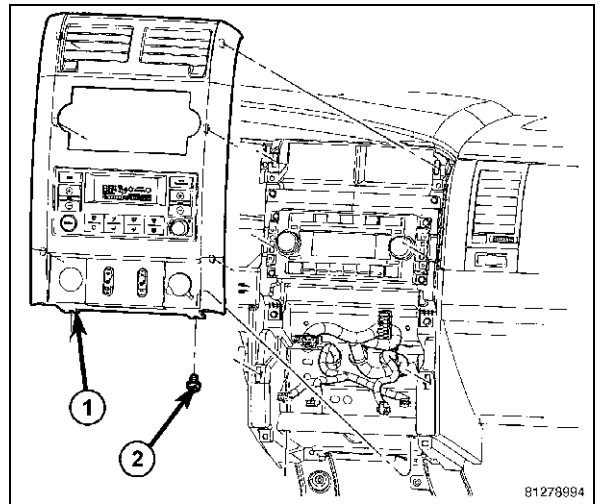

25. Disconnect the electrical connectors and remove the bezel.

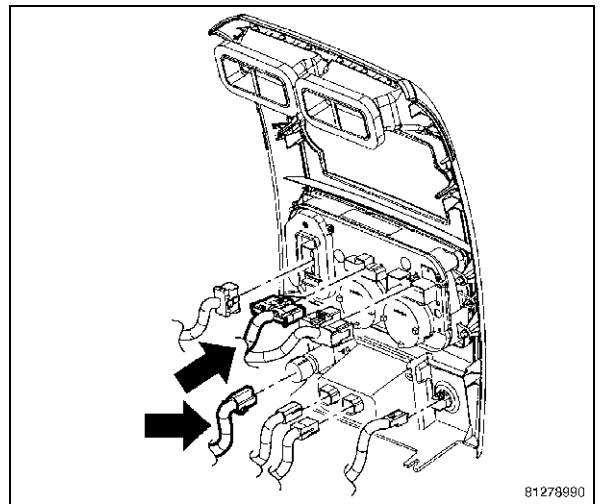

26. Remove the radio by removing the mounting fasteners.
27. Starting at the radio, route the antenna harness from the rear of the radio towards the driver side cowl and tape the harness.

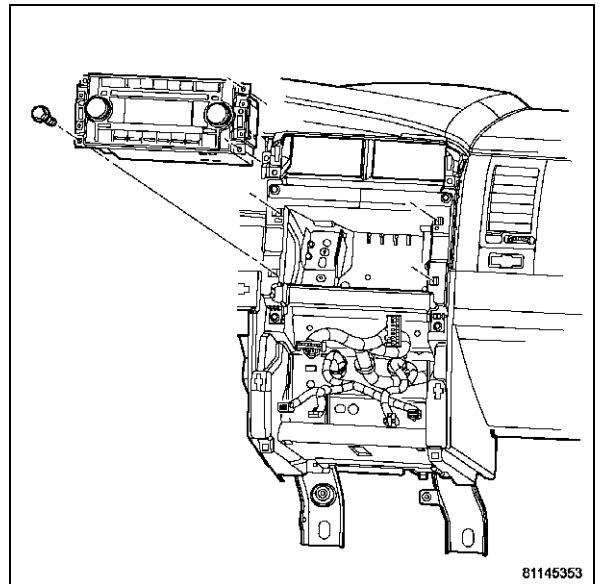

28. Continue to route the antenna harness along the front and rear door sill and under the c-pillar.

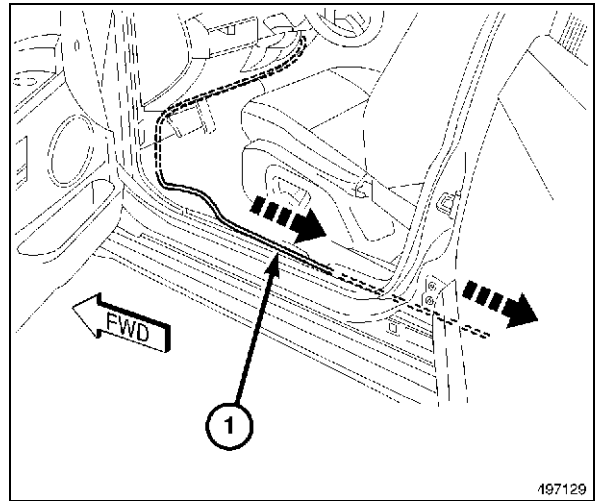

29. Route the antenna harness up the d-pillar and tape in place.

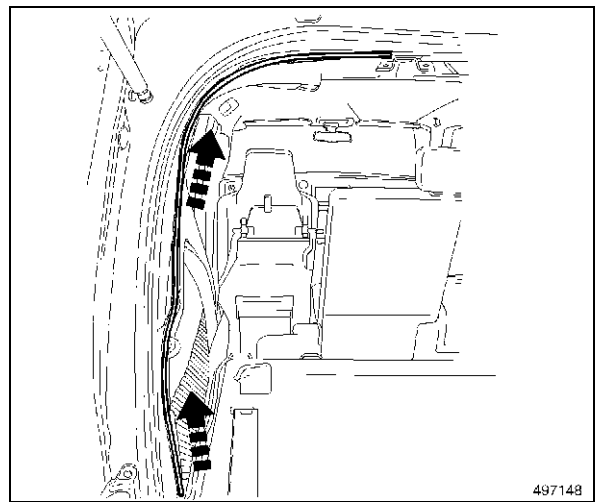

30. Cut out the template.

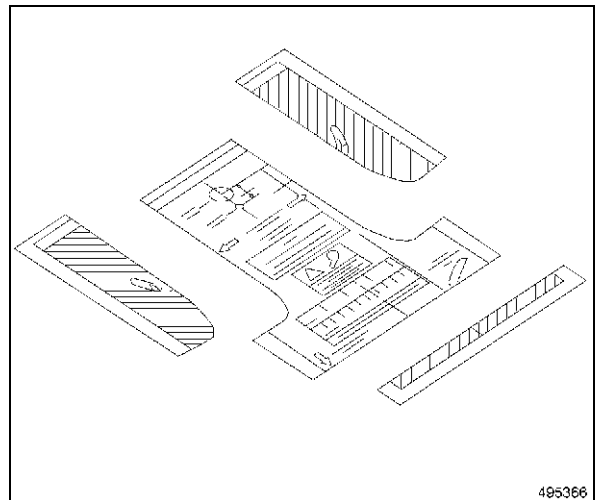

31. Center the template on the rear of the roof, aligning the template with the roof edge.
32. Center punch the two holes marked on the template.
33. Remove the template.

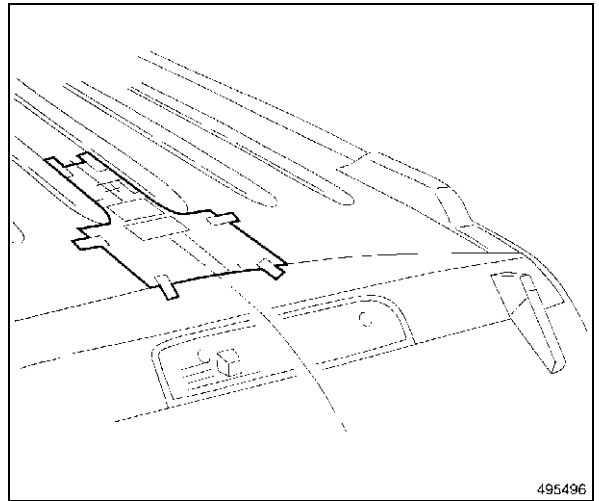

CAUTION: Do not drill more than a 6 mm (1/4 in.), failure to do so will result in damage to the vehicles headliner.

34. Drill a 3 mm (1/8 in.) pilot hole at each of the center punched locations.
35. Drill the rear hole to 5 mm (13/16 in.).
36. Drill the front hole to 19 mm (3/4 in.).
37. Deburr both of the holes.
38. Apply Mopar® Corrosion Inhibitor, p/n 820300508, to the bare metal surface of the drilled holes.
39. Install the satellite antenna. Tighten to 9 N m (80 in. lbs.).

NOTE: The antenna ports are keyed and color coded for there speci c antenna connection.

NOTE: All SDARS antenna connections are Yellow.

40. Connect the antenna harness to the antenna.

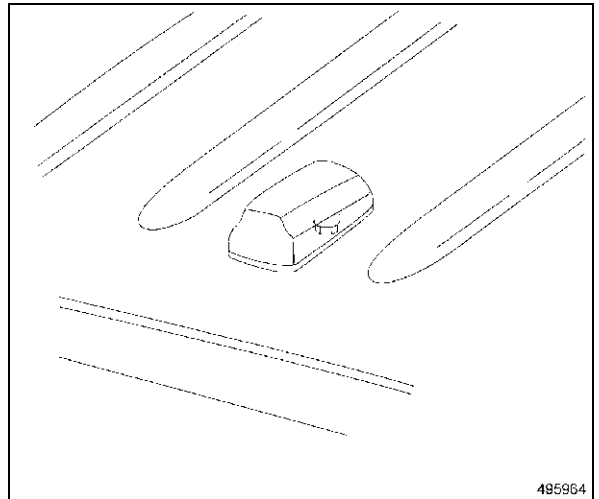

41. Position radio to instrument panel, and install mounting fasteners.
42. Install instrument panel center bezel.

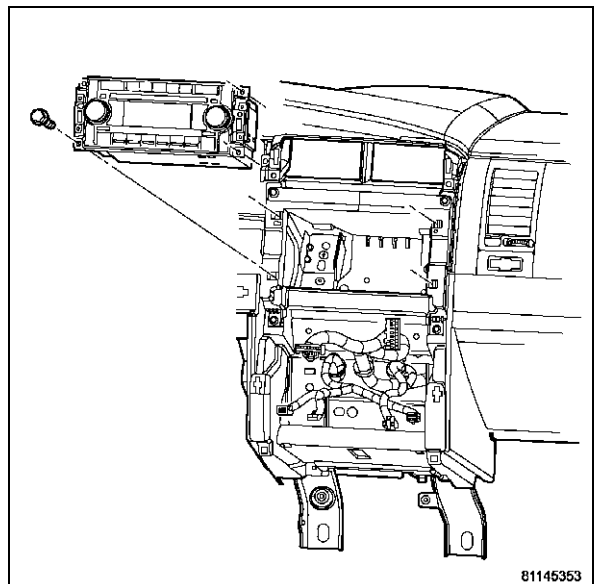

43. Connect the electrical connectors.

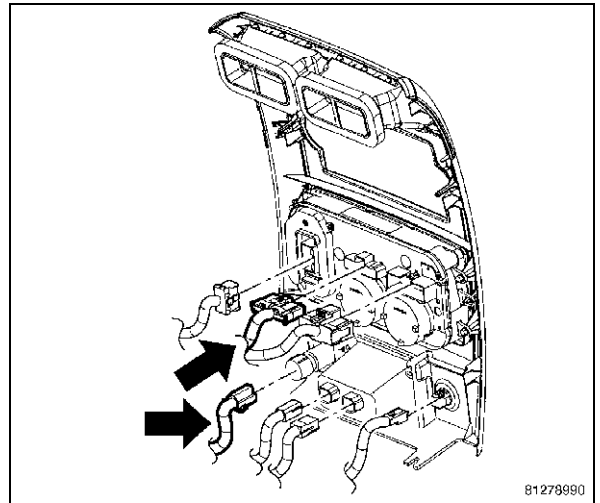

44. Install the center bezel (1) and install the two screws (2).

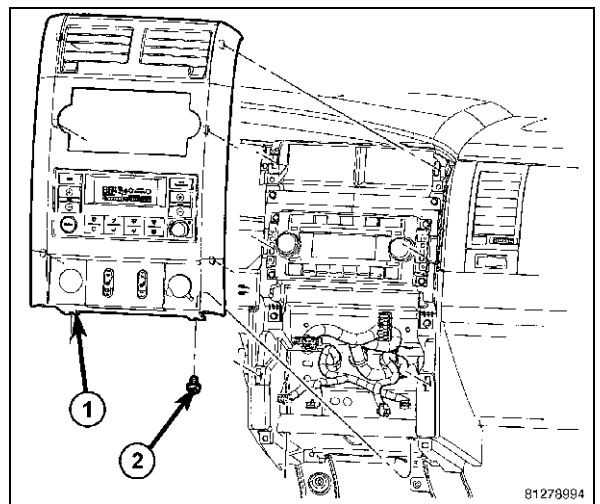

45. Install the cowl trim panel (1).

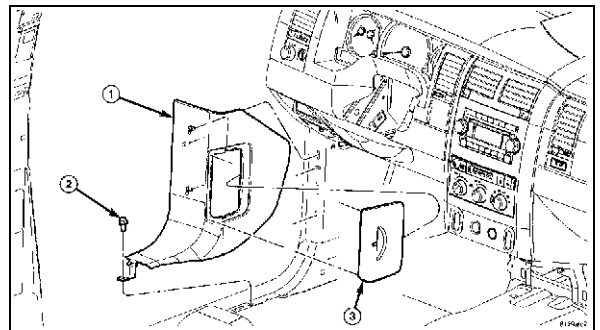

46. Install the driver side front (1) and rear (2) door sill scuff plates.

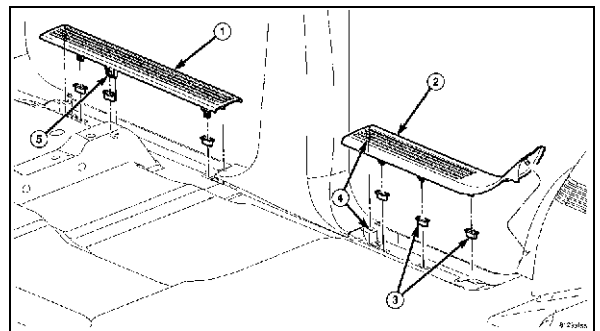

47. Connect the power outlet electrical connector, if equipped.
48. Position the trim panel onto the quarter panel and seat the retaining clips fully.
49. Install the three forward screws (4).
50. Install the rear screw (1).
51. Install the tie down (3) and tie down anchor bolt (2).
52. Tighten the bolt to 12 N m (9 ft. lbs.)

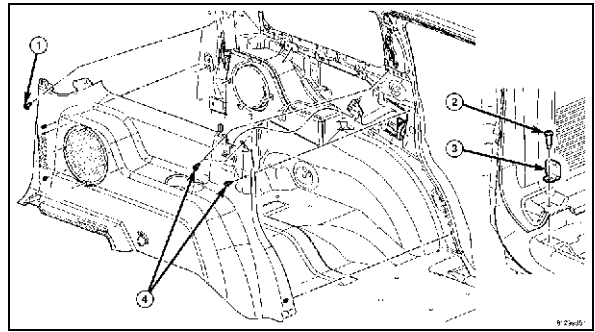

53. Position the upper trim panel tab (1) into the C-pillar and seat the lower side of the trim fully.
54. Install the screw (3).

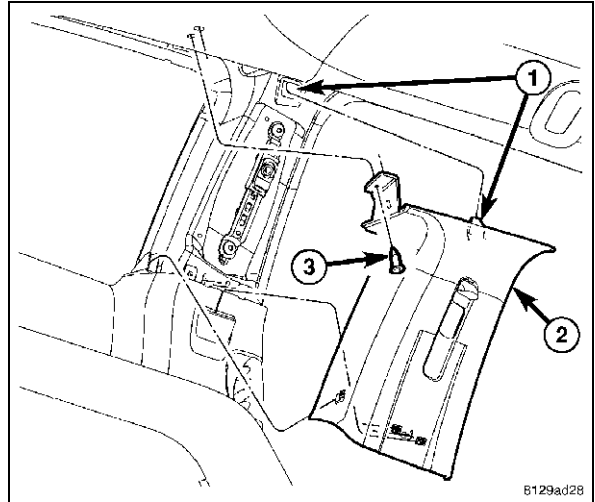

55. Position the seat belt turning loop (4) to the height adjuster (1).
56. Install the screw (3) and tighten the to 39 N m (29 ft. lbs.).

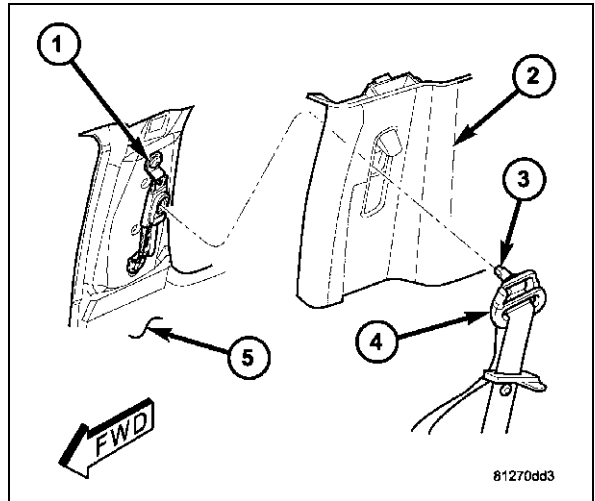

57. Engage the tab (2) on the lower edge of the trim cover (3) in the slot below the screw in the turning loop (1). Then press the upper edge of the trim cover over the top of the turning loop until it snaps into place.

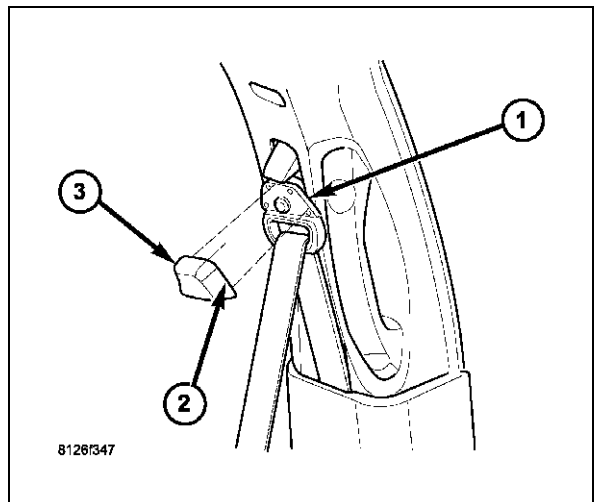

58. Position the trim panel (2) over the retaining tabs (1) and slide into place fully.
59. Install the screws (3).

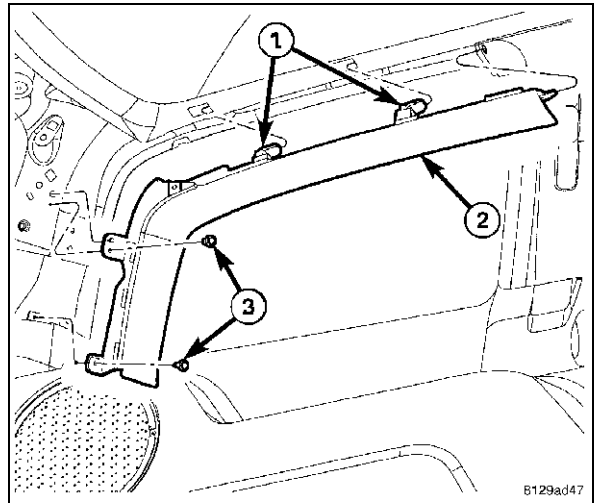

60. Install the liftgate scuffpad (2).

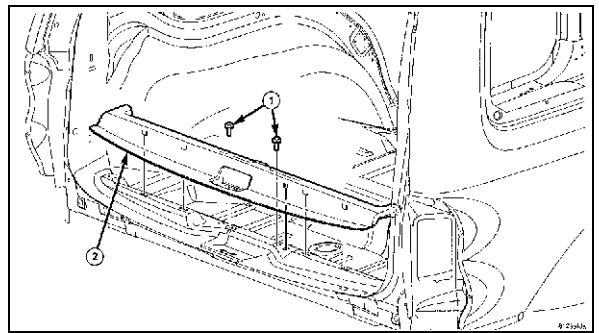

61. Position the shoulder belt through the slot in the trim.
62. Position the trim (2) in place on the D-pillar and anchor (3).
63. Seat the retaining clips fully and install the screw (1).

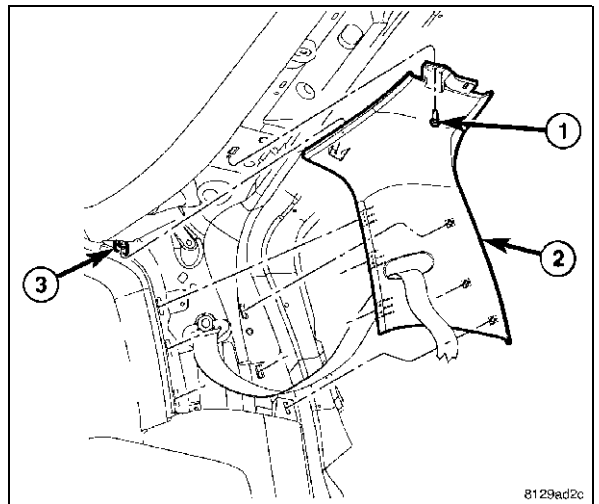

64. Install the upper rear headliner trim (3).

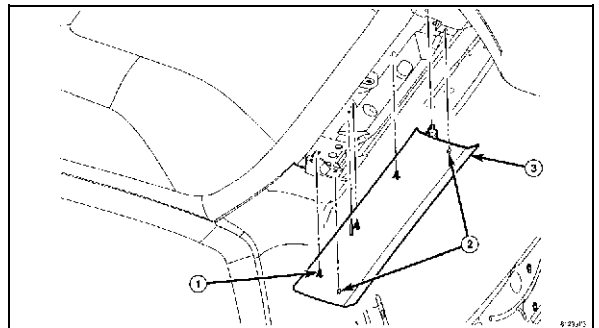

65. Connect negative battery cable.

SDARS VEHICLE CONFIGURATION

Vehicle VIN must be updated with the sales code of the added accessory in order to enable system functionality. Using the DealerCONNECT website and a scantool, complete the procedure below.

4/1/2008

K6860274 Rev. 1

- Log on to [Http://dealerconnect.chrysler.com](http://dealerconnect.chrysler.com).
- In the "Vehicle Options" screen under the "Global Claims System" category in the "Service" tab, enter the vehicle VIN and add the sales code **RSC (SIRIUS SATELLITE RADIO)** as a "Dealer Installed option".
- Confirm the new sales code has been successfully added to the VIN.

With the ScanTool connected to both the internet (via Ethernet port or wireless connection) and the vehicle, follow the steps below:

- In the "Initial Start Up" screen select **VEHICLE PREPARATION**
- Toggle down and highlight **RESTORE VEHICLE CONFIGURATION**
- Press **START**
- Press **NEXT**
- If necessary, select proper vehicle line and model year and press **NEXT**
- Confirm correct selection and press **NEXT**
- Enter vehicle VIN using the on screen keyboard or confirm that the Auto Filled VIN plate is correct and press **NEXT**
- Press **OK**
- Enter the user ID, password and dealer code using the one screen keyboard and press **OK**

NOTE: At this point the ScanTool is downloading the vehicle configuration from the network.

- Confirm that the new vehicle configuration has been successfully programmed, follow the on screen instructions and press **FINISH**

VALIDATION PROCESS

from the "Initial Start up" screen on the ScanTool follow the steps below:

- Using a ScanTool follow the menu to **ECU VIEW**, select either **TPIMCGW CENTRAL GATEWAY** or **FCMCGW CENTRAL GATEWAY** depending on the vehicle.
- Select **MORE OPTIONS, ECU DETAILS**, and then **CONFIG INFO**.
- Verify **SDARV - - - - SET** is present.
- Drive the vehicle outside for a clear satellite signal to the antenna and verify system operation.

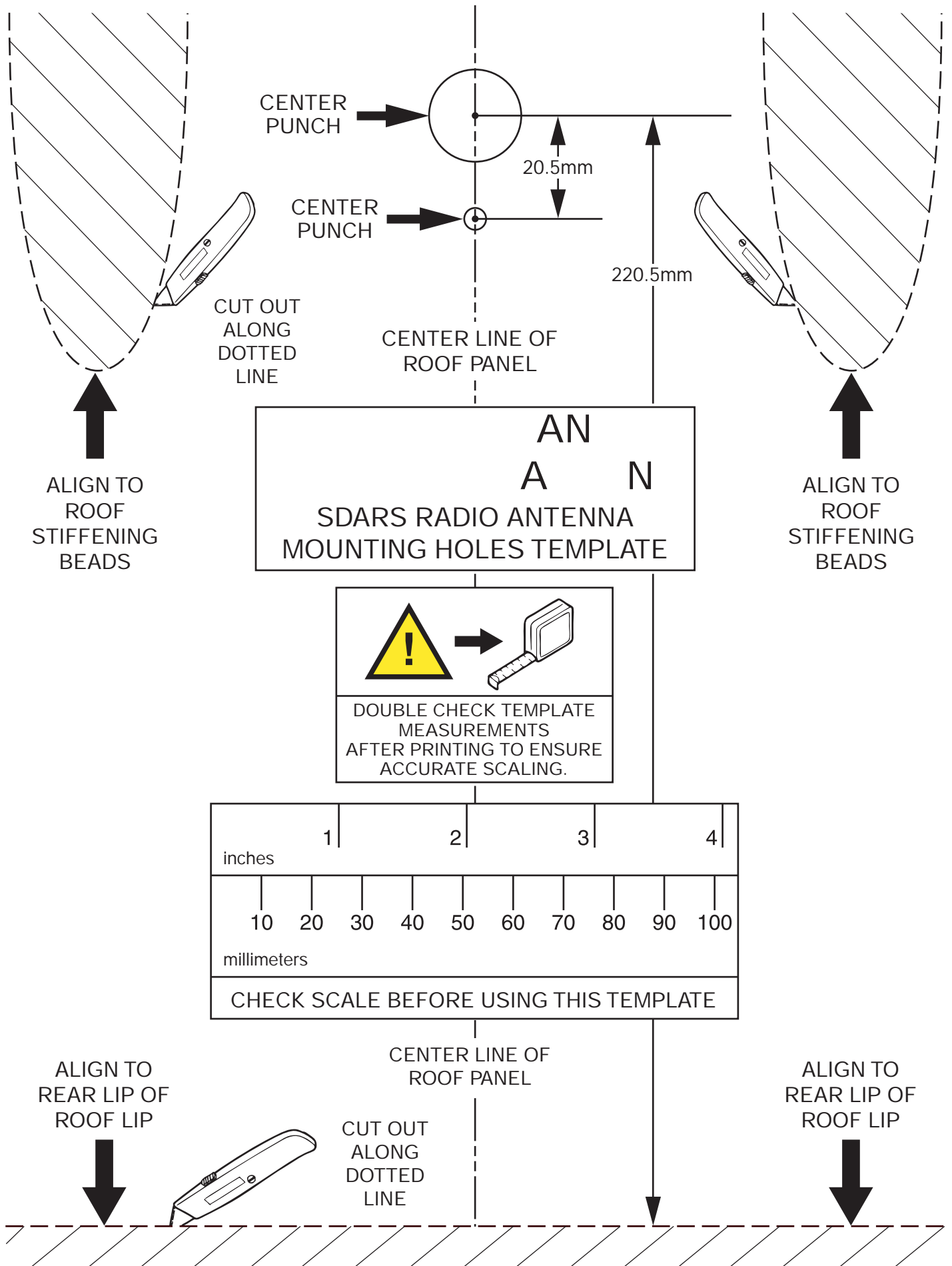



SDARS ANTENNA

GRAND CHEROKEE

PROCEDURE STEPS:

1. Disconnect and Isolate the negative battery cable.
2. Using Trim Stick C-4755, or equivalent, release the retaining clips that secure the header trim molding (1) in the liftgate opening and remove.
3. Remove the push pins from the headliner at the rear of the vehicle.
4. Using Trim Stick C-4755, or equivalent, disengage the retaining tabs that secure the liftgate scuff plate to the liftgate door sill and remove the scuff plate (1).

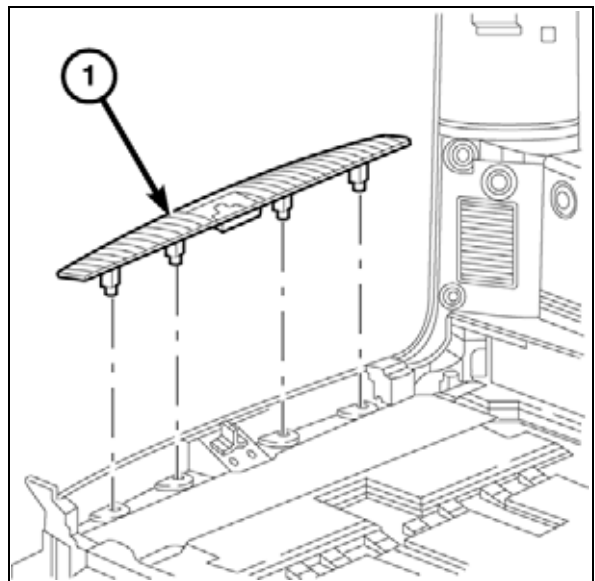
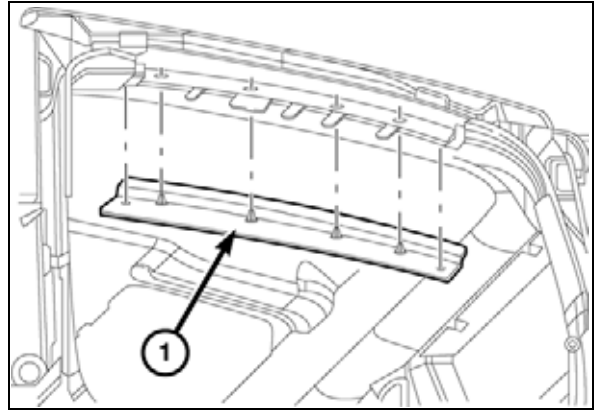

5. Remove the two nuts (1) that secure the load floor to the floor panel.
6. Remove the load floor.

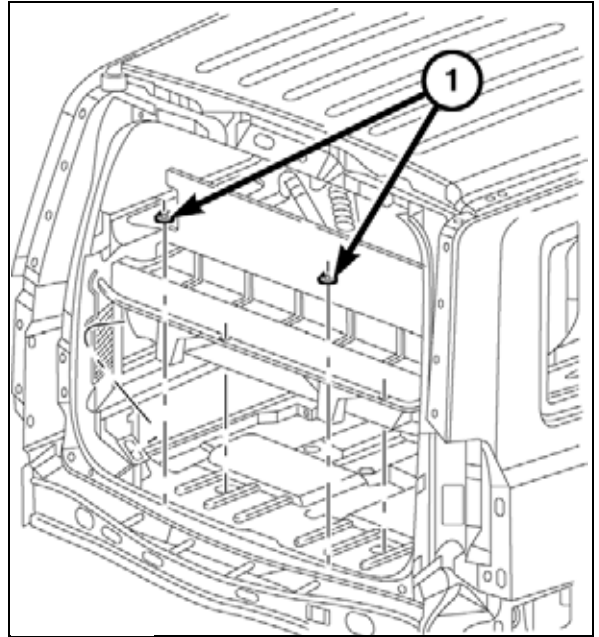

NOTE: Drivers side shown, passenger side similar.

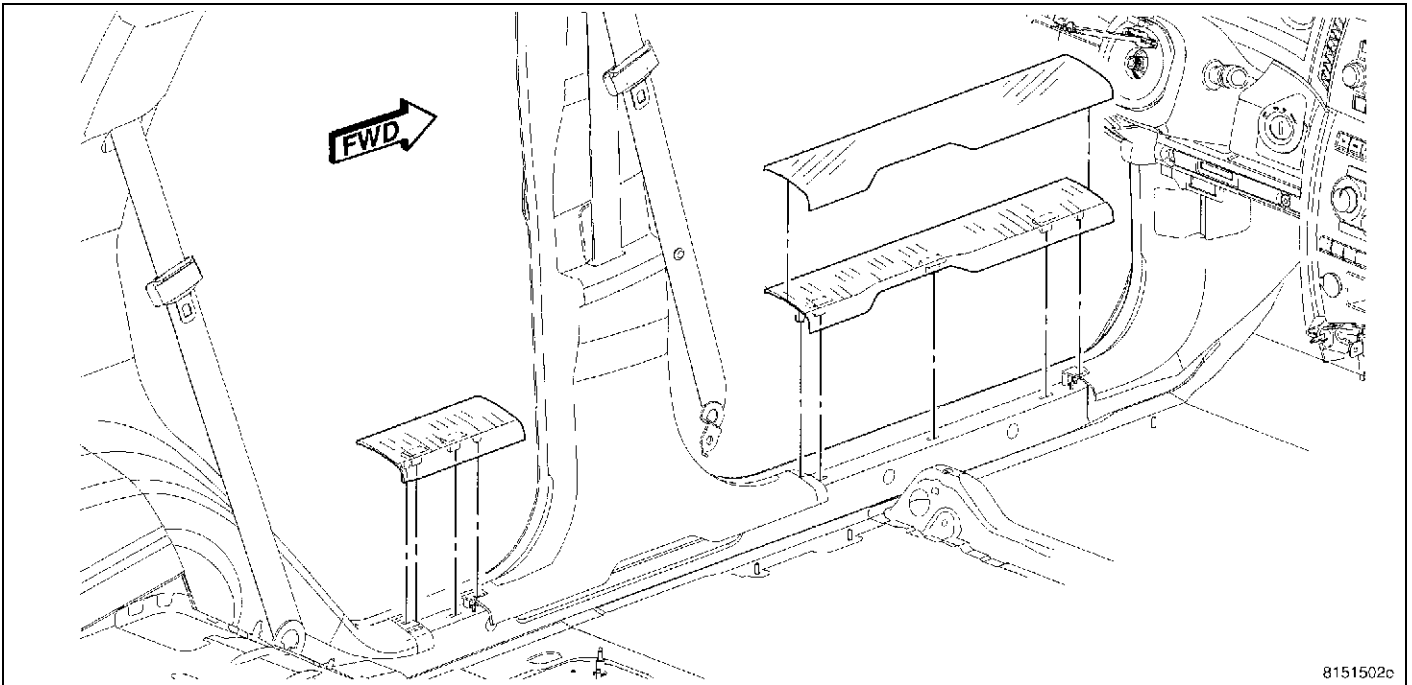

8151502c

7. Remove the passengers side rear door scuff plate.
8. Remove the passengers front door scuff plate.

9. Using a trim stick C-4755 or equivalent, disengage the retaining tabs that secure the D-pillar trim panel to the retaining clips in the D-pillar and remove the trim panel.

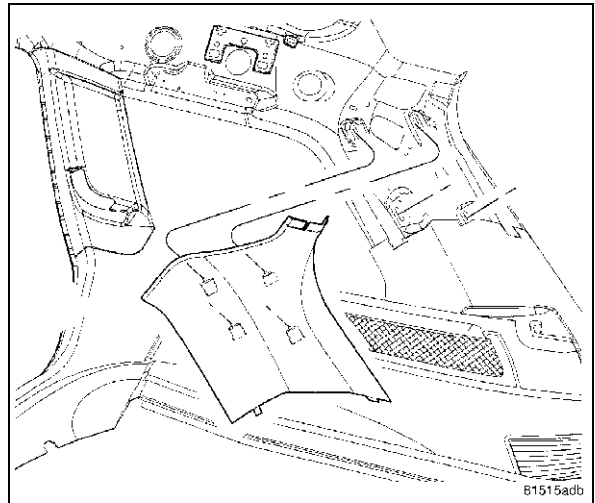

10. Remove the trim plug (1) from the upper c-pillar trim.

CAUTION: The upper trim plug must be removed and discarded to gain access to the upper retaining screw before attempting to remove the trim panel. Failure to remove the trim screw may result in damage to the trim panel or the retaining clip.

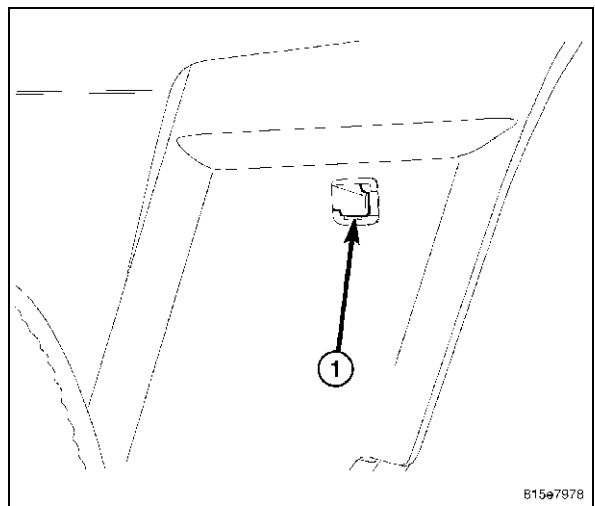

11. Using a small drill (2) approximately 3 mm (7/64), drill a hole into the trim plug (1).

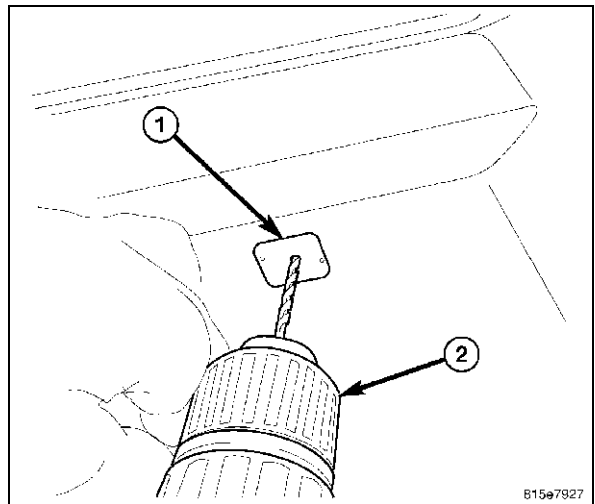

12. Using a hook type tool (1) or equivalent, remove and discard the trim plug (2).

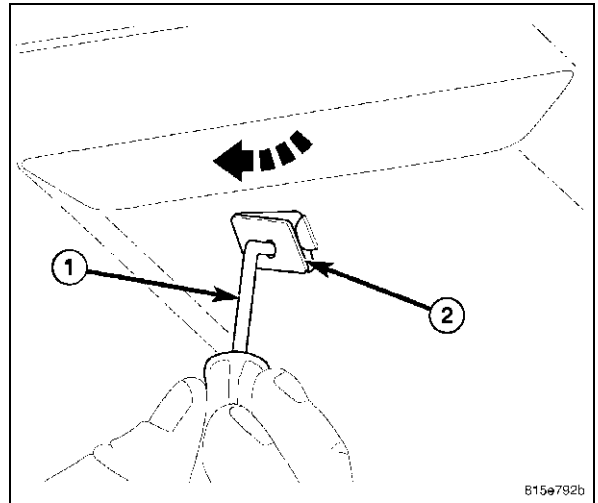

13. Using a magnetic screwdriver or equivalent, remove the upper screw and pull the upper part of the trim panel (1) away from the pillar and release the bottom tabs (2).
14. Position aside the c-pillar trim, both sides.
15. Pull the grab handle downward, remove the two screws that secure the grab handle to the roof panel, and remove the grab handles from the headliner, both sides.
16. If equipped, disconnect the reading lamp wire harness connector from the grab handles, both sides.

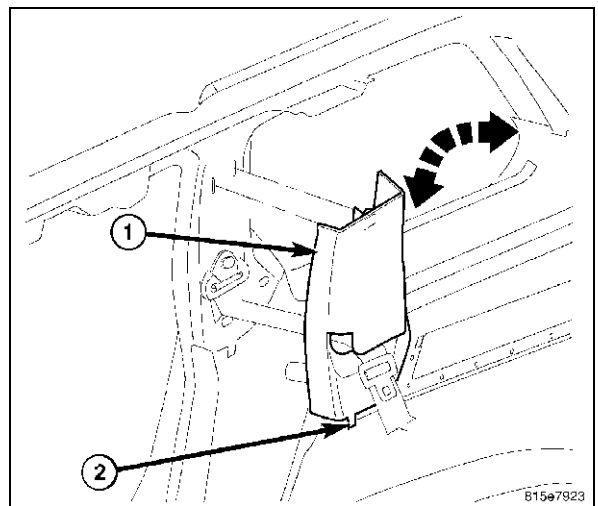

NOTE: Drivers side shown, passenger side similar.

17. Remove the two screws and the cargo net d-ring that secure the quarter trim panel to the quarter panel.
18. Using a trim stick C-4755 or equivalent, disengage the retaining tabs that secure the quarter trim panel to the quarter panel.
19. Pull the quarter trim panel away from the quarter panel.
20. If equipped, disconnect the power outlet wire harness connector.
21. Remove the quarter trim panel.

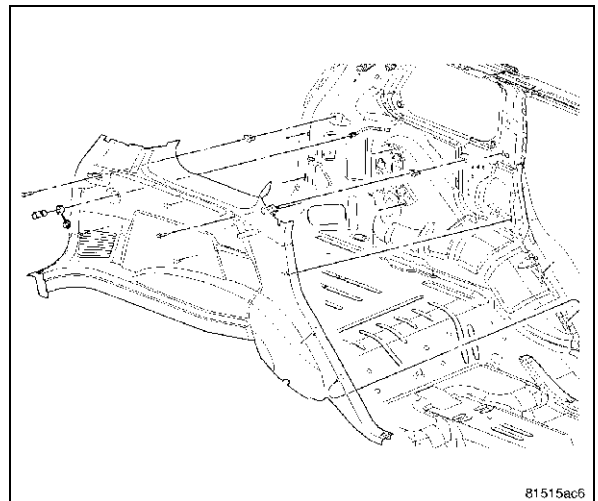

22. Remove the passenger side cowl trim panel.

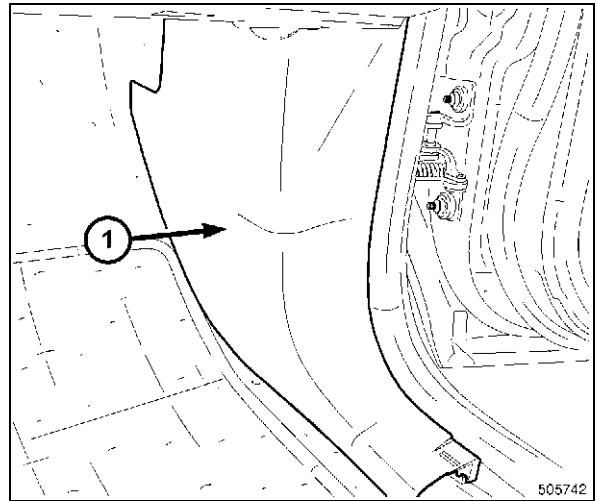

23. Using a trim stick C-4755 or equivalent, remove the shifter bezel.

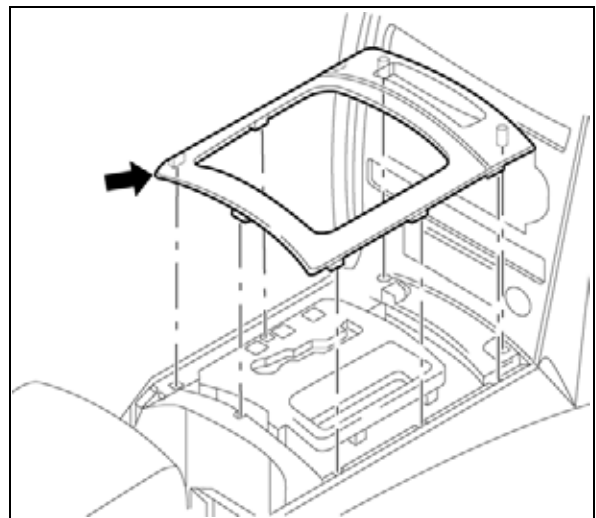

24. Remove the radio bezel screw.

25. Remove the radio mounting fasteners.

WARNING: Disable the airbag system before attempting any steering wheel, steering column, or instrument panel component diagnosis or service. Disconnect and isolate the negative battery (ground) cable, then wait two minutes for the airbag system capacitor to discharge before performing further diagnosis or service. This is the only sure way to disable the airbag system. Failure to take the proper precautions could result in an accidental airbag deployment and possible serious or fatal injury.

CAUTION: Pulling the antenna cable straight out of the radio without pulling on the locking antenna connector could damage the cable or radio.

26. Disconnect the electrical connector and remove radio.

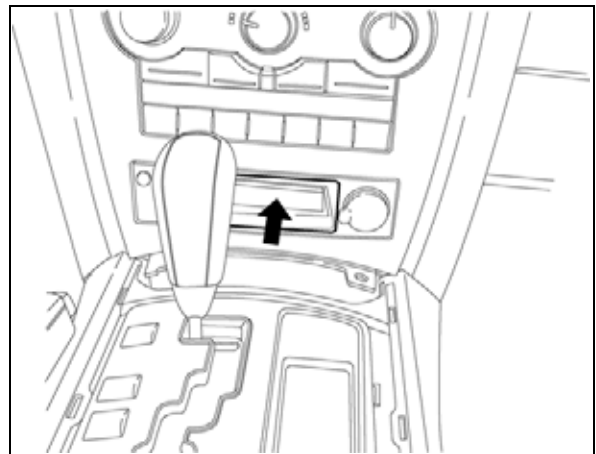

27. Separate the glove box damper rod (1) from the glove box by sliding the rod towards the rear of the vehicle to release it from the bin.

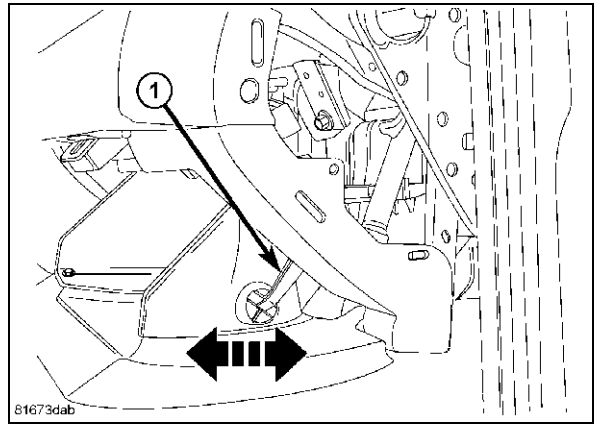

28. Open the glove box and carefully use fingers to press down glove box open stops at the top of the bin, downward to allow the glove box to rotate toward the carpet.
29. Rotate the box down and release the door hinges (2) at the bottom and remove the glove box.

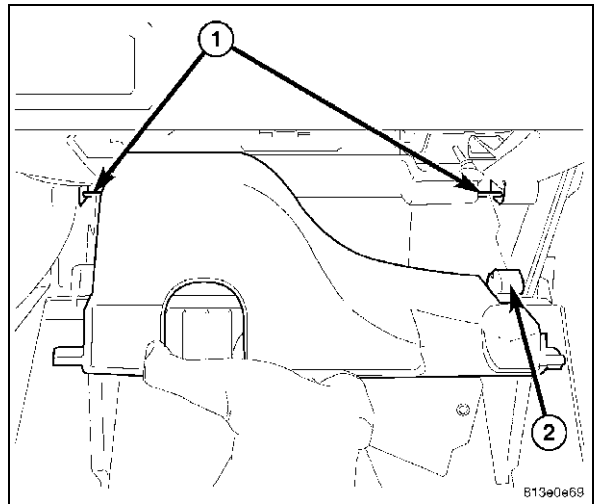

30. Starting at the radio, route the harness from the rear of the radio along the bottom of the glove box and secure to the support brace (1).
31. Route the antenna down to the cowl trim area and secure to the body harness (2).

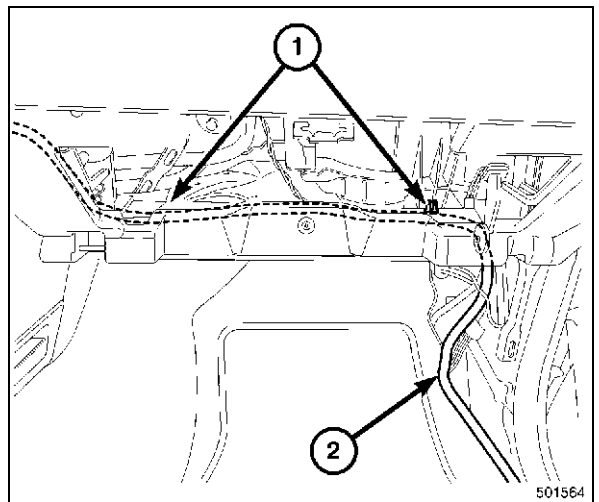

32. Route along the front passenger scuff plate and under the b-pillar trim.

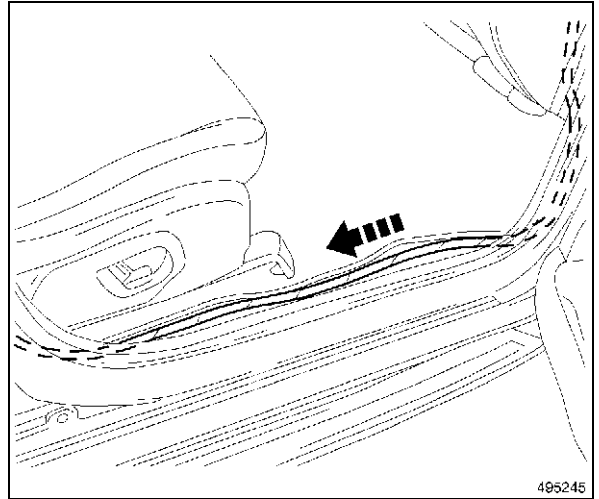

33. Route antenna harness along the rear passenger scuff plate and up the c-pillar.

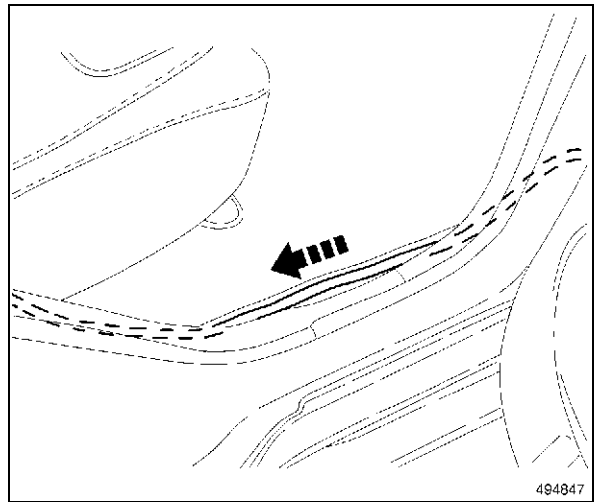

34. Cut out the template.

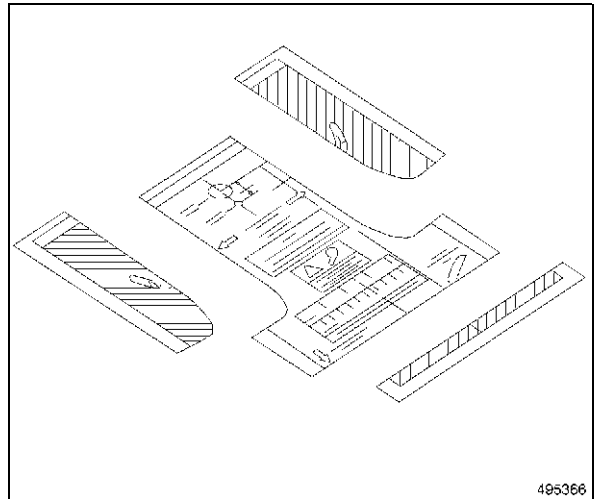

35. Center the template on the rear of the roof, aligning the template with the roof edge.
36. Center punch the two holes marked on the template.
37. Remove the template.

CAUTION: Do not drill more than a 6 mm (1/4 in.), failure to do so will result in damage to the vehicles headliner.

38. Drill a 3 mm (1/8 in.) pilot hole at each of the center punched locations.
39. Drill the rear hole to 5 mm (13/64 in.).
40. Drill the front hole to 19 mm (3/4 in.).
41. Debur both of the holes.
42. Apply Mopar® Corrosion Inhibitor, p/n 82300508, to the bare metal surface of the drilled holes.

43. Clean and prep the area for the antenna.
44. Install the satellite antenna. Tighten to 9 N m (80 in. lbs.).

45. Route the harness along the passenger quarter panel and tape in place.

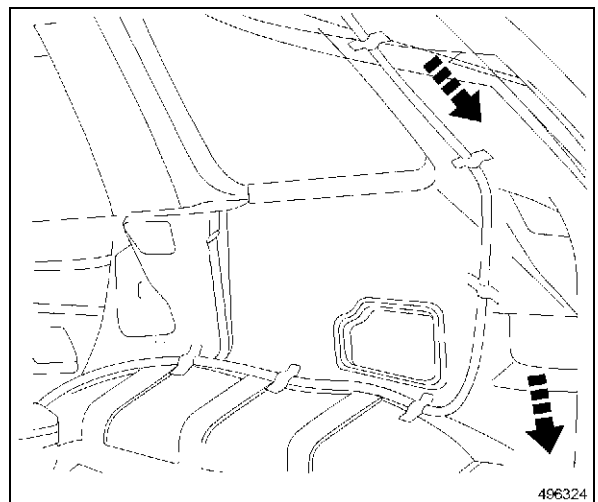
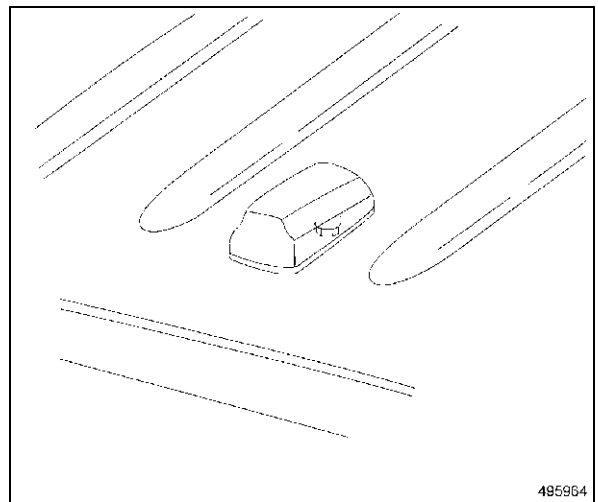
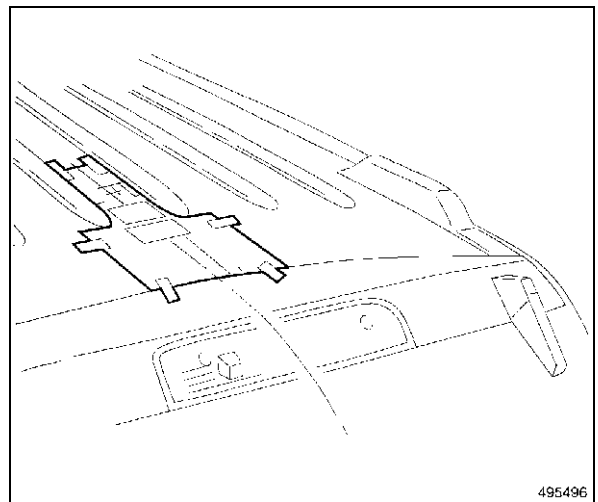

46. Connect the antenna harness to the antenna.

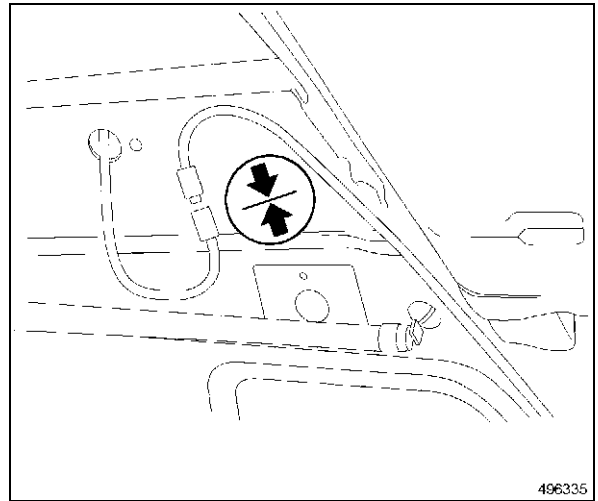

47. Position the quarter trim panel in the vehicle.
48. If equipped, connect the wire harness connector to the power outlet.
49. Position the flange on the quarter trim panel into the seal ditch and secure the bottom clip first and then the middle clip.
50. Align the two fastener holes in the quarter trim panel with the two fastener holes in the quarter panel and engage the retaining tabs that secure the quarter trim panel to the quarter panel.
51. Install the two screws and the d-ring that secure the quarter trim panel to the quarter panel.

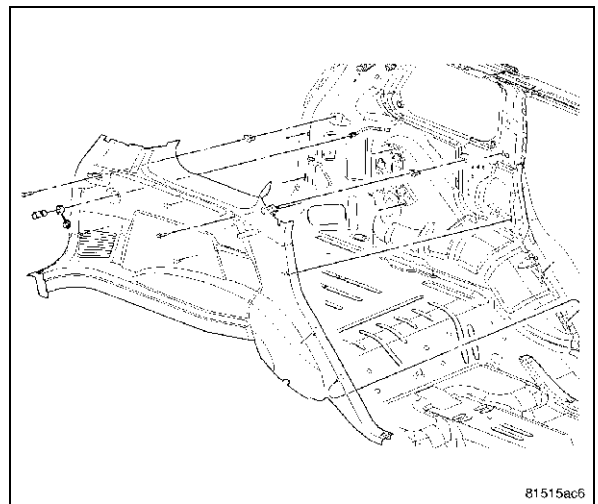

52. Position the load floor in the vehicle.
53. Install the two nuts that secure the load floor to the floor panel.

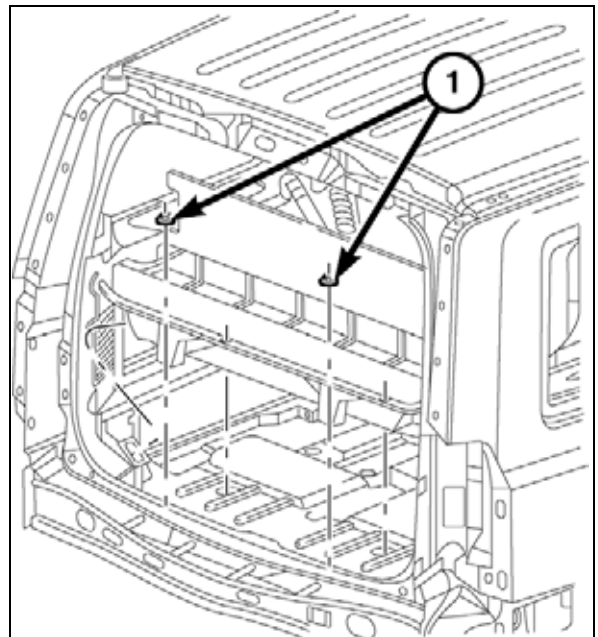

54. Position the liftgate scuff plate to the liftgate door sill and engage the retaining tabs that secure the scuff plate to the door sill.

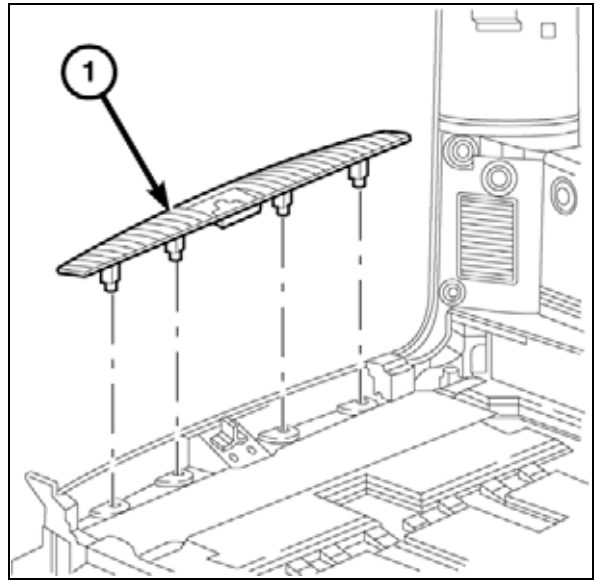

55. Position the locating tabs on the bottom of the D-pillar trim panel into the slots in the top of the quarter trim panel.
56. Align the retaining tabs on the D-pillar trim panel with the retaining clips in the D-pillar and engage the retaining tabs that secure the trim panel to the D-pillar.
57. Install the push pins to the headliner at the rear of the vehicle.

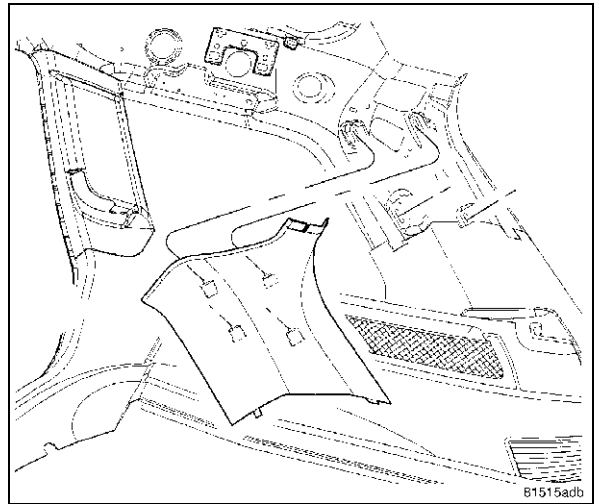

58. Align the retaining tabs on the upper liftgate trim panel with the retaining clips in the liftgate opening and engage the retaining tabs that secure the trim panel to the liftgate opening.
59. If equipped, connect the reading lamp wire connector from the grab handles.
60. Install the grab handle to the roof panel.

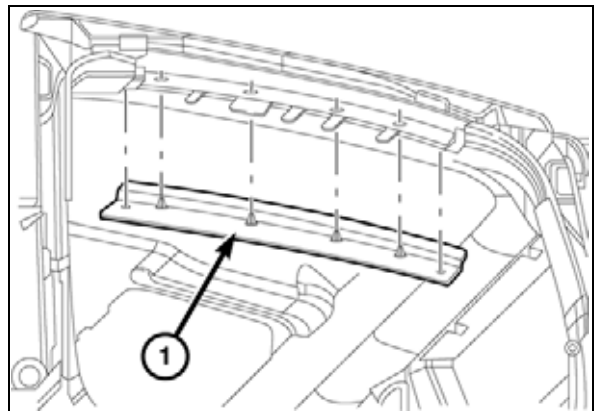

61. Position the locating tabs (2) on the bottom of the upper C-pillar trim panel into the slots in the top of the quarter trim panel.
62. Rotate the top part of the trim panel into position and install the screw.

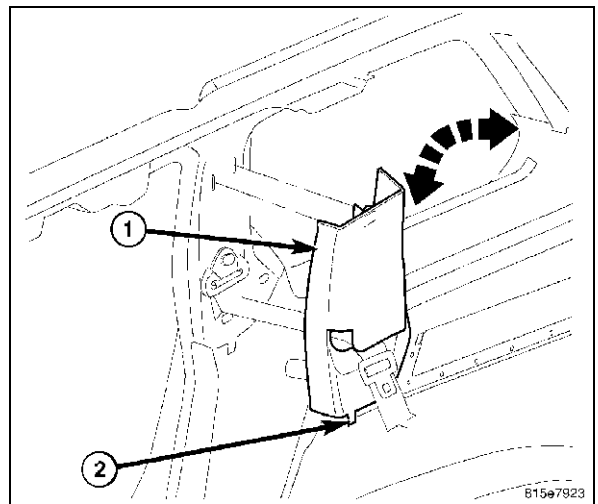

63. Install a new trim plug (1) into the trim panel.

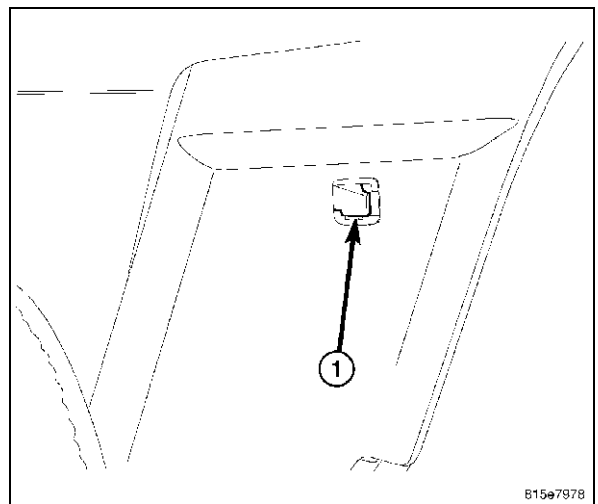

64. Align the fastener hole in the cowl trim panel with the stud on the mounting bracket and then seat the trim panel onto the mounting bracket.
65. Install the cowl trim panel to the mounting bracket.

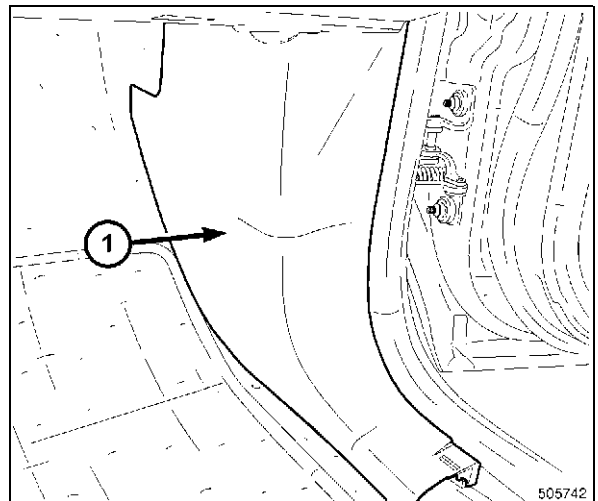

NOTE: Drivers side shown, passenger side similar.

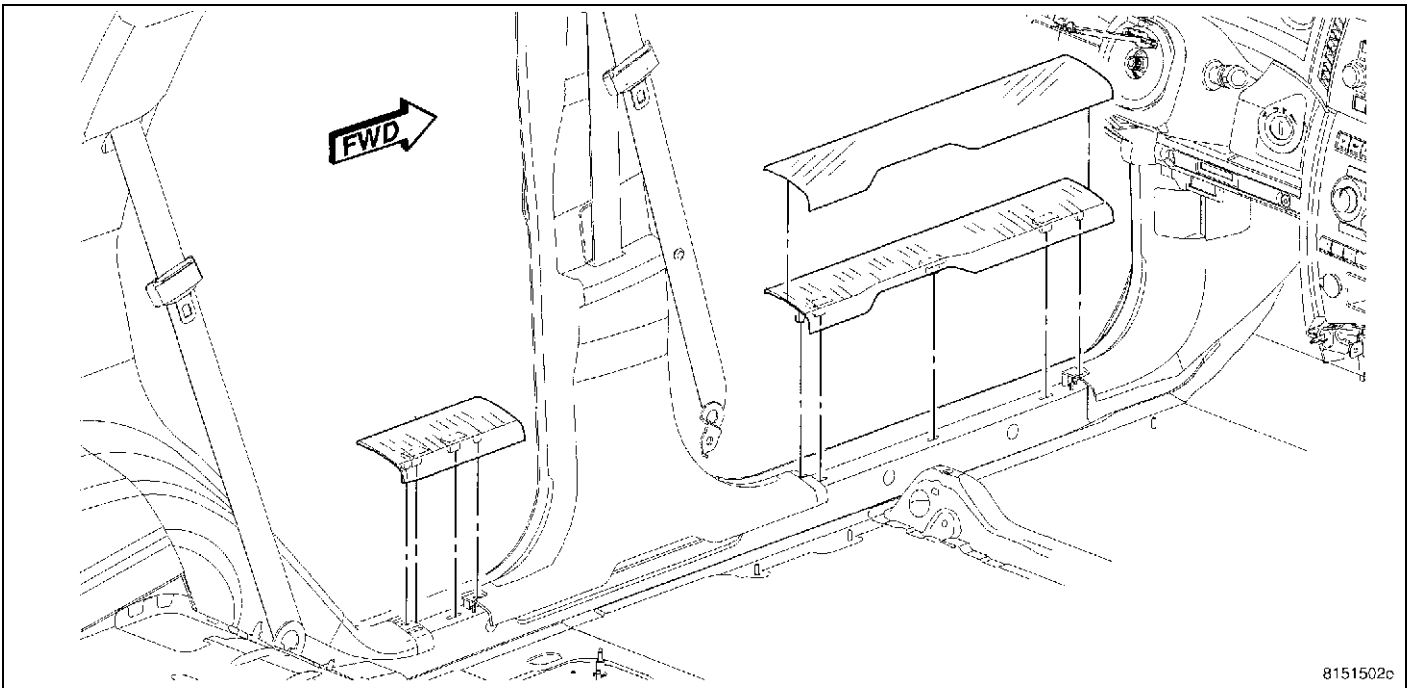

8151502c

66. Align the retaining tabs on the door sill scuff plate with the retaining clips in the door sill and engage the retaining tabs that secure the scuff plate to the door sill.
67. Snap the lower glove box hinges (2) over the pivots (1) and rotate up.
68. Push the stop tabs down and close the glove box.

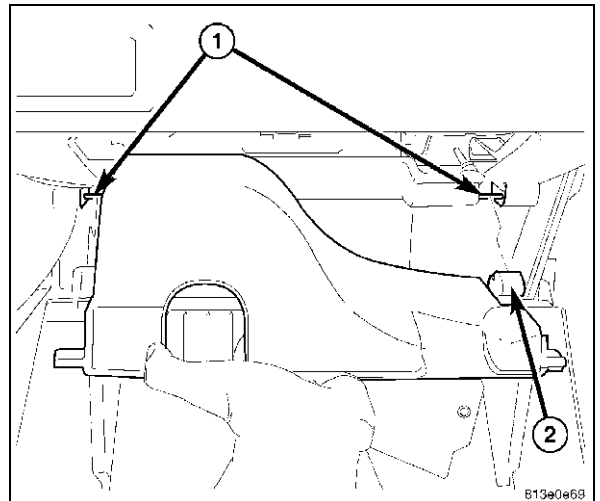

813e0e69

69. Connect the damper rod (1) to the outer side of the box compartment.

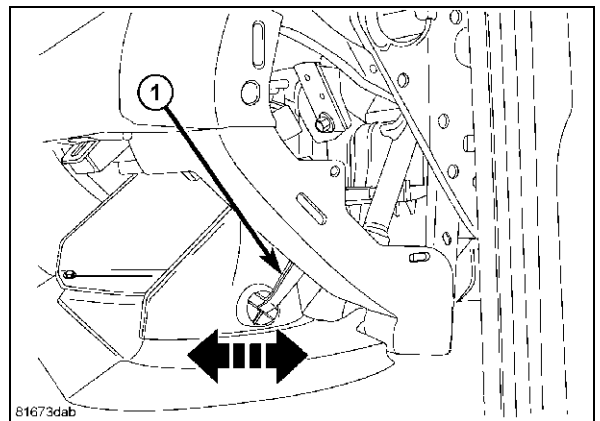

81673dab

NOTE: The antenna ports are keyed and color coded for there speci c antenna connection.

NOTE: All SDARS antenna connections are Yellow.

70. Connect the antenna cable into the open antenna port on the radio.
71. Connect the electrical connectors and install radio.
72. Install the radio mounting fasteners.
73. Install the radio bezel and screw.

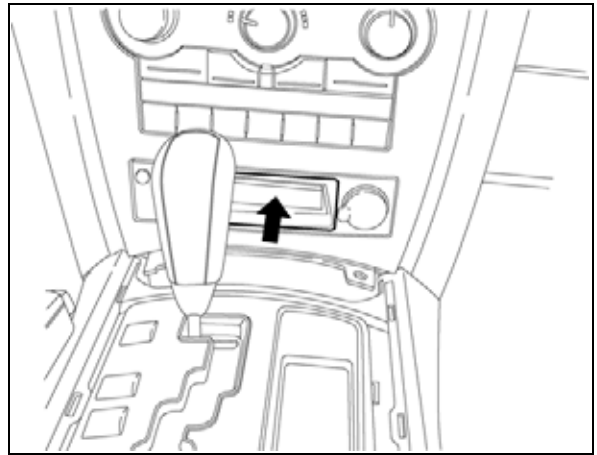

74. Install the shifter bezel.

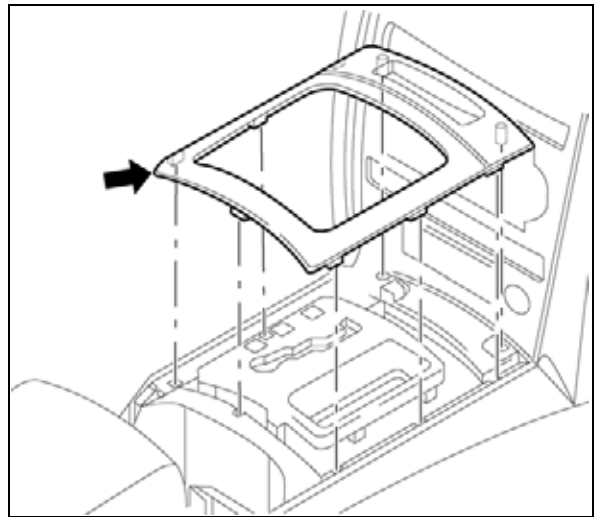

SDARS VEHICLE CONFIGURATION

Vehicle VIN must be updated with the sales code of the added accessory in order to enable system functionality. Using the DealerCONNECT website and a scantool, complete the procedure below.

- Log on to [Http://dealerconnect.chrysler.com](http://dealerconnect.chrysler.com).
- In the "Vehicle Options" screen under the "Global Claims System" category in the "Service tab, enter the vehicle VIN and add the sales code **RSC (SIRIUS SATELLITE RADIO)** as a "Dealer Installed option".
- Confirm the new sales code has been successfully added to the VIN.

With the ScanTool connected to both the internet (via Ethernet port or wireless connection) and the vehicle, follow the steps below:

- In the "Initial Start Up" screen select **VEHICLE PREPARATION**
- Toggle down and highlight **RESTORE VEHICLE CONFIGURATION**
- Press **START**
- Press **NEXT**
- If necessary, select proper vehicle line and model year and press **NEXT**
- Confirm correct selection and press **NEXT**
- Enter vehicle VIN using the on screen keyboard or confirm that the Auto Filled VIN plate is correct and press **NEXT**
- Press **OK**
- Enter the user ID, password and dealer code using the one screen keyboard and press **OK**

NOTE: At this point the ScanTool is downloading the vehicle con guration from the network.

- Confirm that the new vehicle configuration has been successfully programmed, follow the on screen instructions and press **FINISH**

VALIDATION PROCESS

from the "Initial Start up" screen on the ScanTool follow the steps below:

- Using a ScanTool follow the menu to **ECU VIEW**, select either **TPIMCGW CENTRAL GATEWAY** or **FCMCGW CENTRAL GATEWAY** depending on the vehicle.
- Select **MORE OPTIONS, ECU DETAILS**, and then **CONFIG INFO**.
- Verify **SDARV - - - - SET** is present.
- Drive the vehicle outside for a clear satellite signal to the antenna and verify system operation.

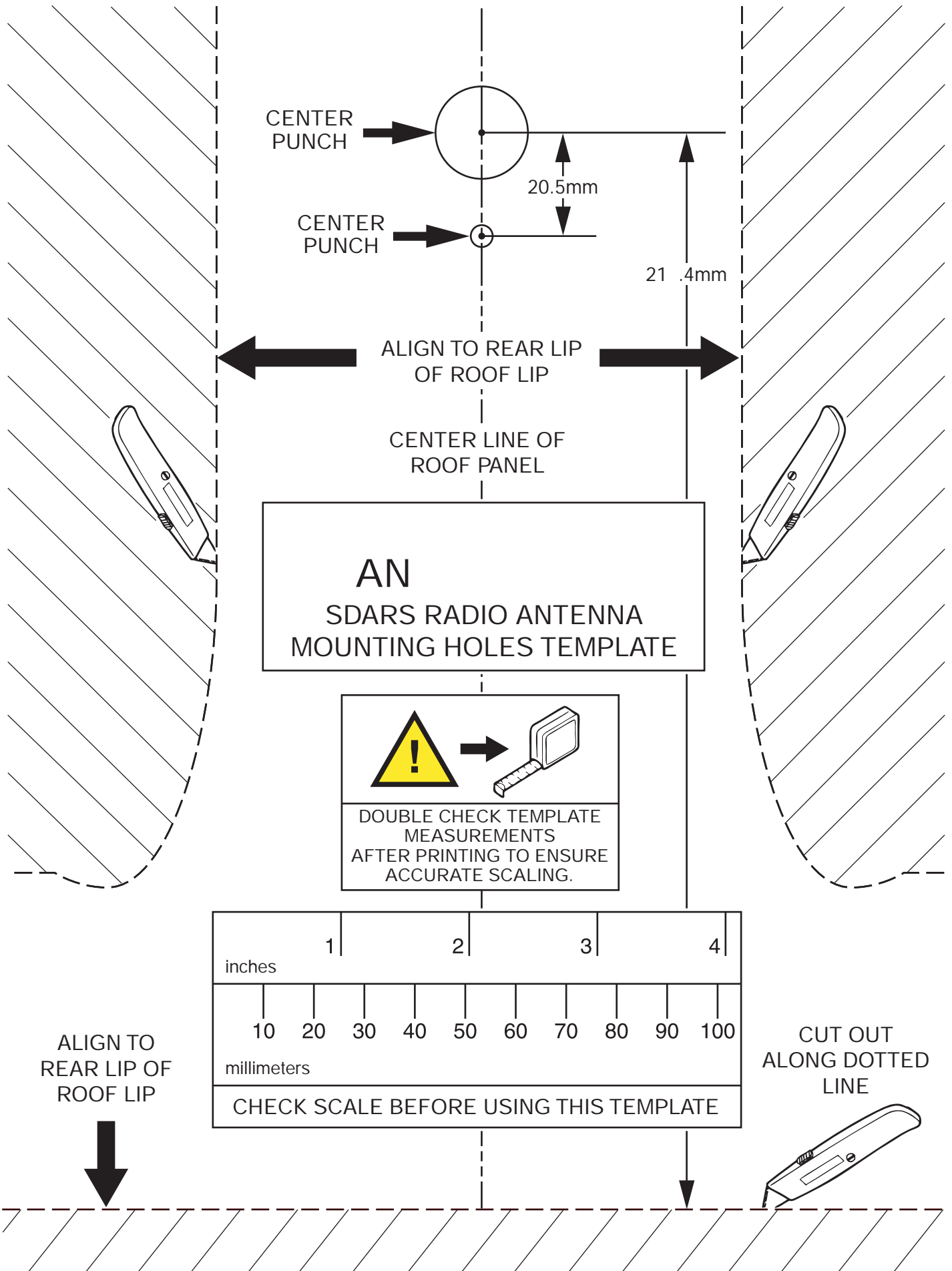



ANTENNE SDARS

COMMANDER

ÉTAPES DU PROCESSUS :

1. Débrancher et isoler le câble négatif de la batterie.
2. À l'aide de la baguette cale-garniture C-4755, ou l'équivalent, dégager et déposer les clips de fixation de la moulure d'oliveur de traverse supérieure (1) de baie de hayon.
3. Retirer les agrafes de la garniture de pavillon l'arrière du véhicule.
4. À l'aide de la baguette cale-garniture C-4755, ou l'équivalent, dégager les pattes de maintien qui fixent l'oliveur de seuil de hayon au seuil de hayon, puis déposer l'oliveur (1).

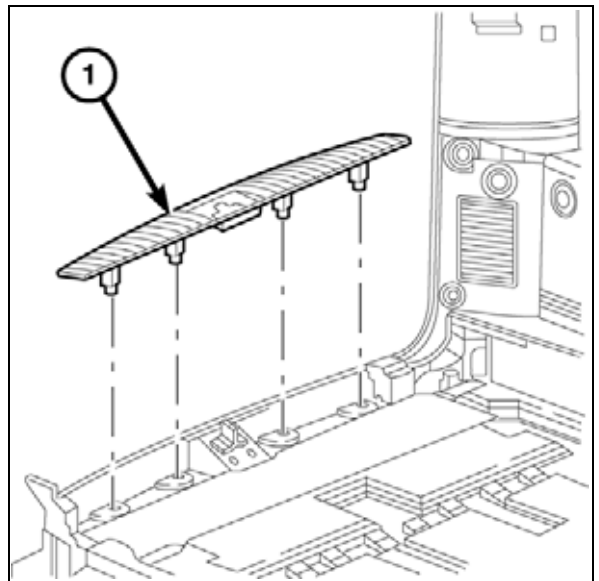
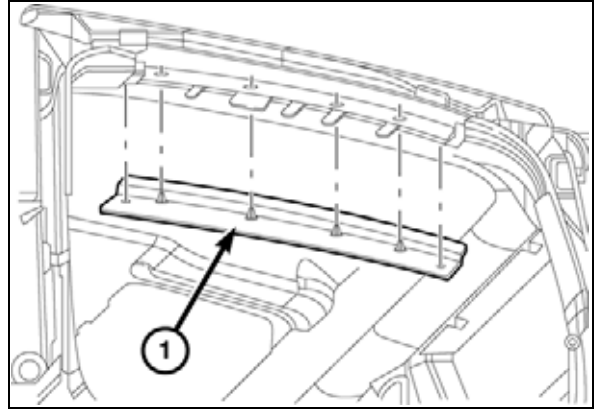

REMARQUE: Plancher de chargement représenté, bac de rangement de cric similaire.

5. **Équipé d'un plancher de chargement** - D poser les deux crous (1) qui fixent le plancher de chargement au plancher.
6. D poser le plancher de chargement.
7. **Équipé de sièges de troisième rangée** - D poser les quatre crous fixant le compartiment de rangement du cric.
8. D poser le compartiment de rangement du cric.

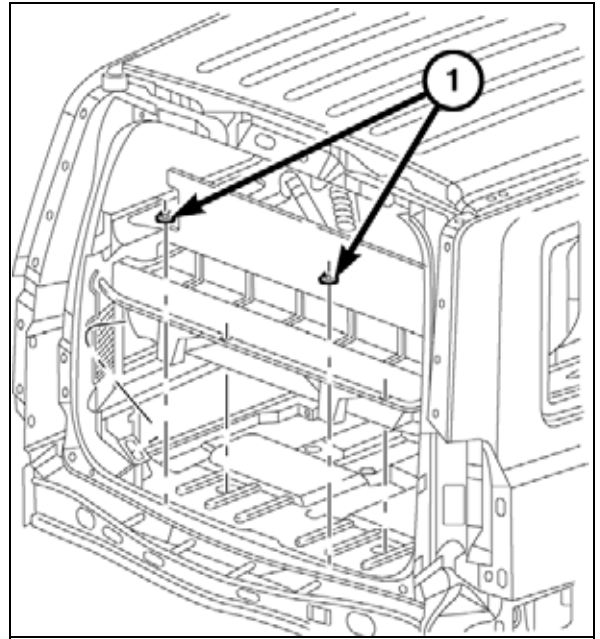

REMARQUE: Côté conducteur représenté, côté passager similaire.

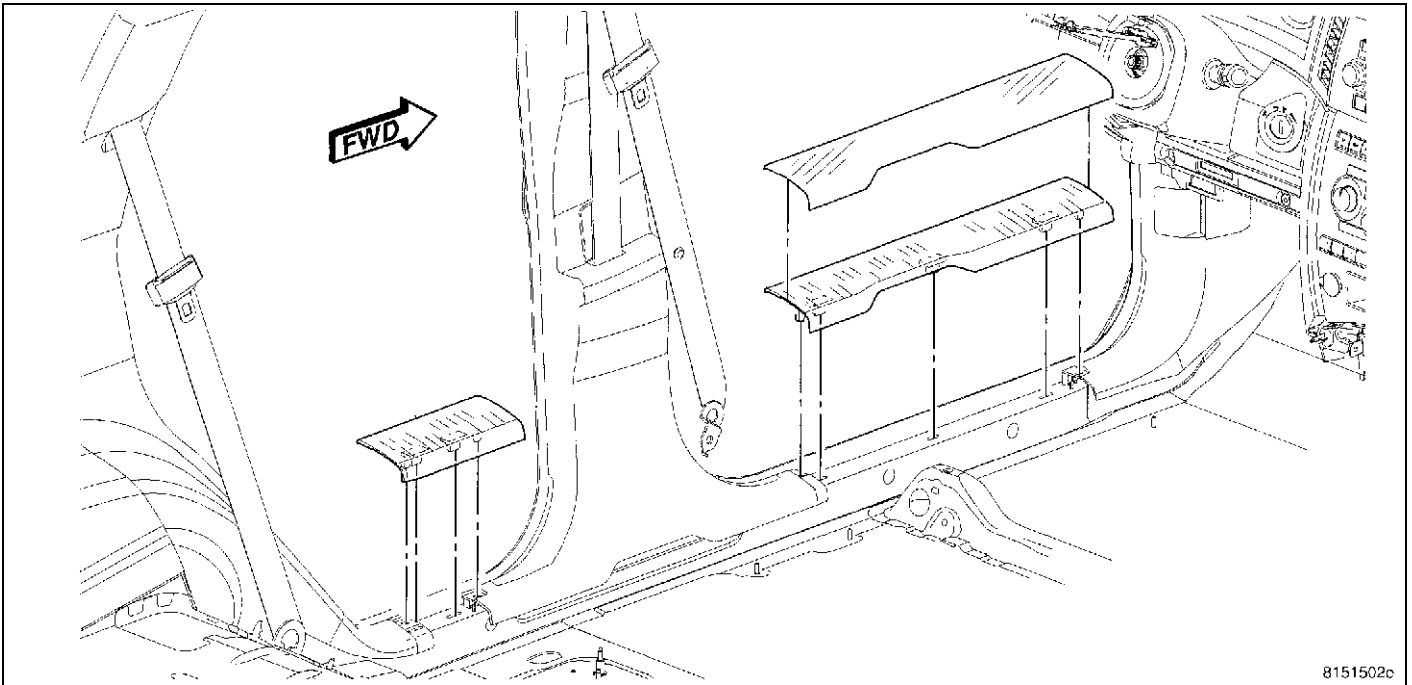

8151502c

9. D poser l'encloueur de seuil de porte arrière c t passager.
10. D poser l'encloueur de seuil de porte avant c t passager.

11. D'poser la garniture d'auvent c'te passager (1).

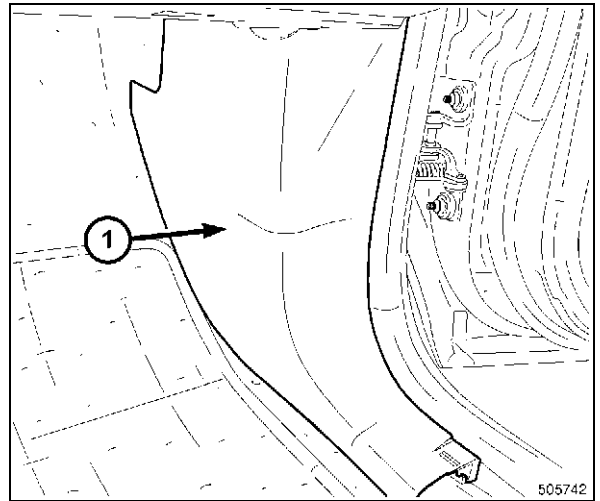

REMARQUE: Côté passager représenté, côté conducteur similaire.

12. Abaisser le siége de troisieme rang e.
13. De chaque c'te, d'poser le cache-vis du d' blocage de siége de troisieme rang e et d'poser le levier (2).
14. l'aide d'une baguette cale-garniture C-4755, ou l'quivalent, d' s'engager les pattes de maintien du panneau de garniture du pied extr'eme arriere aux clips, puis d'poser le panneau de garniture des deux c'tes.

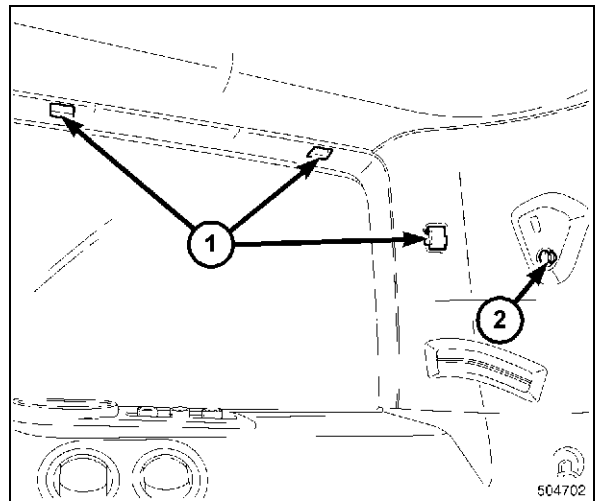

15. Retirer des deux c'tes l'obturateur de garniture (1) de la garniture sup'rieure de pied arriere.

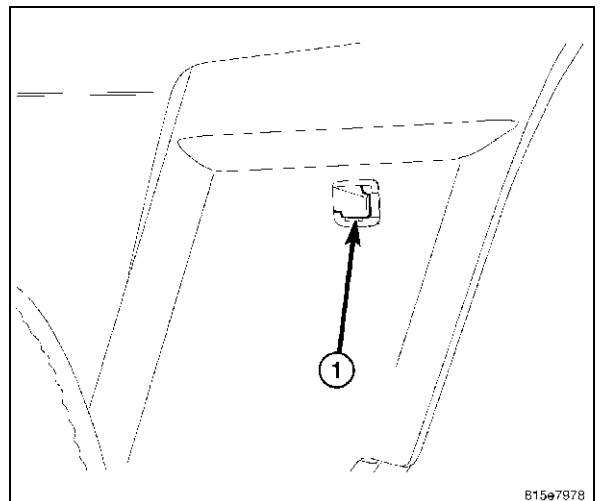

16. À l'aide d'un tournevis magnétique, ou l'équivalent, déposer la vis supérieure et tirer en l'éloignant du pied le panneau de garniture (1), puis libérer les pattes inférieures (2).
17. Des deux côtés, placer de côté la garniture de pied arrière.
18. Tirer les poignées montoirs vers le bas, déposer les deux vis de fixation des poignées au pavillon, et retirer les poignées montoirs des deux côtés du pavillon.
19. Débrancher des deux côtés le connecteur de lampe de lecture des poignées montoirs (selon l'équipement).
20. Séparer partiellement des deux côtés les joints de porte des encadrements de porte.

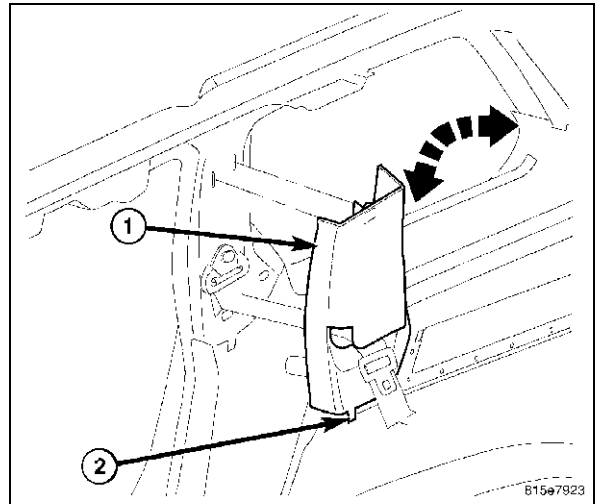

21. Déposer les vis et l'anneau en D du filet bagages qui fixent la garniture de custode au panneau de custode.
22. À l'aide d'une baguette cale-garniture C-4755 ou l'équivalent, s'engager les pattes de maintien qui fixent la garniture de custode au panneau de custode.
23. Éloigner la garniture de custode du panneau de custode (3).
24. Débrancher les connecteurs de commande de chauffage arrière (1) (selon l'équipement).
25. Déposer la garniture de custode.

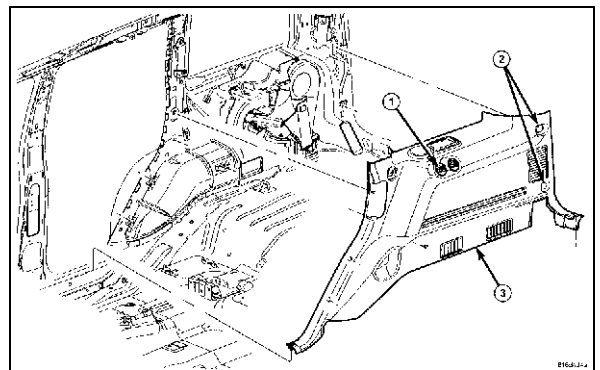

26. Séparer la tige amortisseur (1) de la boîte gants en la faisant glisser vers l'arrière du véhicule afin de la dégager de la boîte.

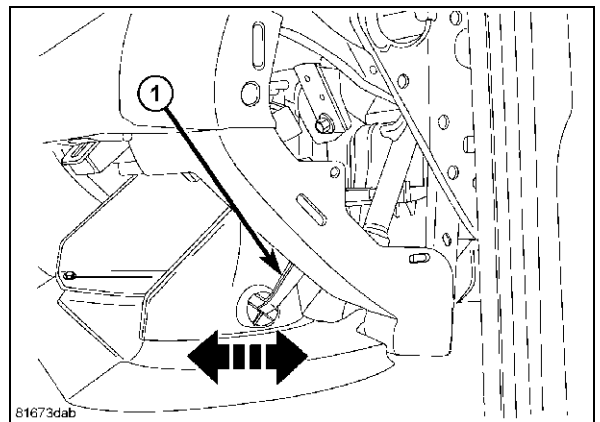

27. Ouvrir la boîte gants et appuyer délicatement vers le bas avec les doigts sur les butées d'ouverture de la boîte situées dans sa partie supérieure pour qu'elle pivote vers le tapis.
28. Faire pivoter la boîte vers le bas et dégager les charnières inférieures de la porte (2), puis déposer la boîte gants.

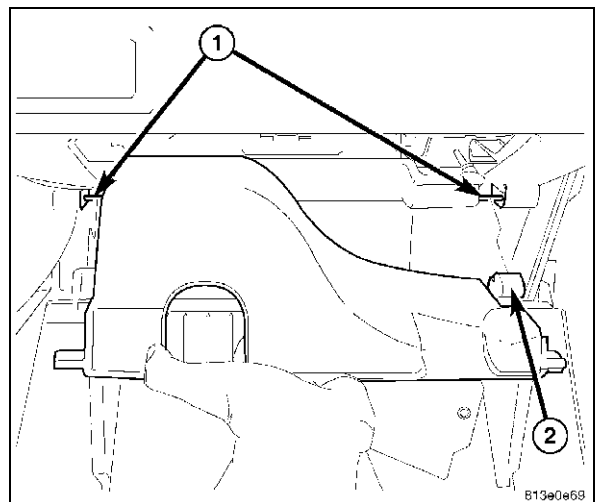

29. À l'aide d'une baguette cale-garniture C-4755 ou l'équivalent, d'insérer l'olive de levier sélecteur.

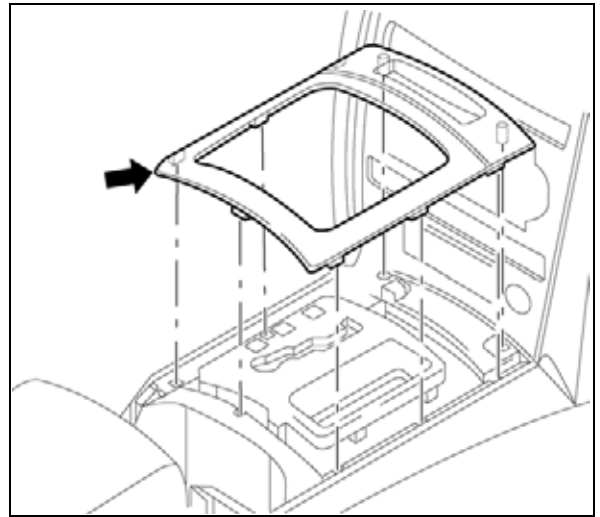

30. Dévisser la vis de l'olive de la radio.
31. Dévisser les fixations de la radio.

AVERTISSEMENT: Désactiver le système de sacs gonflables avant toute intervention ou diagnostic sur des composants du volant, de la colonne de direction ou de la planche de bord. Débrancher et isoler le câble négatif (masse) de la batterie, puis attendre deux minutes que le condensateur du système de sacs gonflables se décharge avant toute intervention ou diagnostic. C'est le seul moyen sûr de désactiver le système de sacs gonflables. Si les précautions appropriées ne sont pas prises, il y a risque de déploiement accidentel des sacs gonflables et de blessures graves, voir mortelles.

ATTENTION: Tirer le câble d'antenne hors de la radio sans tirer sur le connecteur d'antenne à verrouillage risque d'endommager le câble ou la radio.

32. Débrancher le connecteur et dévisser la radio.
33. En commençant la radio, acheminer le faisceau vers l'arrière de la radio dans la partie inférieure de la boîte à gants et le fixer au raidisseur de support (1).
34. Acheminer l'antenne vers le bas de la zone de la garniture d'aiguille et la fixer au faisceau de carrosserie.

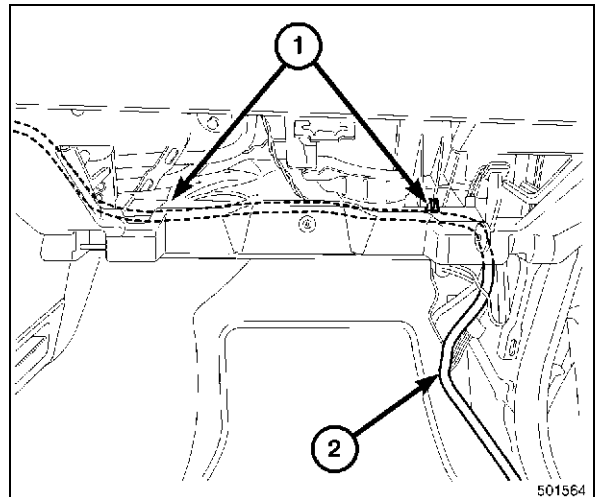
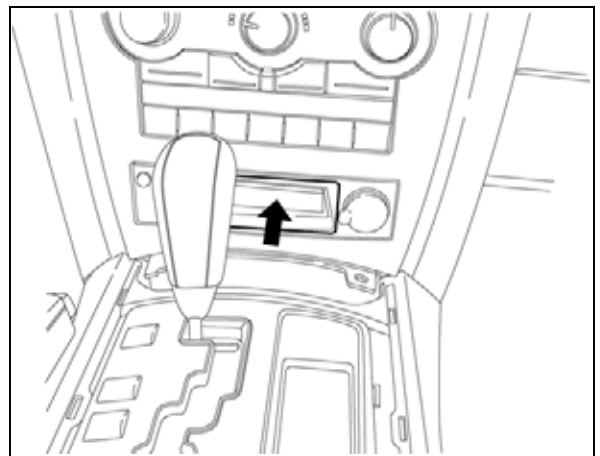

35. L'acheminer le long de l'enlèvement de la porte passager et sous la garniture de pied milieu.

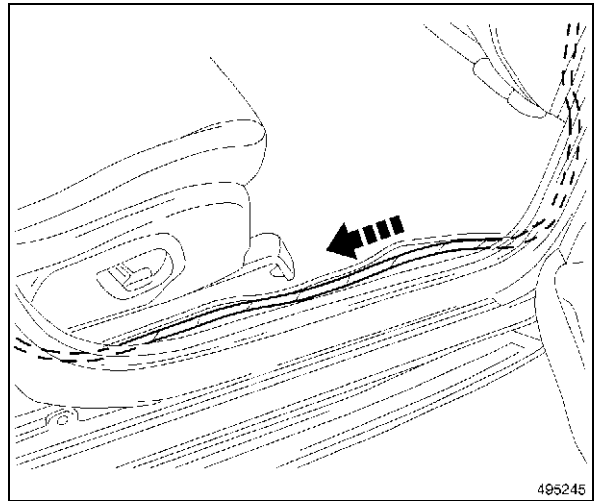

36. Acheminer le faisceau d'antenne le long du seuil de porte du passager arrière et du pied arrière.

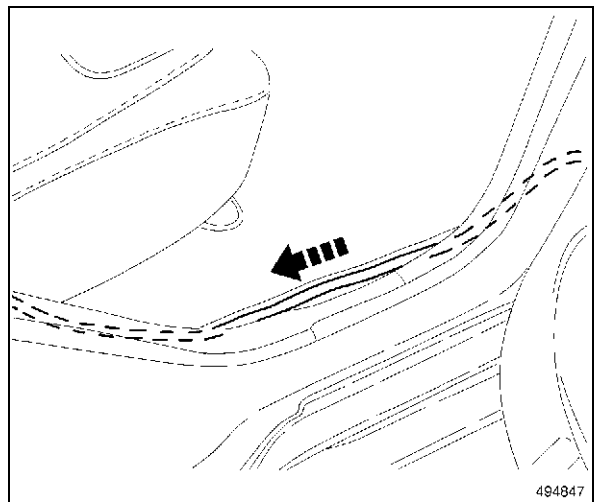

37. Acheminer le câble d'antenne derrière le boîtier de chauffage, de ventilation et de climatisation, et le fixer au faisceau de carrosserie ainsi qu'au pied extrême arrière.

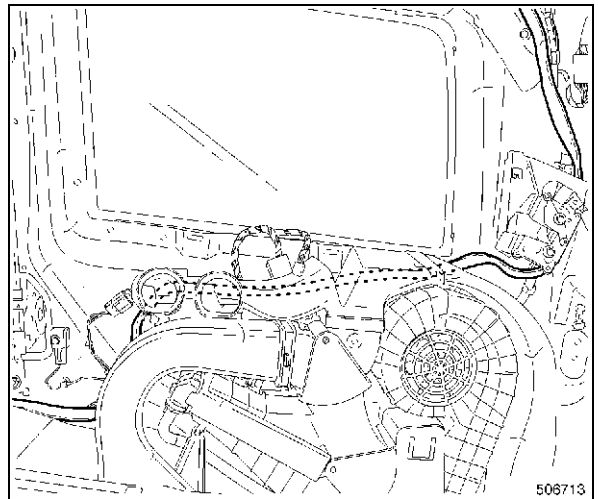

38. À l'aide d'une baguette cale-garniture C-4755, ou l'équivalent, d'engager les languettes restantes qui fixent le cercle en oliveur (1) au support de toit ouvrant arrière (2), en commençant du côté de la porte.

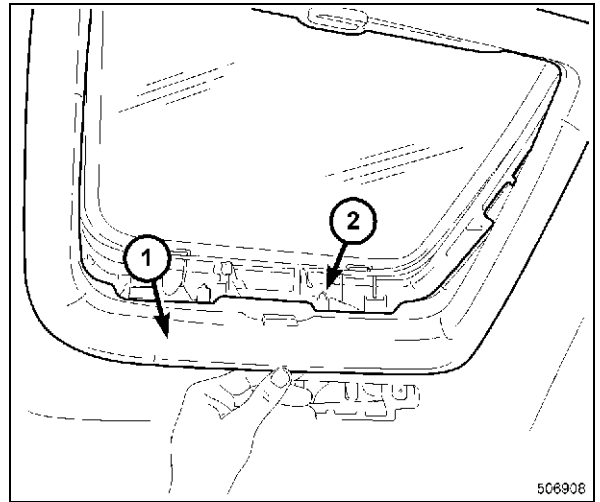

39. Déposer les quatre fixations du moniteur vidéo (selon l'équipement).
40. Débrancher le connecteur (1) et déposer le moniteur.

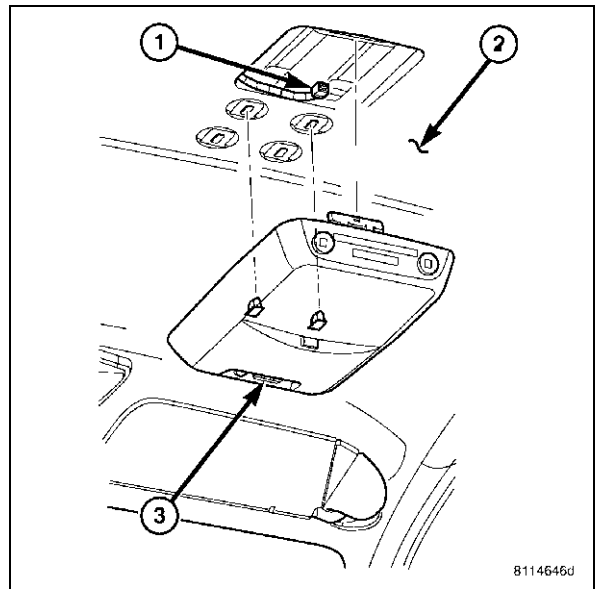

41. Retirer les agrafes arrière et centrales arrière de l'arrière de la garniture de pavillon (3).

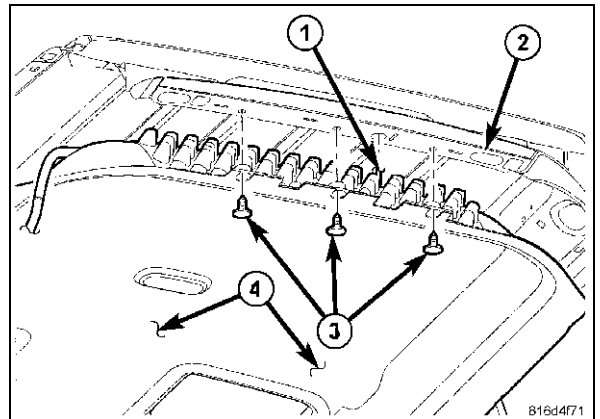

ATTENTION: Veiller à ne pas plier la garniture de pavillon.

42. Découper le gabarit.

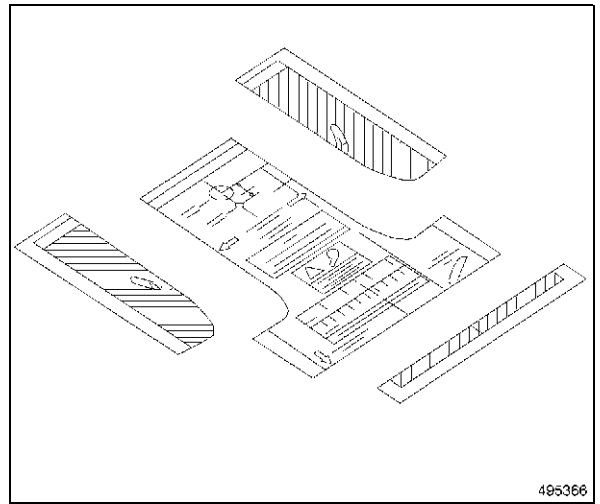

43. Centrer le gabarit sur l'arrière du toit en l'alignant sur le bord du toit.

44. Ponçonner au centre les deux trous indiqués sur le gabarit.

45. Retirer le gabarit.

ATTENTION: Ne pas les percer de plus de 6 mm (1/4 po) afin de ne pas endommager le pavillon du véhicule.

46. Percer un trou pilote de 3 mm (1/8 po) à travers chaque emplacement central ponçonné.

47. Percer le trou arrière de 5 mm (13/64 po).

48. Percer le trou avant de 19 mm (3/4 po).

49. Décapoter les deux trous.

50. Appliquer de l'inhibiteur de corrosion Mopar®, numéro de pièce 82300508, sur la surface métallique nue des trous percés.

51. Nettoyer et préparer la zone de l'antenne.

52. Poser l'antenne satellite. Serrer 9 N m (80 lb.po).

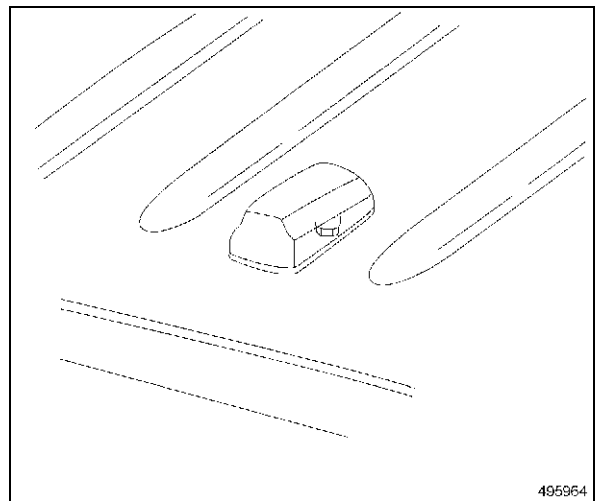
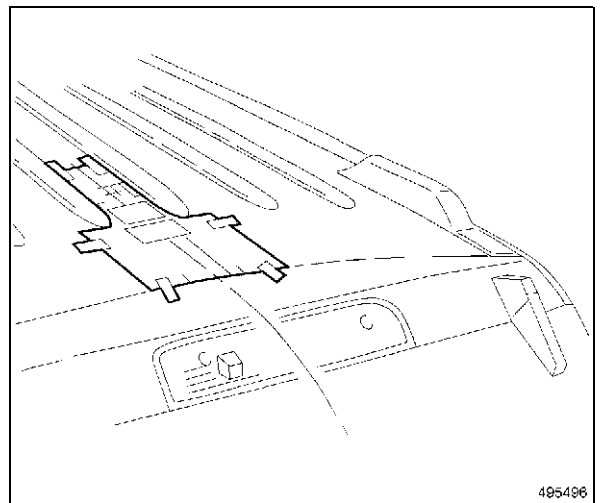

53. Rebrancher le faisceau d'antenne à l'antenne.

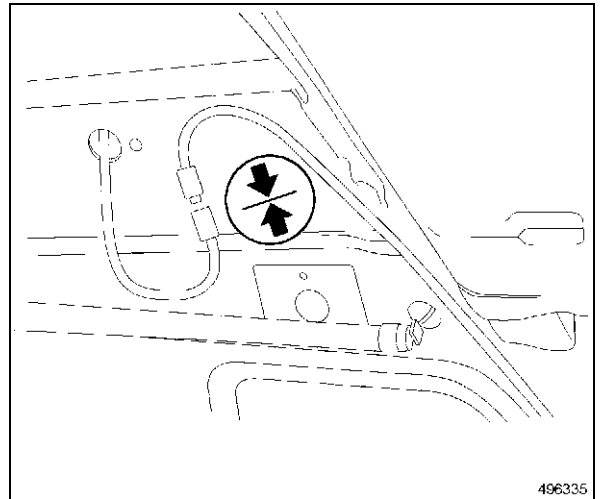

54. Reposer les agrafes arrière et centrales arrière de la garniture de pavillon.

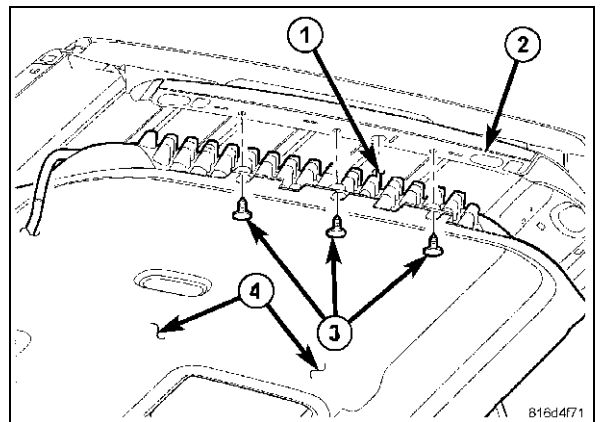

55. Reposer le moniteur (selon l'équipement).

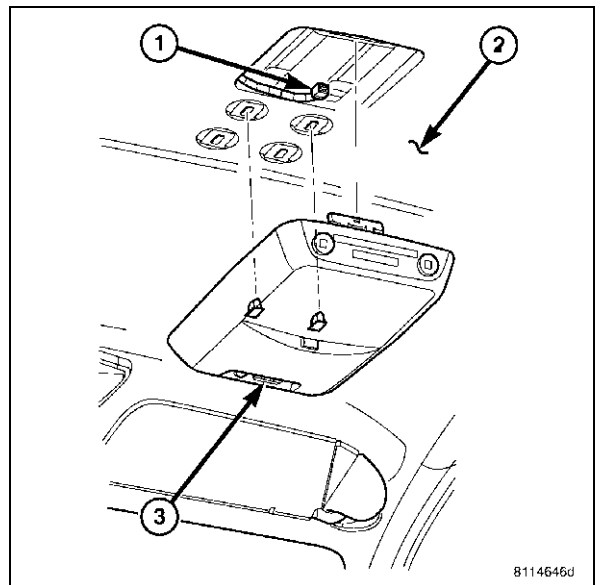

56. En commençant l'intérieur, faire glisser la garniture de toit ouvrant dans l'encoche et pousser pour engager les clips.

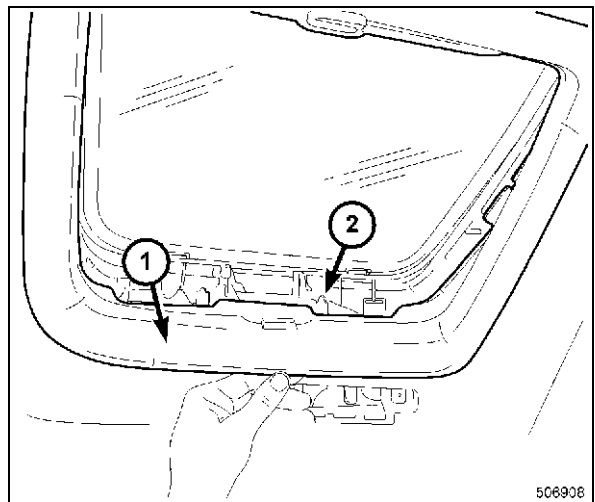

57. Placer la garniture de custode dans le véhicule.
 58. Rebrancher le connecteur du faisceau électrique à la prise de courant (selon l'équipement).
 59. Positionner la bride de la garniture de custode dans la rigole latérale et fixer d'abord le clip inférieur, puis le clip du milieu.
 60. Aligner les deux trous de fixation de la garniture de custode avec les deux trous de fixation dans le panneau de custode, et engager les pattes de maintien qui fixent la garniture de custode au panneau de custode.
 61. Reposer les deux vis et l'anneau en D qui fixent la garniture de custode au panneau de custode.
 62. Mettre en place le plancher de chargement dans le véhicule.
 63. Reposer les deux écrous qui fixent le plancher de chargement au plancher.

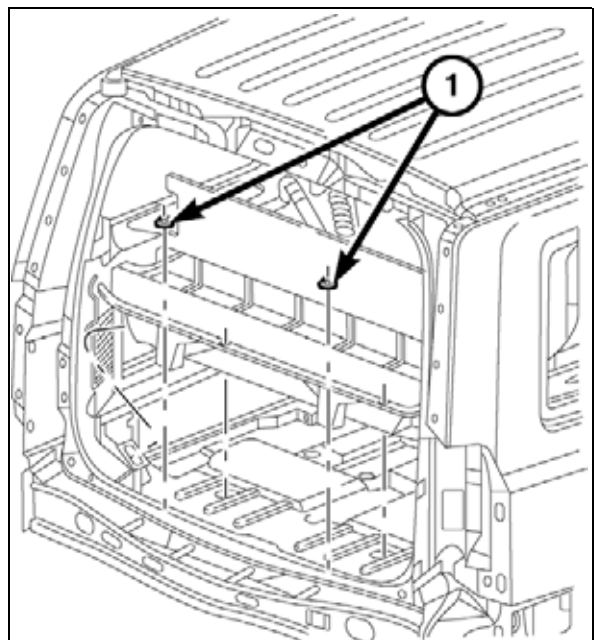
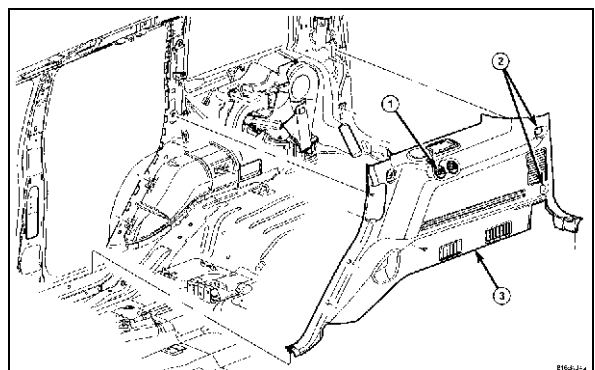

64. Positionner l'enclume de seuil de hayon sur le seuil de hayon et engager les pattes de maintien qui fixent l'enclume au seuil du hayon.

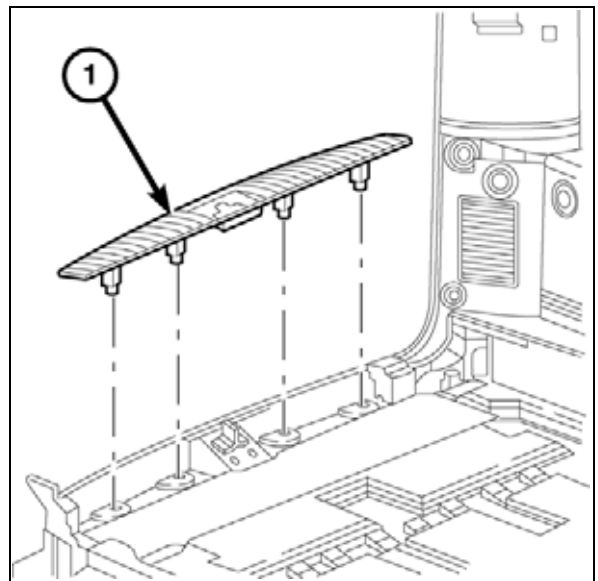

65. Positionner des deux côtés les pattes de blocage de la partie inférieure de la garniture de pied extrême arrière dans les encoches de la partie supérieure de la garniture de custode.
66. Aligner des deux côtés les pattes de maintien sur la garniture de pied extrême arrière avec les clips de fixation dans le pied extrême arrière, et engager les pattes de maintien qui fixent la garniture au pied extrême arrière.

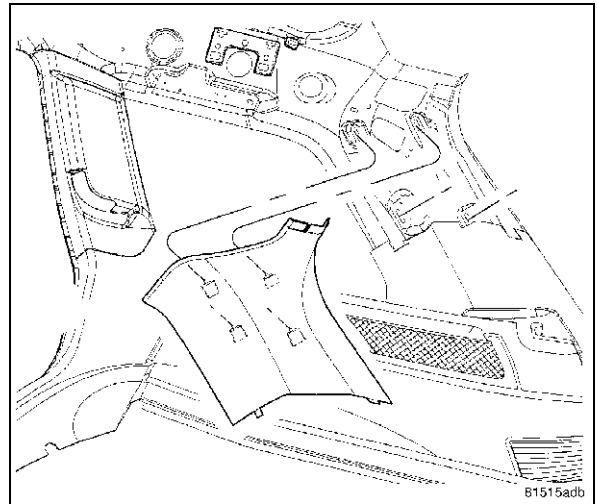

67. Aligner les pattes de maintien sur la garniture supérieure de hayon avec les clips de fixation dans la baie de hayon, et engager les pattes de maintien pour fixer la garniture à la baie de hayon.
68. Rebrancher le connecteur de faisceau électrique de lampe de lecture provenant des poignées montoirs (selon l'équipement).
69. Reposer la poignée montoir sur le pavillon.

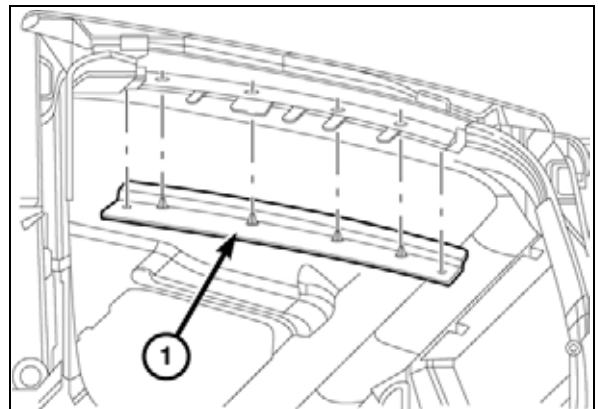

70. Positionner des deux côtés les pattes de blocage (2) de la partie inférieure de la garniture supérieure de pied extrême dans les encoches de la partie supérieure de la garniture de custode.
71. Des deux côtés, faire pivoter en position la partie supérieure du panneau de garniture et reposer la vis.

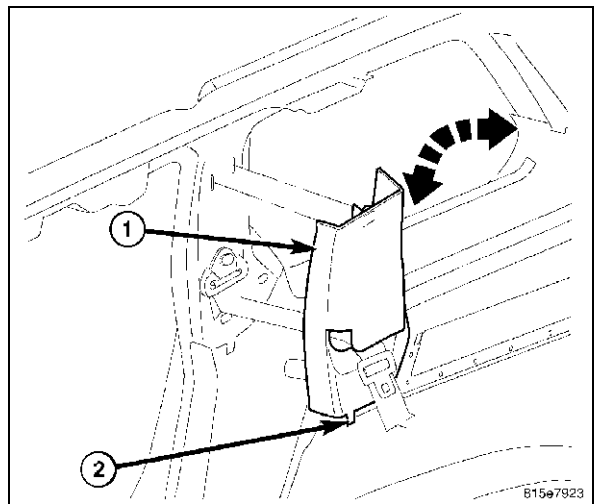

72. Poser des deux côtés un obturateur de garniture neuf (1) dans le panneau de garniture.

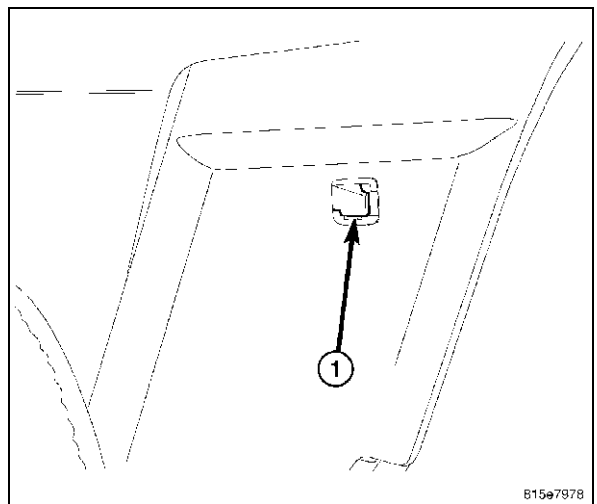

73. Aligner le trou de fixation de la garniture d'auvent avec le goujon du support de fixation, puis asseoir le panneau de garniture sur le support de fixation.
74. Reposer l'écrou de fixation de la garniture d'auvent sur le support de fixation.
75. Reposer le panneau insonorisant.

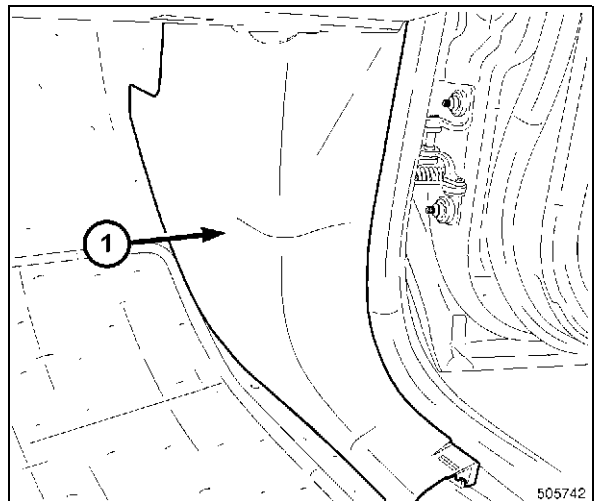

REMARQUE: Côté conducteur représenté, côté passager similaire.

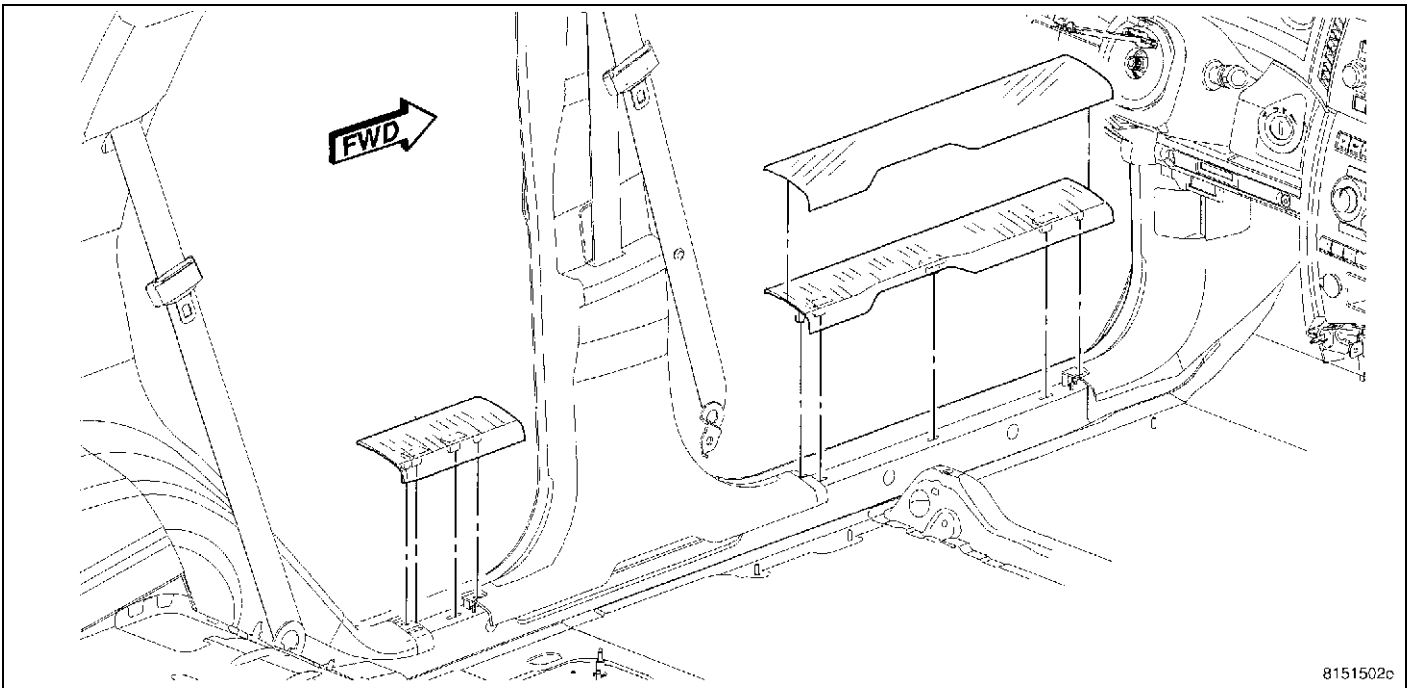

8151502c

76. Aligner les pattes de maintien de l'en oliveur de seuil de porte avec les clips de fixation dans le seuil de porte, et engager les pattes de maintien pour fixer l'en oliveur au seuil de porte.

77. Encliqueter les charnières inférieures de la boîte gants (2) sur les axes (1) et la faire pivoter.

78. Pousser les languettes de butée vers le bas et fermer la boîte gants.

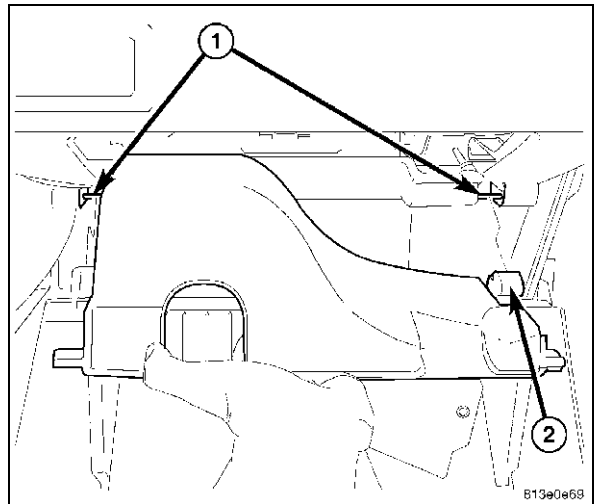

813e0e69

79. Rattacher la tige d'amortisseur (1) au côté extérieur de la boîte gants.

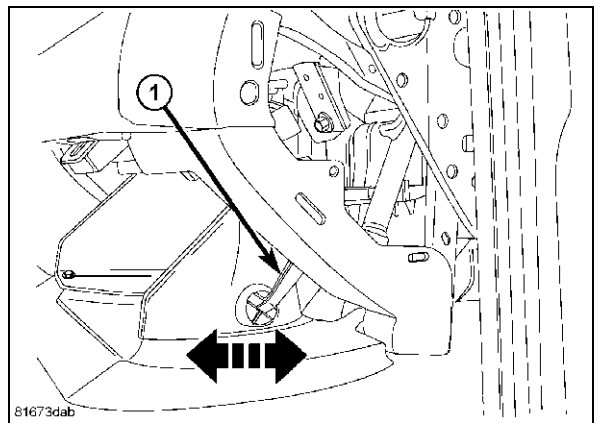

81673dab

REMARQUE: Les ports d'antenne possèdent un détrompeur et un code couleur pour le raccordement de cette antenne particulière.

REMARQUE: Toutes les connexions de l'antenne SDARS sont jaunes.

80. Rebrancher le câble d'antenne dans le port d'antenne ouvert de la radio.

81. Rebrancher les connecteurs et reposer la radio.

82. Reposer les fixations de la radio.

83. Reposer l'enclencheur de la radio et la vis.

84. Reposer l'enclencheur de levier sélecteur.

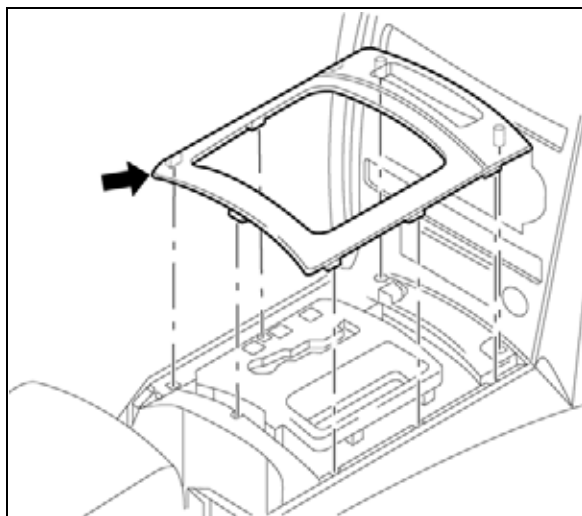
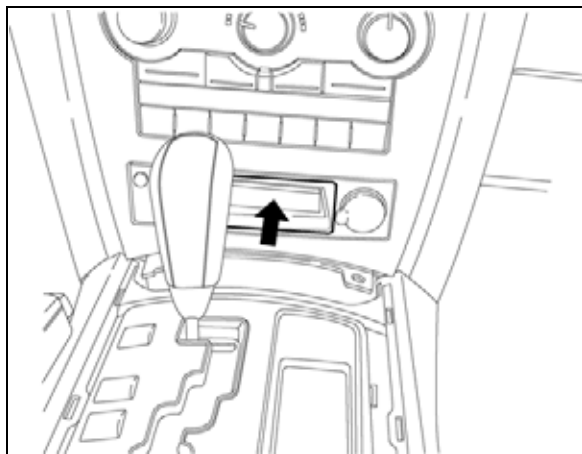

CONFIGURATION DU VÉHICULE DE SYSTÈME AUDIO RADIO NUMÉRIQUE SATELLITE

Le NIV du véhicule doit être mis à jour en ajoutant le code des ventes de l'accessoire pour que le système puisse fonctionner. Avec le site DealerCONNECT et un analyseur-contrôleur, terminer la procédure ci-dessous.

- Ouvrir une session sur [Http://dealerconnect.chrysler.com](http://dealerconnect.chrysler.com).
- Dans l'écran "Options du véhicule" sous la catégorie "Système global de réclamation" dans l'onglet "Entretien", saisir le NIV du véhicule et ajouter le code des ventes. **RSC (RADIO SATELLITE SIRIUS)** comme "Option installée par le concessionnaire".
- Confirmer que le nouveau code des ventes a bien été ajouté au NIV.

Avec l'analyseur-contrôleur connecté à Internet (via le port Ethernet ou la connexion sans fil) et au véhicule, effectuer ce qui suit :

- Dans l'écran "Diagnostic initial", sélectionner **PRÉPARATION DU VÉHICULE**
- Faire défiler vers le bas et mettre en surbrillance **RESTAURER CONFIGURATION DU VÉHICULE**
- Appuyer sur **DÉMARRER**
- Appuyer sur **SUIVANT**
- Si nécessaire, sélectionner l'année/modèle et le modèle exact du véhicule, puis appuyer sur **SUIVANT**
- Confirmer la sélection correcte et appuyer sur **SUIVANT**
- Saisir le NIV du véhicule en utilisant le clavier à écran ou confirmer que la plaque NIV remplie automatiquement est correcte et appuyer sur **SUIVANT**
- Appuyer sur **OK**
- Saisir l'identification de l'utilisateur et le code concessionnaire en utilisant le clavier à écran et appuyer sur **OK**

REMARQUE: C'est le moment où l'analyseur-contrôleur télécharge la configuration du véhicule du réseau.

- Confirmer que la programmation de la nouvelle configuration du véhicule a réussi, suivre les instructions à l'écran et appuyer sur **TERMINER**

PROCESSUS DE VALIDATION

depuis l'écran "Démarrage initial" sur l'analyseur-contrôleur, suivre les étapes ci-dessous :

- Avec un analyseur-contrôleur suivre le menu **AFFICHER ECU**, sélectionner soit **PASSERELLE CENTRALE TPIMCGW** ou **PASSERELLE CENTRALE FCMCGW** selon le véhicule.
- Choisir **PLUS D'OPTIONS, DÉTAILS ECU**, puis **CONFIG INFO**.
- Vérifier **SDARV - - - - RÉGLER** est présent.
- Conduire le véhicule dans une zone où le signal satellite est clair et vérifier si l'antenne fonctionne.

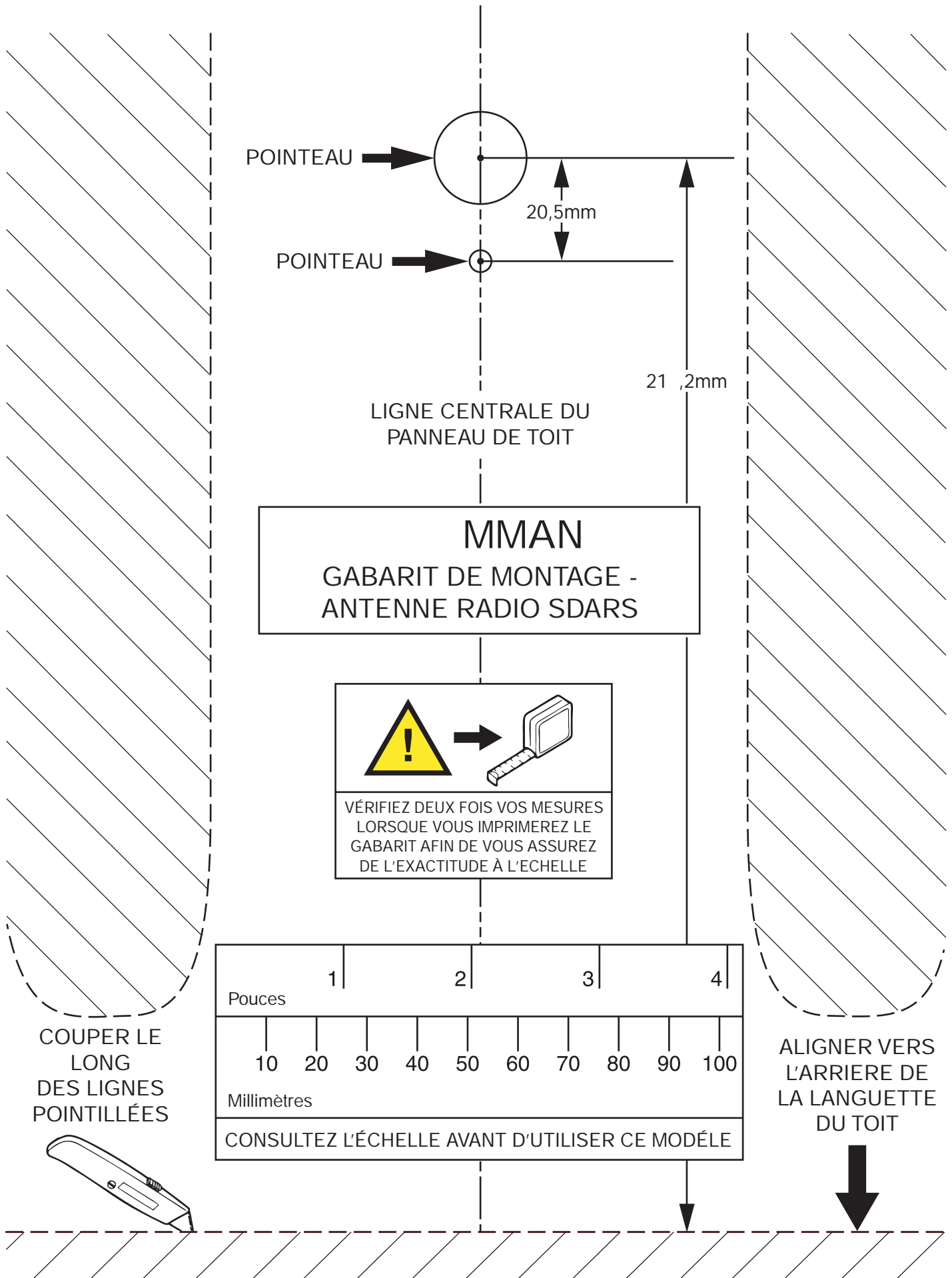



ANTENNE DE SYSTÈME AUDIO RADIO NUMÉRIQUE SATELLITE

DAKOTA

ÉTAPES DE LA PROCÉDURE :

1. Débrancher et isoler le câble de tension négative de la batterie.
2. Enlever les deux vis (3).
3. À l'aide d'une baguette cale-garniture C-4755 ou l'équivalent, séparer les quatre agrafes de butée (1) et enlever l'enjoliveur (2).

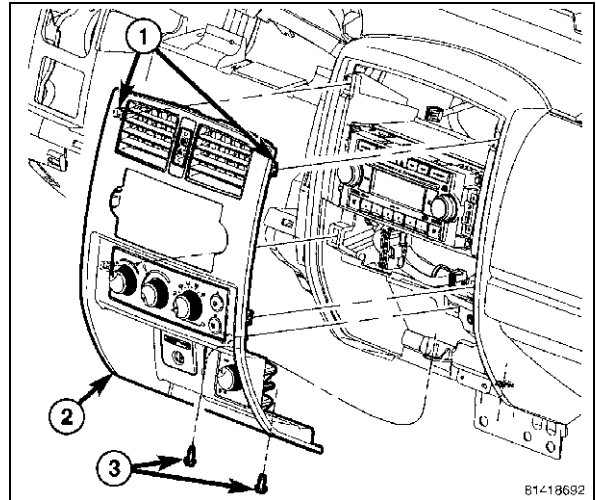

4. Débrancher les connecteurs électriques et enlever l'enjoliveur.

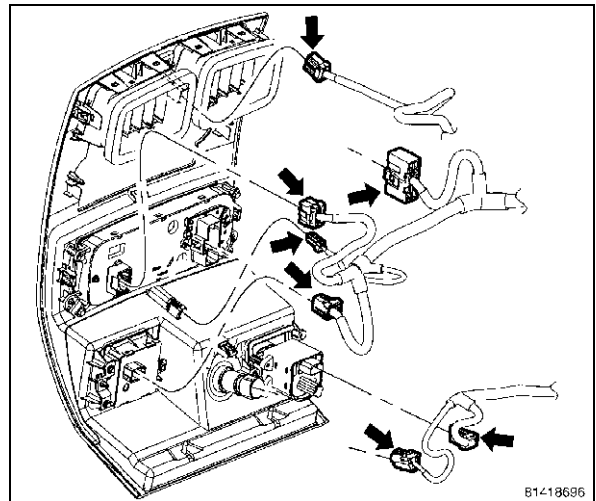

5. Enlever les attaches de fixation de l'autoradio.

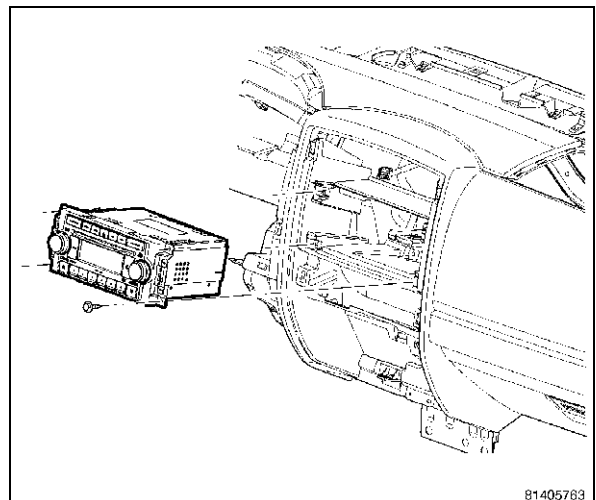

ATTENTION: Le fait de tirer en ligne droite sur le câble d'antenne de l'autoradio sans tirer le connecteur d'antenne de verrouillage pourrait endommager le câble ou l'autoradio.

6. Débrancher les connecteurs électriques et les antennes et enlever l'autoradio.

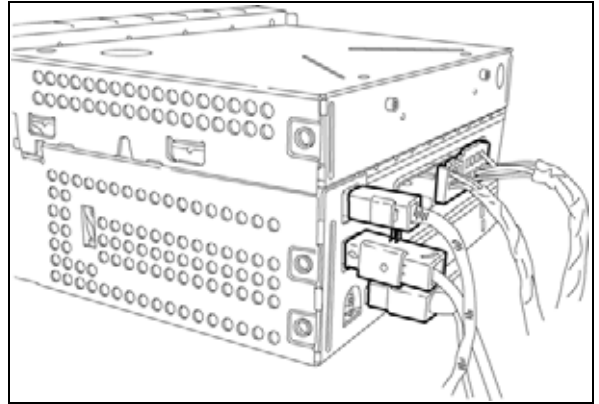

7. Ouvrir la boîte à gants et pincer les pattes d'arrêt vers l'intérieur.

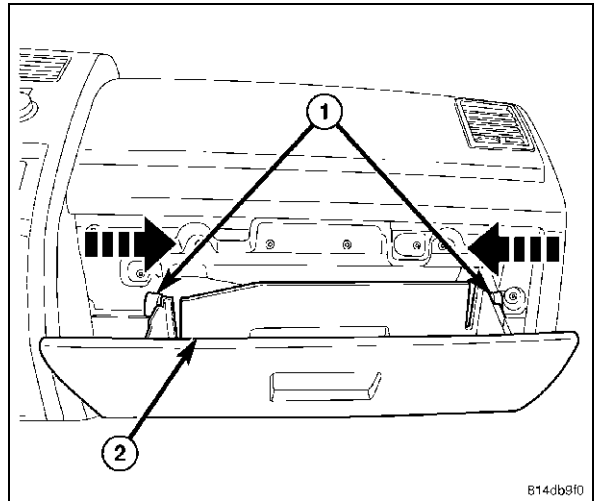

8. Baisser la boîte à gants et dégager les charnières (1) en faisant un mouvement de torsion et enlever la boîte à gants.

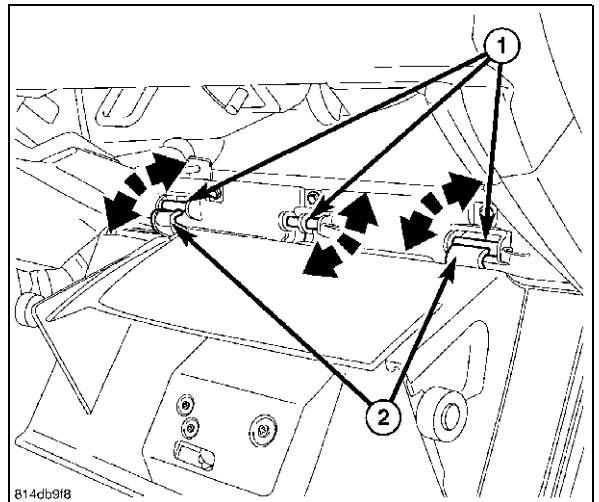

Cabine longue

9. Enlever les deux dispositifs de retenue poussoir en plastique (2) qui fixent le couvercle d'enrouleur de la ceinture avant extérieur (1) à l'enrouleur de ceinture avant extérieur (3).
10. Soulever le couvercle de tracteur pour dégager les deux goupilles de positionnement de la partie supérieure intérieure du couvercle de tracteur des trous de positionnement au haut du tracteur.

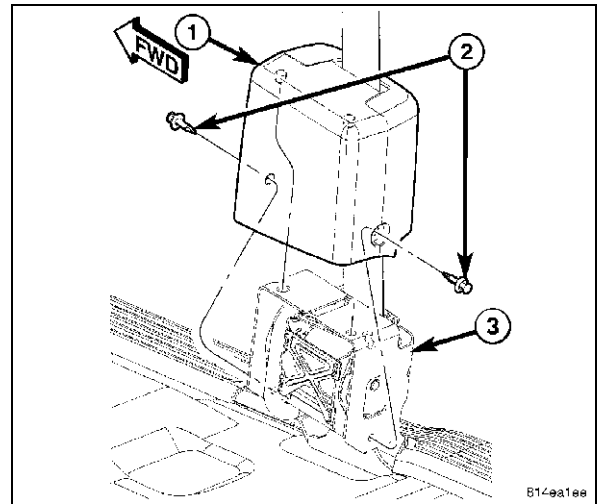

11. Séparer la partie inférieure des moitiés de couvercle de tracteur intérieur (1) et de tracteur extérieur (3) et dégager les attaches situées au haut des moitiés de couvercle et enlever les moitiés de couvercle.

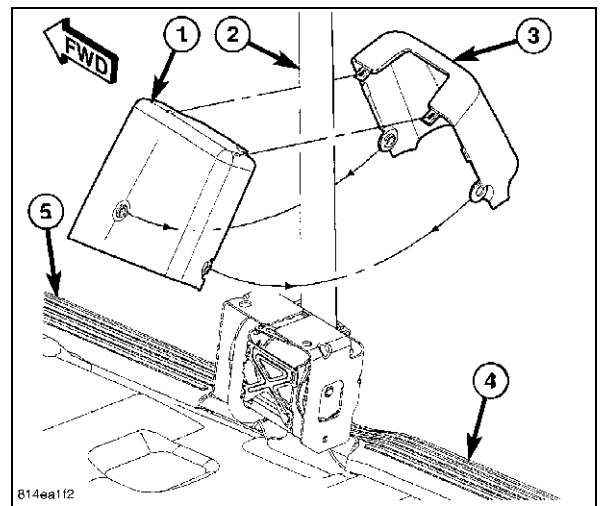

12. Afin d'accéder au seuil de portière arrière pour une dépose, utiliser la baguette cale-garniture C-4755 ou l'équivalent pour dégager suffisamment les pattes de retenue (2) qui fixent le seuil de portière du panneau de garnissage d'auvent aux attaches de retenue du seuil de portière avant.

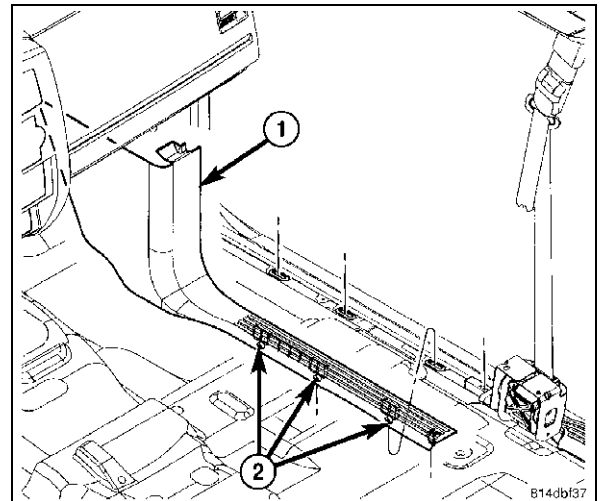

13. À l'aide d'une baguette cale-garniture C-4755 ou l'équivalent, dégager les pattes de retenue (2) qui fixent le seuil de porte (1) aux attaches de retenue dans le seuil de porte arrière et enlever le seuil de porte.

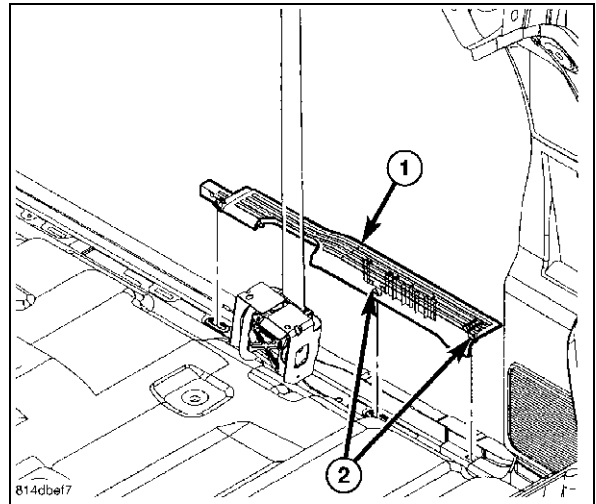

Cabine longue, sans strapontins arrière

14. Régler le siège avant sa position la plus avancée.

ATTENTION: Garder l'extrémité intérieure du panneau de garnissage de pied arrière loin du panneau de garnissage arrière de la cabine lors de la dépose du panneau de garnissage de pied arrière supérieur pour empêcher d'égratigner le panneau de garnissage arrière.

15. À l'aide d'une baguette cale-garniture C-4755 ou l'équivalent, dégager les pattes de retenue (3) qui fixent le panneau de garnissage de pied arrière (2) au pied arrière. Tirer l'extrémité inférieure extérieure du panneau de garnissage vers l'ouverture de porte pour que l'extrémité inférieure intérieure du panneau de garnissage ne touche pas au panneau de garnissage arrière de la cabine. En maintenant la pression extérieure, tirer le panneau de garnissage pour l'éloigner du pied arrière et enlever le panneau de garnissage.

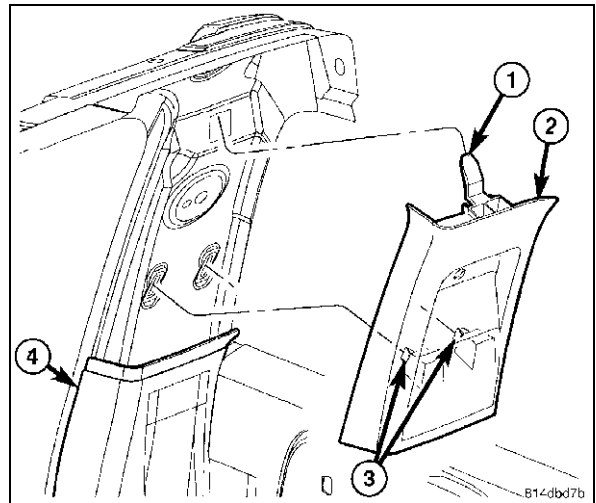

À l'aide d'une baguette cale-garniture C-4755 ou l'équivalent, dégager les pattes de retenue qui fixent le panneau de garnissage de pied arrière (4) au pied arrière et enlever le panneau de garnissage.

16. Tirer légèrement vers le bas le haut de chaque joint de porte.
17. Enlever les couvre-garnitures de gâche de porte (3) comme suit :

- À l'aide d'une baguette cale-garniture ou d'un autre outil lame plate approprié, soulever doucement les bords du couvre-garniture de gâche de porte supérieure (3) pour les éloigner suffisamment de la garniture de toit (2) pour dégager les deux agrafes-ressort qui fixent le couvercle au longeron supérieur.

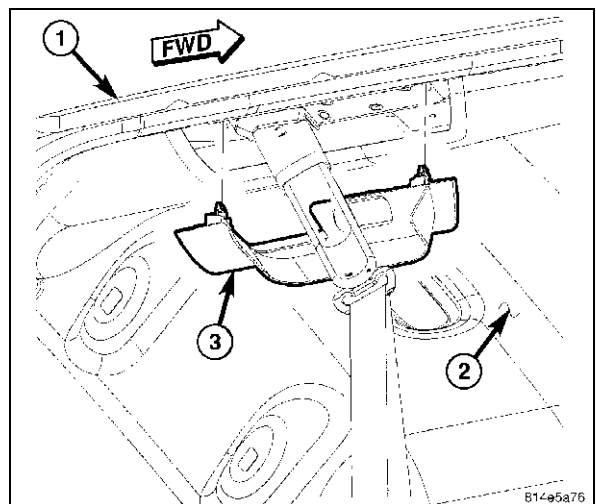

18. Déterminer de quel côté du véhicule sera enlevé le longeron supérieur et débrancher la boucle de la ceinture de sécurité et le réglage de la hauteur (3) du longeron supérieur (1) de ce côté du véhicule, comme suit :

- Enlever les deux vis (2) qui fixent la boucle de ceinture de sécurité et le support de réglage de la hauteur (3) au longeron supérieur (1) et les mettre de côté.

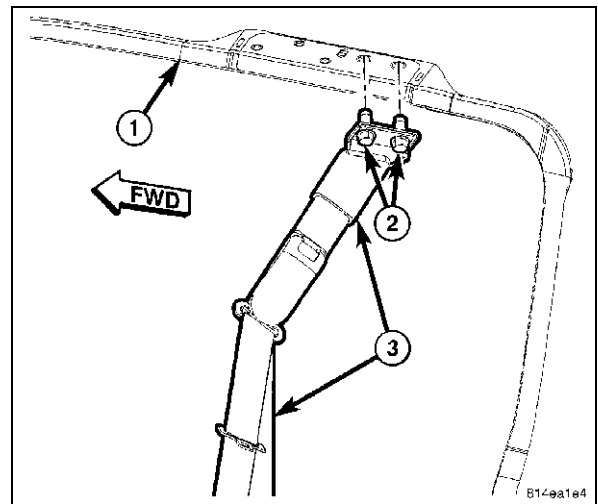

Cabine longue, sans strapontins arrière

19. Régler le siège avant sa position la plus avancée.
20. Débrancher le couvercle de garnissage (4) de la boucle de ceinture de sécurité arrière (3).
21. Enlever la vis (5) qui fixe la boucle de ceinture de sécurité au pied arrière supérieur (1).
22. Enlever la boucle de ceinture de sécurité du pied arrière.
23. À l'aide d'une baguette cale-garniture C-4755 ou l'équivalent, dégager les pattes de retenue qui fixent le panneau de garnissage de pied arrière (7) au pied arrière (1).
24. Enlever la vis (6) qui fixe l'ancrage inférieur au panneau de plancher près de la base du pied arrière.
25. Enlever la ceinture de sécurité (3) du panneau de garnissage de pied arrière inférieur par les fentes fournies et enlever le panneau de garnissage.

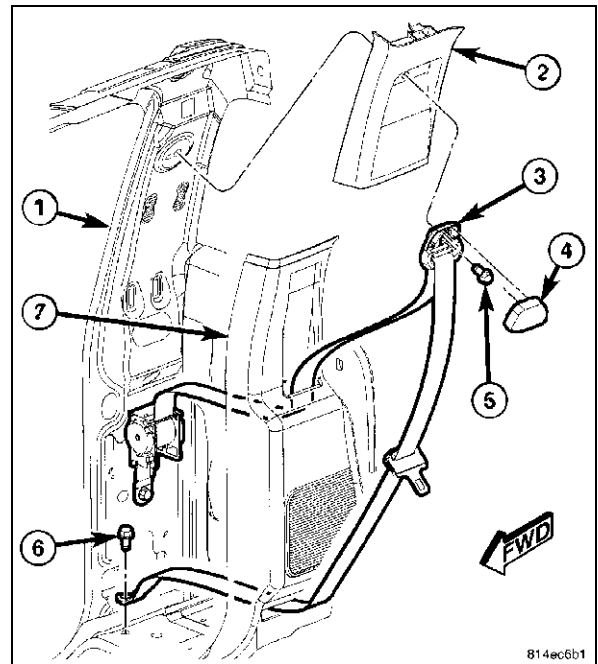

ATTENTION: Garder l'extrémité intérieure du panneau de garnissage de pied arrière loin du panneau de garnissage arrière de la cabine lors de la dépose du panneau de garnissage de pied arrière supérieur pour empêcher d'égratigner le panneau de garnissage arrière.

26. À l'aide d'une baguette cale-garniture C-4755 ou l'équivalent, dégager les pattes de retenue qui fixent le panneau de garnissage de pied arrière supérieur (2) au pied arrière. Tirer l'extrémité inférieure extérieure du panneau de garnissage vers l'ouverture de porte pour que l'extrémité inférieure intérieure du panneau de garnissage ne touche pas au panneau de garnissage arrière de la cabine. En maintenant la pression extérieure, tirer le panneau de garnissage pour l'éloigner du pied arrière et enlever le panneau de garnissage.

Cabine en quadrature

27. Régler le siège avant à sa position la plus avancée.
 28. À l'aide d'une baguette cale-garniture C-4755 ou l'équivalent, dégager les pattes de retenue (2) qui fixent le seuil de portière (1) aux attaches de retenue dans le seuil de portière arrière et enlever le seuil de porte.

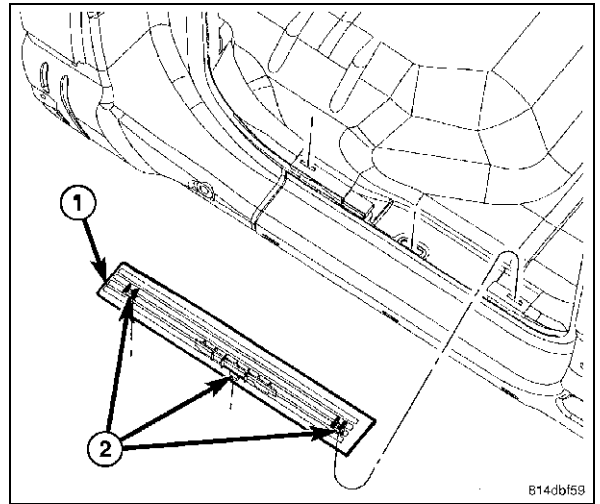

29. Replier le coussin de siège (7).
 30. Enlever le cric.
 31. Enlever l'attache (4) qui fixe la ceinture de sécurité centrale (3) (pour la dépose du siège de gauche).
 32. Enlever les attaches qui retiennent le siège au plancher de la cabine.

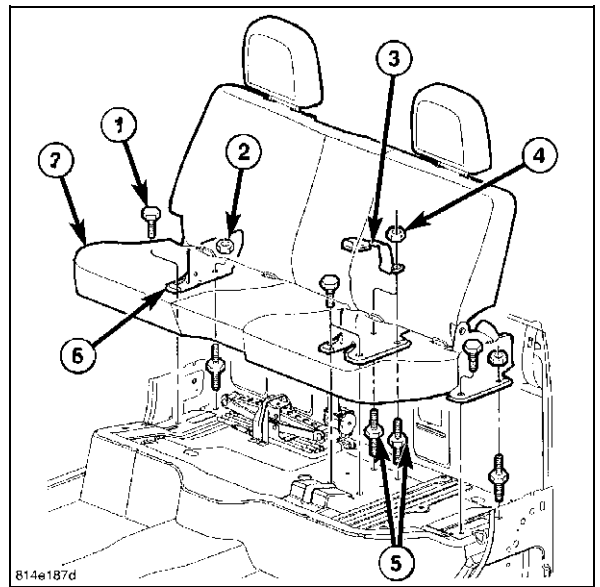

33. Débrancher le couvercle de garnissage (4) de la boucle de ceinture de sécurité arrière (3).
 34. Enlever la vis (5) qui fixe la boucle de ceinture de sécurité au pied arrière supérieur (1).
 35. Enlever la boucle de ceinture de sécurité du pied arrière.
 36. À l'aide d'une baguette cale-garniture C-4755 ou l'équivalent, dégager les pattes de retenue qui fixent le panneau de garnissage de pied arrière (2) au pied arrière et enlever le panneau de garnissage du pied arrière et enlever le panneau de garnissage.
 37. À l'aide d'une baguette cale-garniture C-4755 ou l'équivalent, dégager les pattes de retenue qui fixent le panneau de garnissage de pied arrière (7) au pied arrière (1).
 38. Enlever la vis (6) qui fixe l'ancrage inférieur au panneau de plancher près de la base du pied arrière.
 39. Enlever la ceinture de sécurité (3) du panneau de garnissage de pied arrière inférieur par les fentes fournies et enlever le panneau de garnissage.

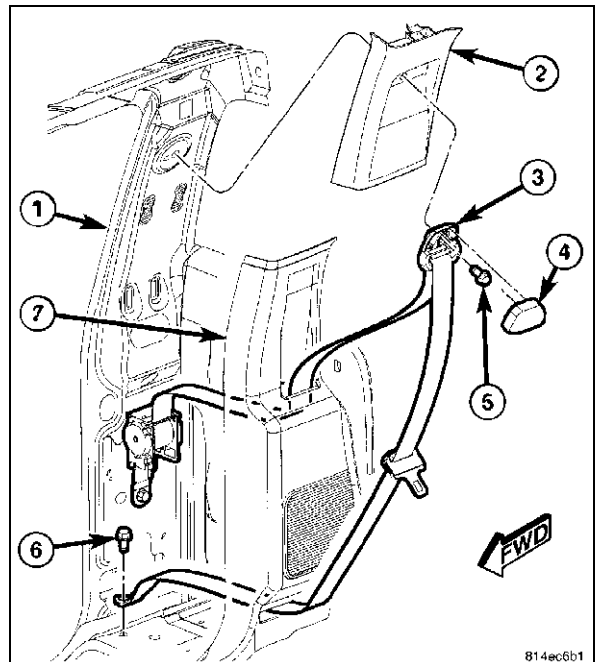

Toutes les cabines

REMARQUE: Il y a deux types de plafonniers disponibles dans le véhicule : un avec un interrupteur mis sous tension en appuyant sur la lentille du plafonnier et un sans interrupteur. Les types d'ampoule et les procédures de réparation sont identiques pour ces deux plafonniers.

40. Insérer le bout d'un petit tournevis à lame plate dans l'encoche (5) entre la lentille (2) et le boîtier (1) du plafonnier.
41. Soulever doucement l'extrémité de la lentille vers l'extérieur jusqu'à ce qu'elle se détache du boîtier.
42. Redresser la lentille vers l'extérieur jusqu'à ce qu'elle soit perpendiculaire au boîtier.
43. Tirer légèrement l'extrémité du dispositif de retenue/charnière de la lentille (3) du boîtier extérieur à partir de la garniture de toit, puis faire glisser l'extrémité exposée du boîtier pour l'éloigner suffisamment afin de dégager le dispositif de retenue fixe (4) sur l'extrémité des encoches de la garniture de toit.
44. Éloigner suffisamment le plafonnier du trou de montage de la garniture de toit pour accéder au connecteur de faisceau de câblage et le débrancher de l'arrière du plafonnier.
45. Retirer le plafonnier du véhicule.
46. Utiliser une baguette cale-garniture C-4755 ou l'équivalent, dégager l'attache de pose (2) tel qu'il est indiqué et enlever le crochet manteau (1) de la garniture de toit (3).

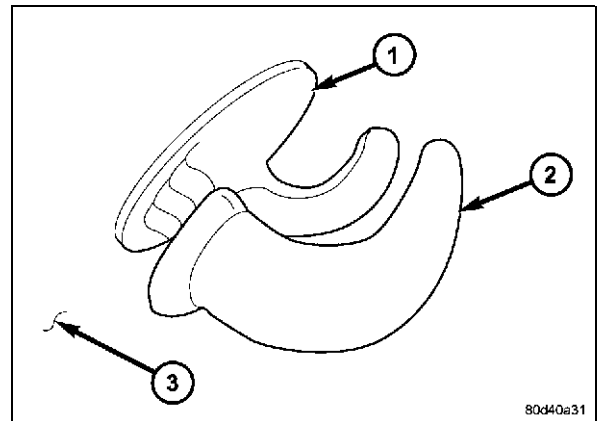
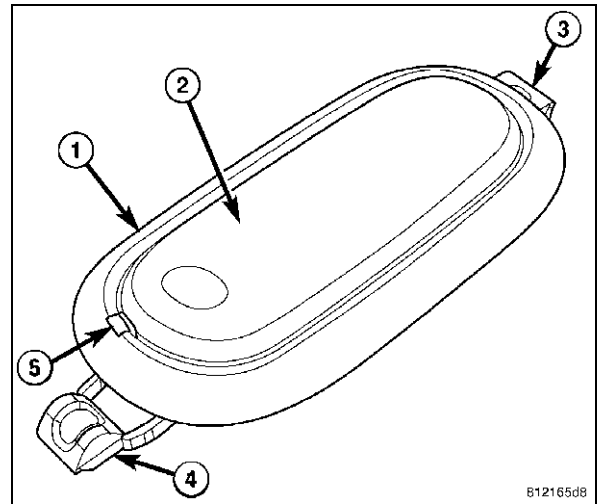

ATTENTION: Veiller à ne pas plier la garniture de pavillon.

47. Positionner la garniture de toit assez bas pour avoir accès à l'emplacement de montage de l'antenne.
48. Découper le gabarit.

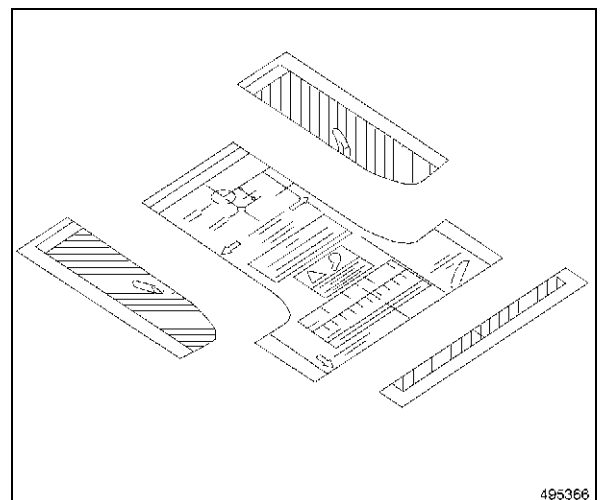

49. Centrer le gabarit l'arri re du toit en alignant le gabarit avec le bord du toit.
50. Perforer au pointeau les deux trous indiqu s sur le gabarit.
51. Enlever le gabarit.

ATTENTION: Ne pas percer de trou de plus de 6 mm (1/4 po) sans quoi la garniture de toit risque d'être endommagée.

52. Percer un trou d'implantation de 3 mm (1/8 po) de chaque c t des emplacements perc s.
53. Percer le trou arri re 5 mm (13/64 po).
54. Percer le trou avant 19 mm (3/4 po).
55. Bavurer les deux trous.
56. Appliquer de l'inhibiteur de corrosion Mopar®, num ro de pi ce 82300508, sur la surface m tallique nue des trous perc s.
57. Nettoyer et pr parer la zone de l'antenne.
58. Poser l'antenne satellite. Serrer avec un couple de 9 N m (80 po/lb).

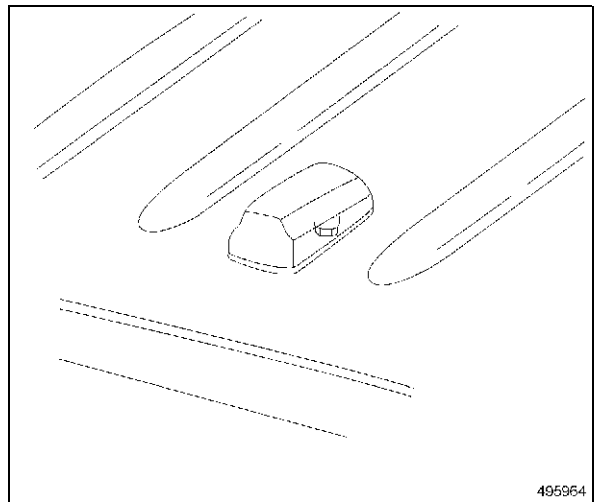
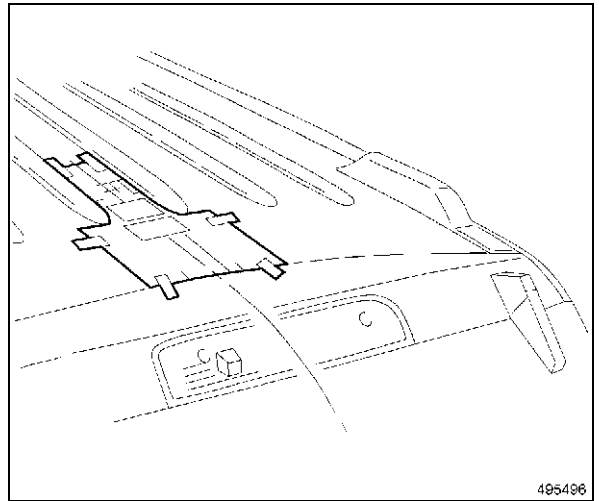

59. Brancher le faisceau de c blage d'antenne l'antenne.
60. Fixer le fil d'antenne la garniture de toit et l'acheminer vers le c t pied arri re du passager.
61. Acheminer et fixer l'antenne sur le pied arri re.

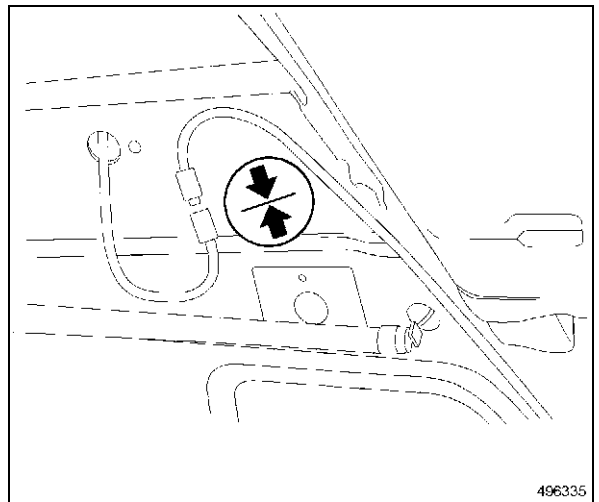

62. Acheminer et fixer le câble d'antenne le long du bas de portière jusqu'à l'auvent.

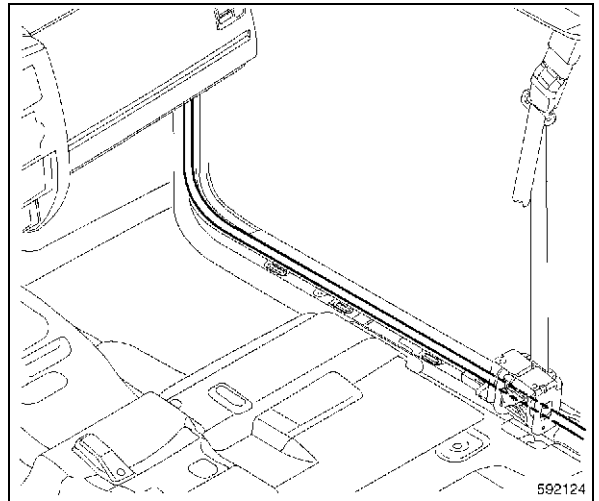

63. Acheminer et fixer le faisceau de câblage (1) le long du faisceau de câblage CVC (2).

64. Acheminer et fixer l'antenne à l'arrière de l'autoradio.

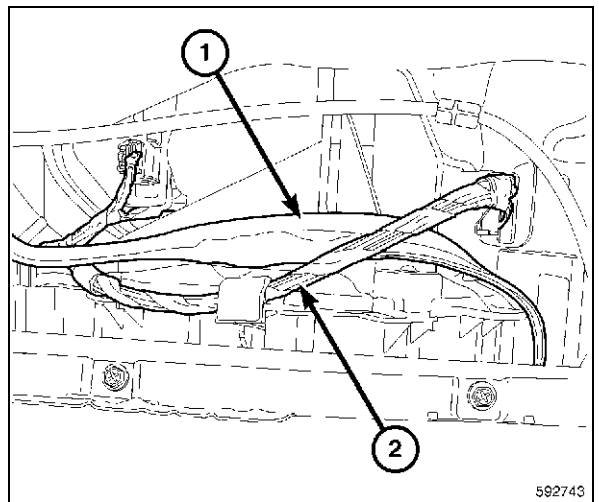

65. Positionner le crochet manteau (1) par la garniture de toit (3) et bien fixer la base du support au panneau de toit.

66. Enclencher l'attache de retenue (2).

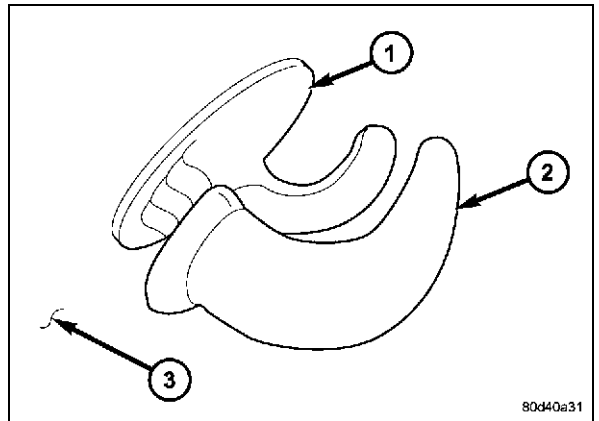

REMARQUE: Il y a deux types de plafonniers disponibles dans le véhicule : un avec un interrupteur mis sous tension en appuyant sur la lentille du plafonnier et un sans interrupteur. Les types d'ampoule et les procédures de réparation sont identiques pour ces deux plafonniers.

67. Positionner le plafonnier (1) sur le trou de montage dans la garniture de toit.

68. Rebrancher le connecteur de faisceau de câblage au connecteur l'arrière du plafonnier.

69. Insérer le dispositif de retenue fixe sur l'extrémité encoche (4) du boîtier de plafonnier dans le trou de montage dans la garniture de toit.

70. Faire glisser suffisamment l'extrémité encoche du boîtier dans le trou de montage pour enclencher la charnière de lentille/dispositif de retenue (3) sur le côté opposé du trou dans la garniture de toit.

71. Appuyer doucement et galement l'extrémité de la lentille/dispositif de retenue du plafonnier dans le trou de montage jusqu'à ce que l'enlèvement soit de niveau avec la garniture de toit.

72. Redresser l'extrémité encoche de la lentille de plafonnier (2) pour la mettre en place contre le boîtier de plafonnier, puis appuyer fermement et uniformément sur la lentille jusqu'à ce qu'elle s'enclenche au boîtier.

Cabine longue, sans strapontins

ATTENTION: Garder l'extrémité intérieure du panneau de garnissage de pied arrière loin du panneau de garnissage arrière de la cabine lors de la dépose du panneau de garnissage de pied arrière supérieur pour empêcher d'égratigner le panneau de garnissage arrière.

73. Positionner le panneau de garnissage de pied arrière inférieur (4) sur le pied arrière et enclencher les pattes de retenue qui fixent le panneau de garnissage au pied arrière.

74. En éloignant le bas de la partie intérieure du panneau de garnissage de pied arrière (2) du panneau de garnissage arrière de la cabine, faire glisser la patte de retenue supérieure (1) du panneau de garnissage dans le trou du pied arrière et enclencher les pattes de retenue (3) qui fixent le panneau de garnissage au pied arrière.

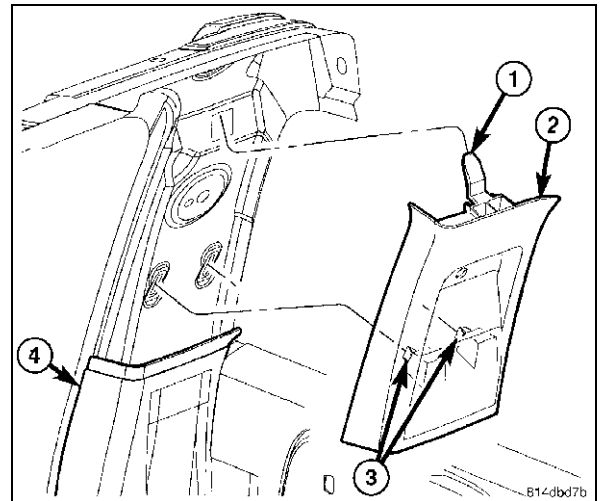
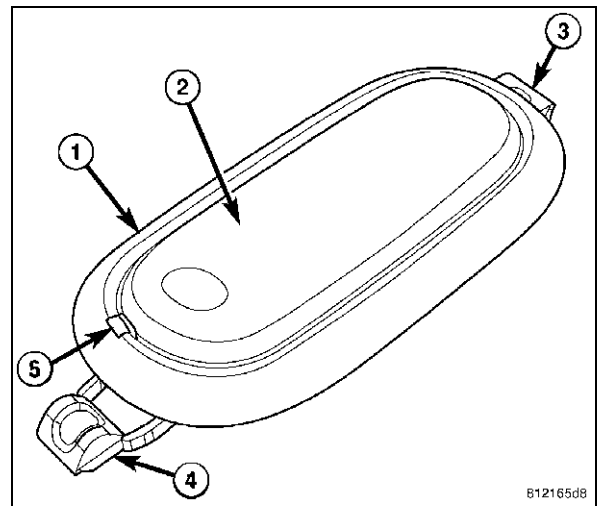

Cabine longue, sans strapontins arrière

75. Positionner le panneau de garnissage de pied arrière inférieur (7) dans le véhicule.
76. Faire passer la ceinture de sécurité, l'ancrage inférieur, le plateau de fermeture et la boucle (3) par les fentes dans le panneau de garnissage de pied arrière inférieur. S'assurer que la sangle de ceinture de sécurité entre le tracteur et l'ancrage inférieur n'est pas tordue.
77. Positionner l'ancrage inférieur de ceinture de sécurité sur le trou de montage dans le panneau de plancher près de la base du pied arrière et installer la vis (6) qui fixe l'ancrage inférieur au panneau de plancher. Serrer la vis avec un couple de 39 N m (29 pi/lb).
78. Positionner le panneau de garnissage de pied arrière inférieur sur le pied arrière (1) et enclencher les pattes de retenue qui fixent le panneau de garnissage au pied arrière.
79. En éloignant le bas de la partie intérieure du panneau de garnissage de pied arrière (2) du panneau de garnissage arrière de la cabine, faire glisser la patte de retenue supérieure du panneau de garnissage dans le trou du pied arrière et enclencher les pattes de retenue qui fixent le panneau de garnissage au pied arrière.
80. Enclencher le bord supérieur du couvre-garniture (4) sur la partie supérieure de la boucle. Pincer ensuite ensemble fermement et uniformément l'extrémité inférieure du couvre-garniture et la boucle jusqu'à ce que les pattes d'enclenchement du couvre-garniture s'enclenchent dans les fentes de la boucle.

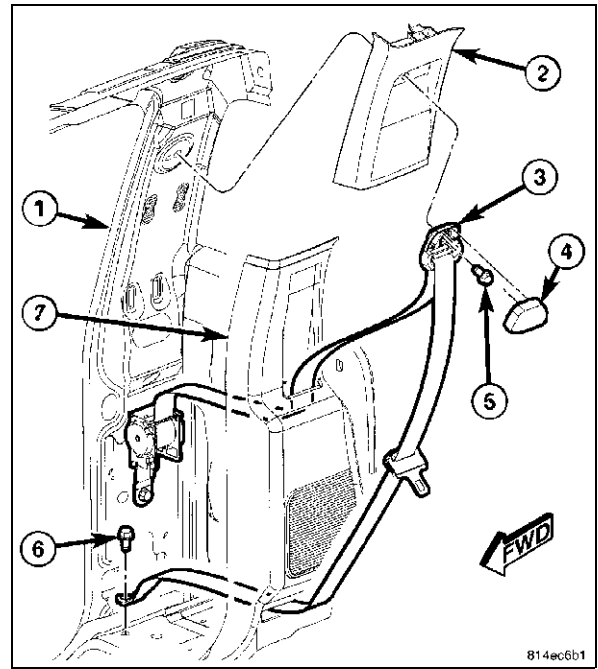

Cabines longues

81. Positionner la boucle de ceinture de sécurité (3) sur le trou de montage dans le panneau de garniture de pied arrière supérieur et poser la vis (5) qui fixe la boucle de ceinture de sécurité au pied arrière. Serrer la vis avec un couple de 39 N m (29 pi/lb).

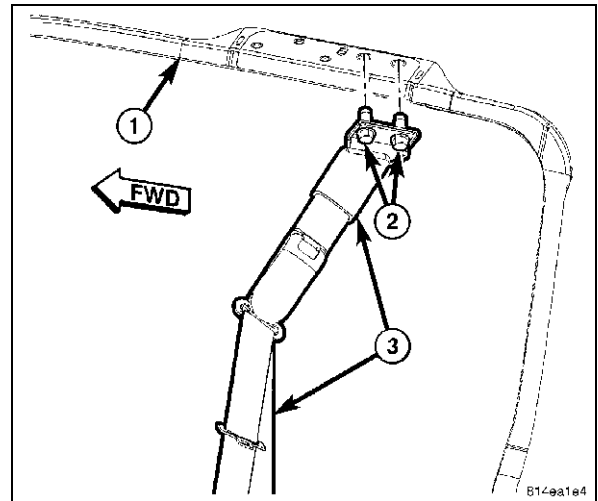

82. Enlever les couvre-garnitures de gâche de porte supérieure (3) comme suit :
- Positionner le couvre-garniture (3) sur l'ouverture de la garniture de toit (2) près de la gâche de porte et enclencher les pattes de retenue qui fixent le couvercle au longeron supérieur.
83. Placer la partie supérieure de chaque joint de porte sur l'ouverture de porte.

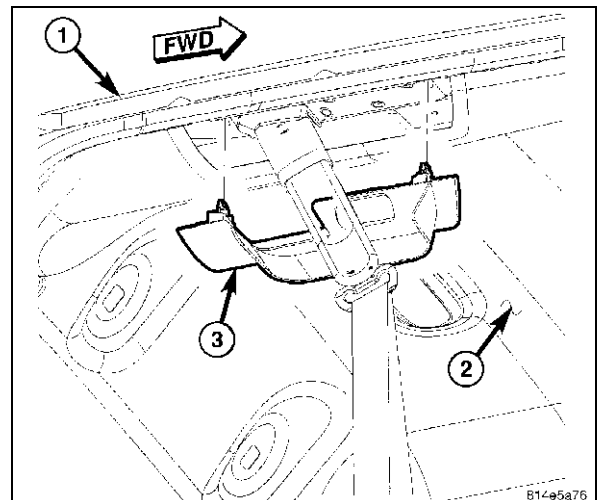

84. Aligner les pattes de retenue (2) sur le seuil de portière arrière (1) avec des pattes de retenue dans le seuil de portière arrière et enclencher les pattes de retenue qui fixent le seuil de portière au bas de portière.

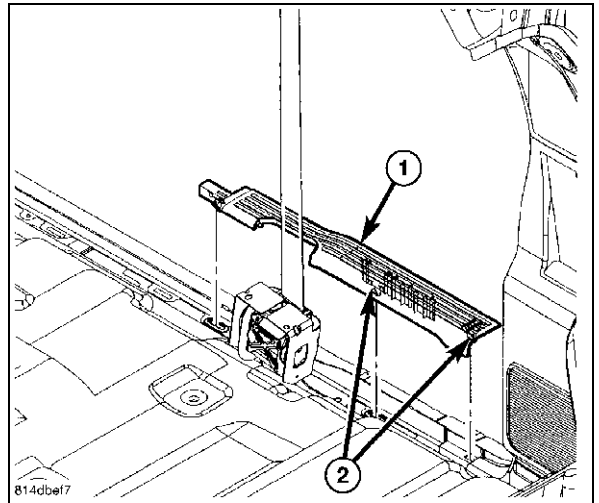

85. Aligner les pattes de retenue (2) sur l'extrémité de seuil de portière du panneau de garnissage d'auvent avec les pattes de retenue dans le seuil de portière avant et enclencher les pattes de retenue qui fixent le panneau de garnissage au seuil de portière.

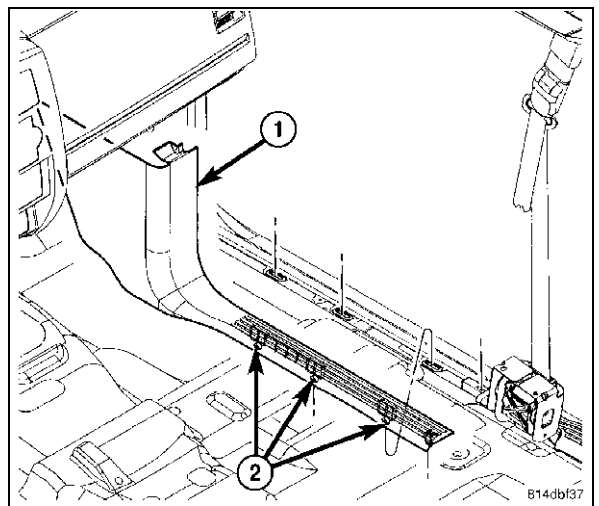

86. Positionner les moitiés intérieure (1) et extérieure (3) de couvercle de rétracteur de ceinture de sécurité autour de la ceinture de sécurité (2) en mettant la partie supérieure de chaque moitié en angle l'une par rapport à l'autre et enclencher les attaches qui fixent les deux moitiés ensemble. Fermer ensuite le couvercle autour de la ceinture de sécurité.

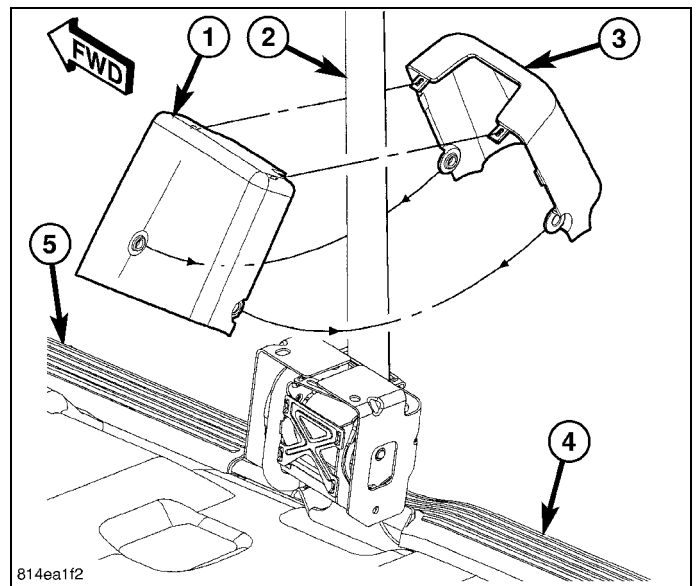

87. En appliquant une pression à la main, pousser suffisamment vers le bas le couvercle de tracteur (1) pour enclencher les deux goupilles de positionnement au haut de la moitié du couvercle intérieur avec les trous de positionnement au haut du tracteur.
88. Installer les deux dispositifs de retenue-poussoir en plastique (2) qui fixent le couvercle de tracteur sur le tracteur.

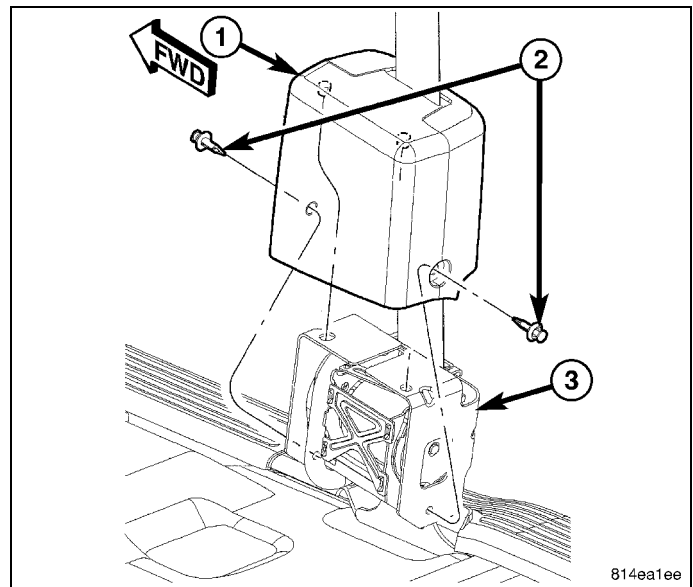

Cabine en quadrature

89. Glisser la patte de retenue supérieure du panneau de garnissage de pied arrière (2) dans le trou du pied arrière et enclencher les pattes de retenue qui fixent le panneau de garnissage au pied arrière.
90. Positionner la boucle de ceinture de sécurité (3) sur le trou de montage dans le panneau de garniture de pied arrière supérieur et poser la vis (5) qui fixe la boucle de ceinture de sécurité au pied arrière. Serrer la vis avec un couple de 39 N m (29 pi/lb).
91. Enclencher le bord supérieur du couvre-garniture (4) sur la partie supérieure de la boucle. Pincer ensuite ensemble fermement et uniformément l'extrémité inférieure du couvre-garniture et la boucle jusqu'à ce que les pattes d'enclenchement du couvre-garniture s'enclenchent dans les fentes de la boucle.

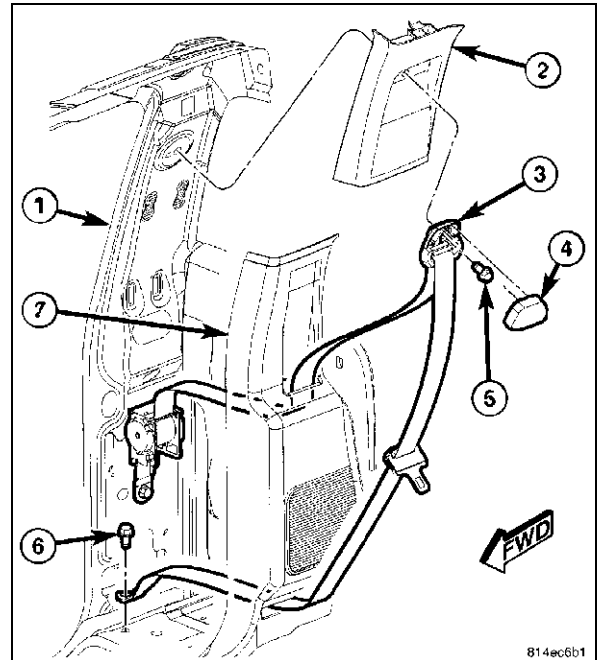

92. Aligner les pattes de retenue (2) sur le seuil de portière arrière (1) avec des pattes de retenue dans le seuil de portière arrière et enclencher les pattes de retenue qui fixent le seuil de portière au bas de portière.

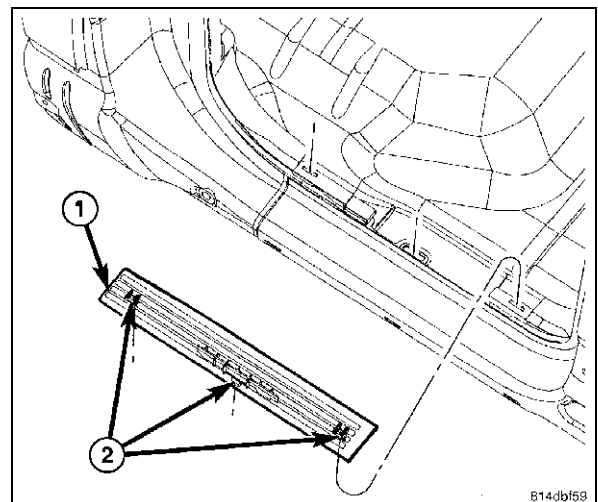

93. Positionner la boîte gants et tordre les pattes de la boîte (2) sur les charnières (1) en faisant un mouvement de torsion, tel qu'il est indiqué.

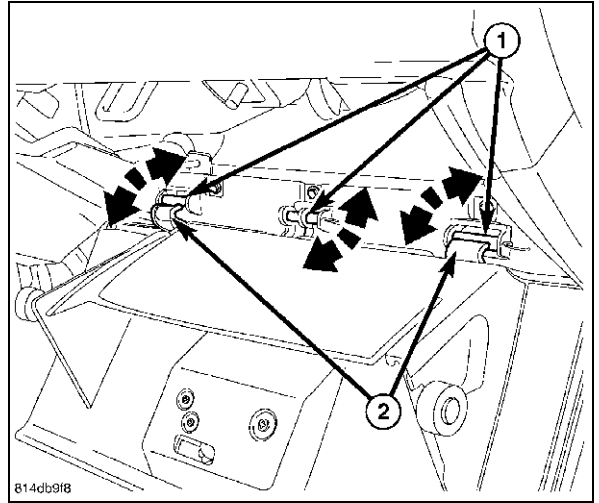

94. Fermer la boîte gants et pincer les pattes d'arrêt vers l'intérieur et les enclencher dans le tableau de bord.

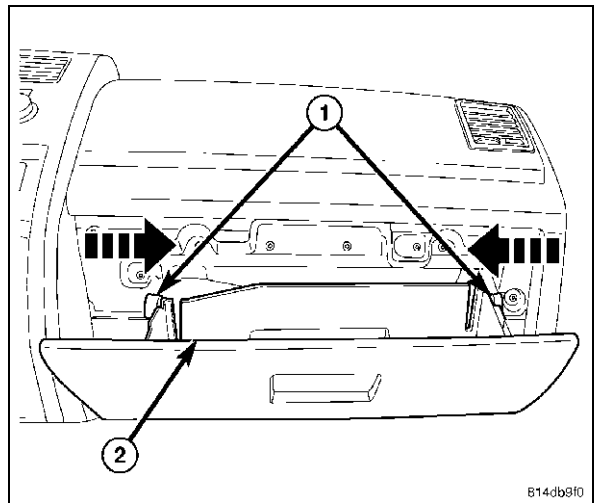

95. Débrancher les connecteurs électriques et les antennes de l'autoradio.

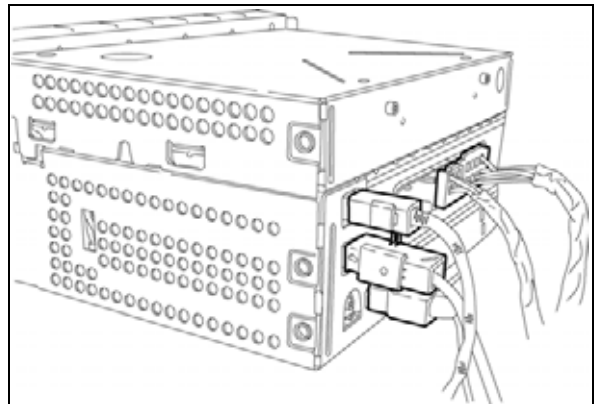

96. Positionner l'autoradio sur le tableau de bord. Installer et serrer les pièces de fixation de montage.

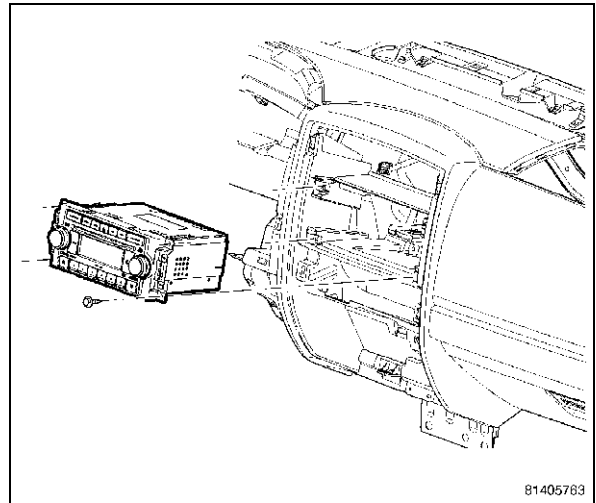

97. Avant de procéder à la procédure de réparation suivante, passer en revue tous les avertissements et toutes les attentions. (Se reporter à 23 - CARROSSERIE/TABLEAU DE BORD - AVERTISSEMENT)

98. Brancher les connecteurs électriques.

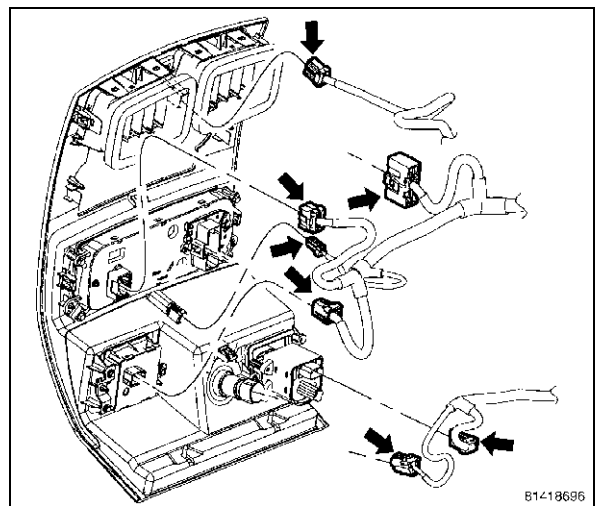

99. Installer l'oliveur central (2) et fixer totalement les quatre attaches de retenue (1).

100. Installer les vis (3).

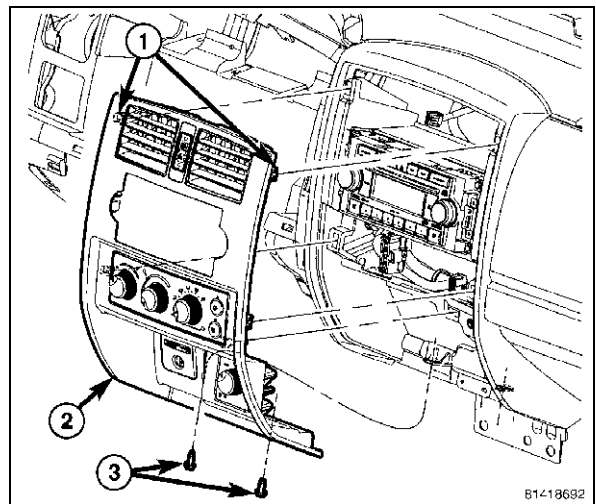

CONFIGURATION DU VÉHICULE DE SYSTÈME AUDIO RADIO NUMÉRIQUE SATELLITE

Le NIV du véhicule doit être mis à jour en ajoutant le code des ventes de l'accessoire pour que le système puisse fonctionner. Avec le site DealerCONNECT et un analyseur-contrôleur, terminer la procédure ci-dessous.

- Ouvrir une session sur [Http://dealerconnect.chrysler.com](http://dealerconnect.chrysler.com).
- Dans l'onglet "Options du véhicule" sous la catégorie "Système global de réclamation" dans l'onglet "Entretien", saisir le NIV du véhicule et ajouter le code des ventes. **RSC (RADIO SATELLITE SIRIUS)** comme "Option installée par le concessionnaire".
- Confirmer que le nouveau code des ventes a bien été ajouté au NIV.

Avec l'analyseur-contrôleur connecté à Internet (via le port Ethernet ou la connexion sans fil) et au véhicule, effectuer ce qui suit :

- Dans l'écran "Démarrage initial", sélectionner **PRÉPARATION DU VÉHICULE**
- Faire défiler vers le bas et mettre en surbrillance **RESTAURER CONFIGURATION DU VÉHICULE**
- Appuyer sur **DÉMARRER**
- Appuyer sur **SUIVANT**
- Si nécessaire, sélectionner l'année modèle et le modèle exact du véhicule, puis appuyer sur **SUIVANT**
- Confirmer la sélection correcte et appuyer sur **SUIVANT**
- Saisir le NIV du véhicule en utilisant le clavier tactile ou confirmer que la plaque NIV remplie automatiquement est correcte et appuyer sur **SUIVANT**
- Appuyer sur **OK**
- Saisir l'identification de l'utilisateur et le code concessionnaire en utilisant le clavier tactile et appuyer sur **OK**

REMARQUE: C'est le moment où l'analyseur-contrôleur télécharge la configuration du véhicule du réseau.

- Confirmer que la programmation de la nouvelle configuration du véhicule a réussi, suivre les instructions tactile et appuyer sur **TERMINER**

PROCESSUS DE VALIDATION

depuis l'écran "Démarrage initial" sur l'analyseur-contrôleur, suivre les étapes ci-dessous :

- Avec un analyseur-contrôleur suivre le menu **AFFICHER ECU**, sélectionner soit **PASSERELLE CENTRALE TPIMCGW** ou **PASSERELLE CENTRALE FCMCGW** selon le véhicule.
- Choisir **PLUS D'OPTIONS, DÉTAILS ECU**, puis **CONFIG INFO**.
- Vérifier **SDARV - - - RÉGLER** est présent.
- Conduire le véhicule dans une zone où le signal satellite est clair et vérifier si l'antenne fonctionne.

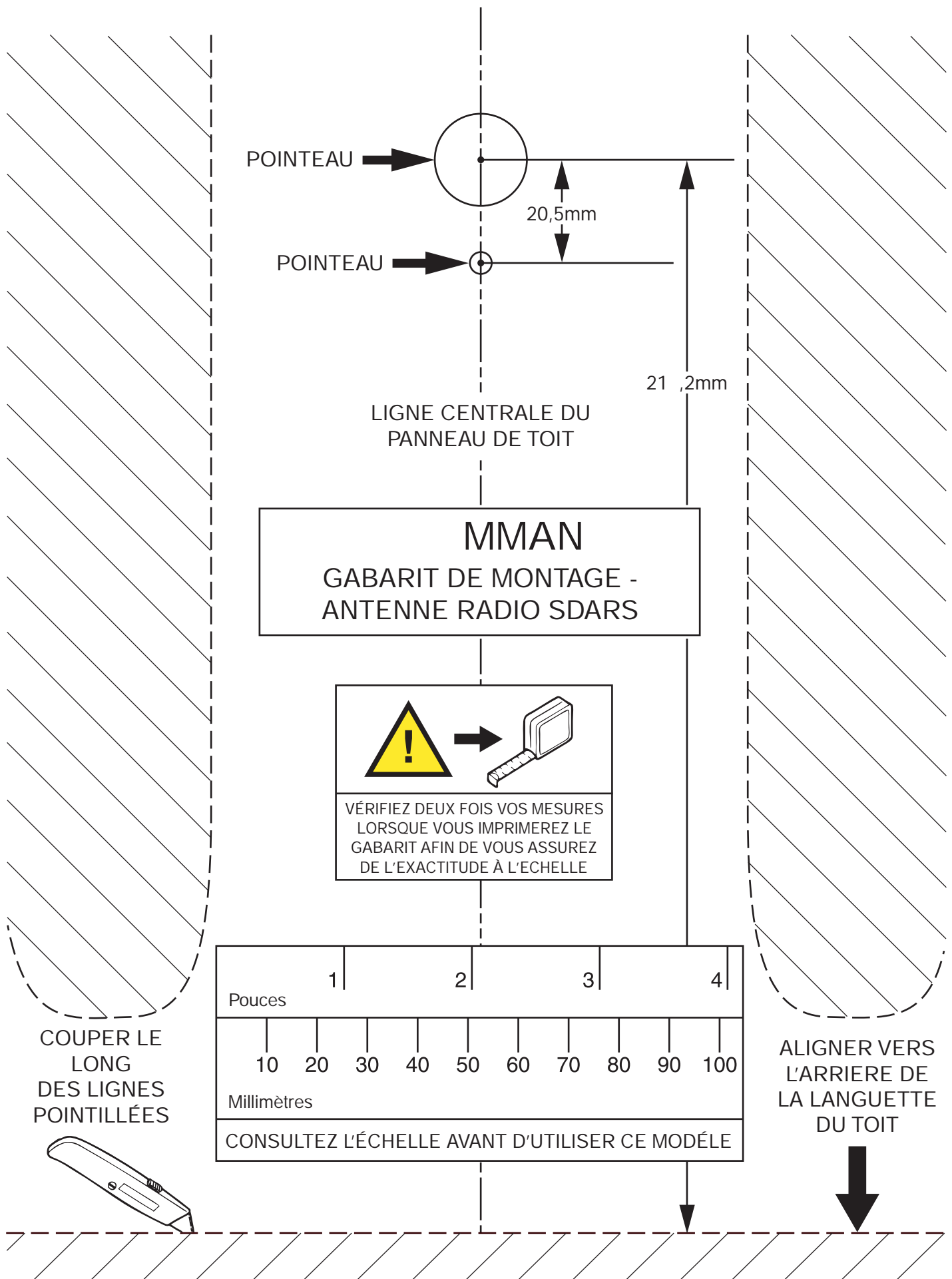

POINTEAU

POINTEAU

20,5mm

21,2mm

LIGNE CENTRALE DU
PANNEAU DE TOIT

MMAN
GABARIT DE MONTAGE -
ANTENNE RADIO SDARS



VÉRIFIEZ DEUX FOIS VOS MESURES
LORSQUE VOUS IMPRIMEREZ LE
GABARIT AFIN DE VOUS ASSUREZ
DE L'EXACTITUDE À L'ECHELLE

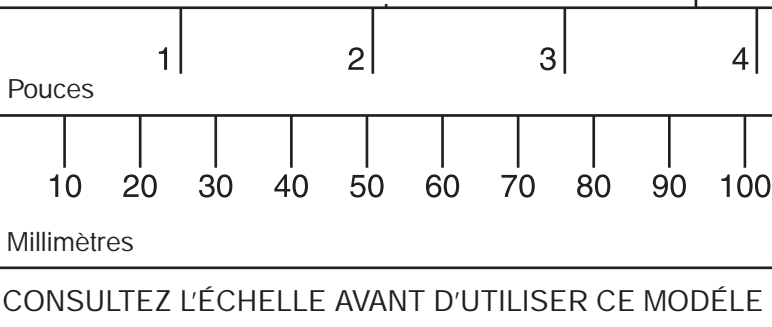

COUPER LE
LONG
DES LIGNES
POINTILLÉES

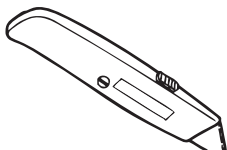

ALIGNER VERS
L'ARRIÈRE DE
LA LANGUETTE
DU TOIT





ANTENNE DE SYSTÈME AUDIO RADIO NUMÉRIQUE SATELLITE

DODGE CALIBER, JEEP COMPASS, JEEP PATRIOT

ÉTAPES DE LA PROCÉDURE :

REMARQUE: Vérifier si l'autoradio peut recevoir les signaux satellite. Le logo SIRIUS® doit se trouver sur l'autoradio.

AVERTISSEMENT: Désactiver le système de sacs gonflables avant toute intervention ou diagnostic sur des composants du volant, de la colonne de direction ou du tableau de bord. Débrancher et isoler le câble négatif (masse) de la batterie, puis attendre deux minutes que le condensateur du système de sacs gonflables se décharge avant toute intervention ou diagnostic. C'est le seul moyen sûr de désactiver le système de sacs gonflables. Si les précautions appropriées ne sont pas prises, il y a risque de déploiement accidentel des sacs gonflables et de blessures graves, voir mortelles.

1. Débrancher et isoler le câble de tension négative de la batterie.
2. Retirer le couvre-bagages, le cas échéant.
3. Retirer le plancher du compartiment utilitaire.
4. Retirer les anneaux en D du filet bagages, le cas échéant.
5. Retirer l'élément d'ouverture de hayon (1).

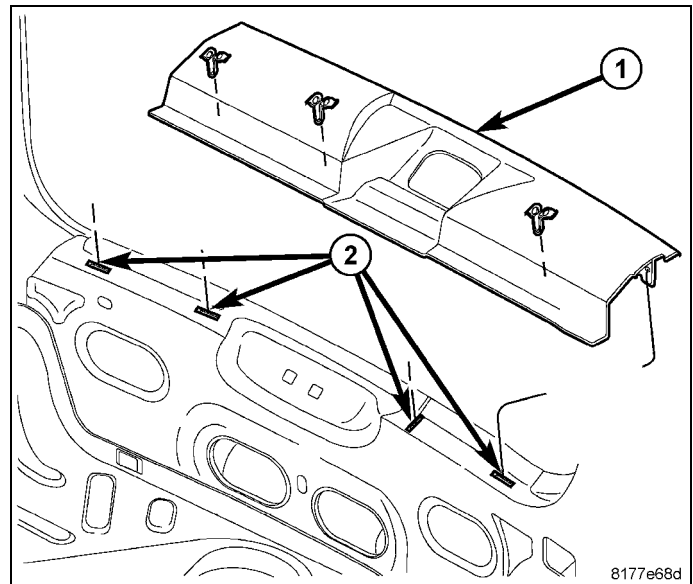

8177e68d

6. Retirer la garniture inférieure de pied milieu.
7. Retirer l'enclencheur de seuil de porte.
8. Déposer le panneau de garniture d'auvent inférieur, côté gauche.

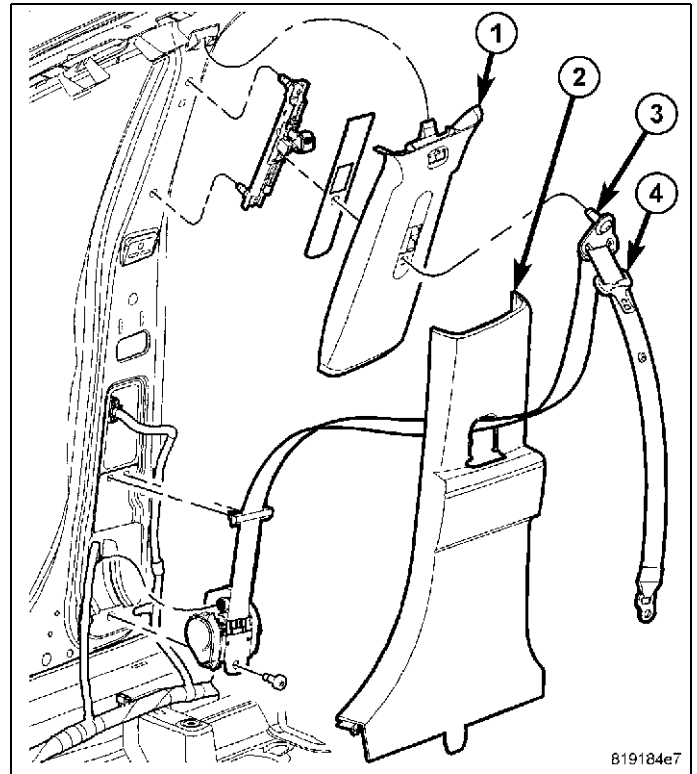

9. Si l'ancrage inférieur de ceinture de sécurité (1) de deuxième rangée est accroché, accéder et décrocher la plaque de verrouillage de l'ancrage inférieur de la seule boucle d'ancrage inférieure clavetée (2). Utiliser la clé de contact ou un petit tournevis pour appuyer sur le petit bouton de déverrouillage du loquet sur la boucle d'ancrage.

10. Replier la deuxième rangée.

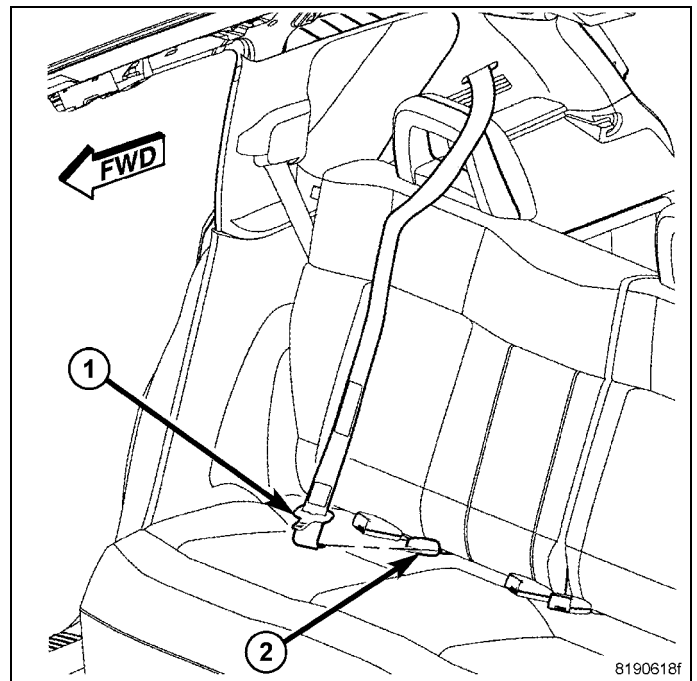

11. Retirer les deux anneaux en F du filet à bagages du panneau de custode.
12. Tirer sur le coin avant de la garniture de custode et dégager le clip.
13. Dégager les clips de fixation et retirer du véhicule, la garniture du panneau de custode gauche.

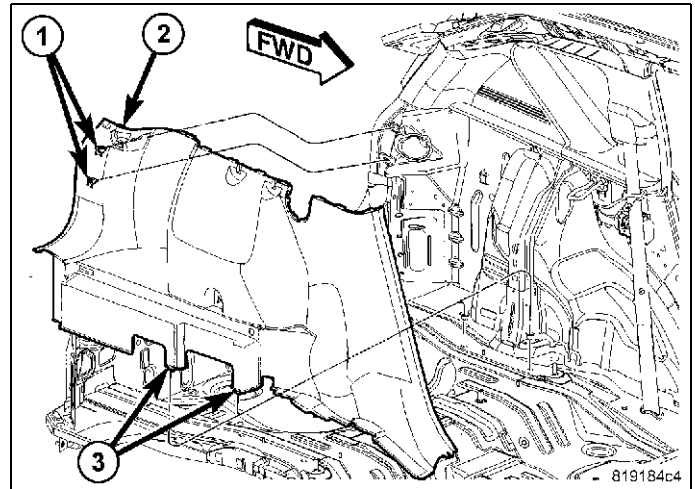

14. Retirer les panneaux de garniture de pied avant gauche en tirant sur la partie arrière des clips de dégagement de la custode arrière.
15. Retirer le panneau de garniture de pied arrière gauche.

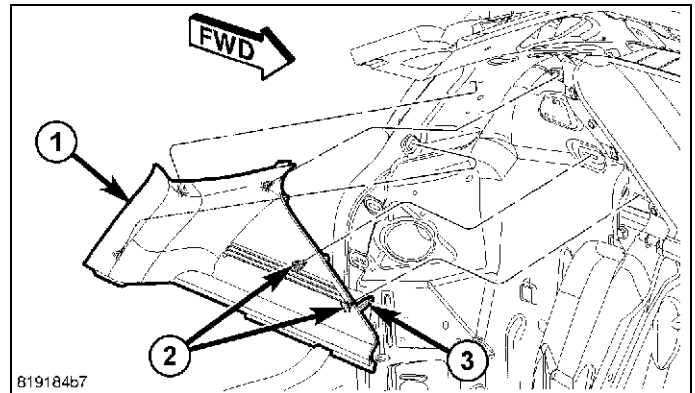

16. Dégager les clips et retirer partiellement le panneau de garniture de custode droite.
17. Dégager les clips et retirer les panneaux de garniture du pied avant et du pied arrière.

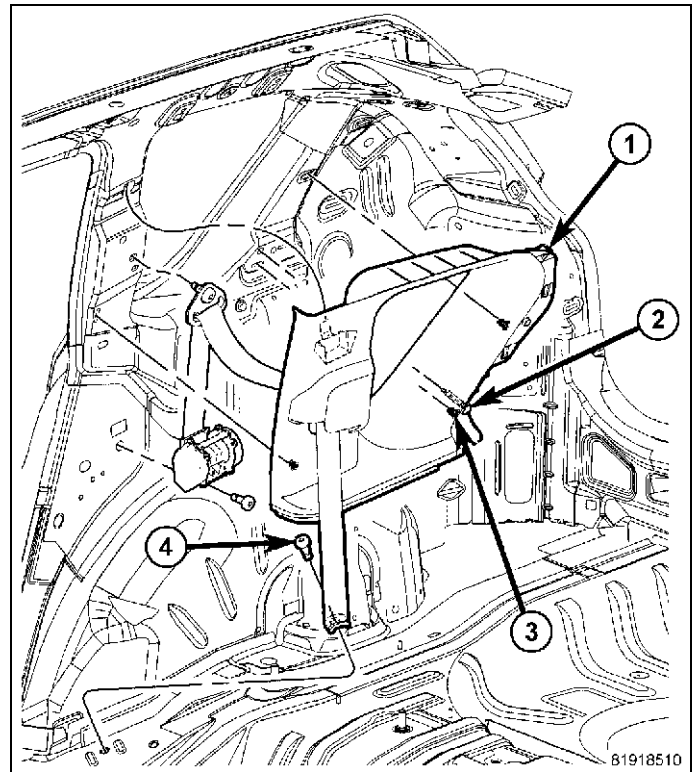

18. Retirer les douilles / poussoir de garniture de pavillon arri re et le plafonnier arri re.
19. Retirer la poign e montoir gauche et droite de la deux me rang e.
20. Abaisser l'arri re de la garniture de pavillon pour laisser l'acc s n cessaire.

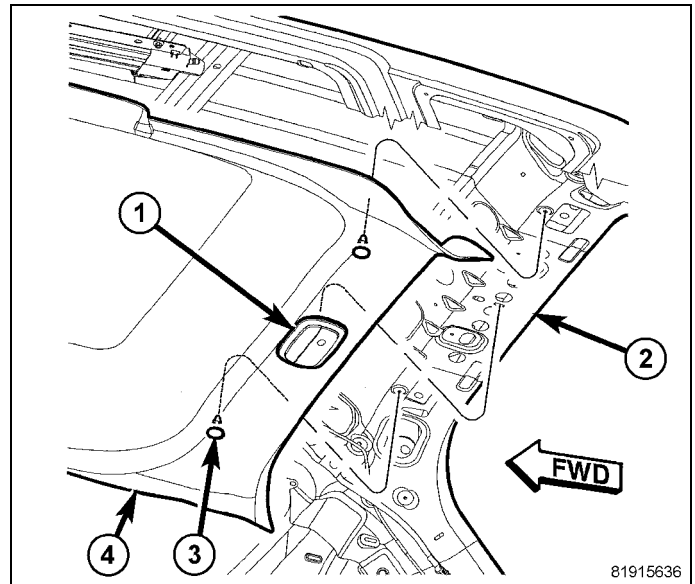

21. Localiser la ligne centrale du pavillon, d couper le gabarit comme indiqu , centrer le gabarit et le coller.
22. Avec pr caution, perforer au pointeau les deux emplacements destin s aux trous de fixation de l'antenne. Retirer et mettre au rebut le gabarit.

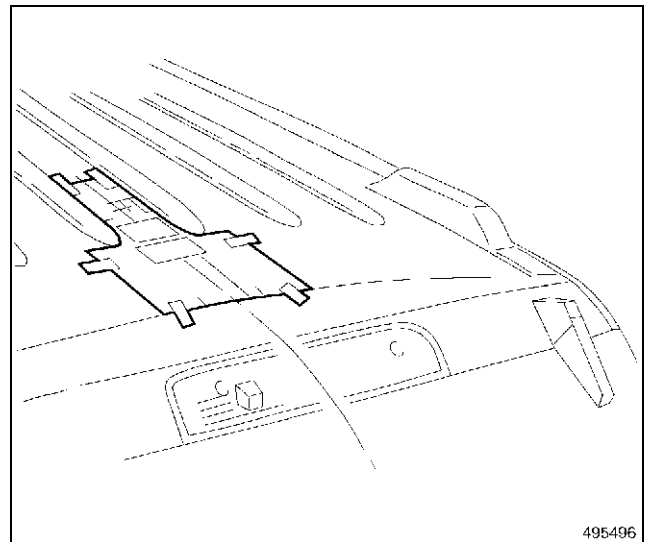

ATTENTION: Ne pas percer de trou de plus de 6 mm (1/4 po) sans quoi la garniture de pavillon risque d'être endommagée.

23. Percer un trou d'implantation de 3 mm (1/8 po) dans les emplacements rep r s.
24. Percer un trou de 5 mm (13/64 po) de diam tre dans le rep re le plus proche de l'ouverture de hayon du v hicule.
25. Avec un scie cylindrique, percer un trou de 19 mm (3/4 po) dans le rep re l'avant du trou pr c demment perc sur le second rep re.
26. Nettoyer et pr parer la surface.
27. barder les deux trous.
28. Appliquer de l'inhibiteur de corrosion Mopar®, num ro de pi ce 82300508, sur la surface m tallique nue des trous perc s.
29. Acheminer le connecteur par le trou et fixer l'antenne.
30. Installer les attaches et serrer au couple de 9 Nm (80 po-lb)

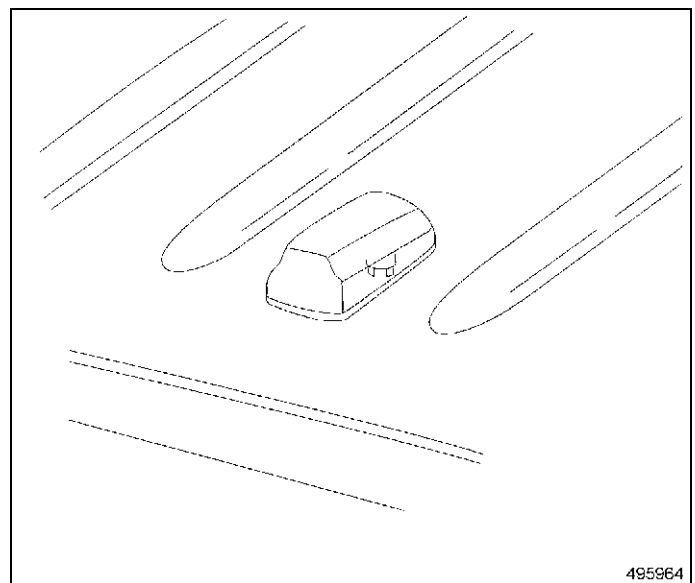

31. Connecter le câble de l'antenne au câble de rallonge et acheminer le câble vers le bas du pied arrière gauche.
32. Fixer le câble de rallonge de l'antenne au faisceau de câblage de la carrosserie.
33. Acheminer le câble vers l'avant dans le véhicule tout en tapant sur le faisceau de câblage de la carrosserie.

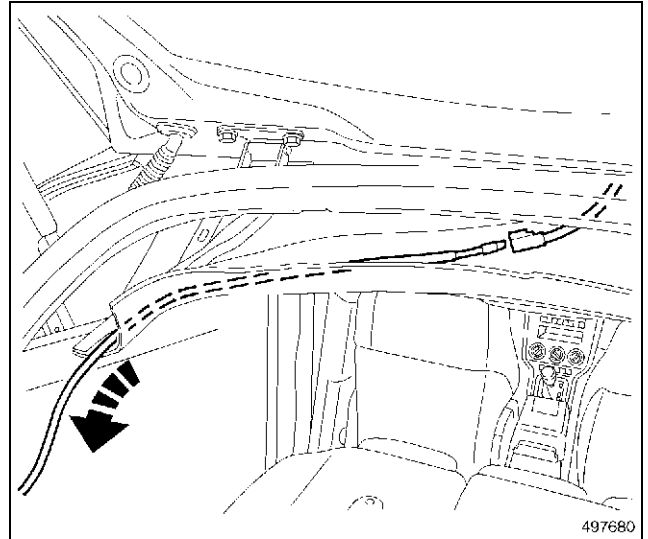

34. Retirer la housse de la colonne de direction inférieure.

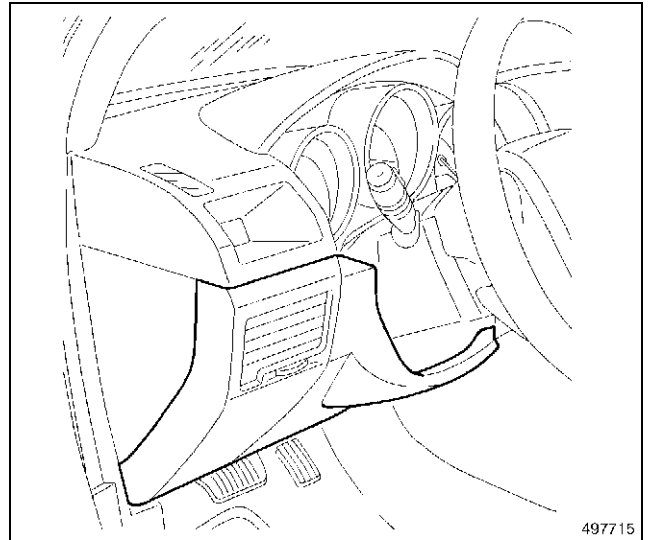

35. Retirer le bouton du levier de changement de vitesse et l'enlèvement (2).
36. Sur les modèles Compass et Patriot, retirer le couvercle supérieur de l'enlèvement central.
37. Retirer les vis de fixation et déloger les clips, puis mettre de côté l'enlèvement central (1) du tableau de bord.
38. Retirer les attaches et séparer la commande du système de chauffage, ventilation et climatisation de l'enlèvement central et retirer l'enlèvement.

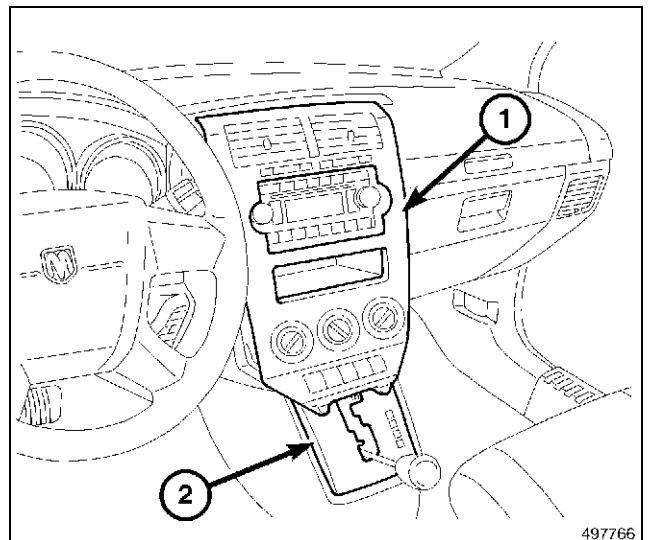

ATTENTION: Le fait de tirer en ligne droite sur le câble d'antenne de l'autoradio sans tirer le connecteur d'antenne de verrouillage pourrait endommager le câble ou l'autoradio.

39. Retirer et débrancher l'autoradio.
40. Acheminer le câble de l'antenne le long du raidisseur de tableau de bord inférieur et jusqu'à l'ouverture de l'autoradio, en le fixant correctement.

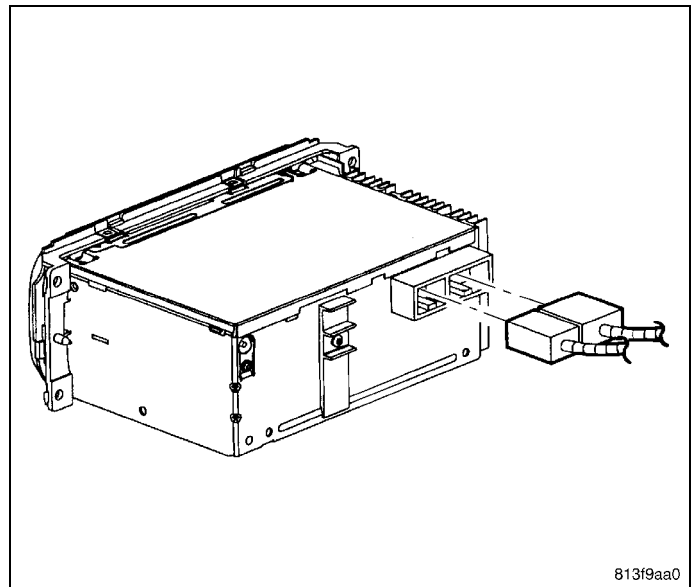

813f9aa0

REMARQUE: Les orifices d'antenne sont clavetés et ont un code de couleurs pour leur connexion d'antenne spécifique.

REMARQUE: Toutes les connexions d'antenne de système audio radio numérique sont jaunes.

41. Rebrancher le câble d'antenne dans le port d'antenne ouvert de l'autoradio.
42. Installer l'autoradio.

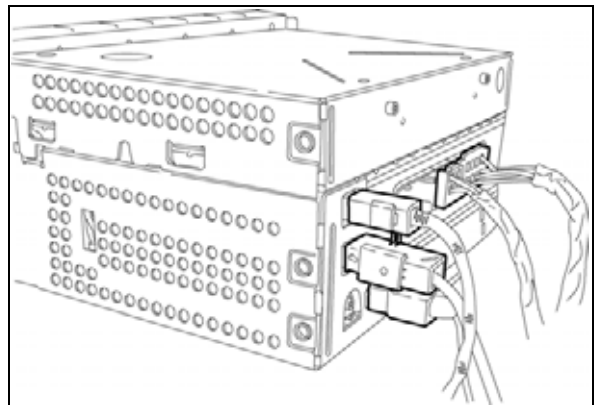

43. Installer l'encocheur central du tableau de bord et le couvercle supérieur, le cas échéant.
44. Installer l'encocheur de levier de changement de vitesse et le bouton.
45. Installer la housse de la colonne de direction inférieure.

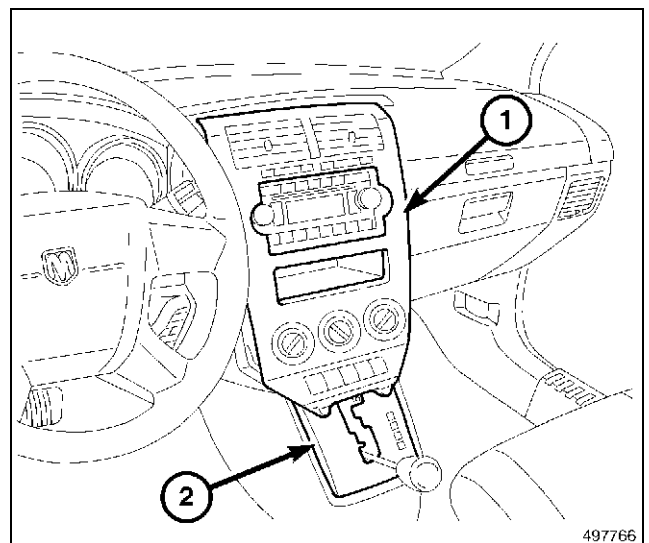

497766

46. Soulever l'arrière de la garniture de pavillon et installer les douilles poussoir et le plafonnier arrière.
47. Installer les poignées montoirs arrière.
48. Installer les panneaux de garniture de pied avant et arrière.
49. Installer les panneaux de garniture de custode arrière.
50. Installer l'enrouleur d'ouverture de hayon.
51. Installer le plancher de chargement.
52. Installer le couvre-bagages, le cas échéant.

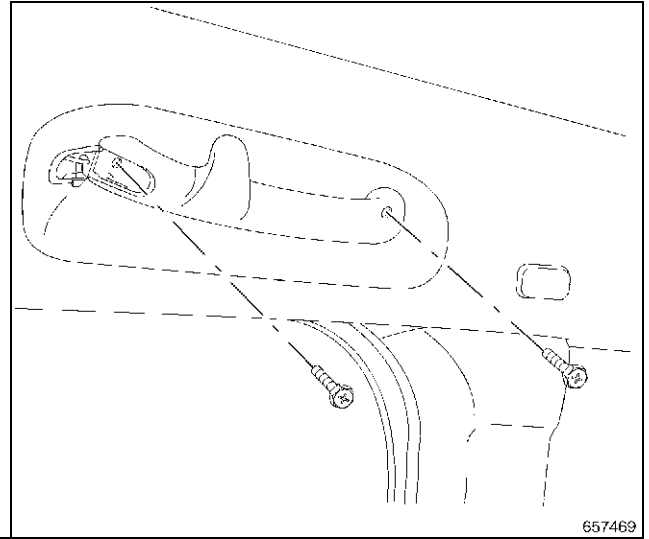

53. Installer le panneau de garniture d'auvent inférieur, côté gauche.
54. Installer l'enrouleur de seuil de porte.
55. Installer le pied milieu inférieur gauche.
56. Brancher le câble de tension négative de la batterie.

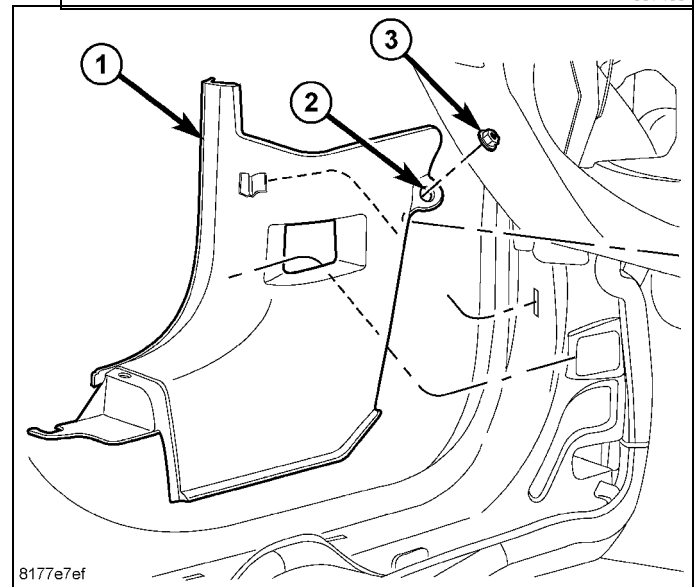

CONFIGURATION DU VÉHICULE DE SYSTÈME AUDIO RADIO NUMÉRIQUE SATELLITE

Le NIV du véhicule doit être mis à jour en ajoutant le code des ventes de l'accessoire pour que le système puisse fonctionner. Avec le site DealerCONNECT et un analyseur-contrôleur, terminer la procédure ci-dessous.

- Ouvrir une session sur [Http://dealerconnect.chrysler.com](http://dealerconnect.chrysler.com).
- Dans l'écran "Options du véhicule" sous la catégorie "Système global de réclamation" dans l'onglet "Entretien", saisir le NIV du véhicule et ajouter le code des ventes. **RSC (RADIO SATELLITE SIRIUS)** comme "Option installée par le concessionnaire".
- Confirmer que le nouveau code des ventes a bien été ajouté au NIV.

Avec l'analyseur-contrôleur connecté à Internet (via le port Ethernet ou la connexion sans fil) et au véhicule, effectuer ce qui suit :

- Dans l'écran "Diagnostic initial", sélectionner **PRÉPARATION DU VÉHICULE**
- Faire défiler vers le bas et mettre en surbrillance **RESTAURER CONFIGURATION DU VÉHICULE**
- Appuyer sur **DÉMARRER**
- Appuyer sur **SUIVANT**
- Si nécessaire, sélectionner l'année modèle et le modèle exact du véhicule, puis appuyer sur **SUIVANT**
- Confirmer la sélection correcte et appuyer sur **SUIVANT**
- Saisir le NIV du véhicule en utilisant le clavier à écran ou confirmer que la plaque NIV remplie automatiquement est correcte et appuyer sur **SUIVANT**
- Appuyer sur **OK**
- Saisir l'identification de l'utilisateur et le code concessionnaire en utilisant le clavier à écran et appuyer sur **OK**

REMARQUE: C'est le moment où l'analyseur-contrôleur télécharge la configuration du véhicule du réseau.

- Confirmer que la programmation de la nouvelle configuration du véhicule a réussi, suivre les instructions à l'écran et appuyer sur **TERMINER**

PROCESSUS DE VALIDATION

depuis l'écran "Démarage initial" sur l'analyseur-contrôleur, suivre les étapes ci-dessous :

- Avec un analyseur-contrôleur suivre le menu **AFFICHER ECU**, sélectionner soit **PASSERELLE CENTRALE TPIMCGW** ou **PASSERELLE CENTRALE FCMCGW** selon le véhicule.
- Choisir **PLUS D'OPTIONS, DÉTAILS ECU**, puis **CONFIG INFO**.
- Vérifier **SDARV - - - - RÉGLER** est présent.
- Conduire le véhicule dans une zone dégagée où le signal satellite est clair et vérifier si l'antenne fonctionne.

LIGNE CENTRALE DU
PANNEAU DE TOIT

JEEP COMPASS

MODÈLE POUR TROUS DE MONTAGE
DE L'ANTENNE SATELLITE

PERFORATION
CENTRALE

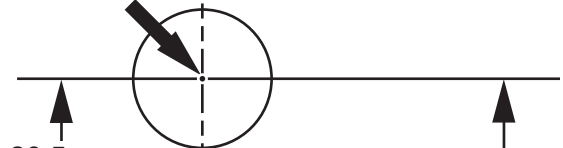

20,5mm

PERFORATION
CENTRALE



97,4mm

ALIGNEZ SUR
LA BORDURE
ARRIÈRE DU
PANNEAU
DU TOIT



LIGNE CENTRALE DU
PANNEAU DE TOIT

ALIGNEZ SUR
LA BORDURE
ARRIÈRE DU
PANNEAU
DU TOIT

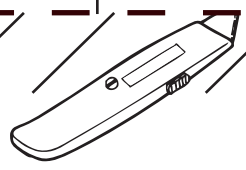

Pouces	1	2	3	4						
Millimètres	10	20	30	40	50	60	70	80	90	100
CONSULTEZ L'ÉCHELLE AVANT D'UTILISER CE MODÈLE										



LIGNE CENTRALE DU
PANNEAU DE TOIT

JEEP PATRIOT

MODÈLE POUR TROUS DE MONTAGE
DE L'ANTENNE SATELLITE

PERFORATION
CENTRALE

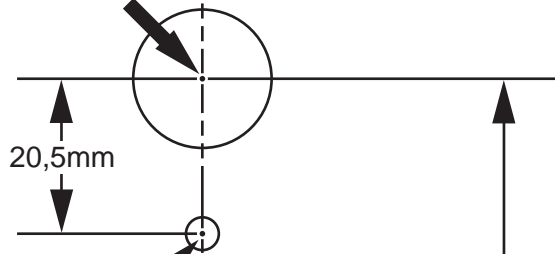

PERFORATION
CENTRALE

93,4mm

ALIGNER SUR LA
BORDURE ARRIÈRE
DU PANNEAU
DU TOIT



LIGNE CENTRALE DU
PANNEAU DE TOIT

ALIGNER SUR LA
BORDURE ARRIÈRE
DU PANNEAU
DU TOIT

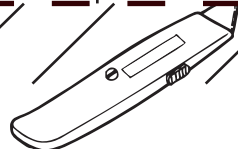

Pouces	1	2	3	4						
Millimètres	10	20	30	40	50	60	70	80	90	100
CONSULTEZ L'ÉCHELLE AVANT D'UTILISER CE MODÈLE										



LIGNE CENTRALE DU
PANNEAU DE TOIT

DODGE CALIBER
MODÈLE POUR TROUS DE MONTAGE
DE L'ANTENNE SATELLITE

PERFORATION
CENTRALE

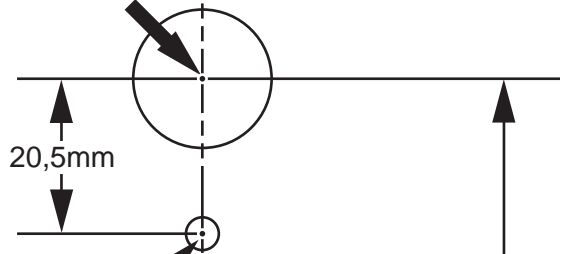

PERFORATION
CENTRALE

97,4mm

ALIGNEZ SUR
LA BORDURE
ARRIÈRE DU
PANNEAU
DU TOIT



LIGNE CENTRALE DU
PANNEAU DE TOIT

ALIGNEZ SUR
LA BORDURE
ARRIÈRE DU
PANNEAU
DU TOIT

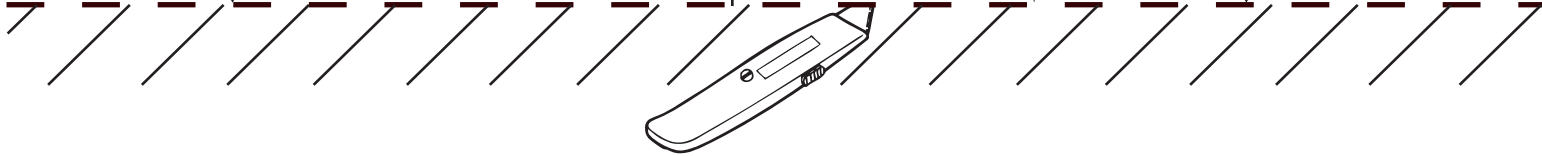

Pouces	1	2	3	4						
Millimètres	10	20	30	40	50	60	70	80	90	100
CONSULTEZ L'ÉCHELLE AVANT D'UTILISER CE MODÈLE										





ANTENNE DE SYSTÈME AUDIO RADIO NUMÉRIQUE SATELLITE

DODGE CARAVAN / CHR SLER TOWN COUNTR

ÉTAPES DE LA PROCÉDURE :

REMARQUE: Vérifier si l'autoradio peut recevoir les signaux satellite. Le logo SIRIUS® doit se trouver sur l'autoradio.

AVERTISSEMENT: Désactiver le système de sacs gonflables avant toute intervention ou diagnostic sur des composants du volant, de la colonne de direction ou du tableau de bord. Débrancher et isoler le câble négatif (masse) de la batterie, puis attendre deux minutes que le condensateur du système de sacs gonflables se décharge avant toute intervention ou diagnostic. C'est le seul moyen sûr de désactiver le système de sacs gonflables. Si les précautions appropriées ne sont pas prises, il y a risque de déploiement accidentel des sacs gonflables et de blessures graves, voir mortelles.

1. Débrancher et isoler le câble de tension négative de la batterie.
2. Retirer la grille de la bouche de dégivrage.
3. Retirer les couvercles de l'attache de l'avant du capot du tableau de bord et retirer les attaches.

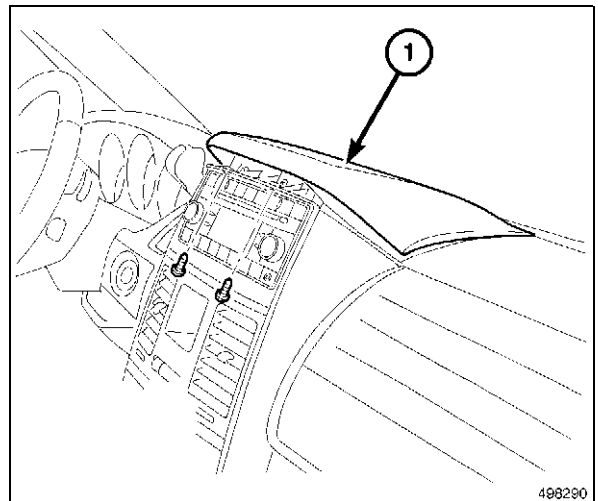

4. Retirer les attaches des deux côtés du bac de rangement.
5. Débrancher avec précaution les deux agrafes ressort du centre au-dessus du bac de rangement.
6. Débrancher les connecteurs et les retirer du véhicule.

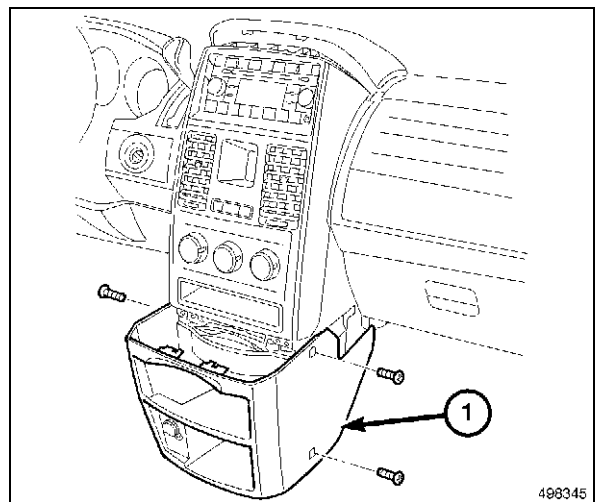

2

7. Avec une baguette cale-garniture ou l'équivalent, soulever légèrement l'élément central.
8. Débrancher les connecteurs et les retirer du véhicule.

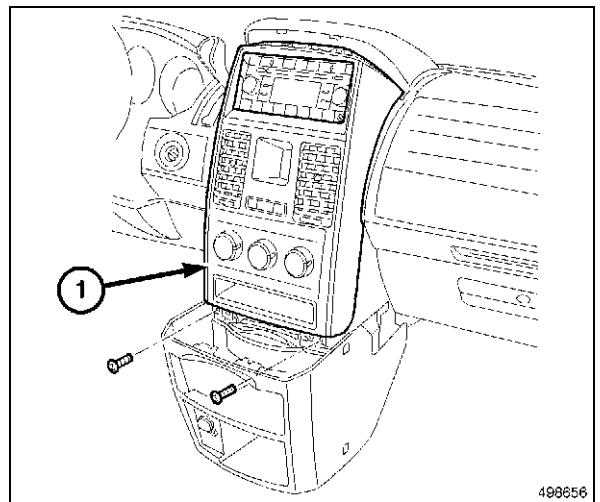

9. Lever le capot du tableau de bord pour accéder aux attaches de fixation de l'autoradio.
10. Enlever les attaches de fixation de l'autoradio (1).

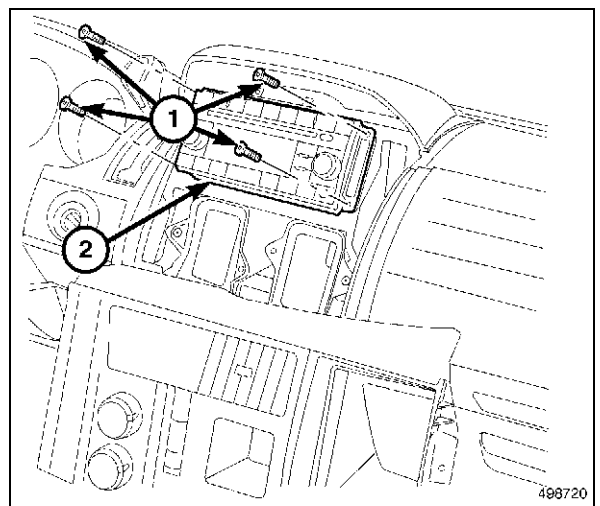

ATTENTION: Le fait de tirer en ligne droite sur le câble d'antenne de l'autoradio sans tirer le connecteur d'antenne de verrouillage pourrait endommager le câble ou l'autoradio.

11. Débrancher le câble de l'antenne en tirant sur le connecteur d'antenne de verrouillage pour l'éloigner de l'autoradio.
12. Enlever l'autoradio.

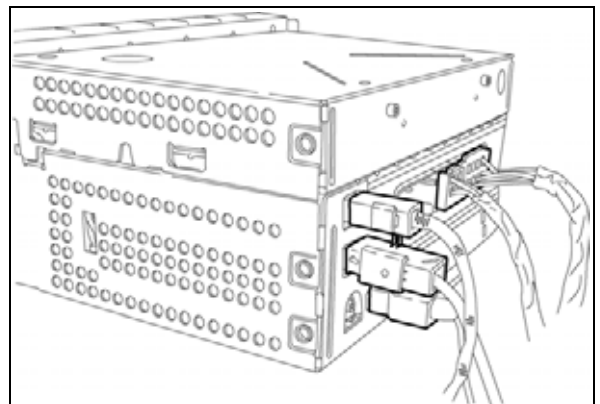

13. Ouvrir et abaisser la porte de la boîte à gants (2).
14. Tout en appuyant sur les deux cliquets de la porte (1), tirer la porte vers le bas jusqu'à ce que les butées sortent du panneau du tableau de bord inférieur.
15. Décaler avec précaution les charnières du bas et retirer la boîte à gants (2).

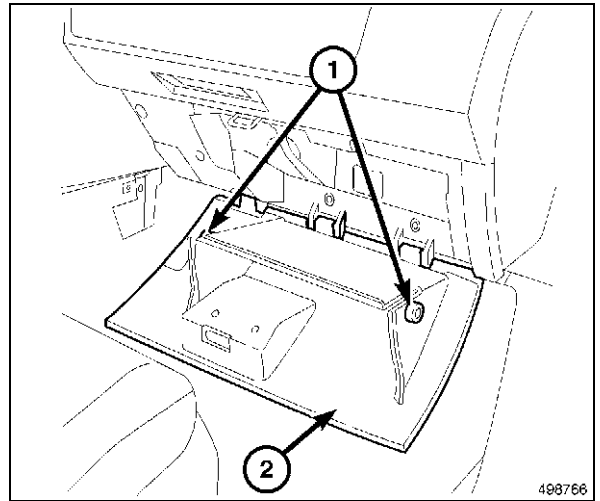

16. Avec une baguette cale-garniture ou l'équivalent, soulever légèrement l'oliveur de porte avant, côté passager.

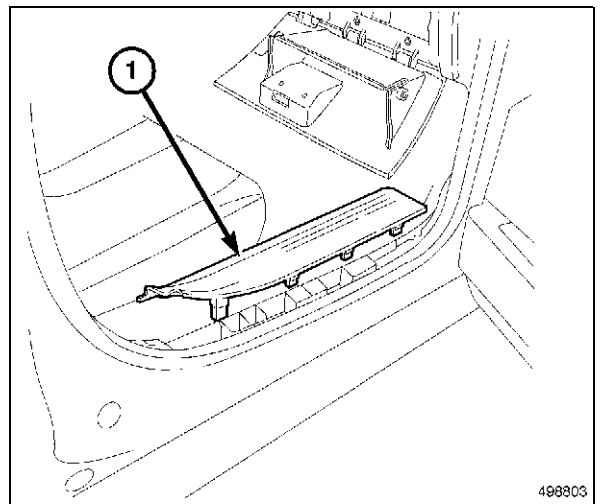

17. Avec une baguette cale-garniture ou l'équivalent, soulever légèrement la garniture d'auvent (1) et la retirer.

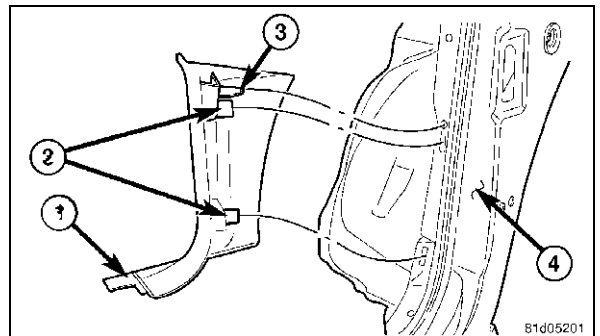

18. Ouvrir la porte coulissante, côté passager.
19. Avec une baguette cale-garniture ou l'équivalent, soulever légèrement le seuil de porte coulissante (1), côté passager, puis le retirer du véhicule.

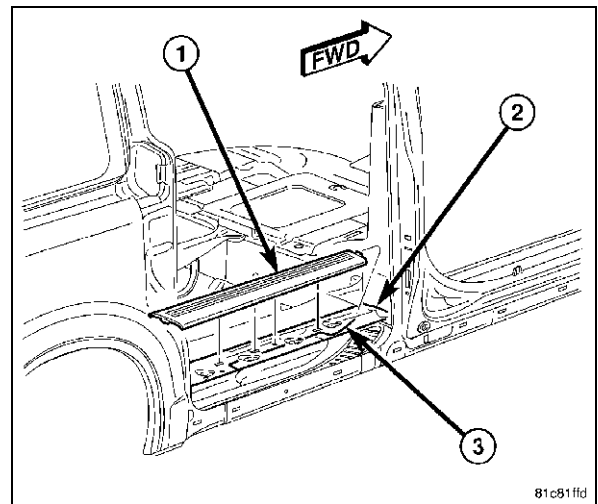

20. Avec une baguette cale-garniture ou l'équivalent, dégager les clips de fixation de l'enjoliveur de seuil de hayon (1).
21. Dégager avec précaution les pattes extrêmes de l'enjoliveur (4) du panneau de garniture de custode droite et gauche (5).
22. Retirer l'enjoliveur de seuil de hayon (3) de l'ouverture de hayon.

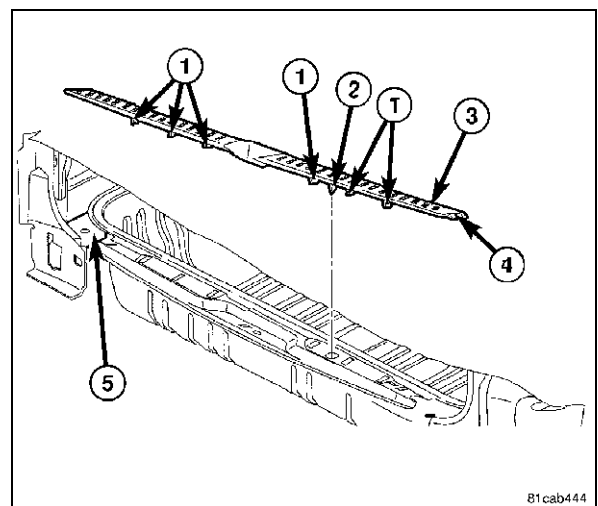

23. Avec une baguette cale-garniture ou l'équivalent, retourner légèrement la garniture de la traverse.
24. Faire passer la sangle de ceinture de sécurité au centre du troisième siège par la garniture de traverse et la retirer du véhicule.
25. Retirer l'agrafe de la garniture de pavillon arrière.

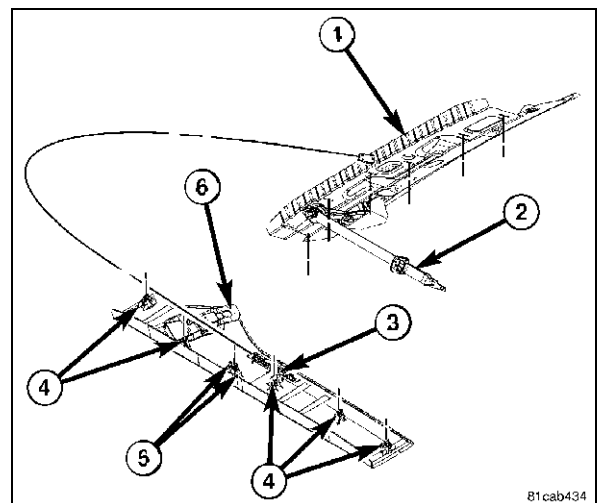

26. Avec une baguette cale-garniture ou l'équivalent, dégager les clips de fixation de la garniture de pied arrière supérieur (2).
27. Dégager avec précaution de la plaque de garniture de traverse arrière, la patte d'extrémité (5) de garniture de pied arrière supérieur.
28. Débrancher le commutateur de pied arrière de hayon électrique et les connecteurs (3) de commande de siège rabattable électrique de troisième rangée (le cas échéant).
29. Retirer la garniture de pied arrière supérieure de l'ouverture de hayon.

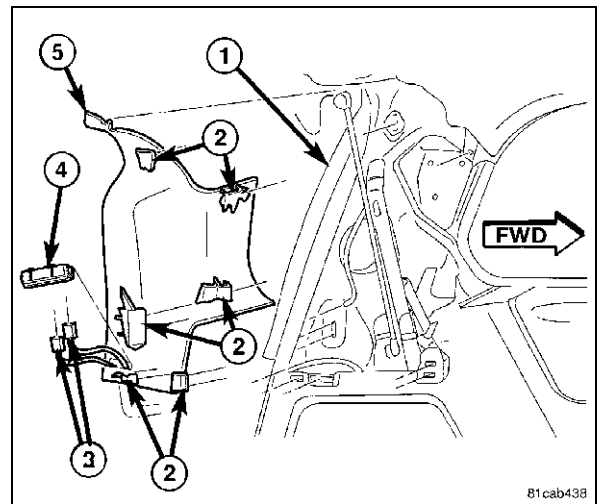

30. Retirer le boulon d'ancrage de boucle de la troisième rangée.
31. Avec un petit tournevis plat ou l'équivalent, soulever avec précaution le bouton du logo du sac gonflable sur le pied arrière et retirer la vis.
32. Avec une baguette cale-garniture ou l'équivalent, retourner légèrement la garniture du pied arrière supérieur (1) et la retirer.
33. Retirer les six vis de fixation du panneau de garniture de custode, côté passager.
34. Mettre de côté le panneau de custode.
35. Couper le gabarit.

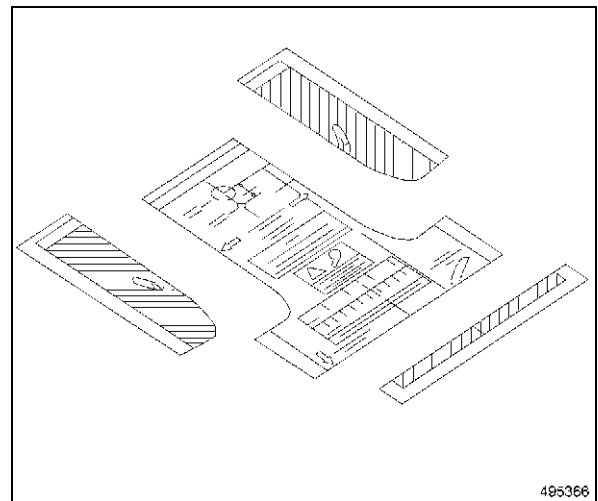

36. Centrer le gabarit l'arrière du pavillon en alignant le gabarit avec le bord du pavillon.
37. Perforer au pointeau les deux trous indiqués sur le gabarit.
38. Enlever le gabarit.

ATTENTION: Ne pas percer de trou de plus de 6 mm (1/4 po) sans quoi la garniture de pavillon risque d'être endommagée.

39. Percer un trou d'implantation de 3 mm (1/8 po) de chaque côté des emplacements percés.
40. Percer le trou arrière 5 mm (13/64 po).
41. Percer le trou avant 19 mm (3/4 po).
42. Barder les deux trous.
43. Appliquer un inhibiteur de corrosion Mopar®, numéro de pièce 82300508, sur la surface du métal nu des trous percés.

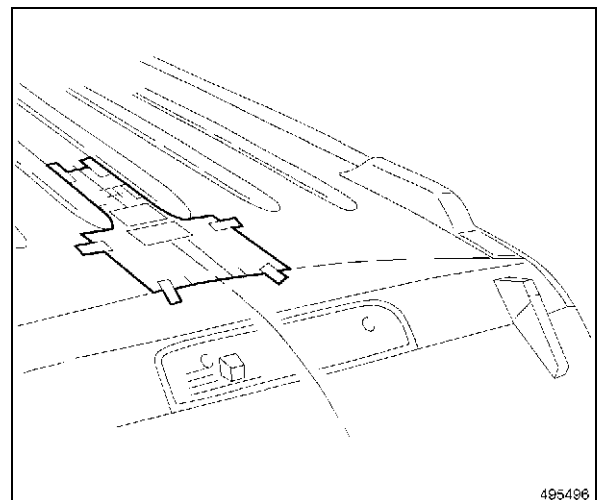

44. Acheminer le connecteur par le trou et fixer l'antenne.
45. Installer les attaches et serrer au couple de 9 Nm (80 po-lb)
46. Connecter le câble de l'antenne au câble de rallonge et acheminer le câble vers le bas du pied arrière droit.
47. Fixer le câble de rallonge de l'antenne au faisceau de câblage de la carrosserie.
48. Acheminer le câble vers l'avant dans le véhicule tout en tapant sur le faisceau de câblage de la carrosserie.
49. Acheminer le câble de l'antenne le long du raidisseur de tableau de bord inférieur et jusqu'à l'ouverture de l'autoradio, en le fixant correctement.

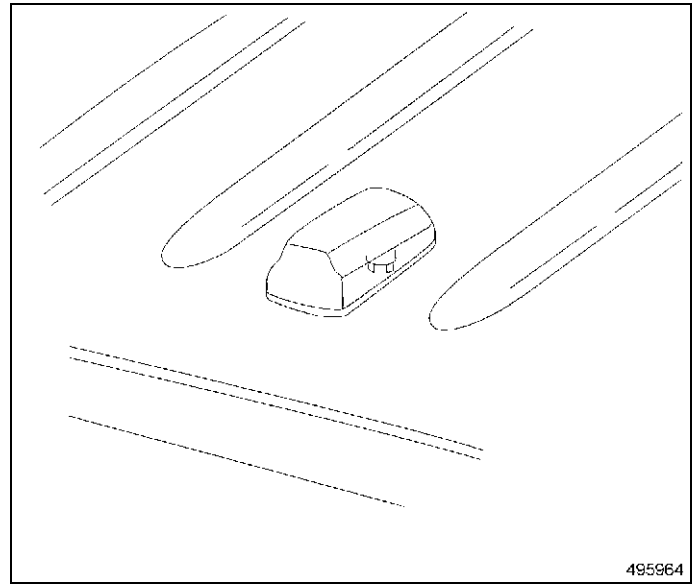

50. Remettre le panneau de custode.
51. Installer le boulon d'ancrage de la sangle de ceinture de sécurité de la seconde rangée.
52. Installer le boulon d'ancrage de boucle de la troisième rangée.
53. Installer l'ancrage de sangle de ceinture de sécurité inférieur de la troisième rangée (4).

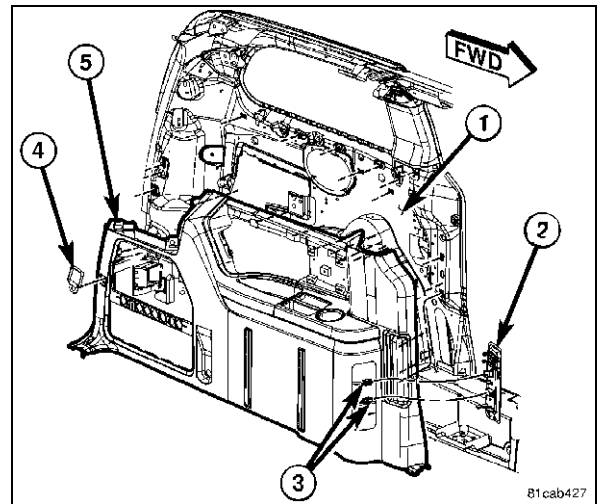

54. Positionner la traverse de la garniture de custode (5) dans le véhicule et glisser la ceinture de sécurité arrière (3) dans la fente.
55. Aligner les pattes de blocage (4) dans les trous dans le panneau de garniture de custode gauche.
56. Enclencher avec précaution les pattes de fixation supérieures (2) de la traverse de garniture de custode en les insérant dans le panneau de garniture de custode gauche et en redressant le bord du dessous de la traverse vers la garniture de custode gauche.
57. Pousser la traverse de garniture de custode dans le panneau de garniture de custode gauche jusqu'à ce que les clips (1) soient en place.

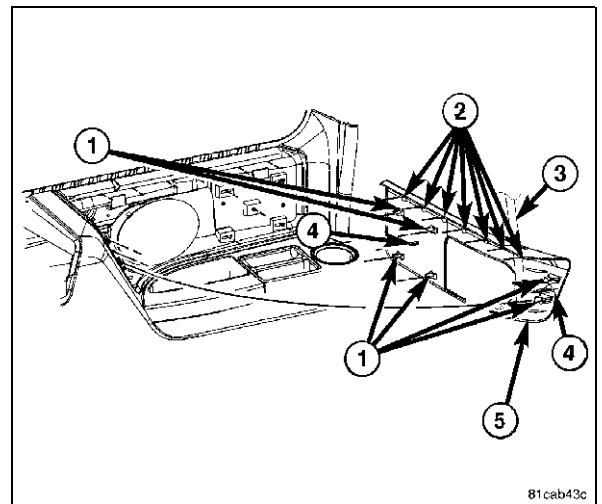

58. Positionner la garniture de pied arri re sup rieure dans l'ouverture de hayon.
59. Brancher le commutateur de pied arri re de hayon lectrique et les connecteurs (3) de commande de si ge rabattable lectrique de troisi me rang e (le cas ch ant).
60. Enclencher avec pr caution la patte d'extr mit (5) de garniture de pied arri re sup rieur dans la plaque de garniture de traverse arri re.
61. Pousser la garniture de pied arri re sup rieur sur le pied arri re pour enclencher les clips de fixation de garniture (2).

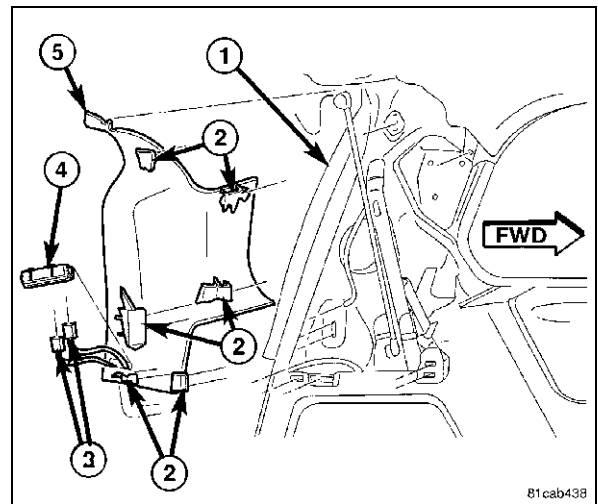

62. Faire passer la sangle de ceinture de s curit au centre du troisi me si ge dans la garniture de traverse arri re.
63. Aligner les dispositifs de retenue sur les fentes de fixation et les enclencher fermement.

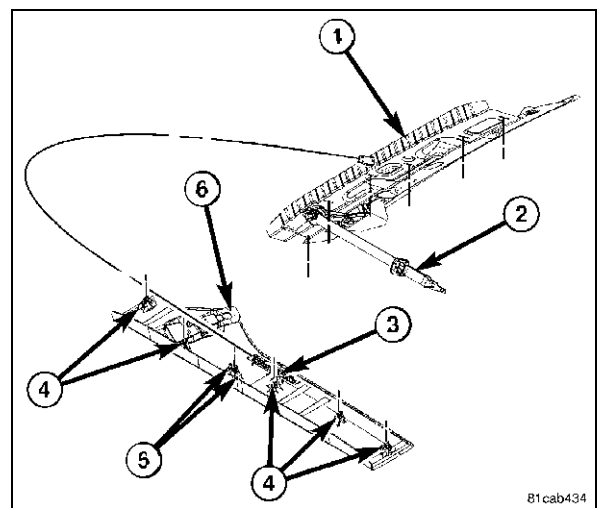

64. Positionner l'en oliveur de seuil de hayon (3) dans l'ouverture de hayon.
65. Enclencher avec pr caution les pattes l'extr mit de l'en oliveur (4) dans le panneau de garniture de custode droite et gauche (5).
66. Pousser l'en oliveur de hayon vers le bas sur l'ouverture du hayon pour enclencher les agrafes de retenue (1) de l'en oliveur (1).

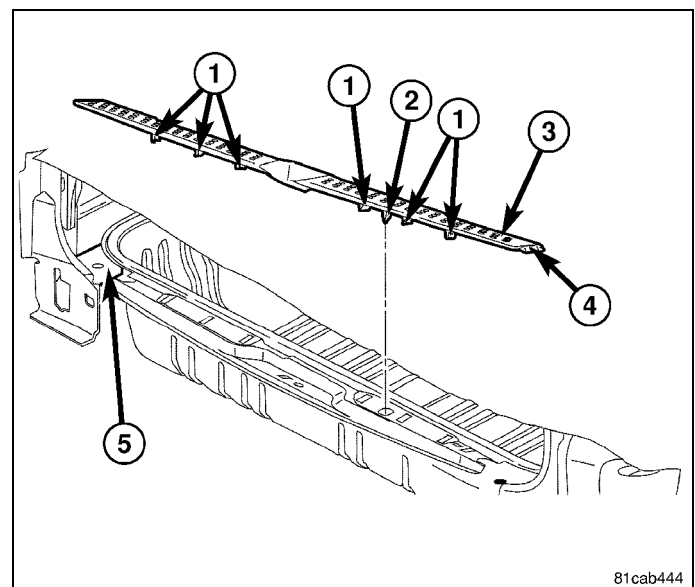

67. Installer la garniture d auvent (1).
 68. Installer l en oliveur de seuil de porte avant, c t passager.

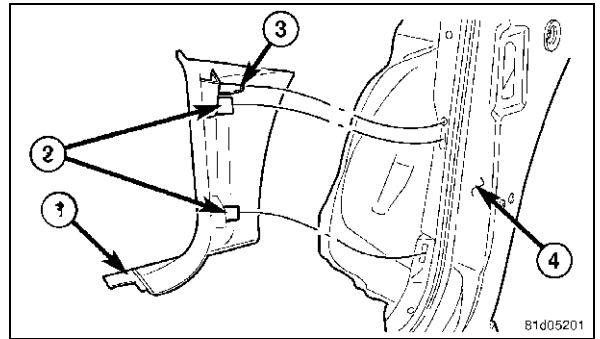

69. Enclencher avec pr caution les charni res du bas et installer la bo te gants.

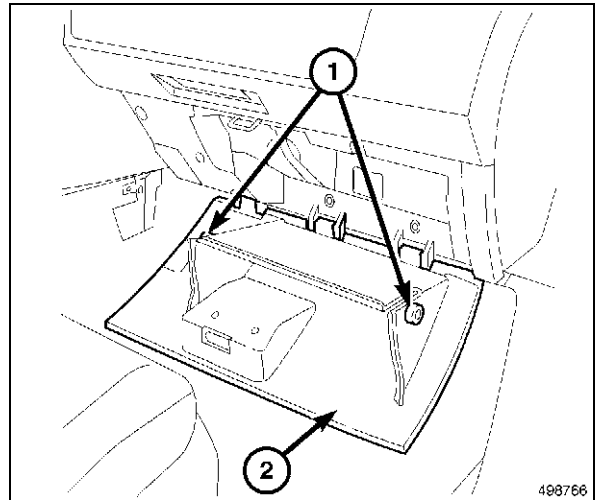

REMARQUE: Les ori ces d'antenne sont clavetés et ont un code de couleurs pour leur connexion d'antenne spéci que.

REMARQUE: Toutes les connexions d'antenne de système audio radio numérique sont jaunes.

70. Rebrancher le c ble d'antenne dans le port d'antenne ouvert de l' autoradio.
 71. Rebrancher les connecteurs restants et reposer l' autoradio.
 72. Positionner le capot du tableau de bord pour acc der aux attaches de fixation de l' autoradio.

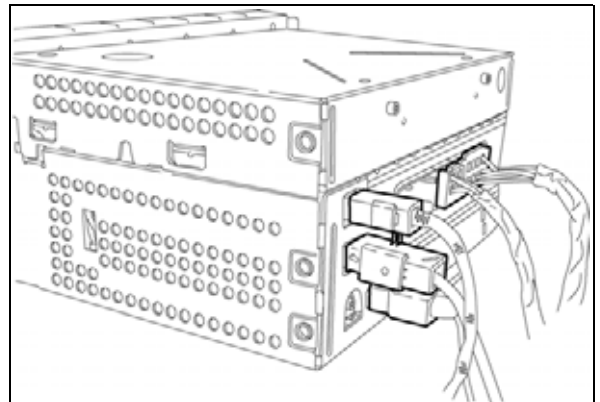

73. Enclencher les clips sur l'oliveur central et effectuer l'installation. Installer les vis de fixation inférieures.

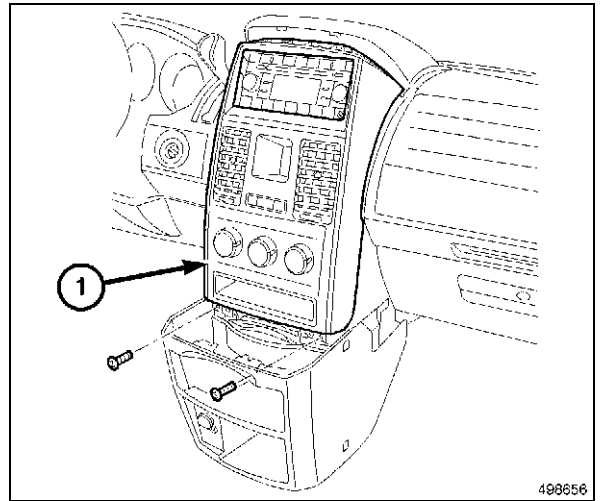

74. Enclencher avec précaution les deux agrafes de ressort au centre au-dessus du bac de rangement inférieur. Installer les attaches latérales restantes.

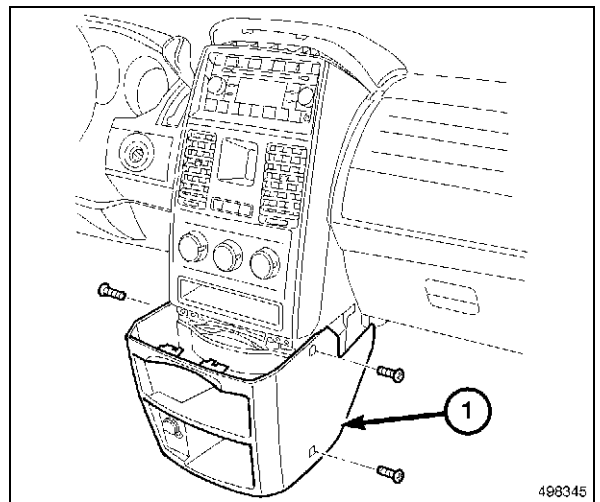

75. Installer les attaches et le capot du tableau de bord.

76. Retirer la grille de la bouche de dégivrage.

77. Brancher le câble de tension négative de la batterie.

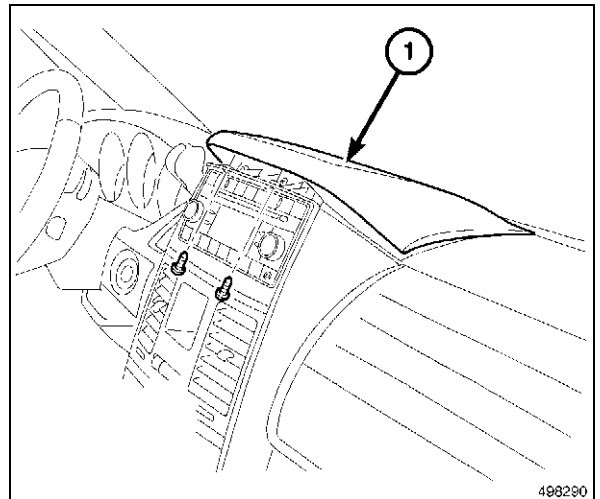

CONFIGURATION DU VÉHICULE DE SYSTÈME AUDIO RADIO NUMÉRIQUE SATELLITE

Le NIV du véhicule doit être mis à jour en ajoutant le code des ventes de l'accessoire pour que le système puisse fonctionner. Avec le site DealerCONNECT et un analyseur-contrôleur, terminer la procédure ci-dessous.

- Ouvrir une session sur [Http://dealerconnect.chrysler.com](http://dealerconnect.chrysler.com).
- Dans l'écran "Options du véhicule" sous la catégorie "Système global de réclamation" dans l'onglet "Entretien", saisir le NIV du véhicule et ajouter le code des ventes. **RSC (RADIO SATELLITE SIRIUS)** comme "Option installée par le concessionnaire".
- Confirmer que le nouveau code des ventes a bien été ajouté au NIV.

Avec l'analyseur-contrôleur connecté à Internet (via le port Ethernet ou la connexion sans fil) et au véhicule, effectuer ce qui suit :

- Dans l'écran "Démarrage initial", sélectionner **PRÉPARATION DU VÉHICULE**
- Faire défiler vers le bas et mettre en surbrillance **RESTAURER CONFIGURATION DU VÉHICULE**
- Appuyer sur **DÉMARRER**
- Appuyer sur **SUIVANT**
- Si nécessaire, sélectionner l'année modèle et le modèle exact du véhicule, puis appuyer sur **SUIVANT**
- Confirmer la sélection correcte et appuyer sur **SUIVANT**
- Saisir le NIV du véhicule en utilisant le clavier tactile ou confirmer que la plaque NIV remplie automatiquement est correcte et appuyer sur **SUIVANT**
- Appuyer sur **OK**
- Saisir l'identification de l'utilisateur et le code concessionnaire en utilisant le clavier tactile et appuyer sur **OK**

REMARQUE: C'est le moment où l'analyseur-contrôleur télécharge la configuration du véhicule du réseau.

- Confirmer que la programmation de la nouvelle configuration du véhicule a réussi, suivre les instructions tactile et appuyer sur **TERMINER**

PROCESSUS DE VALIDATION

depuis l'écran "Démarrage initial" sur l'analyseur-contrôleur, suivre les étapes ci-dessous :

- Avec un analyseur-contrôleur suivre le menu **AFFICHER ECU**, sélectionner soit **PASSERELLE CENTRALE TPIMCGW** ou **PASSERELLE CENTRALE FCMCGW** selon le véhicule.
- Choisir **PLUS D'OPTIONS, DÉTAILS ECU**, puis **CONFIG INFO**.
- Vérifier **SDARV - - - RÉGLER** est présent.
- Conduire le véhicule dans une zone où le signal satellite est clair et vérifier si l'antenne fonctionne.

COUPER LE
LONG
DES LIGNES
POINTILLÉES

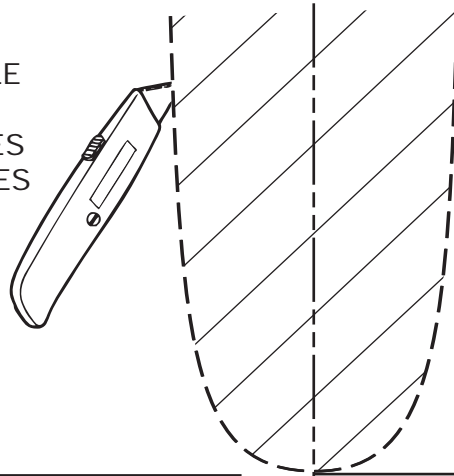

 IMPRIMER CE DOCUMENT À 100% POUR VISIONNER TOUTES LES INFORMATIONS AFFICHÉES DES PAGES AFIN DE NE PAS FAIRE D'ERREURS.

MINI VAN
GABARIT DE MONTAGE -
ANTENNE RADIO SDARS

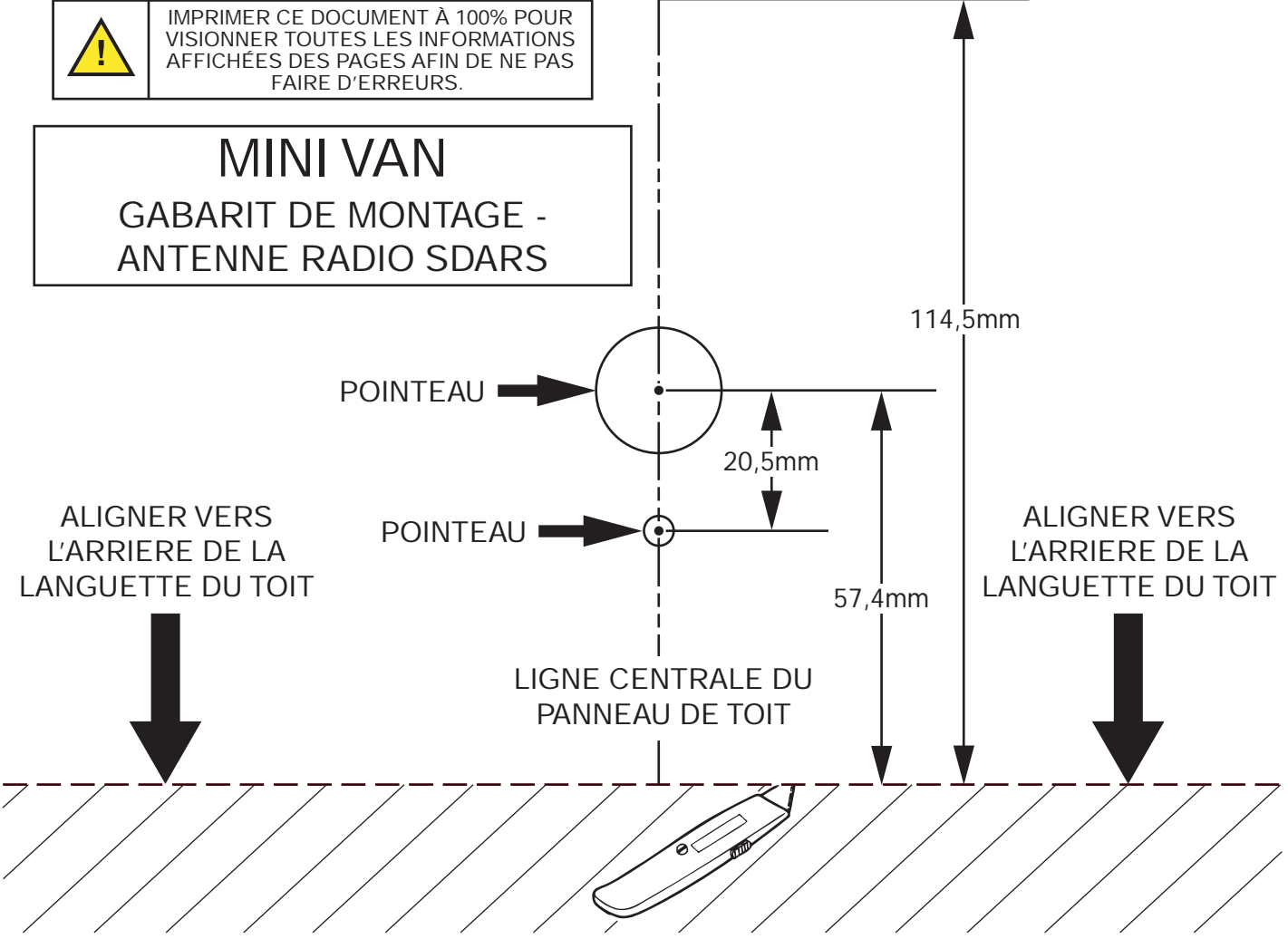

	1	2	3	4						
Pouces										
	10	20	30	40	50	60	70	80	90	100
Millimètres										
CONSULTEZ L'ÉCHELLE AVANT D'UTILISER CE MODÈLE										

VÉRIFIEZ DEUX FOIS VOS MESURES LORSQUE VOUS IMPRIMEREZ LE GABARIT AFIN DE VOUS ASSUREZ DE L'EXACTITUDE À L'ECHELLE



ANTENNE DE SYSTÈME AUDIO RADIO NUMÉRIQUE SATELLITE

DODGE CHALLENGER

ÉTAPES DE LA PROCÉDURE :

REMARQUE: Vérifier si l'autoradio peut recevoir les signaux satellite. Le logo SIRIUS® doit se trouver sur l'auto-radio.

AVERTISSEMENT: Désactiver le système de sacs gonflables avant toute intervention ou diagnostic sur des composants du volant, de la colonne de direction ou du tableau de bord. Débrancher et isoler le câble négatif (masse) de la batterie, puis attendre deux minutes que le condensateur du système de sacs gonflables se décharge avant toute intervention ou diagnostic. C'est le seul moyen sûr de désactiver le système de sacs gonflables. Si les précautions appropriées ne sont pas prises, il y a risque de déploiement accidentel des sacs gonflables et de blessures graves, voir mortelles.

1. Débrancher et isoler le câble de tension négative de la batterie.
2. Retirer les deux enjoliveurs de l'ouverture de porte.
3. Retirer le couvre-garniture inférieur du pied avant.
4. Déposer le panneau de garniture, côté avant.
5. Retirer les dispositifs de retenue de tapis, côté gauche du véhicule.

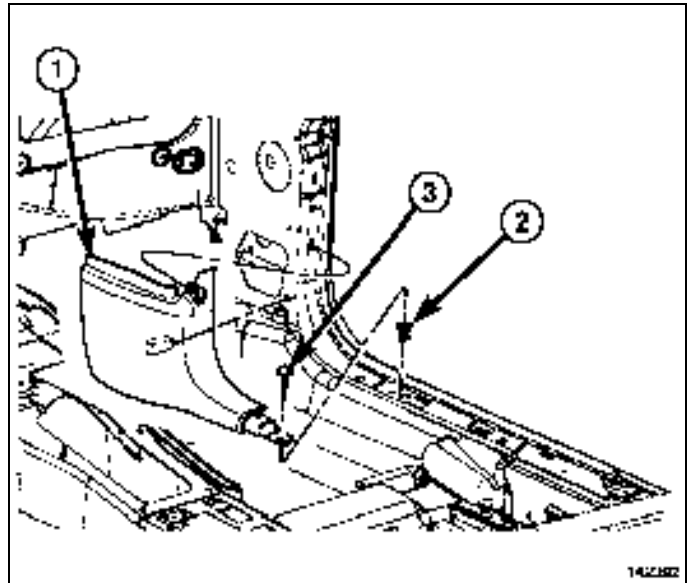

6. Retirer la housse de la colonne de direction (1) et débrancher le contacteur électrique.
7. Retirer l'isolation acoustique.

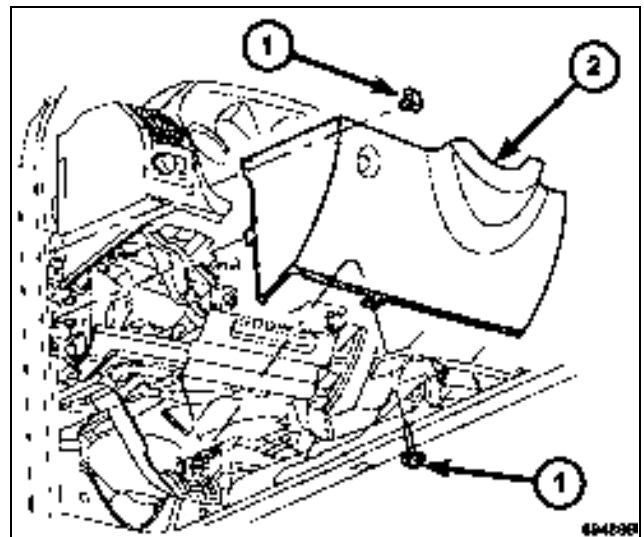

8. Retirer le coussin de siège arrière.
9. Retirer les boulons d'ancrage de ceinture de sécurité arrière et avant, du côté gauche.
10. Déposer le panneau de garniture de custode arrière gauche.
11. Déposer le panneau de garniture de custode supérieur intérieur gauche.
12. Retirer les boulons d'ancrage de ceinture de sécurité arrière et avant, du côté droit.

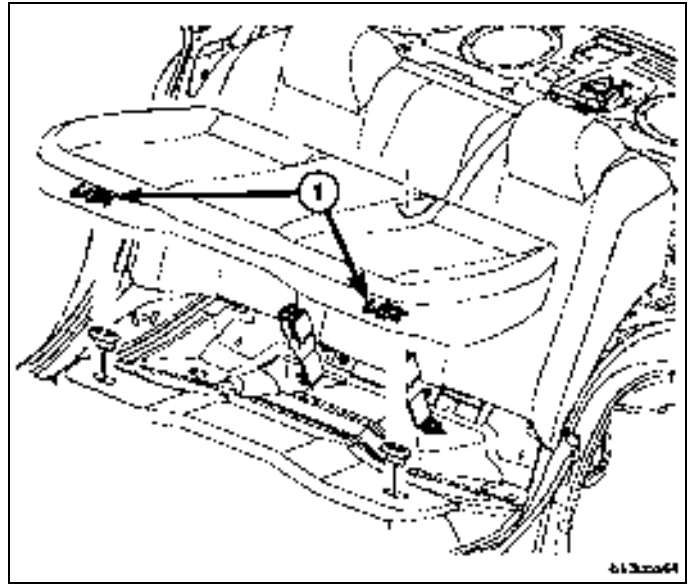

13. Déposer le panneau de garniture de custode arrière droit (2).
14. Déposer le panneau de garniture de custode supérieure intérieure à droite.
15. Retirer les panneaux de garniture intérieure du coin arrière.
16. Retirer les crochets à manteau.

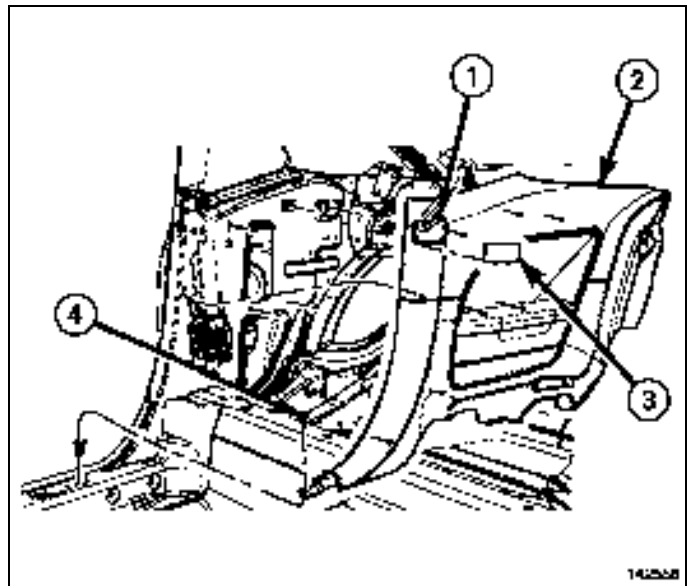

ATTENTION: Le fait de tirer en ligne droite sur le câble d'antenne de l'autoradio sans tirer le connecteur d'antenne de verrouillage pourrait endommager le câble ou l'autoradio.

17. Retirer l'enjoliveur central du tableau de bord (1) et débrancher les connecteurs.
18. Retirer et déconnecter l'autoradio.

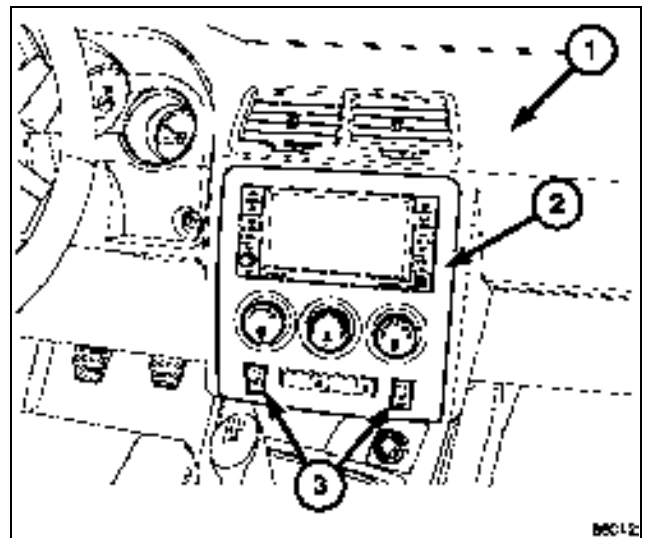

19. Retirer la console de pavillon et débrancher les connecteurs.
20. Retirer les pare-soleil et débrancher les connecteurs électriques.
21. Retirer la poignée de maintien.

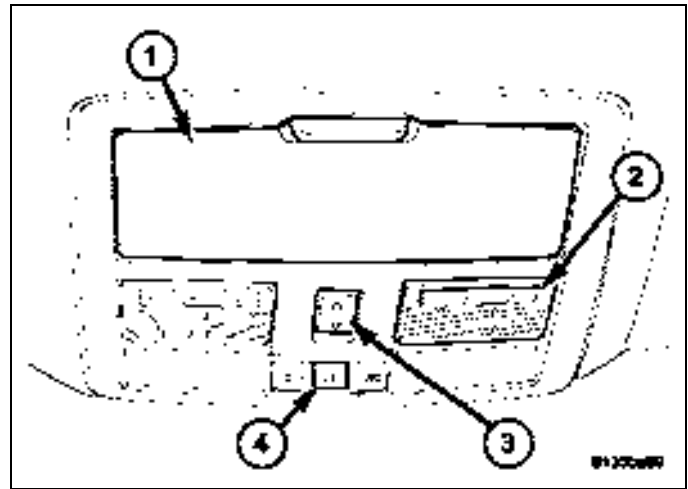

22. Retirer les panneaux de garniture de pied avant (2).
23. Dégager les clips et abaisser la garniture de pavillon.
24. Localiser la ligne centrale du pavillon, découper le gabarit comme indiqué, centrer le gabarit et le coller.
25. Avec précaution, perforer au pointeau les deux emplacements destinés aux trous de fixation de l'antenne. Retirer et mettre au rebut le gabarit.

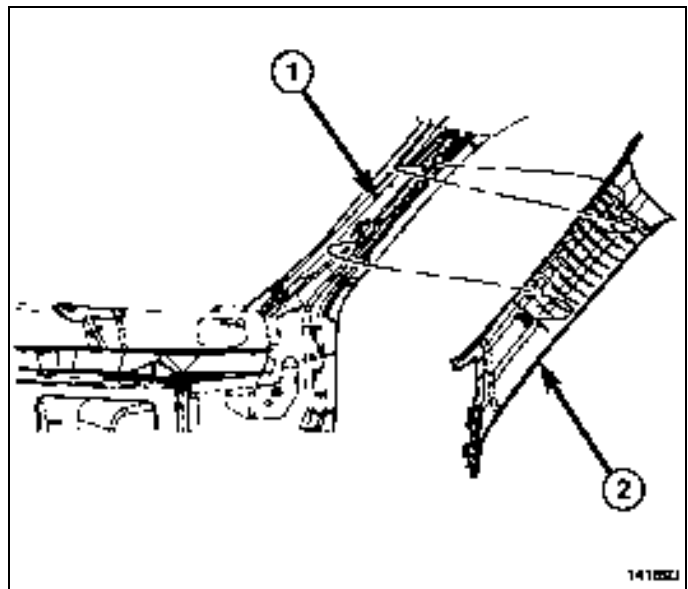

ATTENTION: Ne pas percer de trou de plus de 6 mm (1/4 po) sans quoi la garniture de pavillon risque d'être endommagée.

26. Percer un trou d'implantation de 3 mm (1/8 po) dans les emplacements repérés.
27. Percer un trou de 5 mm (13/64 po) de diamètre dans le repère le plus proche de la glace arrière du véhicule.
28. Avec une scie cylindrique, percer un trou de 19 mm (3/4 po) dans le repère à l'avant du trou précédemment percé sur le second repère.
29. Ébarber les trous et retirer ce qui déborde.
30. Nettoyer et préparer les surface de métal nu.
31. Appliquer une couche d'apprêt sur les surfaces de métal nu.
32. Acheminer le faisceau de câblage et installer l'antenne.
33. Installer l'attache et serrer aux spécifications.
 - Serrer au couple de 9 N·m (80 po/lb).
34. Connecter le connecteur sous boîtier.

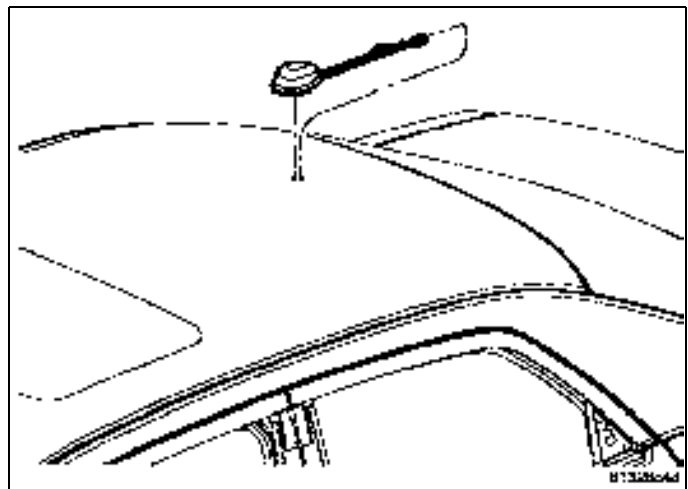

35. Acheminer le câble d'antenne vers le bas du pied avant gauche, le long du tablier intérieur gauche sur le raidisseur du tableau de bord inférieur et jusqu'à l'ouverture de l'autoradio. Fixer le faisceau de câblage de la carrosserie et abaisser le raidisseur du tableau de bord inférieur.
36. Lever la garniture du pavillon et fixer les clips.
37. Connecter et installer les deux pare-soleil.
38. Installer la poignée de maintien.

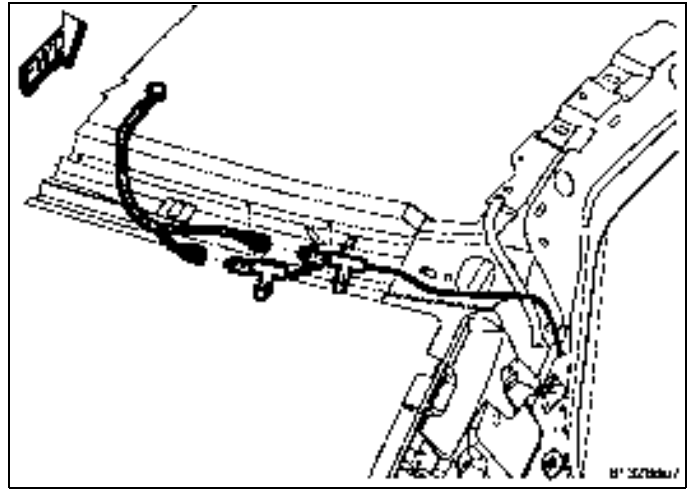

39. Installer les panneaux de garniture de pied avant.
40. Connecter les connecteurs et installer la console de pavillon.
41. Brancher le câble d'antenne dans le port d'antenne ouvert de l'autoradio.

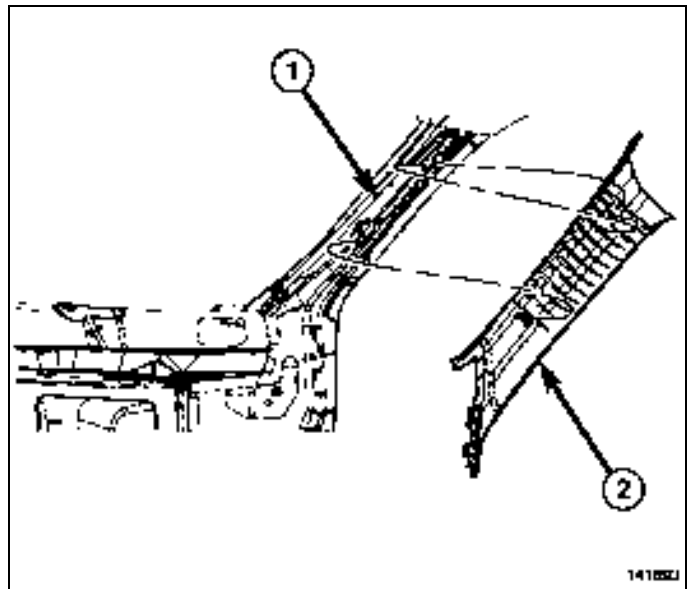

REMARQUE: Les orifices d'antenne sont clavetés et ont un code de couleurs pour leur connexion d'antenne spécifique.

REMARQUE: Toutes les connexions d'antenne de système audio radio numérique sont jaunes.

42. Rebrancher les connecteurs et reposer l'autoradio.
43. Connecter les connecteurs et installer l'enjoliveur central.

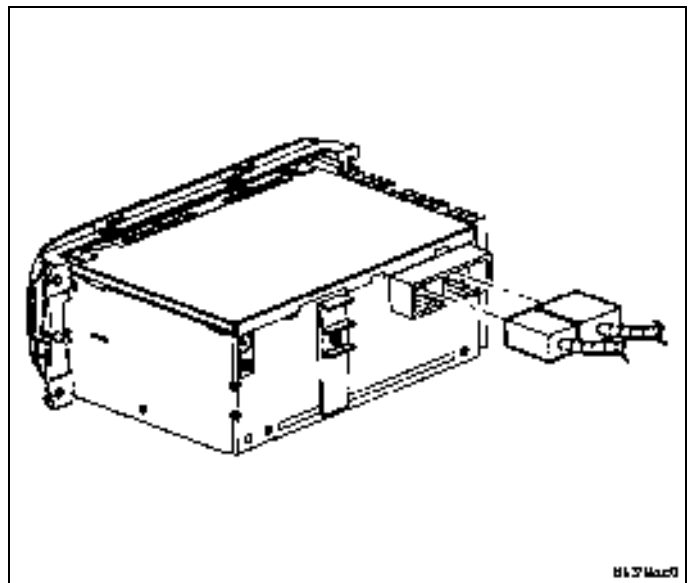

44. Installer les crochets à manteau.
45. Installer les panneaux de garniture intérieure du coin arrière.
46. Installer les panneaux de garniture de custode supérieure à l'intérieur.
47. Installer les panneaux de garniture de custode arrière.
48. Installer les boulons d'ancrage inférieur de ceinture de sécurité.
 - Serrer au couple de 32 N·m (80 po/lb).

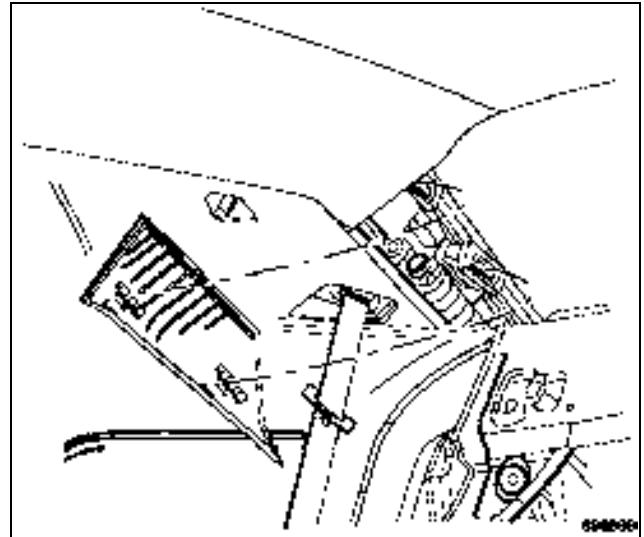

49. Installer le coussin arrière.

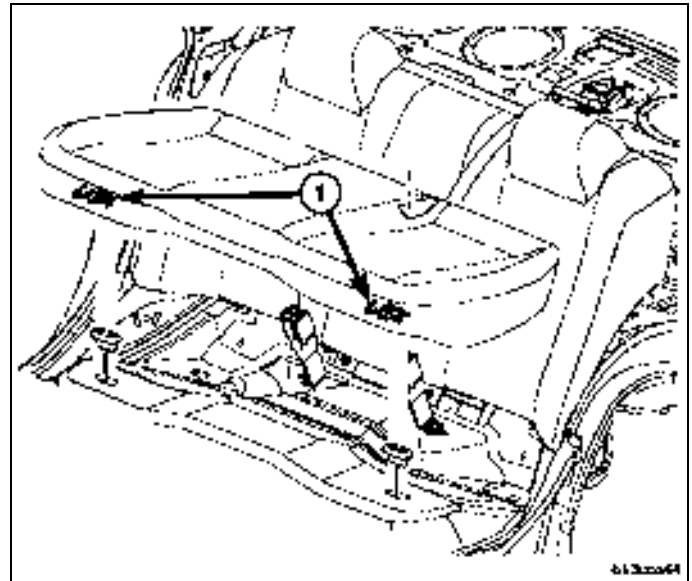

50. Installer l'isolation acoustique.
51. Connecter le connecteur et installer la housse de colonne de direction.
52. Installer le panneau de garniture, côté avant.
53. Installer les couvre-garnitures inférieurs du pied avant.

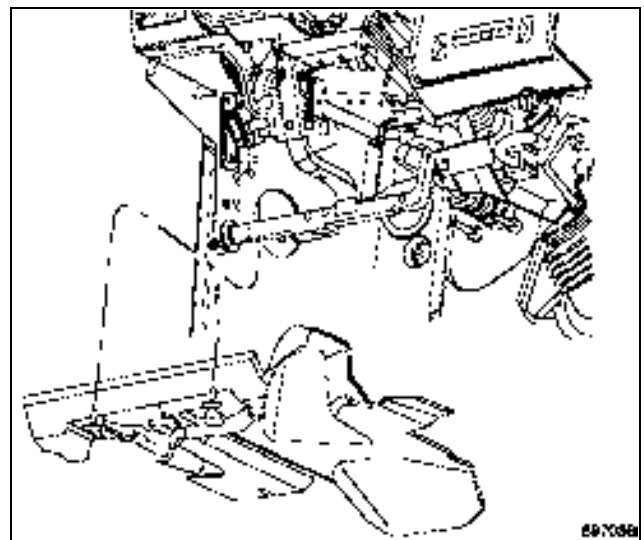

- 54. Installer les enjoliveurs de seuil de porte.
- 55. Brancher le câble de tension négative de la batterie.

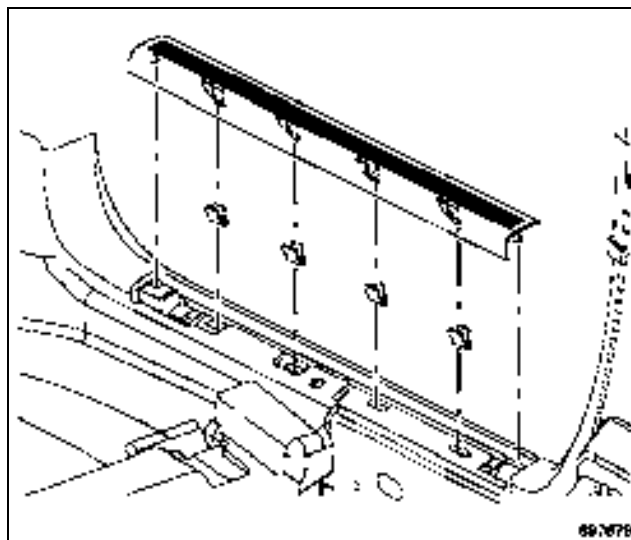

CONFIGURATION DU VÉHICULE DE SYSTÈME AUDIO RADIO NUMÉRIQUE SATELLITE

Le NIV du véhicule doit être mis à jour en ajoutant le code des ventes de l'accessoire pour que le système puisse fonctionner. Avec le site DealerCONNECT et un analyseur-contrôleur, terminer la procédure ci-dessous.

- Ouvrir une session sur [Http://dealerconnect.chrysler.com](http://dealerconnect.chrysler.com).
- Dans l'écran "Options du véhicule" sous la catégorie "Système global de réclamation" dans l'onglet "Entretien", saisir le NIV du véhicule et ajouter le code des ventes. **RSC (RADIO SATELLITE SIRIUS)** comme "Option installée par le concessionnaire".
- Confirmer que le nouveau code des ventes a bien été ajouté au NIV.

Avec l'analyseur-contrôleur connecté à l'internet (via le port Ethernet ou la connexion sans fil) et au véhicule, effectuer ce qui suit :

- Dans l'écran "Démarrage initial", sélectionner **PRÉPARATION DU VÉHICULE**
- Faire défiler vers le bas et mettre en surbrillance **RESTAURER CONFIGURATION DU VÉHICULE**
- Appuyer sur **DÉMARRER**
- Appuyer sur **SUIVANT**
- Si nécessaire, sélectionner l'année modèle et le modèle exact du véhicule, puis appuyer sur **SUIVANT**
- Confirmer la sélection correcte et appuyer sur **SUIVANT**
- Saisir le NIV du véhicule en utilisant le clavier à l'écran ou confirmer que la plaque NIV remplie automatiquement est correcte et appuyer sur **SUIVANT**
- Appuyer sur **OK**
- Saisir l'identification de l'utilisateur et le code concessionnaire en utilisant le clavier à l'écran et appuyer sur **OK**

REMARQUE: C'est le moment où l'analyseur-contrôleur télécharge la configuration du véhicule du réseau.

- Confirmer que la programmation de la nouvelle configuration du véhicule a réussi, suivre les instructions à l'écran et appuyer sur **TERMINER**

PROCESSUS DE VALIDATION

depuis l'écran "Démarrage initial" sur l'analyseur-contrôleur, suivre les étapes ci-dessous :

- Avec un analyseur-contrôleur suivre le menu **AFFICHER ECU**, sélectionner soit **PASSERELLE CENTRALE TPIMCGW** ou **PASSERELLE CENTRALE FCMCGW** selon le véhicule.
- Choisir **PLUS D'OPTIONS, DÉTAILS ECU**, puis **CONFIG INFO**.
- Vérifier **SDARV - - - - RÉGLER** est présent.
- Conduire le véhicule dans une zone dégagée où le signal satellite est clair et vérifier si l'antenne fonctionne.

DODGE CHALLENGER

GABARIT DE MONTAGE - ANTENNE RADIO SDARS

POINTEAU



POINTEAU

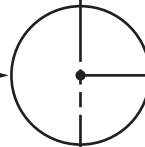

20,5mm

LIGNE CENTRALE DU
PANNEAU DE TOIT

169,0mm

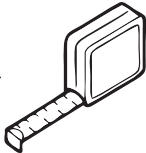

**VÉRIFIEZ DEUX FOIS VOS MESURES
LORSQUE VOUS IMPRIMEREZ LE
GABARIT AFIN DE VOUS ASSUREZ DE
L'EXACTITUDE À L'ECHELLE**

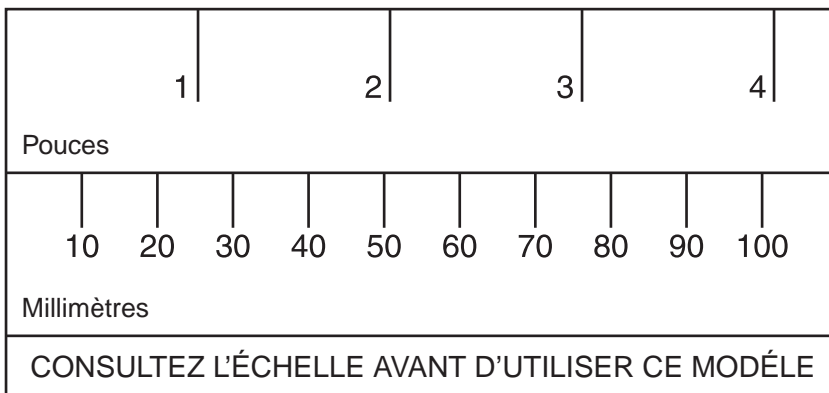

COUPER LE LONG DES
LIGNES POINTILLÉES

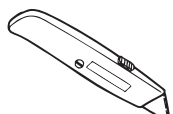

ALIGNER VERS
L'ARRIÈRE DE
LA LANGUETTE
DU TOIT





ANTENNE DE SYSTÈME AUDIO RADIO NUMÉRIQUE SATELLITE

CHRYSLER 300, DODGE CHARGER

ÉTAPES DE LA PROCÉDURE :

REMARQUE: Vérifier si la radio est compatible avec le satellite. Rechercher le symbole SIRIUS® sur la radio.

AVERTISSEMENT: Désactiver le système de sacs gonflables avant toute intervention ou diagnostic sur des composants du volant, de la colonne de direction ou de la planche de bord. Débrancher et isoler le câble négatif (masse) de la batterie, puis attendre deux minutes que le condensateur du système de sacs gonflables se décharge avant toute intervention ou diagnostic. C'est le seul moyen sûr de désactiver le système de sacs gonflables. Si les précautions appropriées ne sont pas prises, il y a risque de déploiement accidentel des sacs gonflables et de blessures graves, voir mortelles.

1. Débrancher et isoler le câble négatif de la batterie.
2. Retirer le coussin de siège arrière (1).
3. Retirer le dossier de siège arrière.

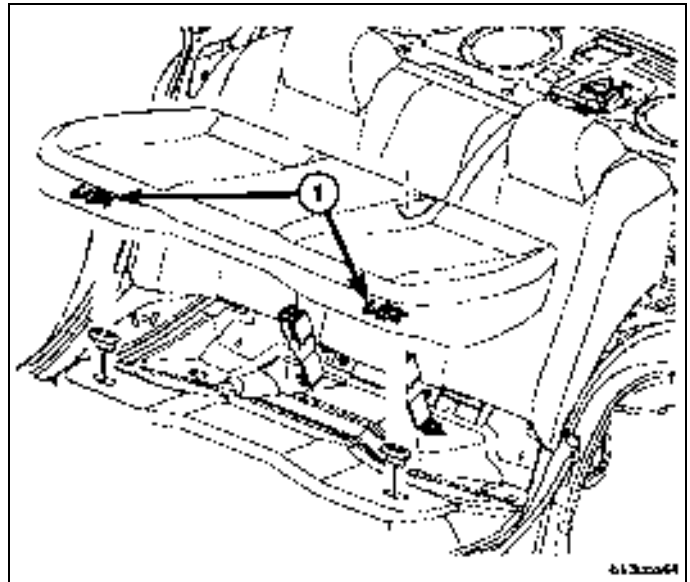

4. Retirer les deux panneaux de garniture supérieurs des pieds arrière.
5. Retirer le panneau de garniture inférieur gauche du pied arrière.
6. Retirer les deux enjoliveurs de seuil de porte du côté gauche du véhicule.

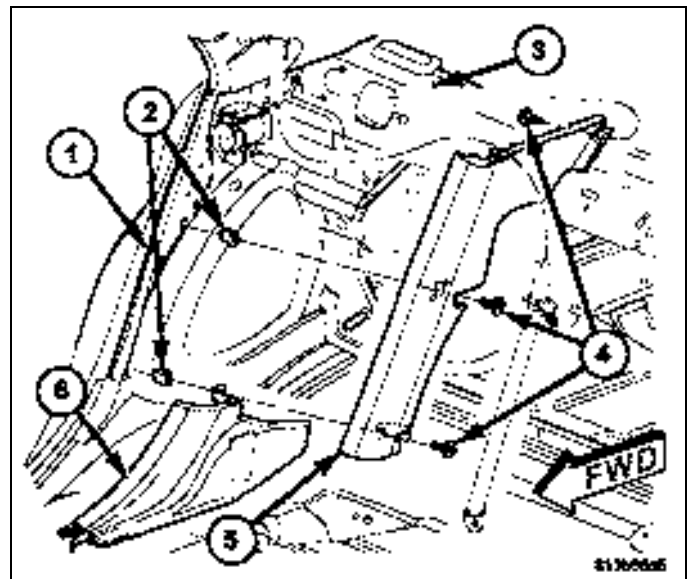

7. Déposer le panneau de garniture supérieur gauche de l'auvent.
8. Retirer le panneau de garniture inférieur gauche de l'auvent (3).
9. Retirer les dispositifs de retenue de tapis, côté gauche du véhicule.

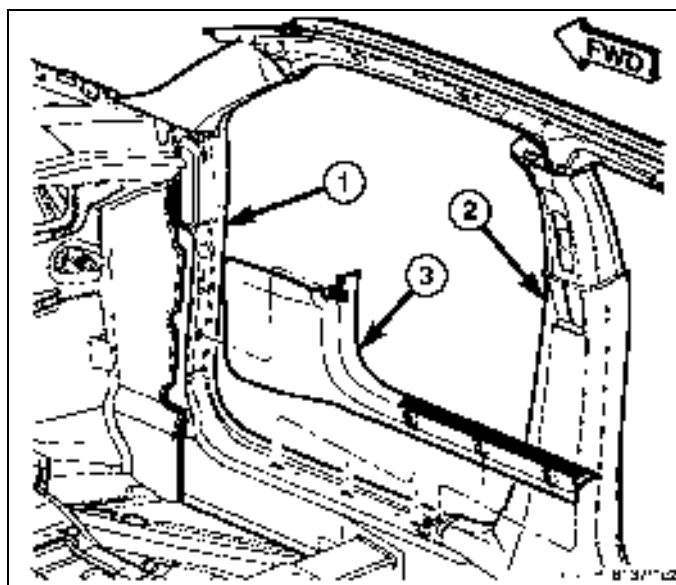

10. Retirer la housse de la colonne de direction (1) et débrancher le contacteur électrique.
11. Retirer l'isolation acoustique.

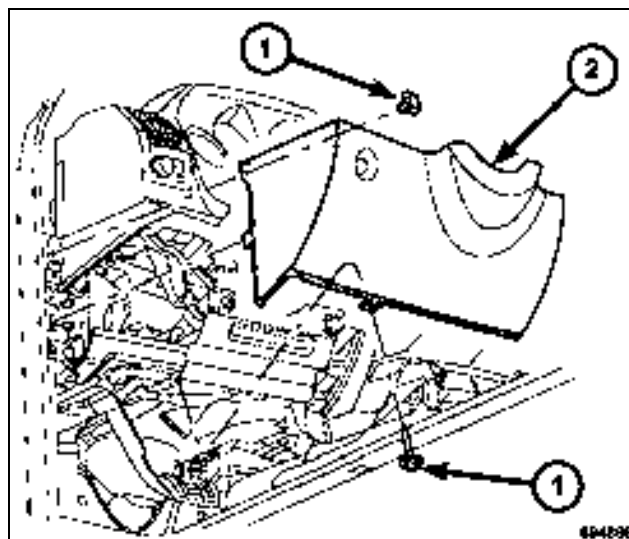

ATTENTION: Le fait de tirer en ligne droite sur le câble d'antenne de l'autoradio sans tirer le connecteur d'antenne de verrouillage pourrait endommager le câble ou l'autoradio.

12. Retirer l'enjoliveur central du tableau de bord (1) et débrancher les connecteurs (3).

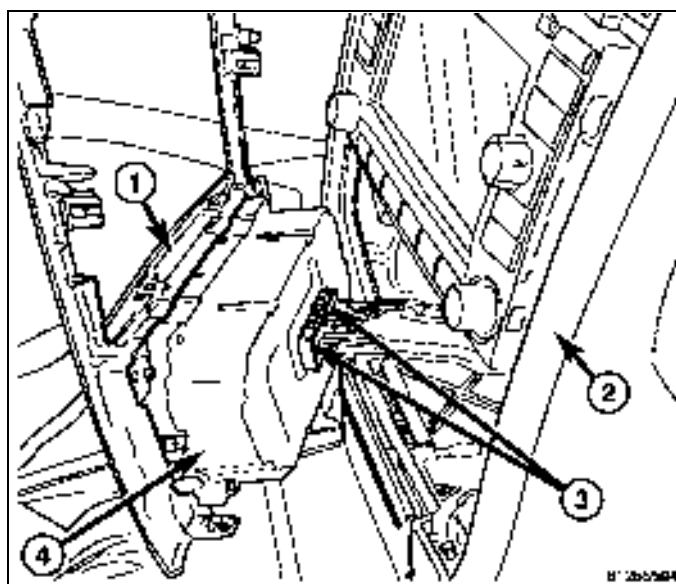

13. Retirer et déconnecter l'autoradio.
- 4/1/2008

14. Retirer la console de pavillon et débrancher les connecteurs.
15. Retirer les pare-soleil et débrancher les connecteurs électriques.
16. Retirer la poignée de maintien.

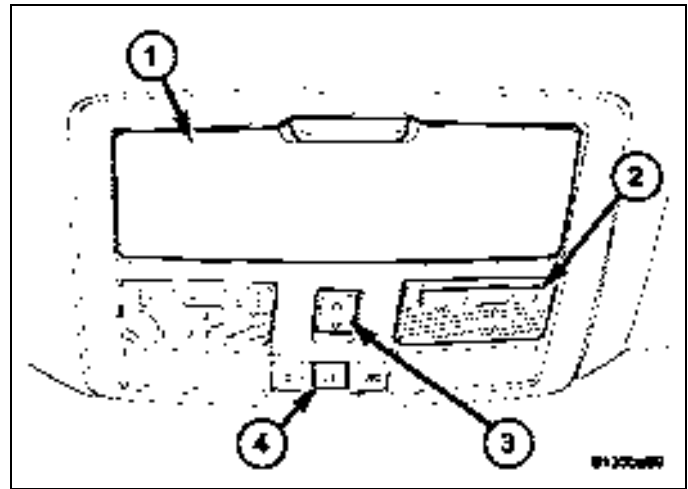

17. Retirer les panneaux de garniture de pied avant (2).
18. Retirer les panneaux de garniture inférieurs de pied milieu.
19. Retirer les panneaux de garniture supérieurs de pied milieu.
20. Dégager les clips et abaisser la garniture de pavillon.

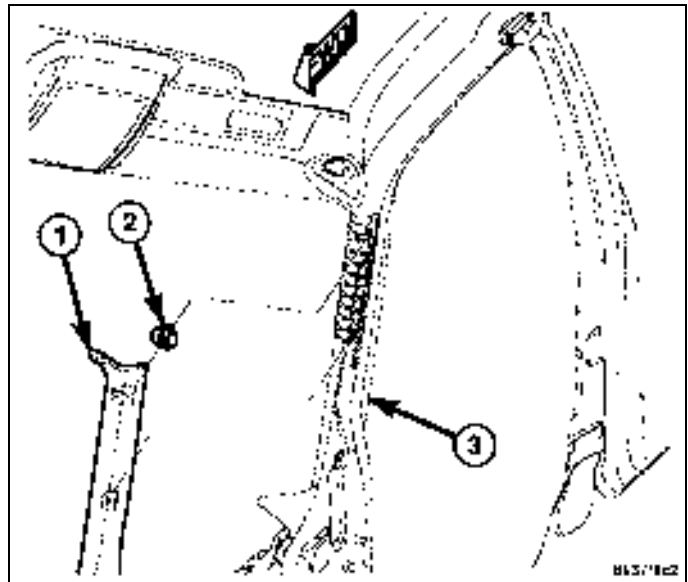

21. Localiser la ligne centrale du pavillon, découper le gabarit comme indiqué, centrer le gabarit et le coller.
22. Avec précaution, poinçonner les deux emplacements destinés aux trous de fixation de l'antenne. Retirer et mettre au rebut le gabarit.

ATTENTION: Ne pas percer de trou de plus de 6 mm (1/4 po) sans quoi la garniture de pavillon risque d'être endommagée.

23. Percer un trou pilote de 3 mm (1/8 po) aux emplacements marqués.
24. Percer un trou de 5 mm (13/64 po) de diamètre dans le repère le plus proche de la glace arrière du véhicule.
25. Avec une scie cylindrique, percer un trou de 19 mm (3/4 po) dans le repère à l'avant du trou précédemment percé sur le second repère.

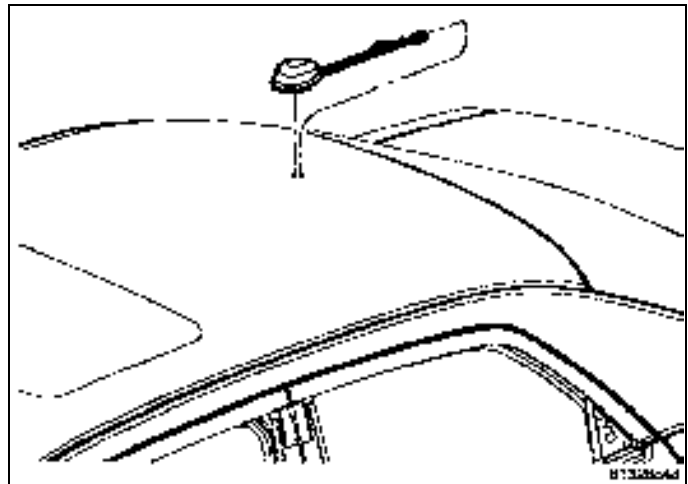

26. Ébavurer les trous et éliminer les rebords rugueux.
27. Appliquer de l'inhibiteur de corrosion Mopar®, numéro de pièce 82300508, sur la surface métallique nue des trous percés.
28. Nettoyer et préparer les surface métalliques nues.
29. Appliquer une couche d'apprêt sur les surfaces métalliques nues.
30. Acheminer le faisceau de câblage et installer l'antenne.
31. Installer l'attache et serrer selon la spécification.

- Serrer à un couple de 9 N·m (80 po-lb).

32. Connecter le connecteur sous boîtier.
33. Acheminer le câble d'antenne vers le bas du pied arrière gauche, le long du tablier intérieur gauche sur le raidisseur du tableau de bord inférieur et jusqu'à l'ouverture de l'autoradio. Fixer le faisceau de câblage de la carrosserie et abaisser le raidisseur du tableau de bord inférieur.
34. Lever la garniture du pavillon et fixer les clips.
35. Connecter et installer les deux pare-soleil.
36. Installer la poignée de maintien.

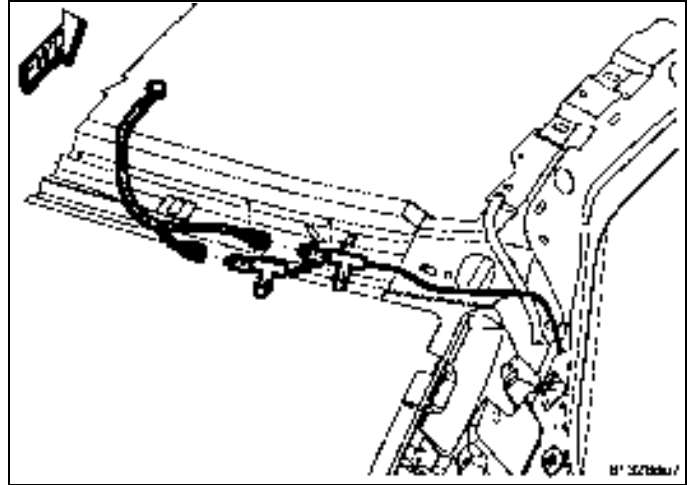

37. Installer les panneaux de garniture de pied avant.
38. Connecter les connecteurs et installer la console de pavillon.

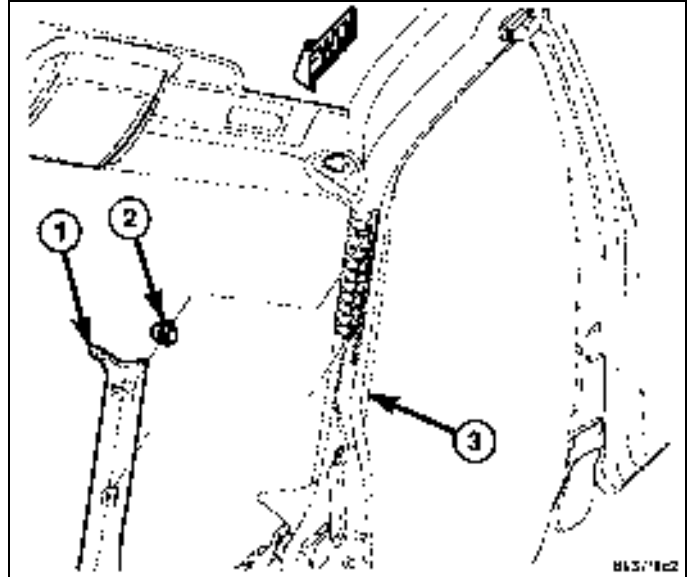

39. Rebrancher le câble d'antenne dans le port d'antenne ouvert de la radio.

REMARQUE: Les orifices d'antenne sont clavetés et ont un code de couleurs pour leur connexion d'antenne spécifique.

REMARQUE: Toutes les connexions d'antenne de système audio radio numérique sont jaunes.

40. Brancher les connecteurs et installer l'autoradio.
41. Brancher les connecteurs et installer l'enjoliveur central.

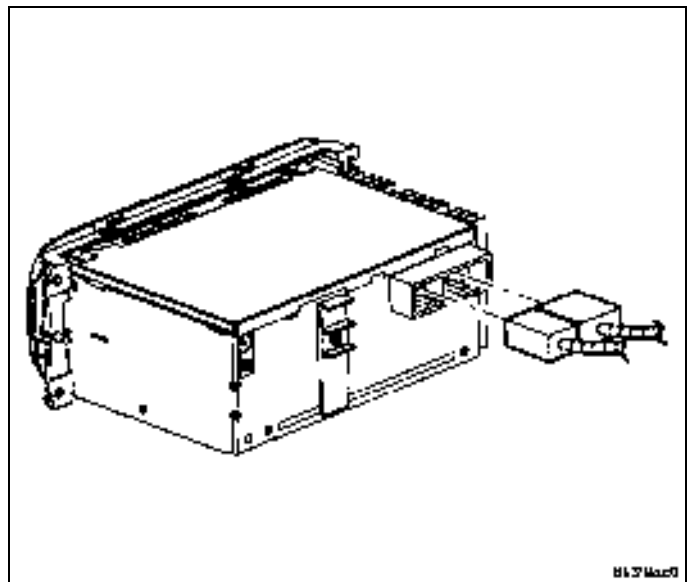

42. Installer le panneau de garniture inférieur de pied arrière.
43. Installer les panneaux de garniture supérieurs de pied arrière.
44. Installer les panneaux de garniture supérieurs de pied milieu.
45. Installer les panneaux de garniture inférieurs de pied milieu.

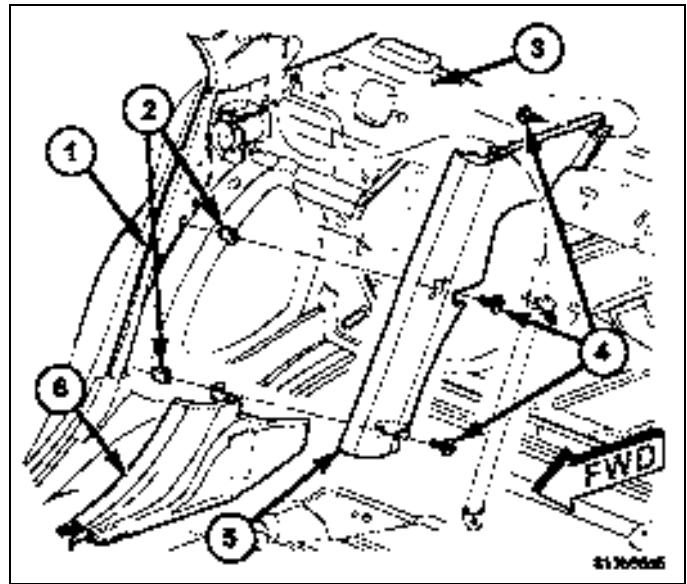

46. Installer le dossier de siège arrière.
47. Installer le coussin arrière.

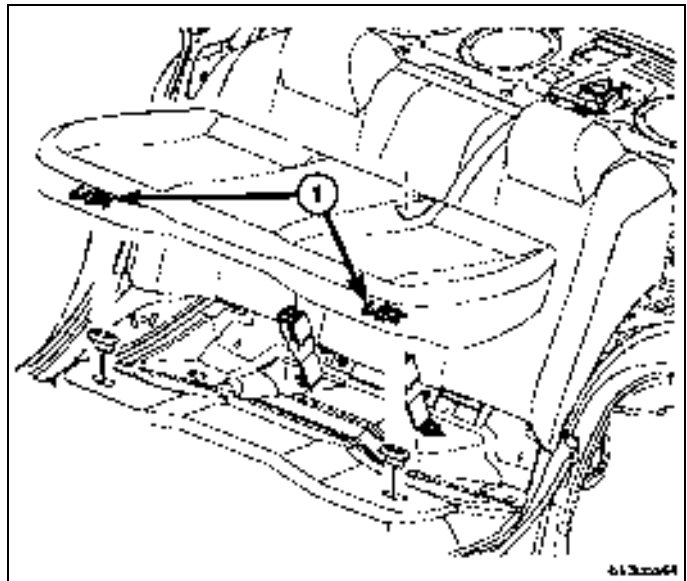

48. Installer l'isolation acoustique.
49. Brancher le connecteur et installer le couvercle de la colonne de direction.

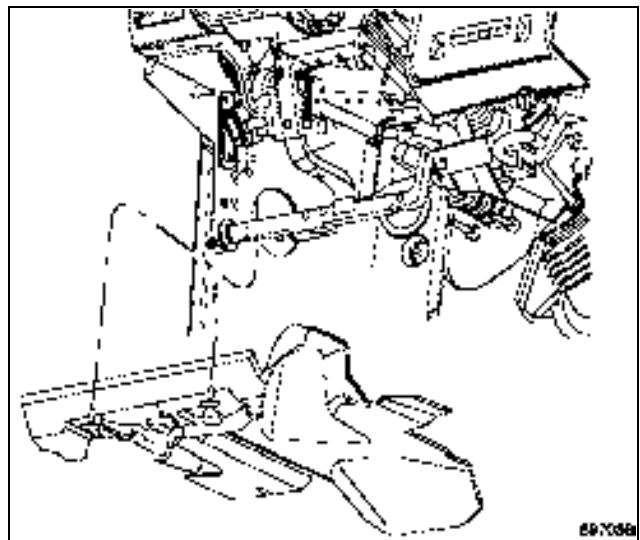

50. Installer les dispositifs de retenue de tapis, côté gauche du véhicule.
51. Installer le panneau de garniture inférieur de l'auvent.
52. Installer le panneau de garniture supérieur de l'auvent.
53. Installer les enjoliveurs de seuil de porte.
54. Brancher le câble de tension négative de la batterie.

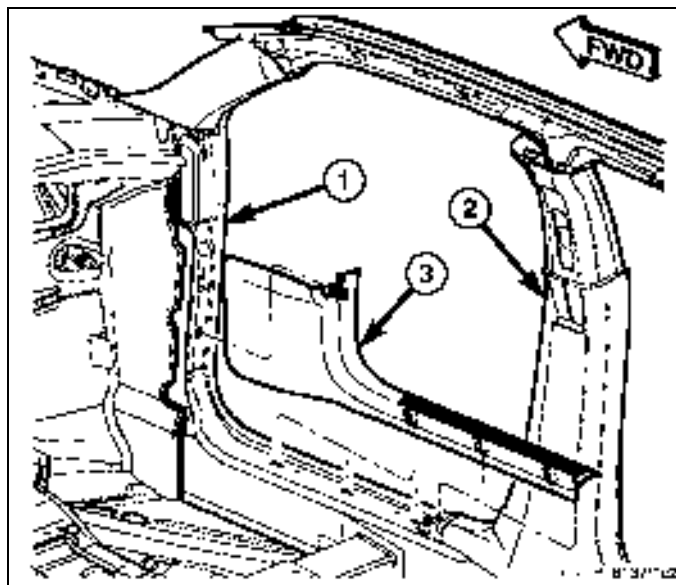

CONFIGURATION DE VÉHICULE AVEC SYSTÈME AUDIO RADIO NUMÉRIQUE SATELLITE

Le numéro d'identification du véhicule (NIV) doit être mis à jour en fonction du code de vente des accessoires ajoutés pour permettre le fonctionnement du système. À l'aide du site Web DealerCONNECT et d'un analyseur, exécuter la procédure ci-dessous.

- Se connecter à [Http://dealerconnect.chrysler.com](http://dealerconnect.chrysler.com).
- À l'écran "Options du véhicule", sous la catégorie "Système global de traitement des demandes de règlement" de l'onglet "Service", entrer le NIV et ajouter le code de vente **RSC (SIRIUS SATELLITE RADIO)** comme "Option installée chez le concessionnaire".
- Confirmer que le nouveau code de vente a été correctement ajouté au NIV.

L'analyseur raccordé à Internet (par le port Ethernet ou la connexion sans fil) et au véhicule, suivre les étapes ci-dessous :

- À l'écran "Démarrage initial", sélectionner **PRÉPARATION DU VÉHICULE**
- Faire défiler vers le bas et mettre en surbrillance **RESTAURER CONFIGURATION DU VÉHICULE**
- Appuyer sur **DÉMARRAGE**
- Appuyer sur **SUIVANT**
- Au besoin, sélectionner la gamme de véhicule appropriée et l'année-modèle, puis appuyer sur **SUIVANT**
- Confirmer la sélection et appuyer sur **SUIVANT**
- Entrer le NIV à l'aide du clavier à l'écran, ou confirmer que la plaque NIV entrée automatiquement est correcte, puis appuyer sur **SUIVANT**
- Appuyer sur **OK**
- Entrer l'identité d'utilisateur, le mot de passe et le code du concessionnaire à l'aide du clavier à l'écran, puis appuyer sur **OK**

REMARQUE: À ce stade, l'analyseur télécharge la configuration du véhicule depuis le réseau.

- Confirmer que la nouvelle configuration de véhicule a été correctement programmée, suivre les instructions à l'écran et appuyer sur **TERMINÉ**

PROCESSUS DE VALIDATION

dans l'écran "Démarrage initial" de l'analyseur, suivre les étapes ci-dessous :

- À l'aide d'un analyseur, suivre le menu pour **VOIR MODULE DE COMMANDE DU MOTEUR**, sélectionner l'un ou l'autre **PASSERELLE CENTRALE TPIMCGW** ou **PASSERELLE CENTRALE FCMCGW** selon le véhicule.
- Choisir **PLUS D'OPTIONS, DÉTAILS DU MODULE DE COMMANDE DU MOTEUR**, puis **CONFIG. INFO..**
- Vérifier si **SDARV - - - - SET** est présent.
- Conduire le véhicule afin d'obtenir un signal satellite net vers l'antenne, et vérifier le bon fonctionnement du système.

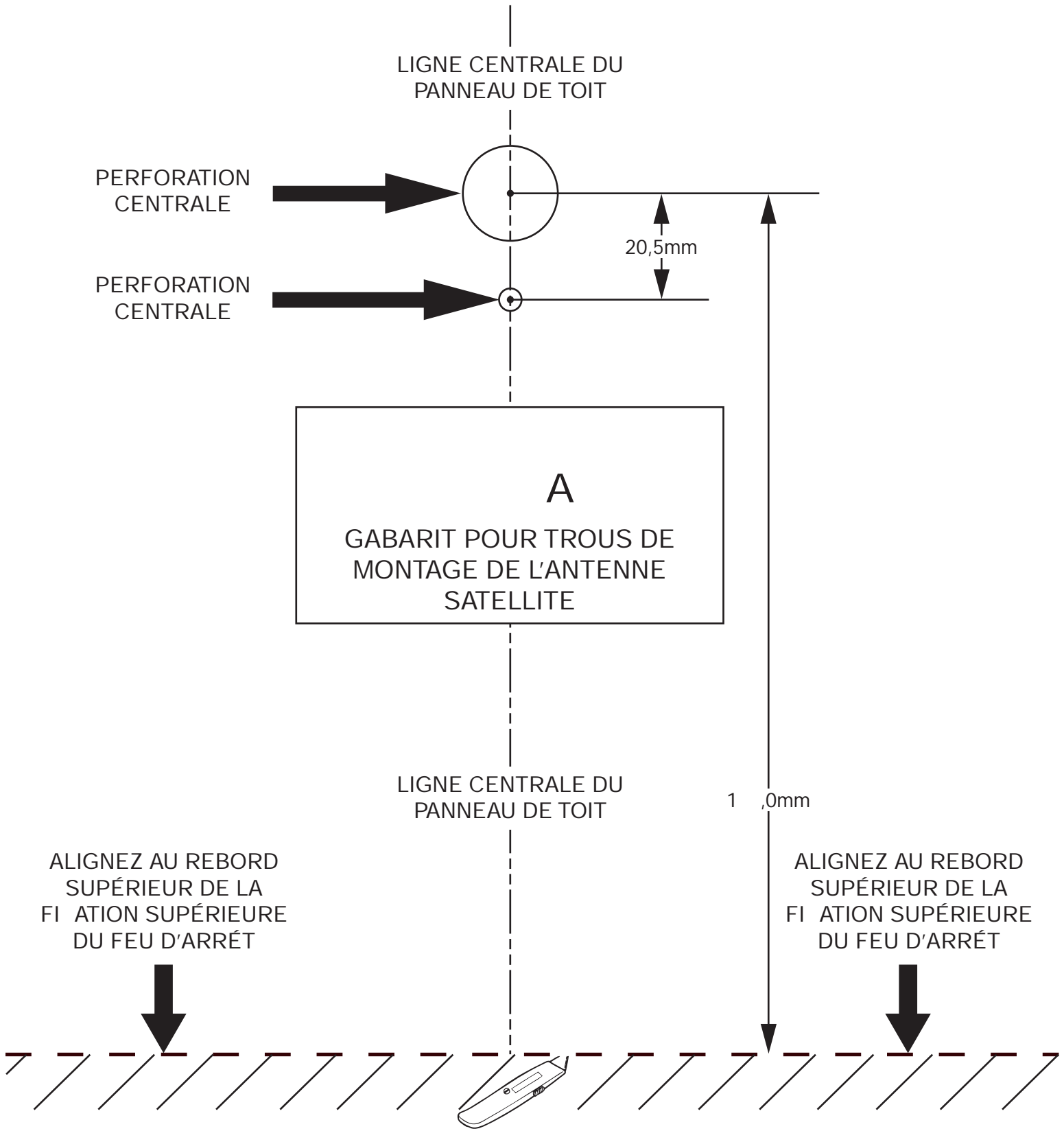

Pouces	1	2	3	4							
Millimètres	10	20	30	40	50	60	70	80	90	100	
CONSULTEZ L'ÉCHELLE AVANT D'UTILISER CE MODÈLE											





ANTENNE DE SYSTÈME AUDIO RADIO NUMÉRIQUE SATELLITE

DODGE RAM

ÉTAPES DE LA PROCÉDURE :

REMARQUE: Vérifier si la radio est compatible avec le satellite. Rechercher le symbole SIRIUS® sur la radio.

AVERTISSEMENT: Désactiver le système de sacs gonflables avant toute intervention ou diagnostic sur des composants du volant, de la colonne de direction ou de la planche de bord. Débrancher et isoler le câble négatif (masse) de la batterie, puis attendre deux minutes que le condensateur du système de sacs gonflables se décharge avant toute intervention ou diagnostic. C'est le seul moyen sûr de désactiver le système de sacs gonflables. Si les précautions appropriées ne sont pas prises, il y a risque de déploiement accidentel des sacs gonflables et de blessures graves, voir mortelles.

1. Débrancher et isoler le câble de tension négative de la batterie.
2. Si le véhicule en est équipé, déposer la console au plancher.
3. Enlever le porte-gobelet (selon l'équipement).
4. Sur les véhicules avec panneau de fermeture, enlever les vis (3) et retirer le panneau de fermeture (2).

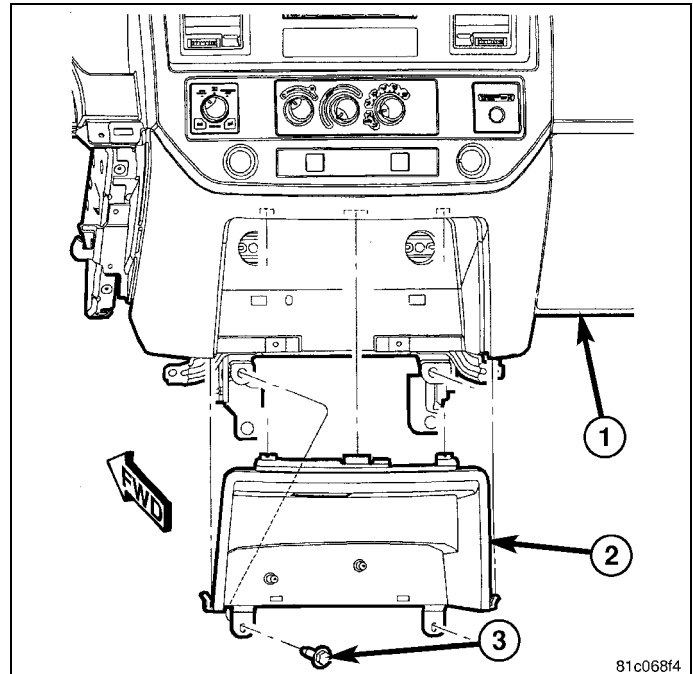

5. Enlever les vis (2).
6. À l'aide d'une baguette cale-garniture C-4755 ou l'équivalent, agencer les agrafes de butée qui retiennent l'enjoliveur central (1) au tableau de bord.
7. Débrancher les connecteurs du faisceau de câblage (4) et retirer l'enjoliveur central du véhicule.

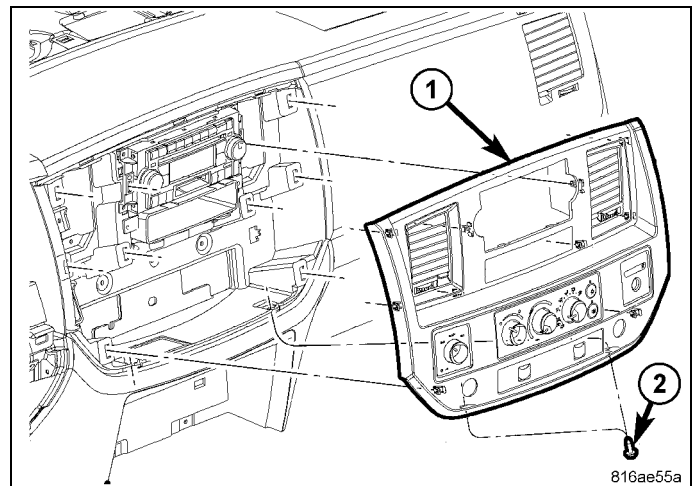

ATTENTION: Le fait de tirer en ligne droite sur le câble d'antenne de l'autoradio sans tirer le connecteur d'antenne de verrouillage pourrait endommager le câble ou l'autoradio.

8. Enlever les attaches de fixation de l'autoradio.
9. Débrancher le câble d'antenne en tirant le connecteur d'antenne verrouillable (2) hors de la radio.
10. Débrancher les connecteurs électriques.

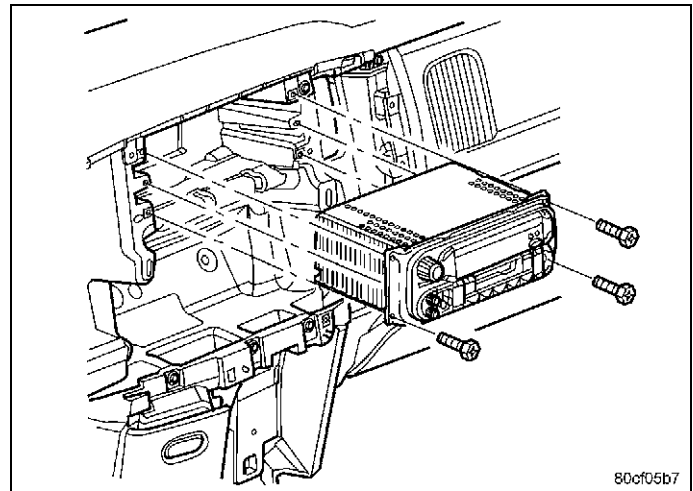

11. Ouvrir la boîte gants (1).
12. Dégrafer les deux boutons de la boîte gants (2) et abaisser la boîte gants plus bas que les boutons.
13. Dégrafer les charnières de la boîte gants du tableau de bord et déposer la boîte gants.

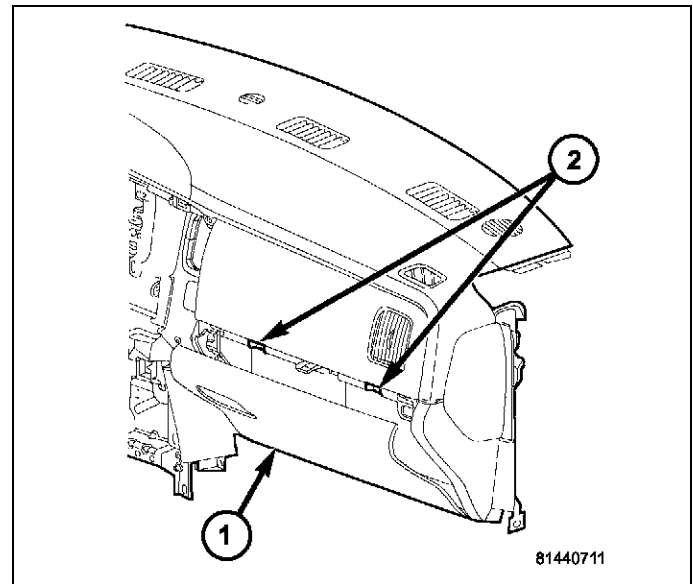

14. À l'aide d'une baguette cale-garniture C-4755 ou l'équivalent, dégrafer, des agrafes de bouton de l'auvent (1), les pattes de retenue du panneau de garniture de l'auvent (1) dans le suif de la porte (3).
15. Tirer le panneau de garniture d'auvent vers l'arrière et le retirer du véhicule.

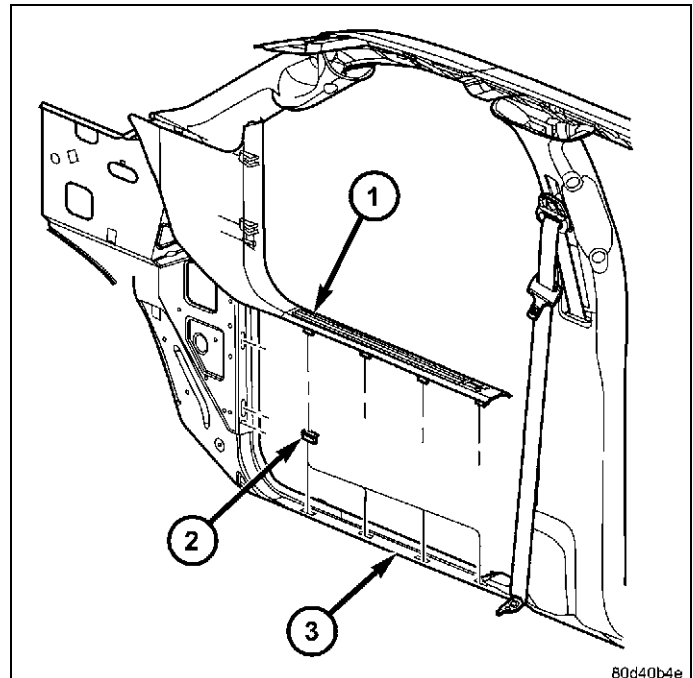

CABINE SIMPLE

16. Retirer le couvercle (1), et le boulon (2) qui retient la ceinture de sécurité (3) la partie supérieure du pied milieu (4), et écarter la ceinture de sécurité.
17. À l'aide d'une baguette cale-garniture C-4755 ou l'équivalent, d'écarter les pattes de retenue qui fixent le panneau de garnissage au pied milieu (5) et retirer le panneau de garnissage.

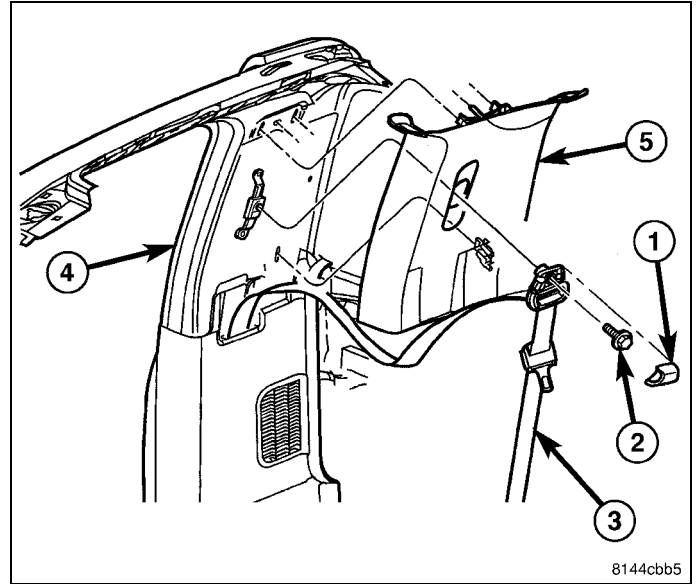

CABINE QUAD

18. Mettre le coussin du siège arrière (1) en position verticale.
19. Retirer les deux écrous (2) qui fixent la partie arrière du plancher de chargement (3) au panneau du plancher.

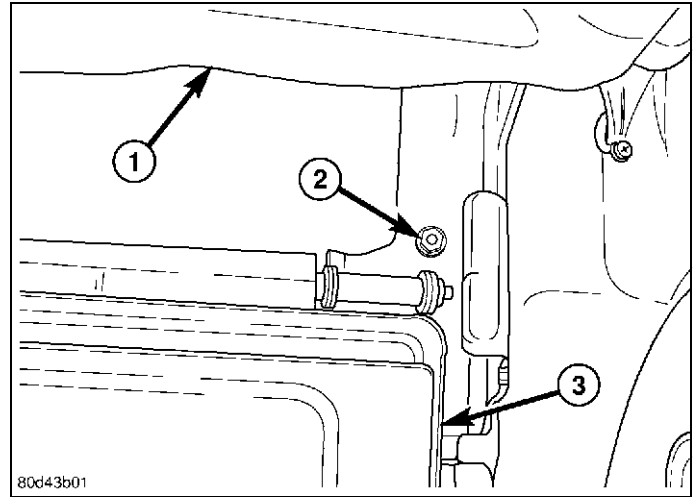

20. Déplacer le plancher de chargement (2) à la position verticale.
21. Retirer les deux écrous (3) qui fixent le plancher de chargement au panneau du plancher (1), et déposer le plancher de chargement.
22. Au besoin, enlever le cylindre de soutien (4).

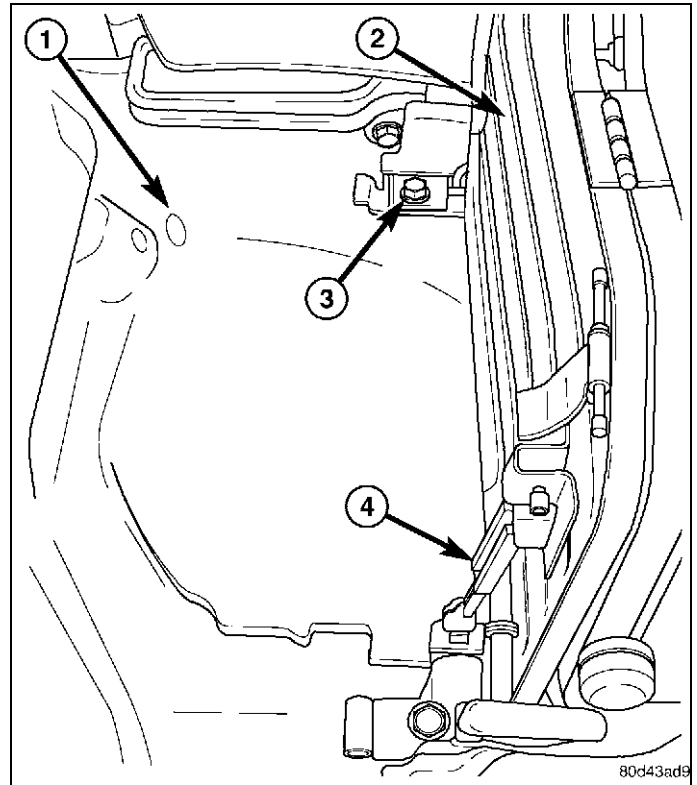

23. À l'aide d'un petit outil à lame plate, ouvrir avec précaution les deux couvercles de fixation (2) situés sur la poignée de maintien (1).
24. Retirer les deux écrous (3) qui fixent la poignée de maintien au pied milieu, et enlever la poignée de maintien.

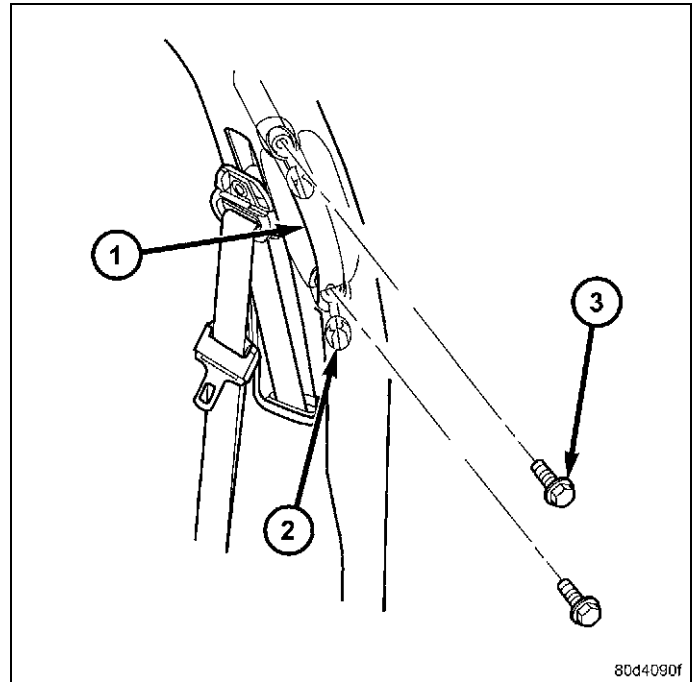

25. Retirer le couvercle (1), et le boulon (2) qui retient la ceinture de sécurité (3) la partie supérieure du pied milieu (4), et décaler la ceinture de sécurité.
26. À l'aide d'une baguette cale-garniture C-4755 ou l'équivalent, décaler les pattes de retenue qui fixent le panneau de garnissage au pied milieu (5) et retirer le panneau de garnissage.

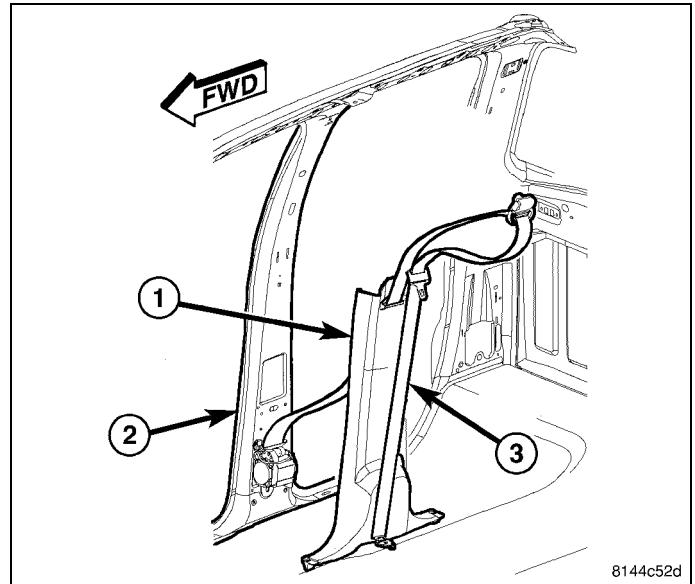

27. Retirer le couvercle (1), et le boulon (2) qui retient la ceinture de sécurité (3) la partie supérieure du pied arrière (4), et décaler la ceinture de sécurité.
28. À l'aide d'une baguette cale-garniture C-4755 ou l'équivalent, décaler les pattes de retenue qui fixent le panneau de garnissage supérieur de pied arrière (5) au pied arrière et enlever le panneau de garnissage.
29. Retirer le boulon (3) qui retient la ceinture de sécurité (2) la partie inférieure du pied arrière (4), et décaler la ceinture de sécurité.
30. À l'aide d'une baguette cale-garniture C-4755 ou l'équivalent, décaler les pattes de retenue qui fixent le panneau de garnissage de pied arrière inférieur (1) au pied arrière.
31. Retirer la ceinture de sécurité du panneau de garnissage de pied arrière inférieur par la fente à cet effet, et enlever le panneau de garnissage.

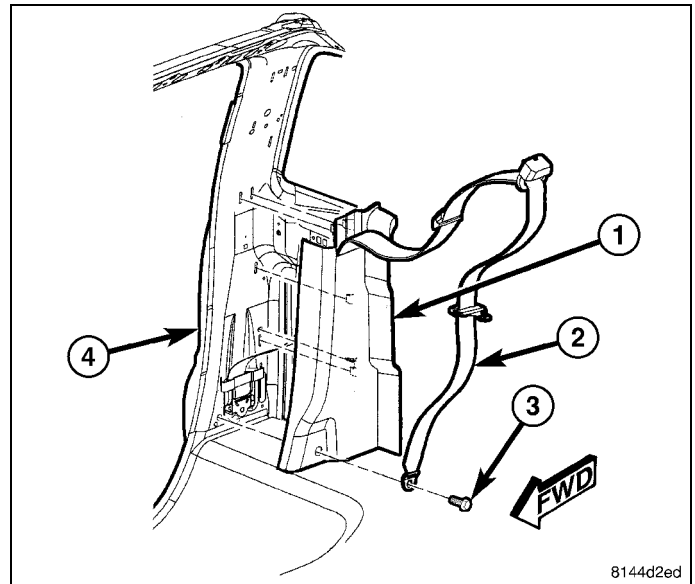

32. À l'aide d'une baguette cale-garniture C-4755 ou de l'équivalent, décaler, des agrafes de butée dans le seuil de porte arrière (2), les pattes de retenue du panneau de garniture de seuil (1), et déposer le panneau de garniture.

TOUS

33. À l'aide d'une baguette cale-garniture C-4755 ou de l'équivalent, décaler l'attache de retenue (2) tel qu'il est indiqué, et retirer le crochet éventuels (1) de la garniture de toit (3)

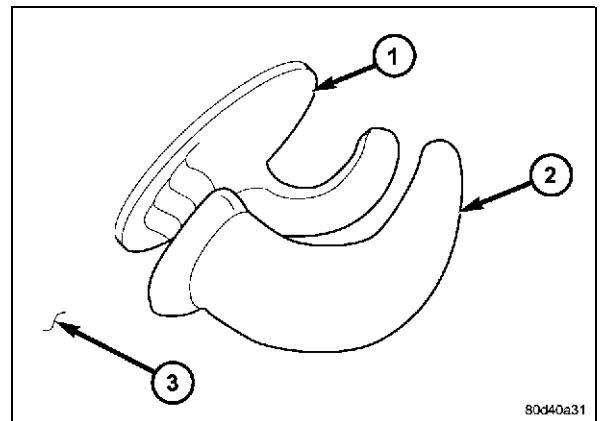

REMARQUE: Il y a deux types de plafonniers simples disponibles dans ce véhicule : un avec un interrupteur mis sous tension en appuyant sur la lentille du plafonnier et un sans interrupteur. Les types d'ampoule et les procédures de réparation sont identiques pour ces deux plafonniers.

34. Soulever doucement l'extrémité (5) de la lentille (2) vers l'extérieur jusqu'à ce qu'elle se détache du boîtier (1).
35. Redresser la lentille vers l'extérieur jusqu'à ce qu'elle soit perpendiculaire au boîtier.
36. Tirer légèrement l'extrémité du dispositif de retenue/charnière de la lentille (3) du boîtier extérieur à partir de la garniture de toit, puis faire glisser l'extrémité exposée du boîtier pour l'éloigner suffisamment afin de dégager le dispositif de retenue fixe (4) sur l'extrémité encoches de la garniture de toit.
37. Éloigner suffisamment le plafonnier du trou de montage de garniture de toit pour accéder au connecteur de faisceau de câblage et le débrancher de l'arrière du plafonnier.
38. Retirer le plafonnier du véhicule et abaisser la garniture du toit du côté passager pour avoir accès à l'antenne.

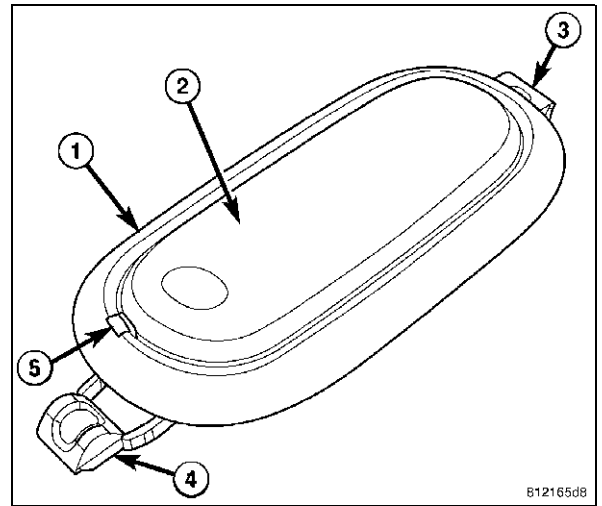

39. Couper le gabarit tel qu'il est indiqué.

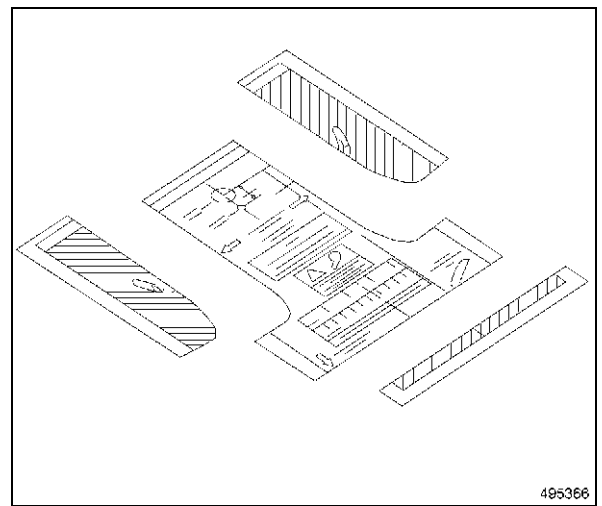

40. Placer le gabarit sur la partie arrière du toit, tel qu'il est indiqué, et le coller en place avec du ruban.
41. Percer au pointeau les deux repères, comme il est précisé, puis enlever et éliminer le gabarit.

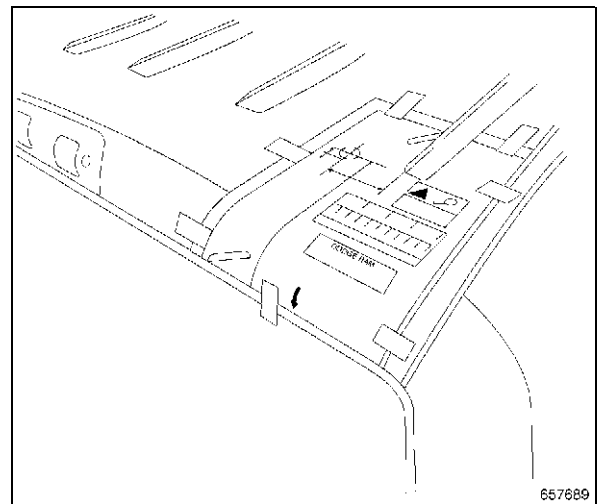

ATTENTION: Ne pas percer de trou de plus de 6 mm (1/4 po) sans quoi la garniture de toit risque d'être endommagée.

42. Percer un trou d'implantation de 3 mm (1/8 po) de chaque côté des emplacements percés.
43. Percer le trou arrière 5 mm (13/64 po).
44. Percer le trou avant 19 mm (3/4 po).
45. Barder les deux trous.
46. Appliquer un inhibiteur de corrosion Mopar®, numéro de pièce 82300508, sur la surface du métal nu des trous percés.

47. Nettoyer et préparer la zone de l'antenne.
48. Installer l'antenne satellite. Serrer avec un couple de 9 N m (80 po/lb).
49. Brancher le câble de l'antenne satellite au câble de rallonge.
50. Fixer le câble d'antenne à la garniture de toit et l'acheminer vers le pied arrière de droite.
51. Acheminer le câble de rallonge dans le pied arrière de droite, le long du seuil de porte, et vers l'auvent, puis le fixer solidement au faisceau électrique de carrosserie du véhicule.

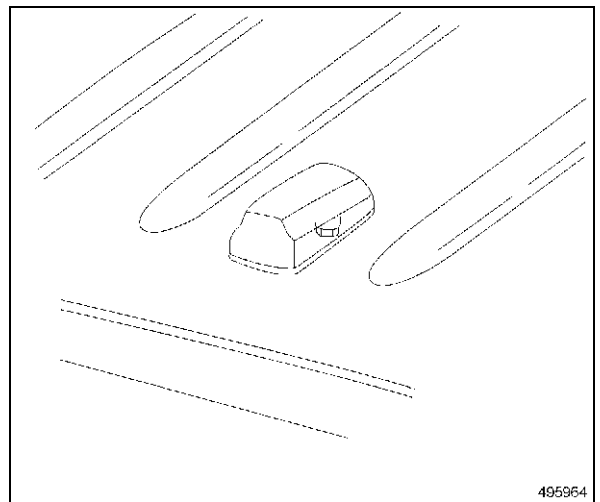

52. Positionner le crochet manteau (1) par la garniture de toit (3) et bien fixer la base du support au panneau de toit.
53. Enclencher l'attache de retenue (2).

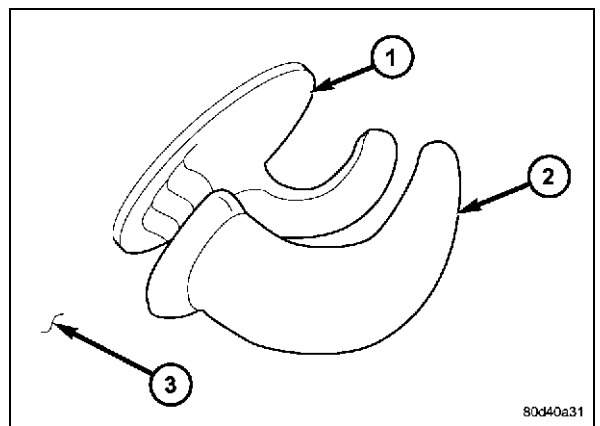

54. Positionner le plafonnier (1) sur le trou de montage dans la garniture de toit.
55. Rebrancher le connecteur de faisceau de câblage au connecteur l'arrière du plafonnier.
56. Insérer le dispositif de retenue fixe sur l'extrémité encoche (4) du boîtier de plafonnier d'un côté du trou de montage dans la garniture de toit.
57. Faire glisser suffisamment l'extrémité encoche du boîtier dans le trou de montage pour enclencher la charnière de lentille/dispositif de retenue (3) sur le côté opposé du trou dans la garniture de toit.
58. Appuyer doucement et également l'extrémité de la lentille/dispositif de retenue du plafonnier dans le trou de montage jusqu'à ce que l'olive soit de niveau avec la garniture de toit.
59. Redresser l'extrémité encoche de la lentille de plafonnier (2) pour la mettre en place contre le boîtier de plafonnier, puis appuyer fermement et uniformément sur la lentille jusqu'à ce qu'elle s'enclenche au boîtier.

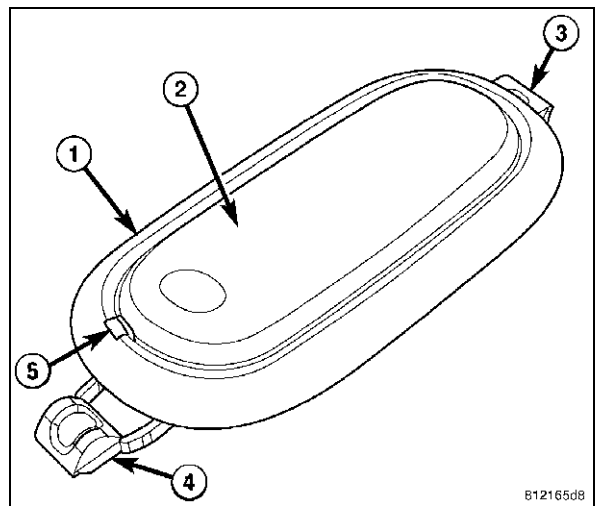

CABINE SIMPLE

60. Positionner le panneau de garniture de pied milieu sup rieur (5) au pied milieu (4).
61. Enclencher les pattes de retenue qui retiennent le panneau de garniture sup rieur au pied milieu.
62. Poser le boulon (2) qui retient la ceinture de s curit (3) la partie sup rieure du pied milieu. Serrer le boulon au couple de 40 N.m (30 pi/lb).
63. Installer le couvercle (1) sur la ceinture de s curit .

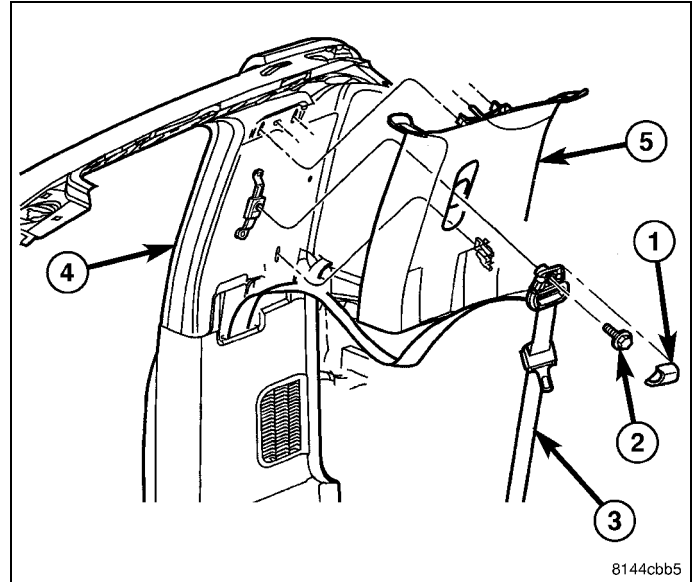

CABINE QUAD

64. Faire parcourir la ceinture de s curit (2) par la fente dans le panneau de garniture du pied milieu inf rieur (1), puis positionner le panneau de garniture sur le pied arri re (4).
65. Enclencher les pattes de retenue qui retiennent le panneau de garniture au pied milieu.
66. Poser le boulon (3) qui retient la ceinture de s curit la partie inf rieure du pied arri re. Serrer le boulon au couple de 40 N.m (30 pi/lb).

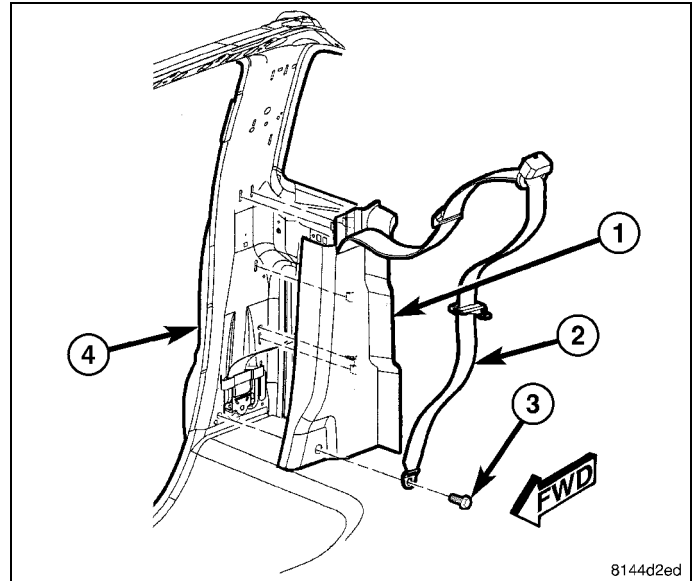

67. Positionner le panneau de garniture de pied arri re sup rieur (5) au pied arri re (4).
68. Enclencher les pattes de retenue qui retiennent le panneau de garniture sup rieur au pied arri re.
69. Poser le boulon (2) qui retient la ceinture de s curit (3) la partie sup rieure du pied arri re. Serrer le boulon au couple de 40 N.m (30 pi/lb).
70. Installer le couvercle (1) sur la ceinture de s curit .

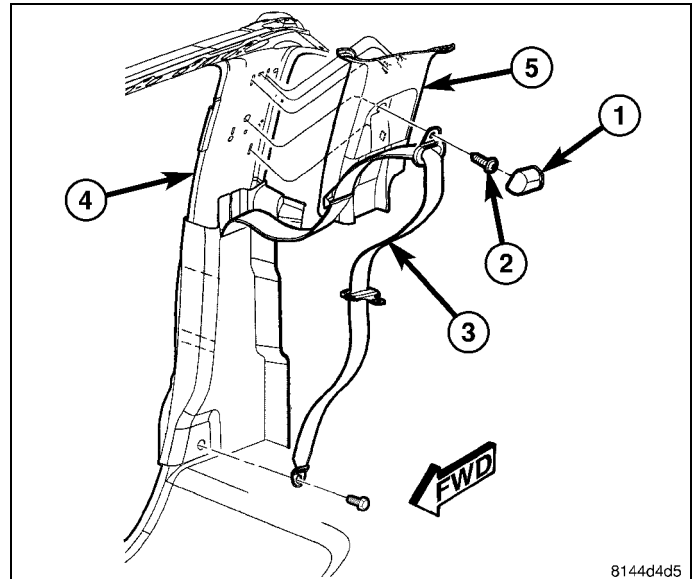

71. Positionner le panneau de garniture de pied milieu sup rieur (5) au pied milieu (4).
72. Enclencher les pattes de retenue qui retiennent le panneau de garniture sup rieur au pied milieu.
73. Poser le boulon (2) qui retient la ceinture de s curit (3) la partie sup rieure du pied milieu. Serrer le boulon au couple de 40 N.m (30 pi/lb).
74. Installer le couvercle (1) sur la ceinture de s curit .

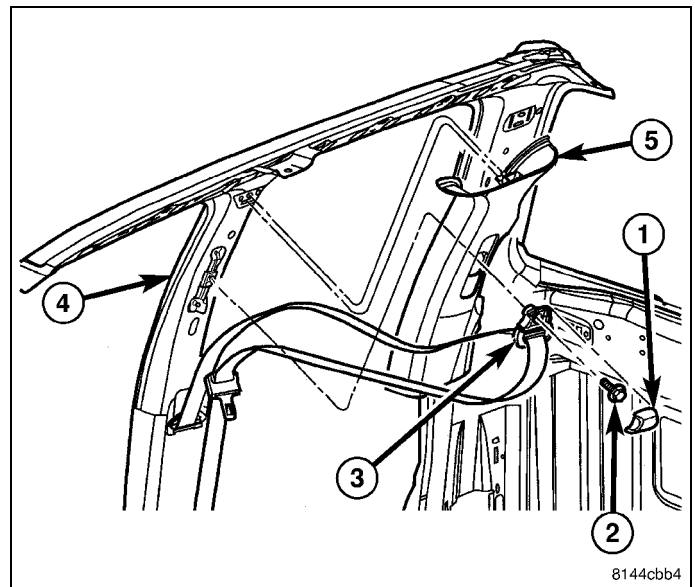

75. Installer la poign e de maintien (1) sur le pied milieu, et poser les deux boulons (3). Serrer les boulons au couple de 6 N.m (55 pi/lb).
76. Fermer les deux couvercles de fixation (2) situ s sur la poign e de maintien.

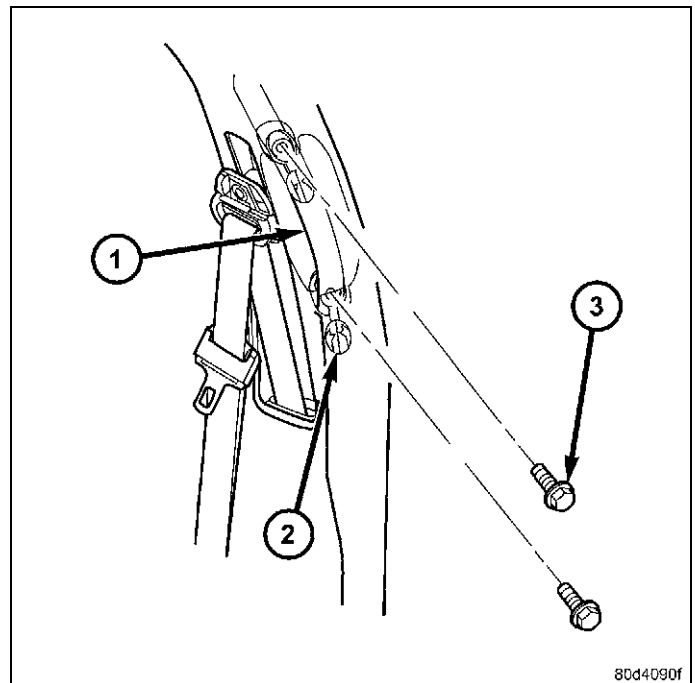

77. Si il a t enlev , installer le cylindre de soutien du plancher de chargement (4).
78. Positionner le plancher de chargement (2) dans le v hicule, et poser les deux boulons (3) qui le retiennent au panneau du plancher (1). Serrer les boulons au couple de 40 N.m (30 pi/lb).

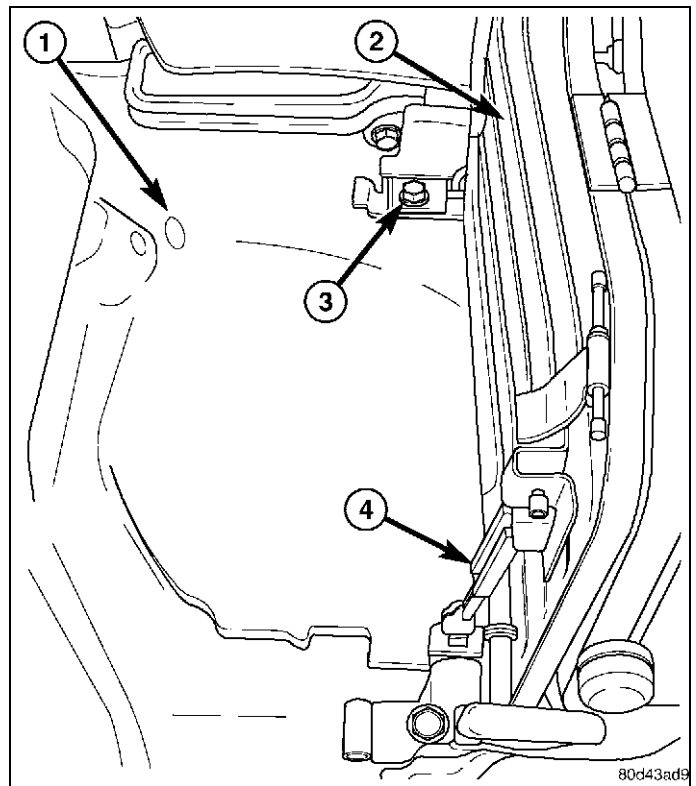

79. D placer le plancher de chargement (3) en position abaiss e, et poser les deux crous (2) qui le retiennent au panneau du plancher. Serrer le boulon au couple de 25 N.m (18 pi/lb).
80. Mettre le coussin du si ge arri re (1) en position abaiss e.

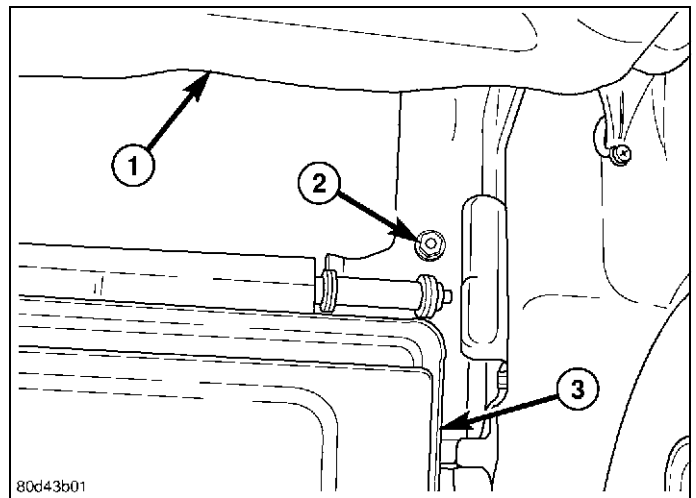

Tous

81. Positionner le panneau de garniture d auvent (1) sur le seuil de porte (3).
82. Pousser le panneau de garniture d auvent vers l avant, puis enclencher les pattes de retenue qui retiennent le panneau de garniture du seuil au seuil de la porte arri re.

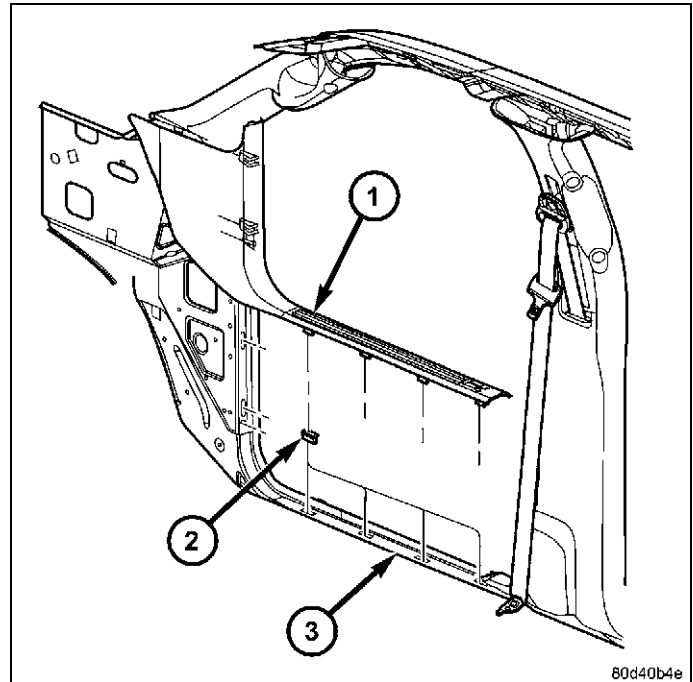

83. Acheminer et fixer solidement le faisceau de c blage de l'antenne (1), le long du faisceau de c blage CVC (2), et jusqu'à l'ouverture pour la radio.

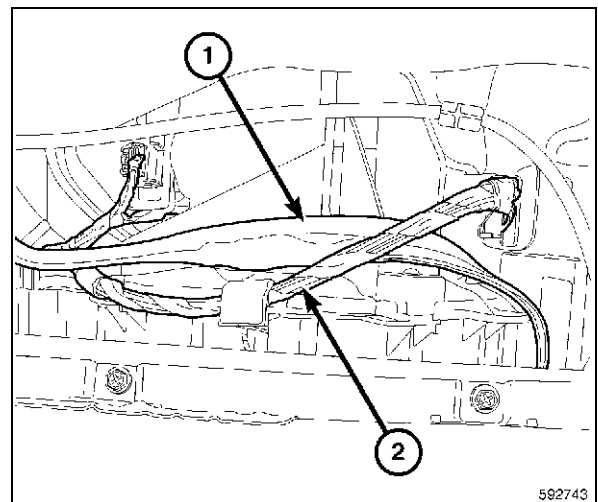

REMARQUE: Les ori ces d'antenne sont clavetés et ont un code de couleurs pour leur connexion d'antenne spéci que.

REMARQUE: Toutes les connexions d'antenne de système audio radio numérique sont jaunes.

84. Brancher les connecteurs électriques à l'autoradio.

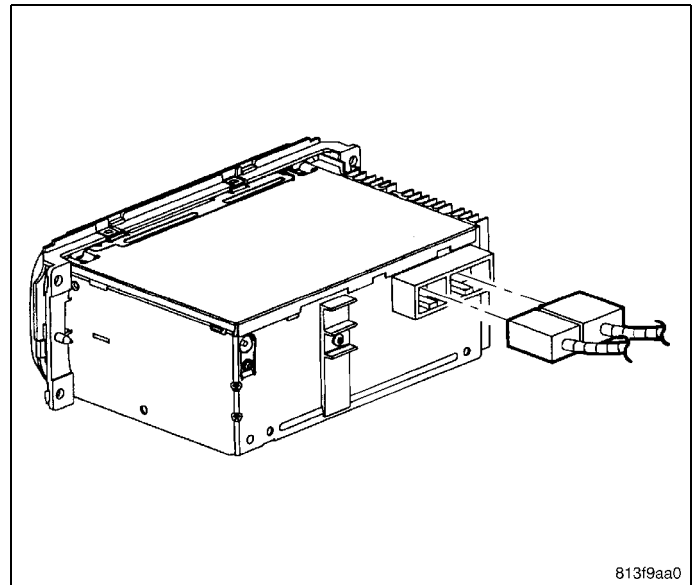

85. Positionner l'autoradio sur le tableau de bord.
86. Installer et serrer les pièces de fixation de montage.

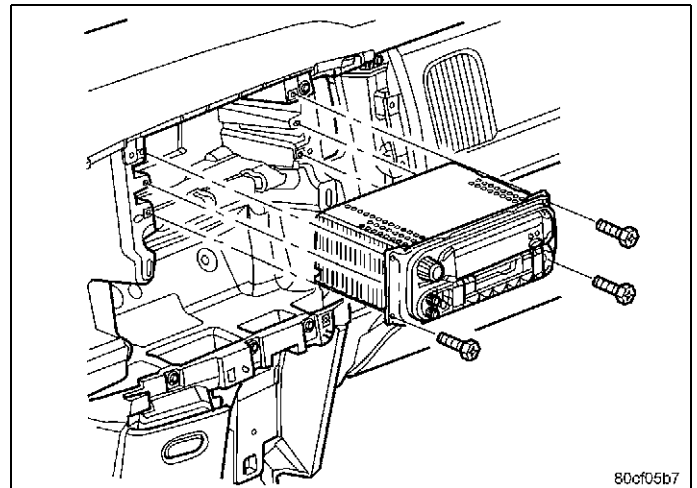

87. Positionner l'oliveur central du tableau de bord (1) près du tableau de bord, et brancher les connecteurs de faisceau de câblage (4).

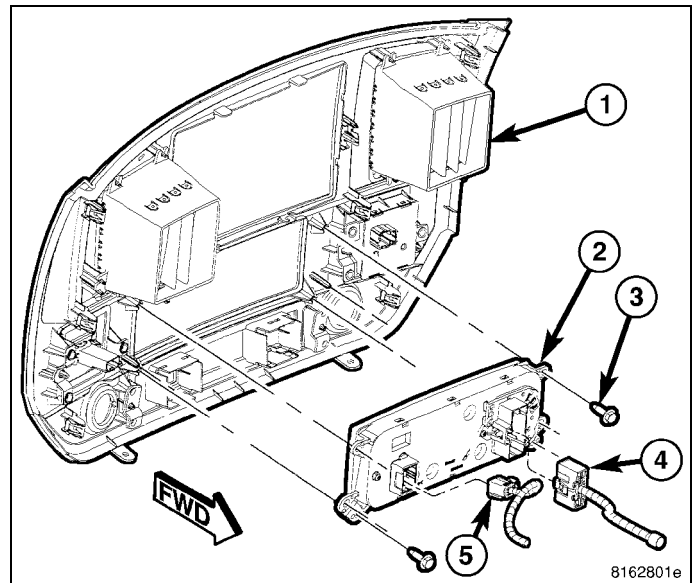

88. Installer l'enclencheur central du tableau de bord (1) sur le tableau de bord, et enclencher les agrafes de butée.
89. Poser les deux vis inférieures (2).

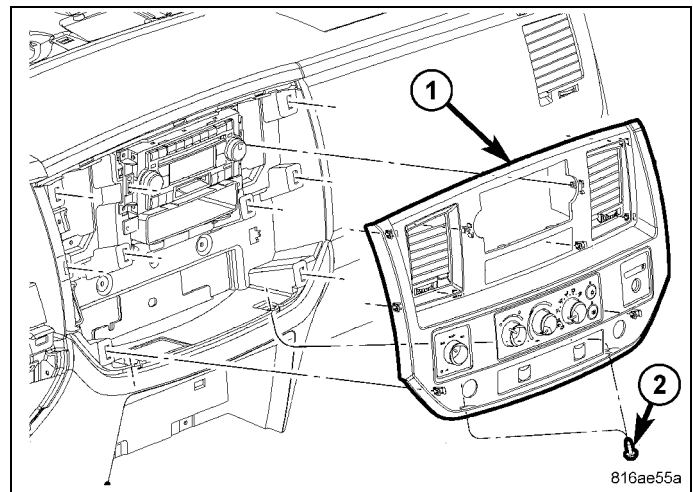

90. Au besoin, installer le panneau de fermeture (2) et poser les vis (3).
91. Positionner le porte-gobelet (2) sur les agrafes (1) et le loger à fond.
92. Installer les vis (2).
93. Positionner l'enclencheur et loger les agrafes à fond.
94. Brancher le câble de tension négative de la batterie.

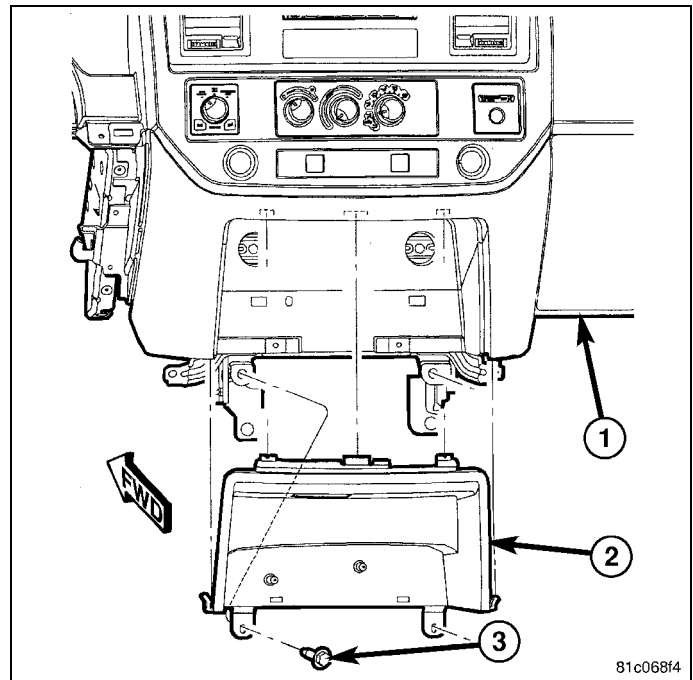

CONFIGURATION DE VÉHICULE AVEC SYSTÈME AUDIO RADIO NUMÉRIQUE SATELLITE

Le numéro d'identification du véhicule (NIV) doit être mis à jour en fonction du code de vente des accessoires ajoutés pour permettre le fonctionnement du système. À l'aide du site Web DealerCONNECT et d'un analyseur, exécuter la procédure ci-dessous.

- Se connecter à [Http://dealerconnect.chrysler.com](http://dealerconnect.chrysler.com).
- À l'écran "Options du véhicule", sous la catégorie "Système global de traitement des demandes de réglementation" de l'onglet "Service", entrer le NIV et ajouter le code de vente **RSC (SIRIUS SATELLITE RADIO)** comme "Option installée chez le concessionnaire".

• Confirmer que le nouveau code de vente a été correctement ajouté au NIV.

L'analyseur raccordé à Internet (par l'orifice Ethernet ou la connexion sans fil) et au véhicule, suivre les étapes ci-dessous :

- À l'écran "Démarrage initial", sélectionner **PRÉPARATION DU VÉHICULE**
- Mettre en évidence **RESTAURER CONFIGURATION DE VÉHICULE**
- Appuyer sur **DÉMARRAGE**
- Appuyer sur **SUIVANT**
- Au besoin, sélectionner la gamme de véhicule appropriée et l'année-modèle, puis appuyer sur **SUIVANT**
- Confirmer la sélection et appuyer sur **SUIVANT**
- Entrer le NIV à l'aide du clavier à l'écran, ou confirmer que la plaque NIV entrée automatiquement est correcte, puis appuyer sur **SUIVANT**

- Appuyer sur **OK**
- Entrer l'identité d'utilisateur, le mot de passe et le code du concessionnaire à l'aide du clavier à l'écran, puis appuyer sur **OK**

REMARQUE: À ce stade, l'analyseur télécharge la configuration du véhicule depuis le réseau.

- Confirmer que la nouvelle configuration de véhicule a été correctement programmée, suivre les instructions à l'écran et appuyer sur **TERMINÉ**

PROCESSUS DE VALIDATION

dans l'écran "Démarrage initial" de l'analyseur, suivre les étapes ci-dessous :

- À l'aide d'un analyseur, suivre le menu pour **VOIR MODULE DE COMMANDE DU MOTEUR**, sélectionner l'un ou l'autre **PASSERELLE CENTRALE TPIMCGW** ou **PASSERELLE CENTRALE FCMCGW** selon le véhicule.
- Choisir **PLUS D'OPTIONS, DÉTAILS DU MODULE DE COMMANDE DU MOTEUR**, puis **CONFIG. INFO.**
- Vérifier si **SDARV - - - - SET** est présent.
- Conduire le véhicule afin d'obtenir un signal satellite net vers l'antenne, et vérifier le bon fonctionnement du système.

COUPER LE LONG
DES LIGNES
POINTILLÉES

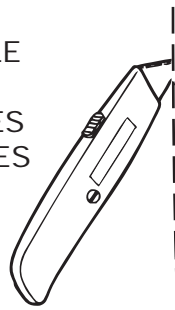

LIGNE
CENTRALE
DU PANNEAU
DE TOIT

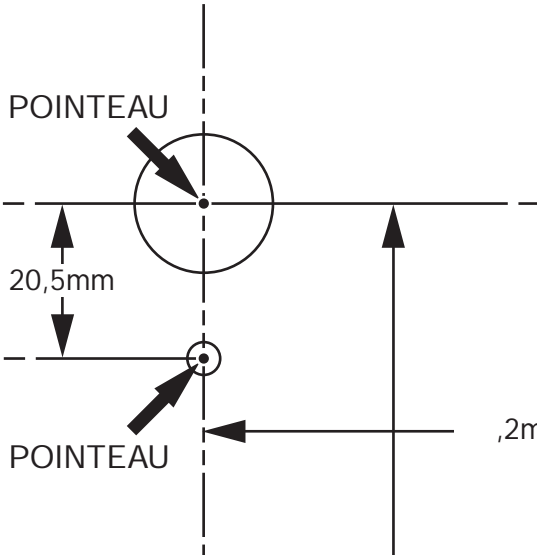

VÉRIFIEZ DEUX FOIS VOS MESURES
LORSQUE VOUS IMPRIMEZ LE
GABARIT AFIN DE VOUS ASSUREZ
DE L'EXACTITUDE À L'ECHELLE

Pouces	1	2	3	4						
Millimètres	10	20	30	40	50	60	70	80	90	100
CONSULTEZ L'ÉCHELLE AVANT D'UTILISER CE MODÈLE										

154, mm

COUPER LE
LONG
DES LIGNES
POINTILLÉES

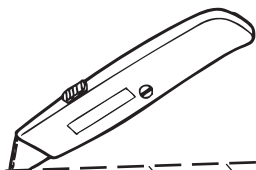

AM
GABARIT DE MONTAGE -
ANTENNE RADIO SDARS

ALIGNER VERS
L'ARRIÈRE DE
LA LANGUETTE
DU TOIT





ANTENNE DE SYSTÈME AUDIO RADIO NUMÉRIQUE SATELLITE

DURANGO/ASPEN

ÉTAPES DE LA PROCÉDURE :

1. Débrancher et isoler le câble de tension négative de la batterie.
2. À l'aide d'une baguette cale-garniture ou l'équivalent, enlever la garniture de toit supérieure arrière (3).
3. Enlever la douille-poussoir centrale de garniture de toit de la partie inférieure arrière de la garniture de toit.
4. Enlever la garniture de pied arrière du conducteur (2).
5. Enlever les vis (1).
6. À l'aide d'une baguette cale-garniture C-4755 ou l'équivalent, séparer la garniture (2), les agrafes de butée et l'ancrage (3).
7. Enlever le compartiment de rangement arrière, si le véhicule en est équipé, pour accéder aux vis de coussin d'entaille de hayon (1). À l'aide d'une baguette cale-garniture C-4755 ou l'équivalent, enlever le coussin d'entaille de hayon (2).

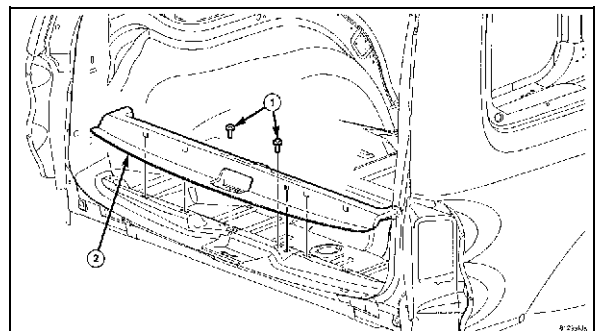
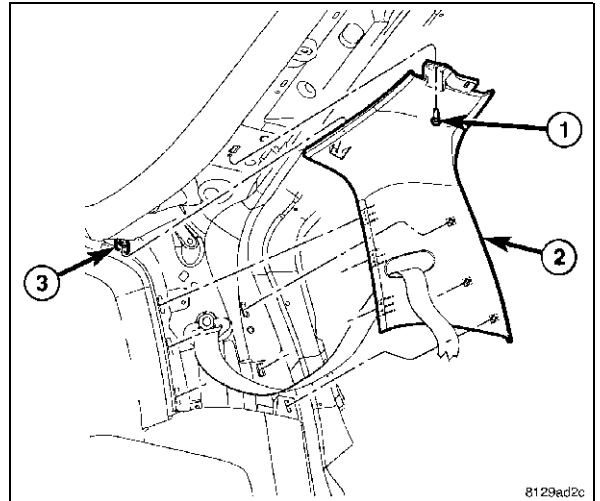
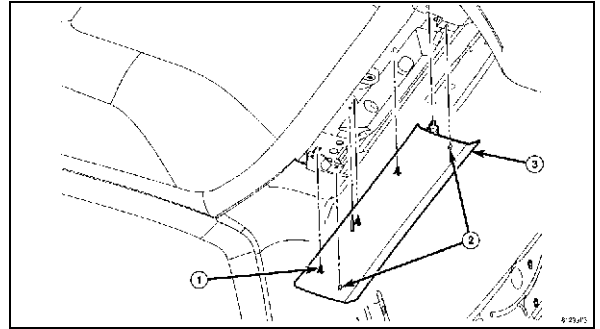

8. Enlever le panneau de garnissage de traverse sup rieure.
9. Enlever les vis (3).
10. Glisser le panneau de garnissage (2) hors des pattes de retenue (1) et l'enlever.

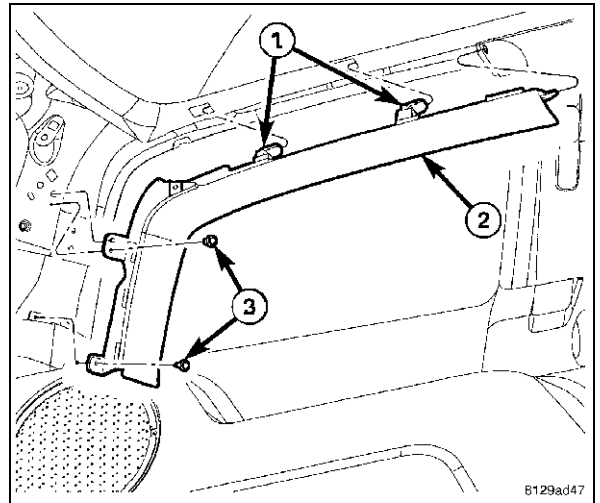

11. Enlever le panneau de garnissage de pied arri re du c t conducteur.
12. D grafer le bord sup rieur du couvre-garniture (3) de la boucle de ceinture ext rieure de deuxi me rang e (1) et d gager la patte (2) sur le bord inf rieur du couvercle pour acc der la vis de boucle.

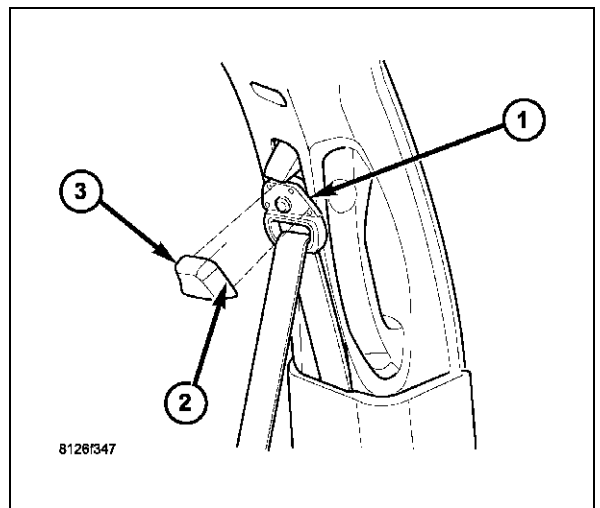

13. Enlever la vis (3) qui fixe la boucle de ceinture de s curit (4) au dispositif de r glage de hauteur (1) sur le pied arri re sup rieur (5).

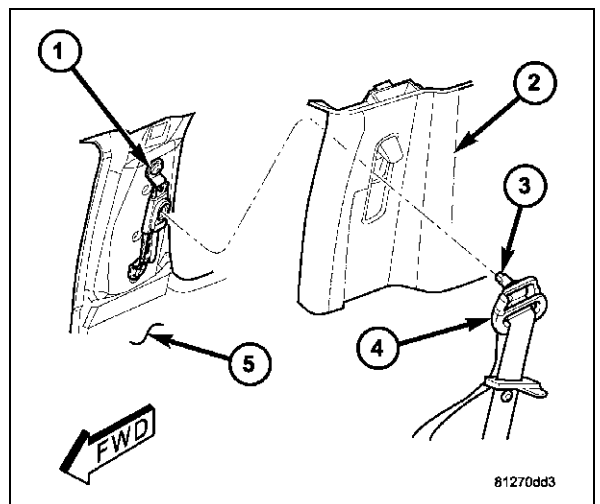

14. Enlever les vis (3).
15. À l'aide d'une baguette cale-garniture ou l'équivalent, séparer le bord inférieur de la garniture (2) du pied et l'enlever de la patte de positionnement supérieure (1).

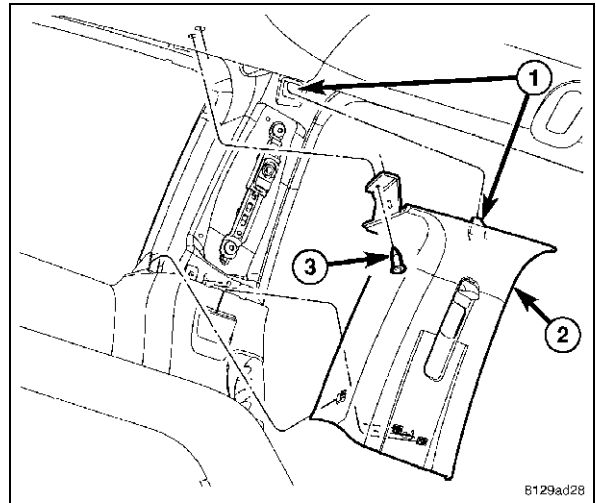

16. Enlever le panneau de garnissage de custode
17. Enlever les vis arrière (1).
18. Enlever le boulon de dispositif d'arrimage (2) et arrimer (3).
19. Enlever les trois vis avant (4) et séparer le panneau de garnissage.
20. Débrancher le connecteur électrique de prise d'alimentation, le cas échéant.

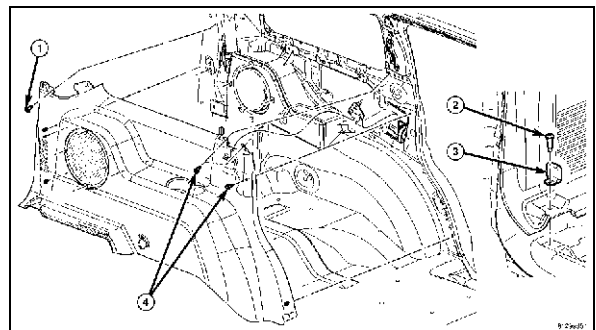

21. À l'aide d'une baguette cale-garniture C-4755 ou l'équivalent, enlever les seuils de porte.

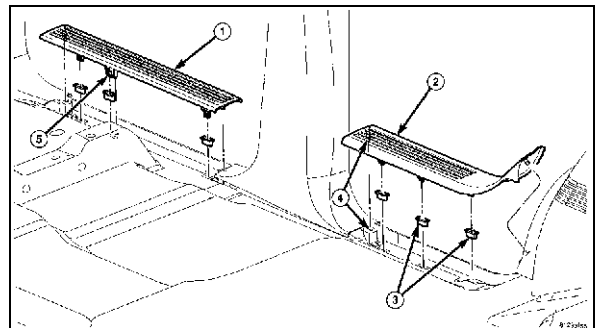

22. Enlever la vis de panneau de garnissage d'auvent (2) et enlever le panneau de garnissage d'auvent.

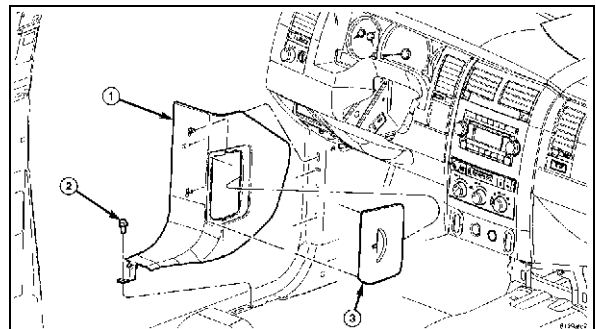

AVERTISSEMENT: Pour éviter des blessures graves, voire la mort, sur des véhicules équipés d'un système de retenue supplémentaire, ne tenter jamais de réparer les circuits conducteurs électriquement ou les composants de câblage reliés au système de retenue supplémentaire. De telles réparations risquent de compromettre la conductivité et la capacité d'acheminement du courant de ces circuits électriques critiques; ce qui pourrait empêcher le déploiement des composants du système de retenue supplémentaire au moment opportun ou causer un déploiement involontaire. Tout faisceau de câblage comportant des composants de connecteur, des bornes ou un câblage de système de retenue supplémentaire conducteurs électriquement doit être enlevé ou remplacé par un faisceau de câblage entièrement neuf. Seules des coupures ou des abrasions mineures de l'isolant de borne et de là où le matériau conducteur n'a pas été endommagé, ou des isolants de connecteur où

l'intégrité des mécanismes de verrouillage n'a pas été compromis peuvent être réparées à l'aide des méthodes appropriées.

AVERTISSEMENT: Pour éviter des blessures graves, voire mortelles, pendant et suivant la réparation d'une ceinture de sécurité ou d'un ancrage de retenue pour enfant, inspecter avec soin toutes les ceintures de sécurité, les boucles, les éléments de montage, les rétracteurs, les sangles d'ancrage et les ancrages pour s'assurer de la bonne installation, du bon fonctionnement ou voir s'il y a des dommages. Remplacer toute ceinture coupée, éraillée ou déchirée. Redresser toute ceinture tordue. Serrer les attaches de fixation lâches. Remplacer toute ceinture dont la boucle ou le rétracteur seraient endommagés ou inefficaces. Remplacer toute ceinture ayant une plaque de verrouillage ou une plaque d'ancrage courbée ou endommagée. Remplacer tout ancrage de retenue pour enfant ou l'unité à laquelle l'ancrage est intégré et qui a été courbée ou endommagée. Ne jamais tenter de réparer un composant de ceinture de sécurité ou d'appareil de retenue pour enfant. Toujours remplacer les composants de ceinture de sécurité et d'appareil de retenue pour enfant endommagés ou inefficaces par des pièces de rechange appropriées, neuves et non utilisées figurant au catalogue de pièces Mopar® de Chrysler.

AVERTISSEMENT: Pour éviter des blessures graves, voire mortelles, sur des véhicules équipés de rideaux gonflables latéraux, désactiver le système de retenue supplémentaire avant de tenter un diagnostic ou la réparation du module de contrôle de retenue des occupants. Ce module de contrôle comporte un capteur de renversement qui permet au système de déployer les rideaux de protection latérale lors du renversement du véhicule. Si un module de contrôle est renversé accidentellement pendant une réparation alors qu'il est toujours branché à l'alimentation de la batterie, les rideaux de protection latérale se déploient. Débrancher et isoler le câble (masse) de tension négative de la batterie, puis attendre deux minutes que le condensateur de système se décharge avant de poursuivre le diagnostic ou la réparation. C'est le seul moyen sécuritaire de désactiver le système de retenue supplémentaire. Le non respect de cette directive pourrait entraîner le déploiement accidentel des sacs gonflables.

AVERTISSEMENT: Pour éviter des blessures graves, voire mortelles, sur des véhicules équipés de sacs gonflables, désactiver le système de retenue supplémentaire avant de tenter d'effectuer un diagnostic ou une réparation d'un composant du volant de direction, de la colonne de direction, du sac gonflable, du tendeur de ceinture de sécurité, du capteur de chocs latéraux ou du tableau de bord. Débrancher et isoler le câble (masse) de tension négative de la batterie, puis attendre deux minutes que le condensateur de système se décharge avant de poursuivre le diagnostic ou la réparation. C'est le seul moyen sécuritaire de désactiver le système de retenue supplémentaire. Le non respect de cette directive pourrait entraîner le déploiement accidentel des sacs gonflables.

AVERTISSEMENT: Pour éviter des blessures graves, voire mortelles, sur des véhicules équipés de sacs gonflables, avant d'effectuer une perforation, débrancher et isoler le câble (masse) de tension négative de la batterie et débrancher tous les connecteurs de faisceau de câblage du module de contrôle de retenue des occupants. Le non respect de cette directive pourrait entraîner le déploiement accidentel du sac gonflable et d'autres dommages possibles aux composants et aux circuits de système de retenue supplémentaire.

AVERTISSEMENT: Pour éviter des blessures graves, voire mortelles, ne pas tenter de démonter une unité de sac gonflable ou d'altérer son système de gonflage. Ne pas le perforer, l'incinérer ou le mettre en contact avec de l'électricité. Ne pas entreposer à des températures supérieures à 93° C (200° F). Un dispositif de gonflage de sac gonflable peut contenir de l'acide de sodium et du nitrate de potassium. Ces produits sont toxiques et extrêmement inflammables. Un contact avec de l'acide, de l'eau ou des métaux lourds peut produire des gaz irritants et nocifs (l'acide de sodium se forme en présence d'humidité) ou de composants combustibles. Un dispositif de gonflage de sac gonflable peut aussi contenir un réservoir de gaz sous pression à plus de 17.24 kPa (2500 psi).

AVERTISSEMENT: Pour éviter des blessures graves, voire mortelles, lors de la manipulation du rétracteur de tendeur de ceinture de sécurité, il faut bien s'assurer de garder les doigts hors de la portée du couvercle du rétracteur et loin de la sangle de ceinture de sécurité où elle sort du couvercle de rétracteur.

AVERTISSEMENT: Pour éviter des blessures graves, voire mortelles, remplacer tous les composants de système de retenue supplémentaire, et ce, uniquement par des pièces spécifiées dans le catalogue de pièces Mopar® de Chrysler. Des pièces de remplacement peuvent sembler interchangeables, mais des différences internes peuvent se produire et résulter en une protection moindre.

AVERTISSEMENT: Pour éviter des blessures graves, voire mortelles, les dispositifs de fixation, les vis et les boulons initialement utilisés pour les composants du système de retenue supplémentaire ne doivent jamais être remplacés par des produits substitués. Ces dispositifs de fixation ont des enduits spéciaux et spécialement conçus pour le système de retenue supplémentaire. Chaque fois qu'un nouveau dispositif de fixation est

nécessaire, le remplacer par des dispositifs appropriés fournis dans l'ensemble de réparation figurant dans le catalogue de pièces Mopar® de Chrysler.

AVERTISSEMENT: Pour éviter des blessures graves, voire mortelles, quand une colonne de direction est fixée à une unité de sac gonflable, ne jamais placer la colonne sur le plancher ou sur toute autre surface avec la colonne de direction ou l'unité de sac gonflable face vers le bas.

23. Avant de procéder à la procédure de réparation suivante, passer en revue tous les avertissements et toutes les attentions.

24. Enlever les deux vis (2) et enlever l'encliquetage (1).

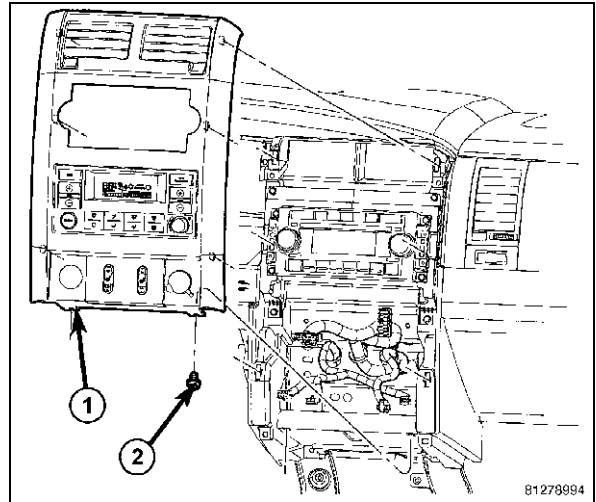

25. Débrancher les connecteurs électriques et enlever l'encliquetage.

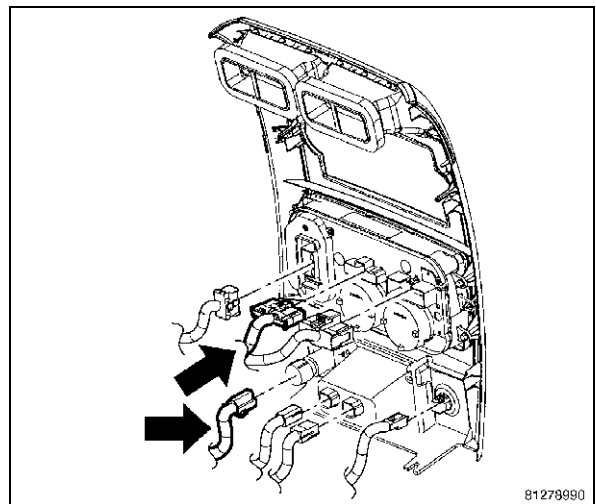

26. Retirer la radio en enlevant les attaches de fixation.

27. À partir de la radio, acheminer le faisceau de câblage d'antenne de l'arrière de la radio vers l'avant du conducteur et attacher avec du ruban le faisceau de câblage.

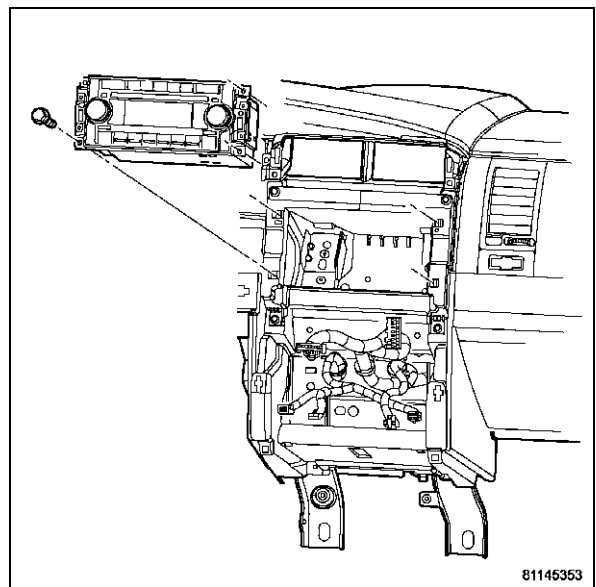

28. Continuer à acheminer le faisceau de câblage d'antenne le long du bas de portière avant et arrière et sous le pied arrière.

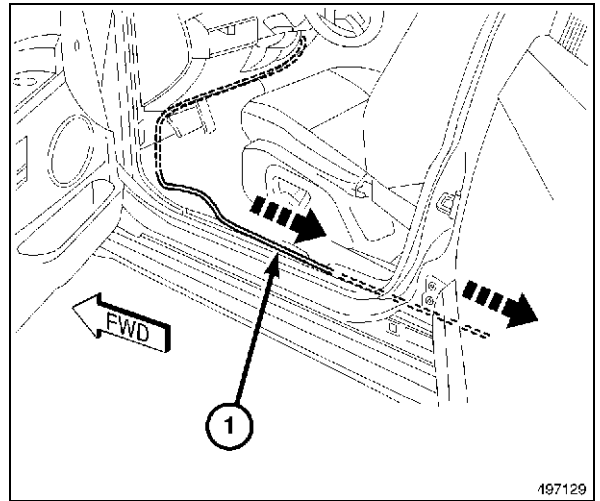

29. Acheminer le faisceau de câblage d'antenne jusqu'au pied avant et le tenir en place à l'aide d'un ruban adhésif.

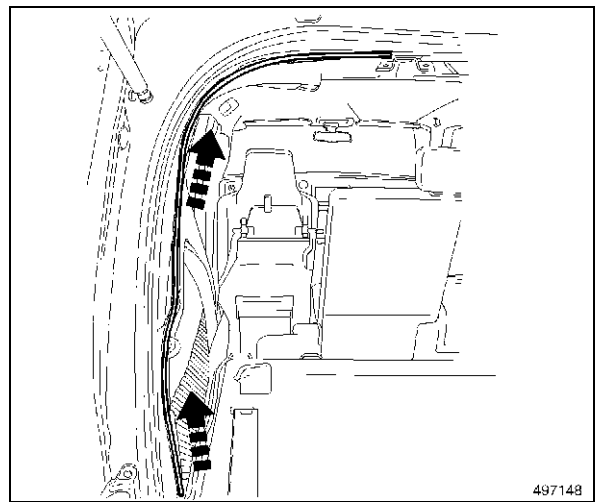

30. Couper le gabarit.

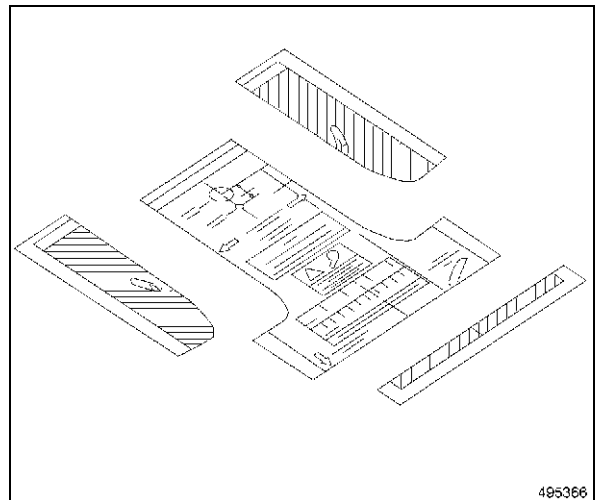

31. Centrer le gabarit l'arrière du toit en alignant le gabarit avec le bord du toit.
32. Perforer au pointeau les deux trous indiqués sur le gabarit.
33. Enlever le gabarit.

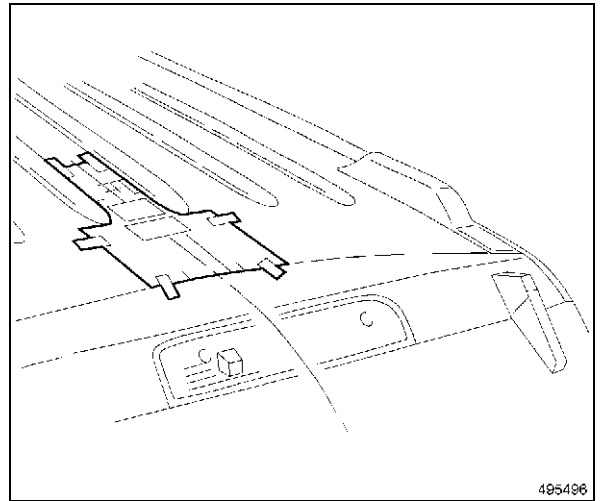

ATTENTION: Ne pas percer de trou de plus de 6 mm (1/4 po) sans quoi la garniture de toit risque d'être endommagée.

34. Percer un trou d'implantation de 3 mm (1/8 po) de chaque côté des emplacements percés.
35. Percer le trou arrière 5 mm (13/16 po).
36. Percer le trou avant 19 mm (3/4 po).
37. Embarder les deux trous.
38. Appliquer un inhibiteur de corrosion Mopar®, numéro de pièce 820300508, sur la surface du métal nu des trous percés.
39. Installer l'antenne satellite. Serrer avec un couple de 9 N m (80 po/lb).

REMARQUE: Les orifices d'antenne sont clavetés et ont un code de couleurs pour leur connexion d'antenne spécifique.

REMARQUE: Toutes les connexions d'antenne de système audio radio numérique sont jaunes.

40. Brancher le faisceau de câblage d'antenne à l'antenne.

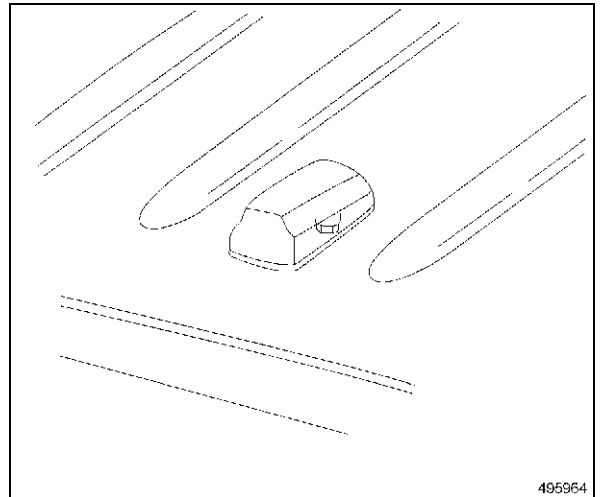

41. Positionner la radio sur le tableau de bord et installer les attaches de fixation.
42. Installer l'enclencheur central de tableau de bord.

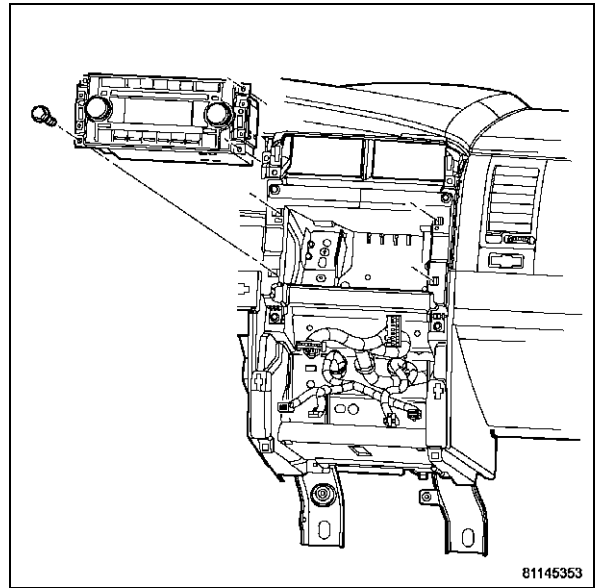

43. Brancher les connecteurs électriques.

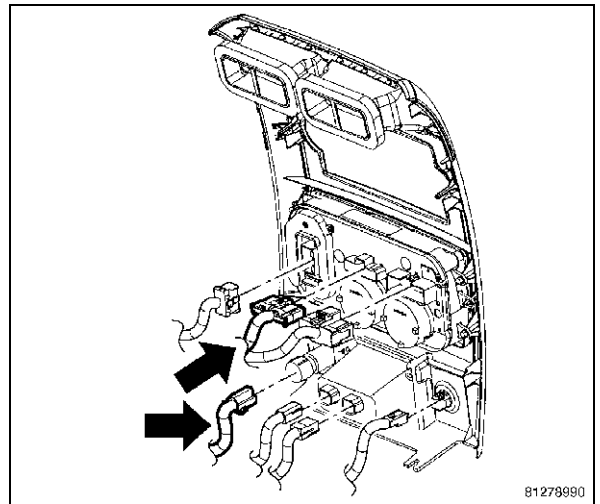

44. Installer l'enclencheur central (1) et installer les deux vis (2).

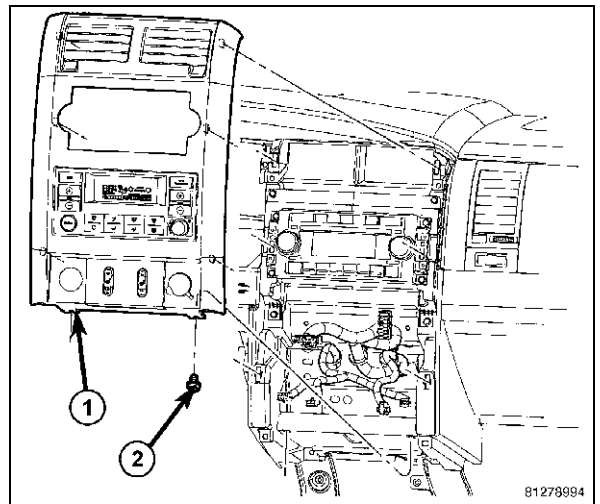

45. Installer le panneau de garnissage d auvent (1).

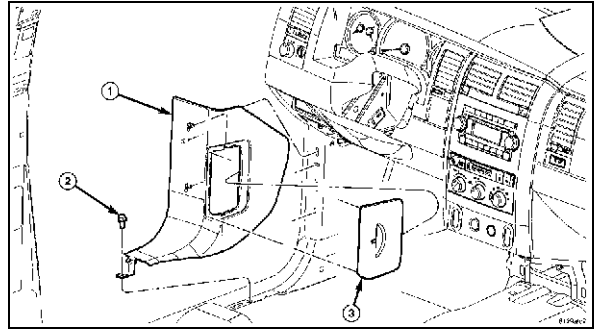

46. Installer les bas de portière avant (1) et arrière (2) du côté conducteur.

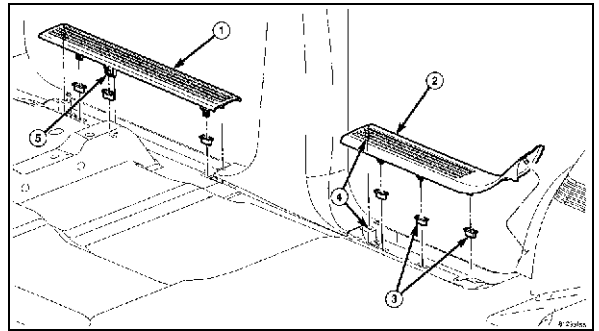

47. Brancher le connecteur électrique de prise d'alimentation, le cas échéant.

48. Positionner le panneau de garnissage sur le panneau de custode et mettre en place les agrafes de butée.

49. Installer les trois vis avant (4).

50. Installer la vis arrière (1).

51. Installer l'arrimage (3) et le boulon de dispositif d'arrimage (2).

52. Serrer le boulon avec un couple de 12 N m (29 pi/lb).

53. Positionner la patte de panneau de garnissage supérieur sur le pied arrière et ajuster le côté inférieur de la garniture.

54. Installer la vis (3).

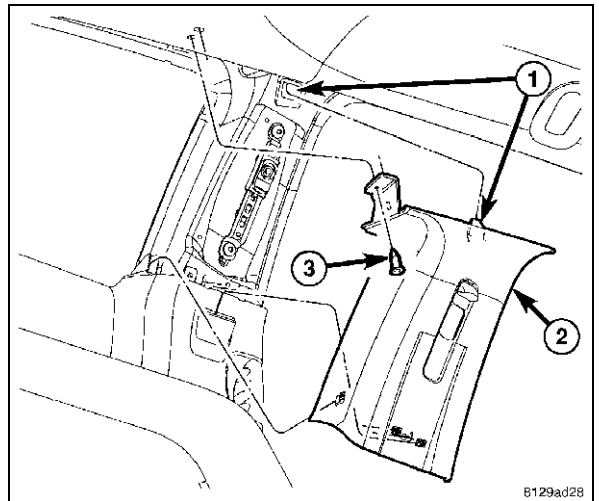
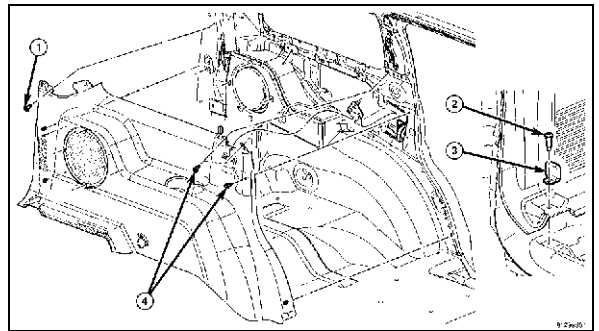

55. Positionner la boucle de ceinture de s curit (4) sur le dispositif de r glage de hauteur (1).
56. Installer la vis (3) et serrer avec un couple de 39 N m (29 pi/lb).

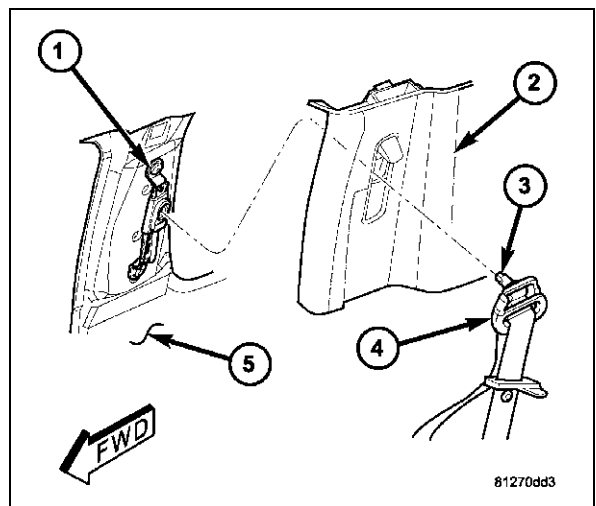

57. Enclencher la patte (2) sur le bord inf rieur du couvre-garniture (3) dans la fente sous la vis dans la boucle (1). Appuyer ensuite sur le bord sup rieur du couvre-garniture sur la partie sup rieure de la boucle usqu ce qu'il s'enclenche.

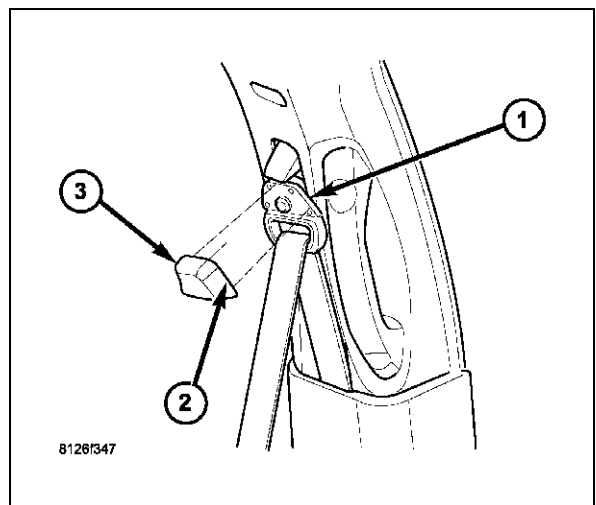

58. Positionner le panneau de garnissage (2) sur les pattes de retenue (1) et le faire glisser pour le mettre en place.
59. Installer les vis (3).

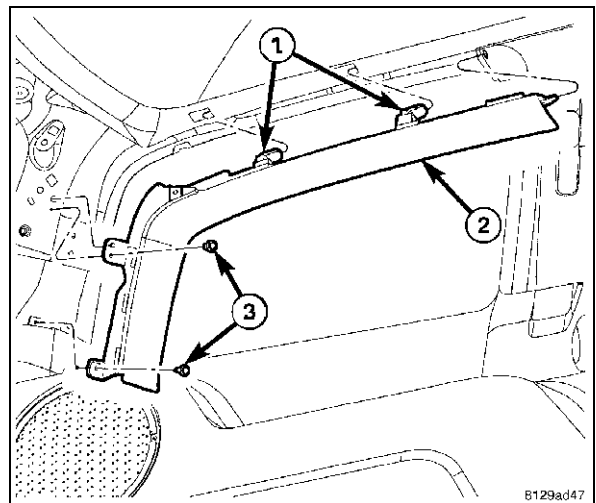

60. Installer le tampon de protection de hayon (2).

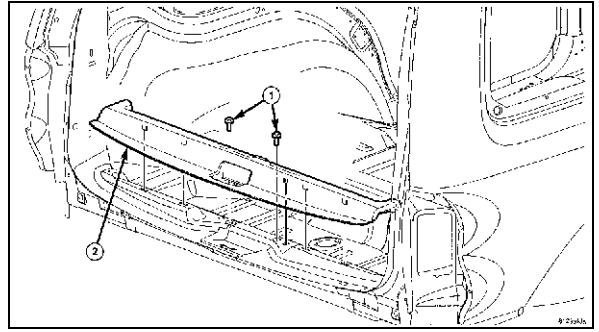

61. Positionner le ceinturon-baudrier en le faisant passer par la fente dans la garniture.

62. Positionner la garniture (2) sur le pied avant et l'ancrage (3).

63. Placer les agrafes de butée et installer la vis (1).

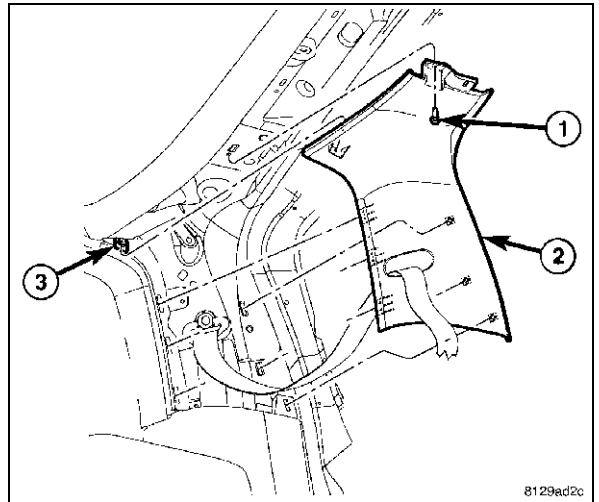

64. Installer la garniture de toit supérieure arrière (3).

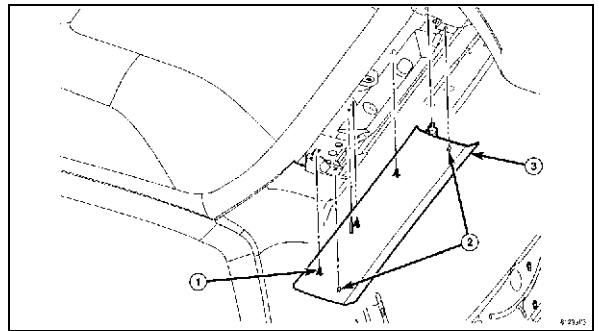

65. Brancher le câble de tension négative de la batterie.

CONFIGURATION DU VÉHICULE DE SYSTÈME AUDIO RADIO NUMÉRIQUE SATELLITE

Le NIV du véhicule doit être mis à jour en ajoutant le code des ventes de l'accessoire pour que le système puisse fonctionner. Avec le site DealerCONNECT et un analyseur-contrôleur, terminer la procédure ci-dessous.

- Ouvrir une session sur [Http://dealerconnect.chrysler.com](http://dealerconnect.chrysler.com).
- Dans l'écran "Options du véhicule" sous la catégorie "Système global de réclamation" dans l'onglet "Entretien", saisir le NIV du véhicule et ajouter le code des ventes. **RSC (RADIO SATELLITE SIRIUS)** comme "Option installée par le concessionnaire".
- Confirmer que le nouveau code des ventes a bien été ajouté au NIV.

Avec l'analyseur-contrôleur connecté à Internet (via le port Ethernet ou la connexion sans fil) et au véhicule, effectuer ce qui suit :

- Dans l'écran "Diagnostic initial", sélectionner **PRÉPARATION DU VÉHICULE**
- Faire défiler vers le bas et mettre en surbrillance **RESTAURER CONFIGURATION DU VÉHICULE**
- Appuyer sur **DÉMARRER**
- Appuyer sur **SUIVANT**
- Si nécessaire, sélectionner l'année/modèle et le modèle exact du véhicule, puis appuyer sur **SUIVANT**
- Confirmer la sélection correcte et appuyer sur **SUIVANT**
- Saisir le NIV du véhicule en utilisant le clavier à l'écran ou confirmer que la plaque NIV remplie automatiquement est correcte et appuyer sur **SUIVANT**

- Appuyer sur **OK**
- Saisir l'identification de l'utilisateur et le code concessionnaire en utilisant le clavier à l'écran et appuyer sur **OK**

REMARQUE: C'est le moment où l'analyseur-contrôleur télécharge la configuration du véhicule du réseau.

- Confirmer que la programmation de la nouvelle configuration du véhicule a réussi, suivre les instructions à l'écran et appuyer sur **TERMINER**

PROCESSUS DE VALIDATION

depuis l'écran "Démarrage initial" sur l'analyseur-contrôleur, suivre les étapes ci-dessous :

- Avec un analyseur-contrôleur suivre le menu **AFFICHER ECU**, sélectionner soit **PASSERELLE CENTRALE TPIMCGW** ou **PASSERELLE CENTRALE FCMCGW** selon le véhicule.
- Choisir **PLUS D'OPTIONS, DÉTAILS ECU**, puis **CONFIG INFO**.
- Vérifier **SDARV - - - - RÉGLER** est présent.
- Conduire le véhicule dans une zone où le signal satellite est clair et vérifier si l'antenne fonctionne.

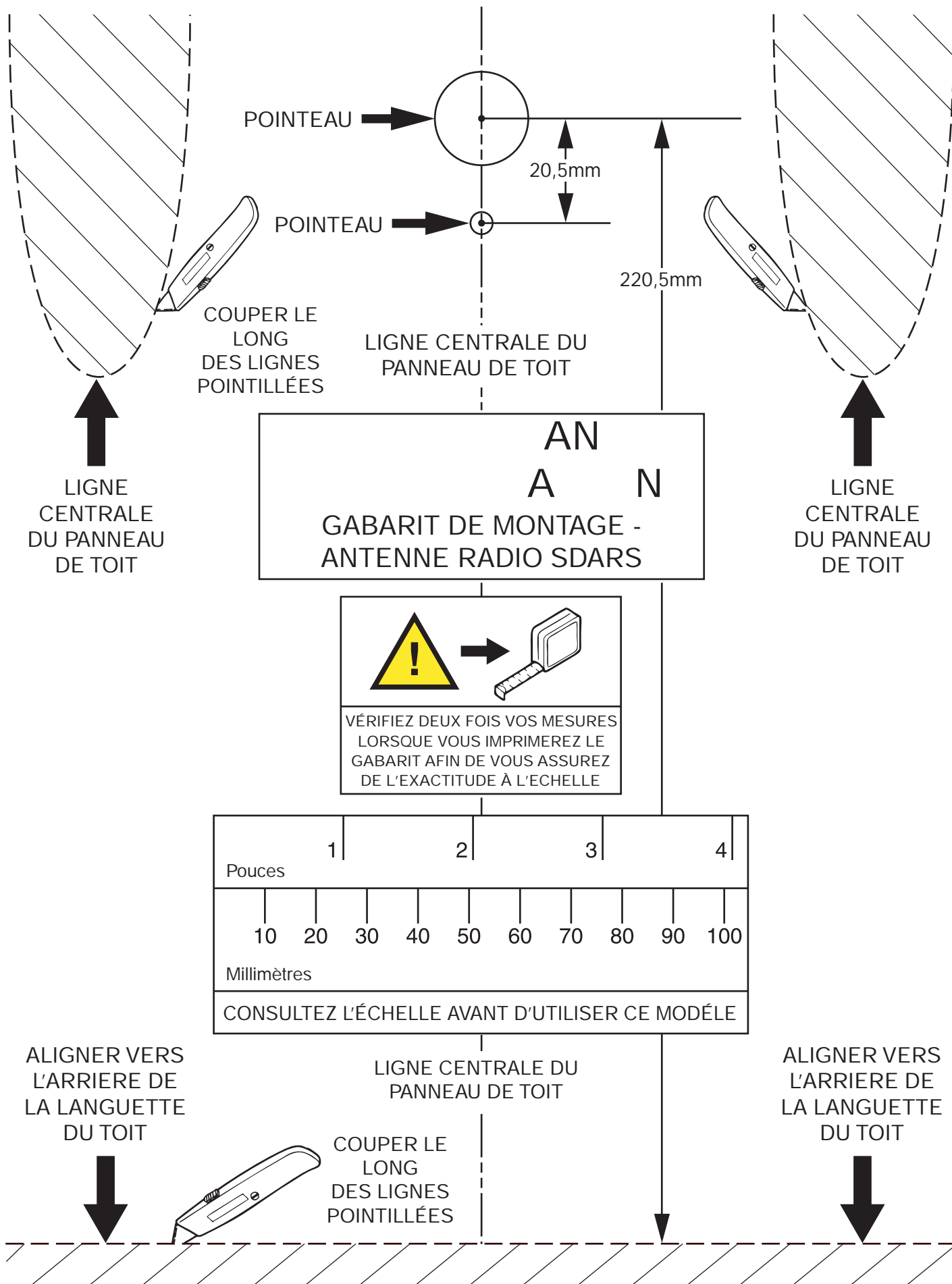



ANTENNE SDARS

GRAND CHEROKEE

ÉTAPES DU PROCESSUS :

1. Débrancher et isoler le câble négatif de la batterie.
2. À l'aide de la baguette cale-garniture C-4755, ou l'équivalent, dégager et déposer les clips de fixation de la moulure d'enlèvement de traverse supérieure (1) de baie de hayon.
3. Retirer les agrafes de la garniture de pavillon l'arrière du véhicule.
4. À l'aide de la baguette cale-garniture C-4755, ou l'équivalent, dégager les pattes de maintien qui fixent l'enlèvement de seuil de hayon au seuil de hayon, puis déposer l'enlèvement (1).

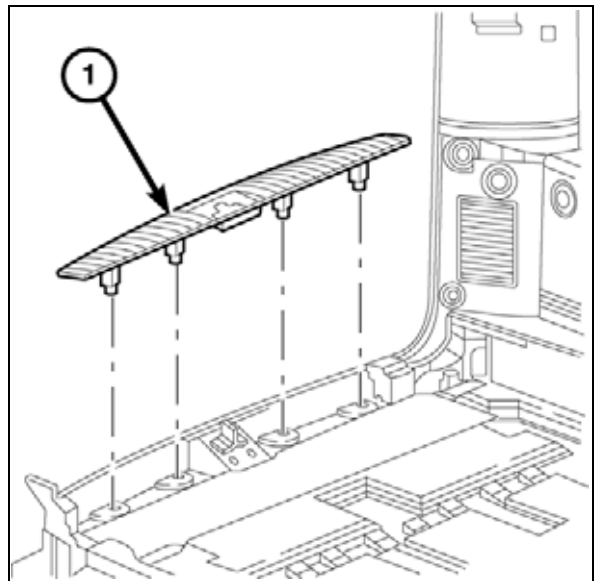
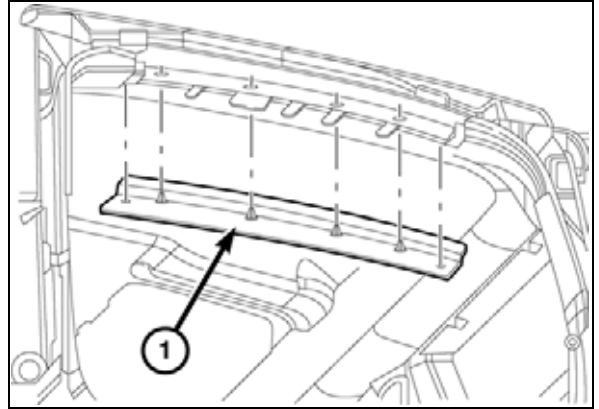

5. D'poser les deux écrous (1) qui fixent le plancher de chargement au plancher.
6. D'poser le plancher de chargement.

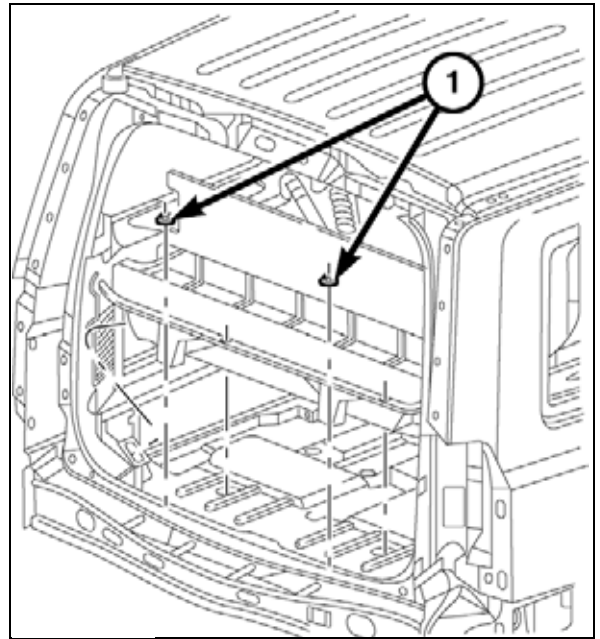

REMARQUE: Côté conducteur représenté, côté passager similaire.

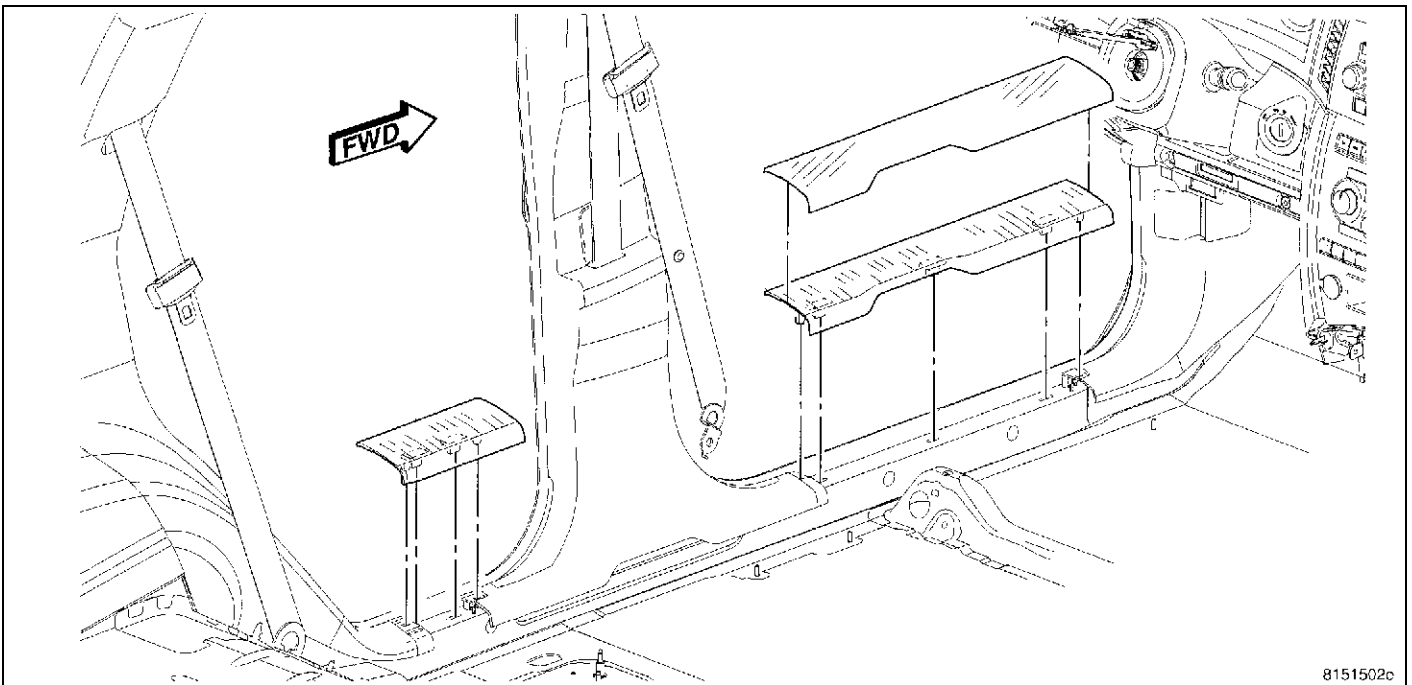

8151502c

7. D'poser l'olive de seuil de porte arrière côté passager.
8. D'poser l'olive de seuil de porte avant côté passager.

9. À l'aide d'une baguette cale-garniture C-4755, ou l'équivalent, d'engager les pattes de maintien du panneau de garniture du pied extrême arrière aux clips, puis d'poser le panneau de garniture.

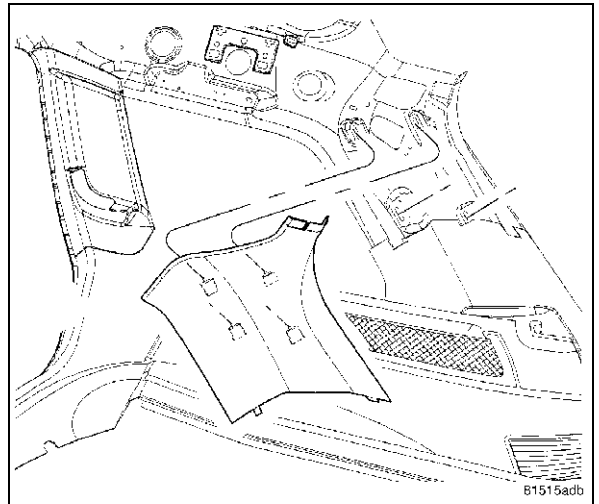

10. Retirer l'obturateur de garniture (1) de la garniture supérieure de pied arrière.

ATTENTION: L'obturateur de garniture supérieure doit être déposé et mis au rebut pour pouvoir accéder à la vis de fixation supérieure avant de pouvoir déposer le panneau de garniture. Ne pas déposer la vis de garniture peut endommager le panneau de garniture ou le clip de fixation.

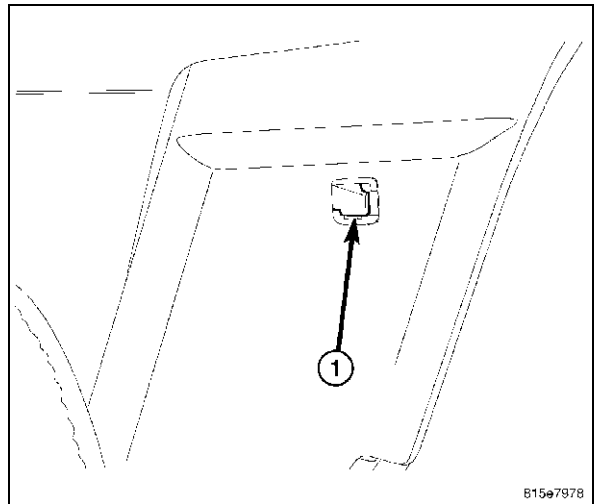

11. À l'aide d'un petit foret (2) d'approximativement 3 mm (7/64 po), percer un trou dans l'obturateur de garniture (1).

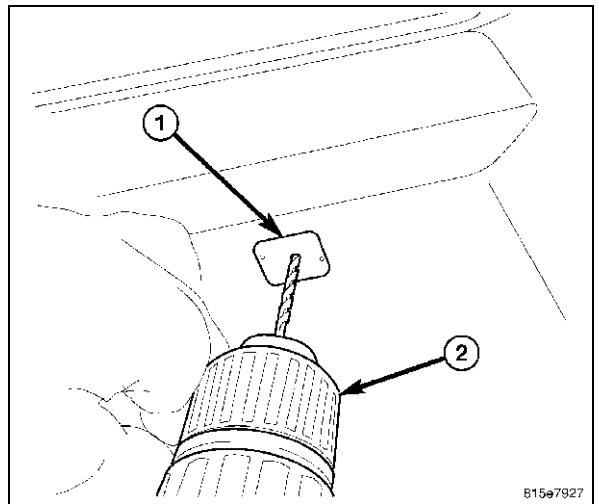

12. À l'aide d'un outil en forme de crochet (1), ou l'équivalent, déposer et mettre au rebut l'obturateur de garniture (2).

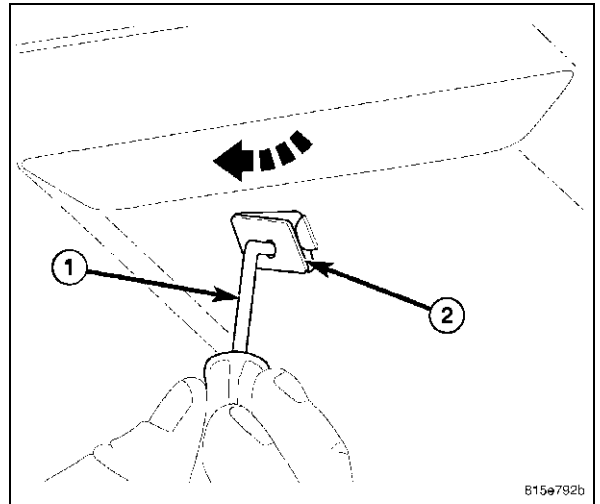

13. À l'aide d'un tournevis magnétique, ou l'équivalent, déposer la vis supérieure et tirer en l'éloignant du pied le panneau de garniture (1), puis libérer les pattes inférieures (2).
14. Des deux côtés, placer de côté la garniture de pied arrière.
15. Tirer les poignées montoirs vers le bas, déposer les deux vis de fixation des poignées au pavillon, et retirer les poignées montoirs des deux côtés du pavillon.
16. Débrancher des deux côtés le connecteur de faisceau électrique de lampe de lecture des poignées montoirs (selon l'équipement).

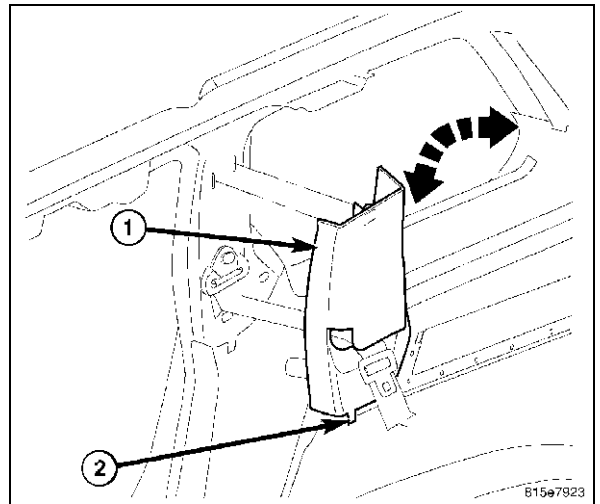

REMARQUE: Côté conducteur représenté, côté passager similaire.

17. Déposer les deux vis et l'anneau en D du filet bagages qui fixent la garniture de custode au panneau de custode.
18. À l'aide d'une baguette cale-garniture C-4755 ou l'équivalent, s'engager les pattes de maintien qui fixent la garniture de custode au panneau de custode.
19. Éloigner la garniture de custode du panneau de custode.
20. Débrancher le connecteur du faisceau électrique de prise de courant (selon l'équipement).
21. Déposer la garniture de custode.

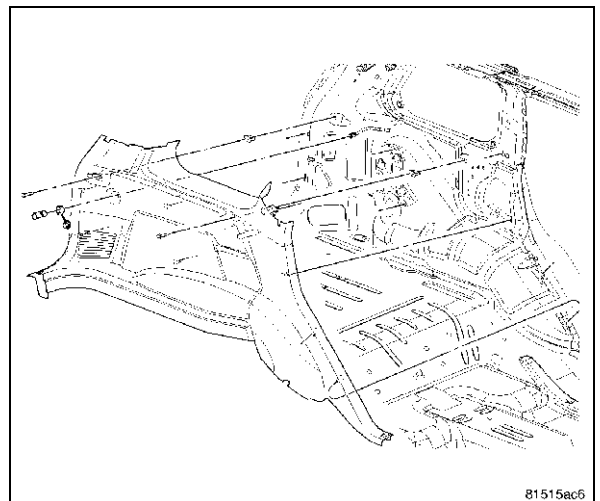

22. D'poser la garniture d'avant c t passager.

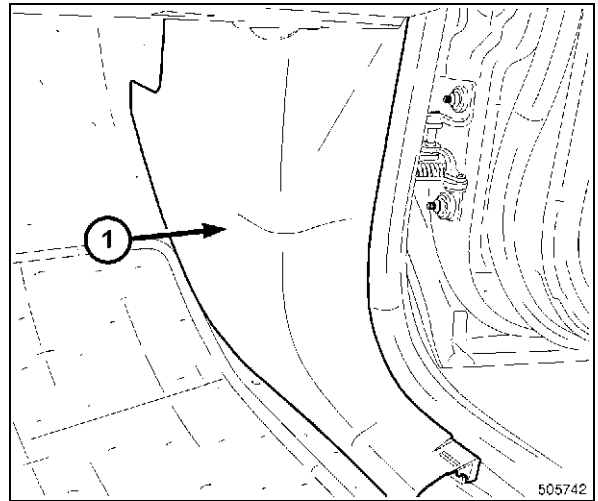

23. À l'aide d'une baguette cale-garniture C-4755 ou l'équivalent, d'poser l'enclencheur de levier s'lecteur.

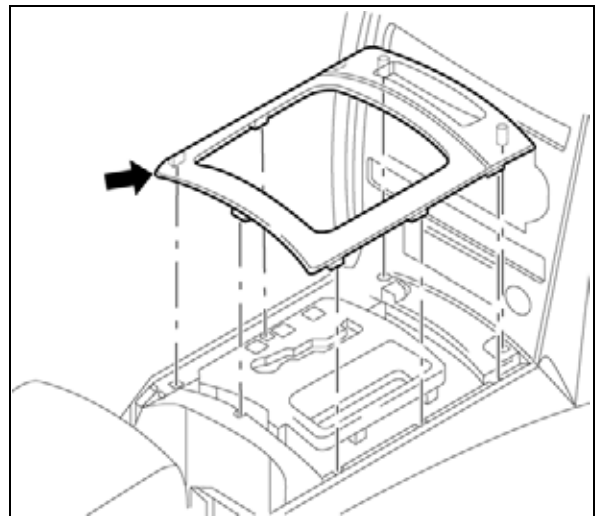

24. D'poser la vis de l'enclencheur de la radio.

25. D'poser les fixations de la radio.

AVERTISSEMENT: Désactiver le système de sacs gonflables avant toute intervention ou diagnostic sur des composants du volant, de la colonne de direction ou de la planche de bord. Débrancher et isoler le câble négatif (masse) de la batterie, puis attendre deux minutes que le condensateur du système de sacs gonflables se décharge avant toute intervention ou diagnostic. C'est le seul moyen sûr de désactiver le système de sacs gonflables. Si les précautions appropriées ne sont pas prises, il y a risque de déploiement accidentel des sacs gonflables et de blessures graves, voir mortelles.

ATTENTION: Tirer le câble d'antenne hors de la radio sans tirer sur le connecteur d'antenne à verrouillage risque d'endommager le câble ou la radio.

26. D'brancher le connecteur et d'poser la radio.

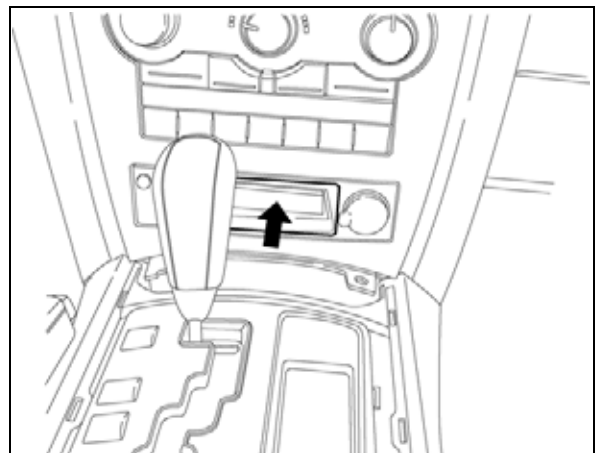

27. Séparer la tige amortisseur (1) de la boîte gants en la faisant glisser vers l'arrière du véhicule afin de la dégager de la boîte.

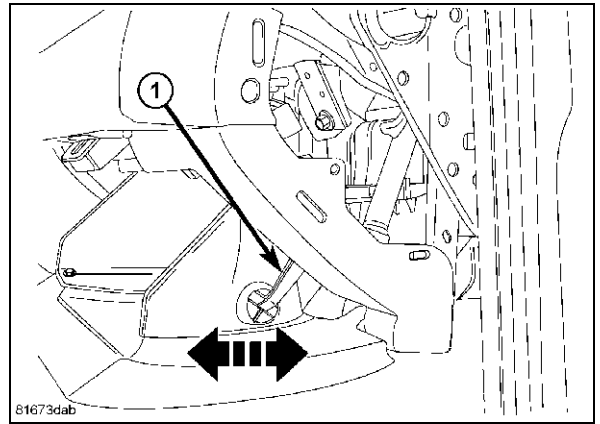

28. Ouvrir la boîte gants et appuyer délicatement vers le bas avec les doigts sur les butées d'ouverture de la boîte situées dans sa partie supérieure pour qu'elle pivote vers le tapis.
29. Faire pivoter la boîte vers le bas et dégager les charnières inférieures de la porte (2), puis déposer la boîte gants.

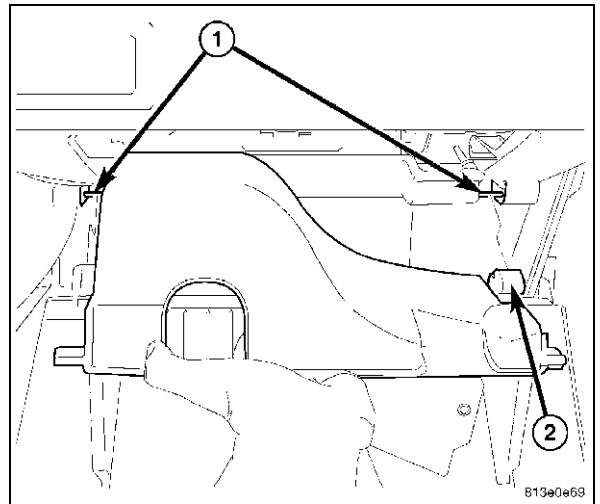

30. En commençant la radio, acheminer le faisceau vers l'arrière de la radio dans la partie inférieure de la boîte gants et le fixer au raidisseur de support (1).
31. Acheminer l'antenne vers le bas de la zone de la garniture d'auvent et la fixer au faisceau de carrosserie.

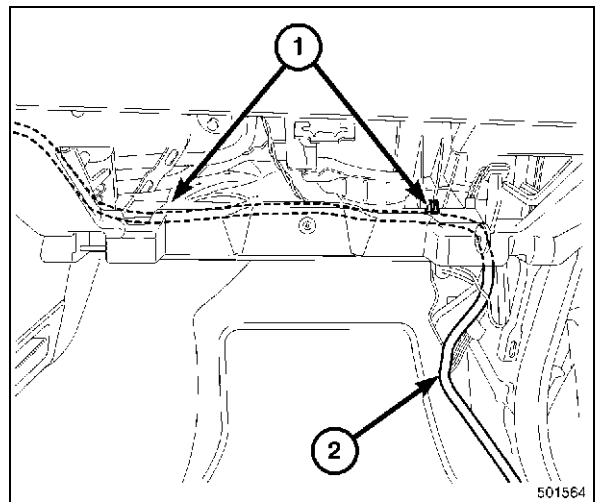

32. L'acheminer le long de l'oliveur de la porte passager et sous la garniture de pied milieu.

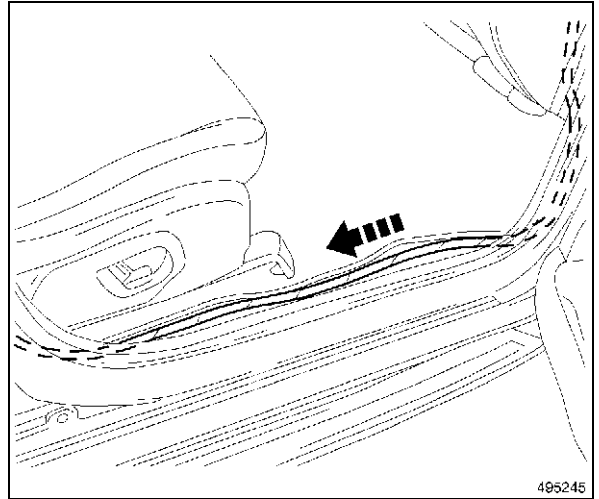

33. Acheminer le faisceau d'antenne le long du seuil de porte du passager arrière et du pied arrière.

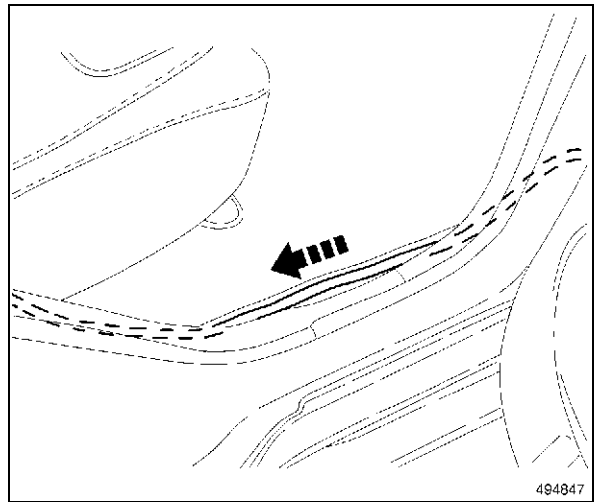

34. Découper le gabarit.

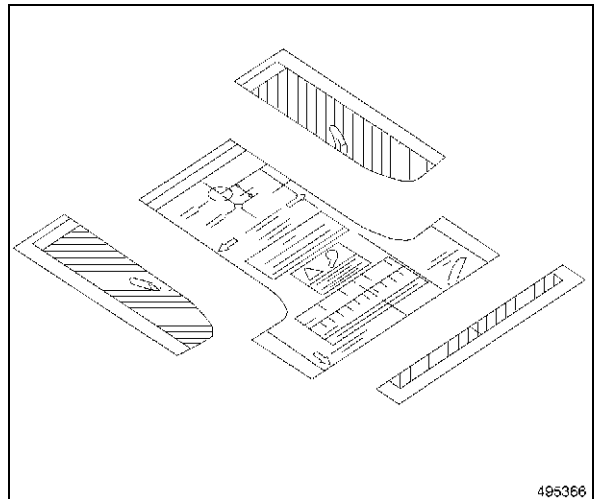

35. Centrer le gabarit sur l'arrière du toit en l'alignant sur le bord du toit.
36. Poinçonner au centre les deux trous indiqués sur le gabarit.
37. Retirer le gabarit.

ATTENTION: Ne pas les percer de plus de 6 mm (1/4 po) et ne pas endommager le pavillon du véhicule.

38. Percer un trou pilote de 3 mm (1/8 po) à travers chaque emplacement central poinçonné.
39. Percer le trou arrière de 5 mm (13/64 po).
40. Percer le trou avant de 19 mm (3/4 po).
41. Bavurer les deux trous.
42. Appliquer de l'inhibiteur de corrosion Mopar®, numéro de pièce 82300508, sur la surface métallique nue des trous percés.
43. Nettoyer et préparer la zone de l'antenne.
44. Poser l'antenne satellite. Serrer 9 N m (80 lb.po).

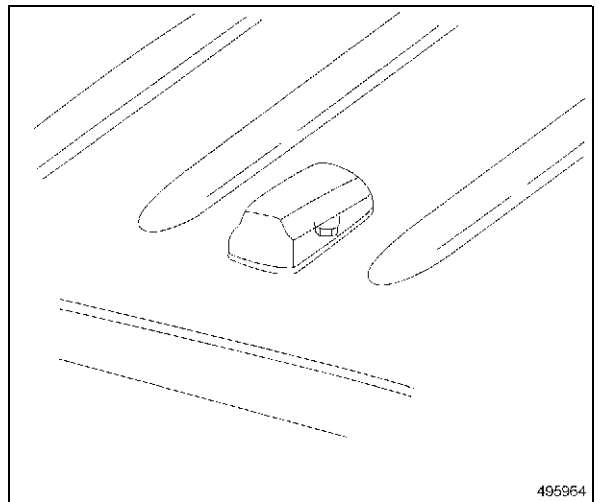
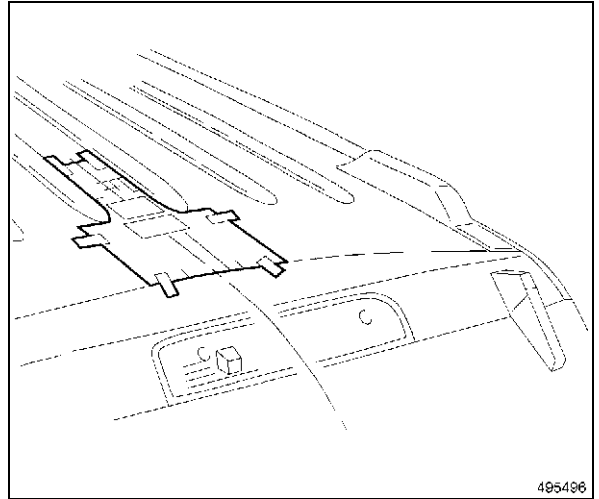

45. Acheminer le faisceau le long du panneau de custode passager et le maintenir en place avec du ruban adhésif.

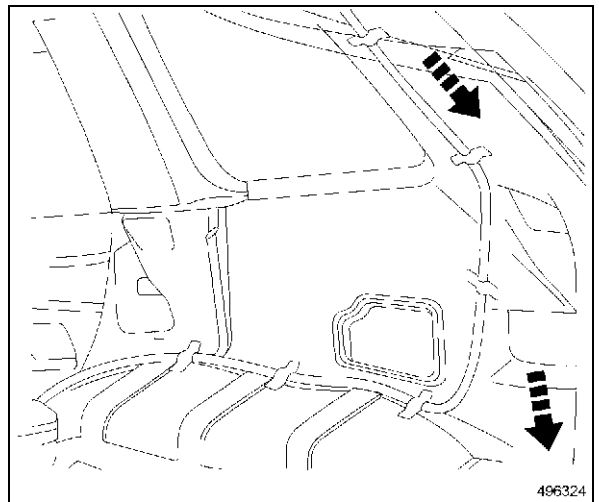

46. Rebrancher le faisceau d'antenne à l'antenne.

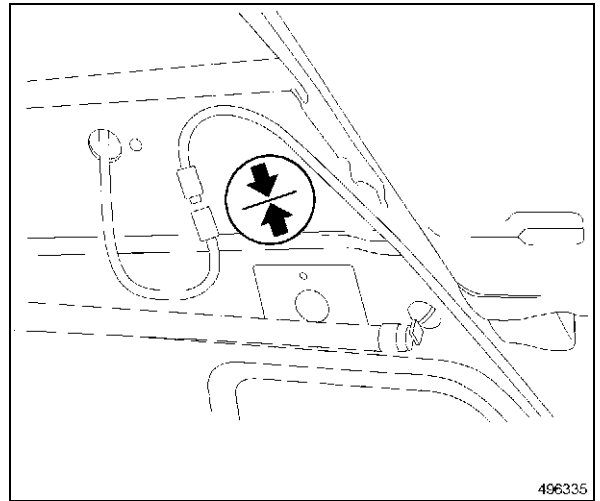

47. Placer la garniture de custode dans le véhicule.
48. Rebrancher le connecteur du faisceau électrique à la prise de courant (selon l'équipement).
49. Positionner la bride de la garniture de custode dans la rigole de la planche et fixer d'abord le clip inférieur, puis le clip du milieu.
50. Aligner les deux trous de fixation de la garniture de custode avec les deux trous de fixation dans le panneau de custode, et engager les pattes de maintien qui fixent la garniture de custode au panneau de custode.
51. Reposer les deux vis et l'anneau en D qui fixent la garniture de custode au panneau de custode.

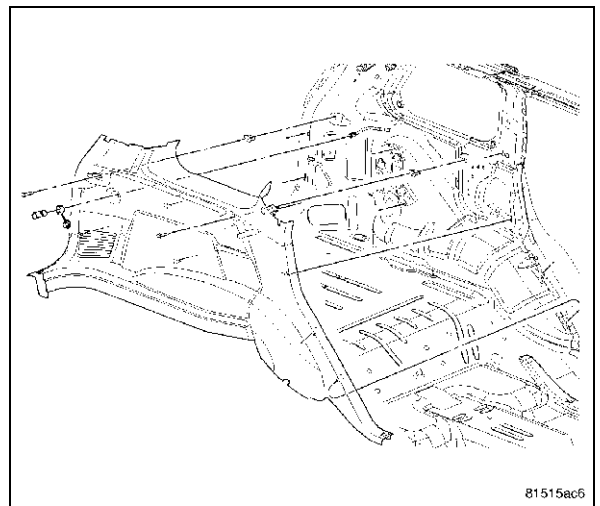

52. Mettre en place le plancher de chargement dans le véhicule.
53. Reposer les deux boulons qui fixent le plancher de chargement au plancher.

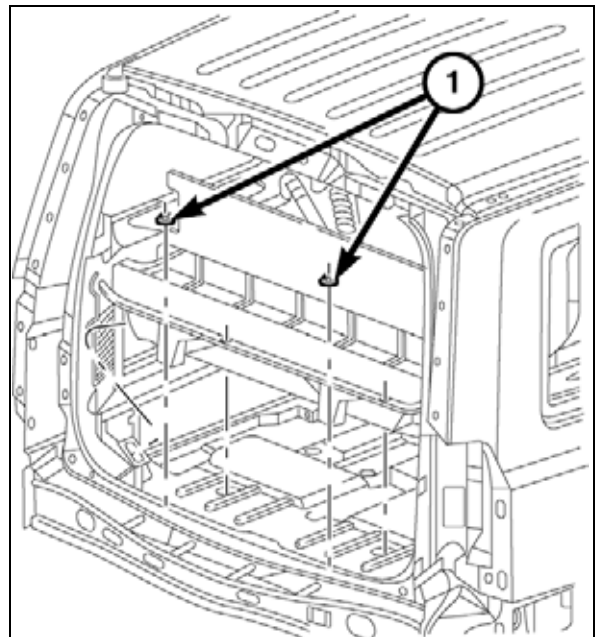

54. Positionner l'enclume de seuil de hayon sur le seuil de hayon et engager les pattes de maintien qui fixent l'enclume au seuil du hayon.

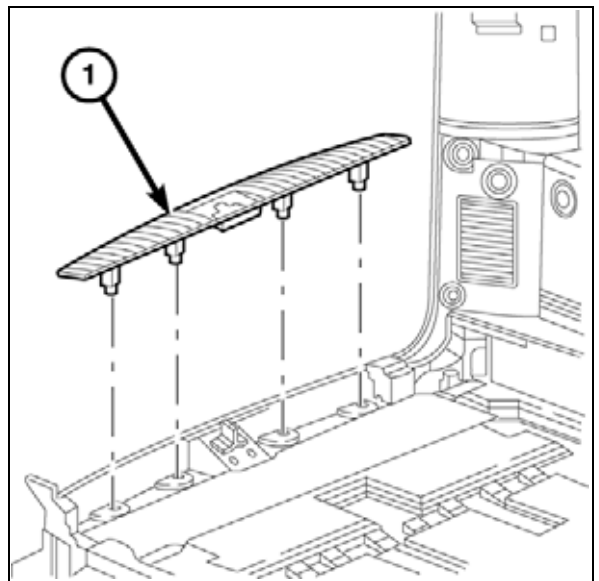

55. Positionner les pattes de blocage de la partie inférieure de la garniture de pied extrême arrière dans les encoches de la partie supérieure de la garniture de custode.
56. Aligner les pattes de maintien sur la garniture de pied extrême arrière avec les clips de fixation dans le pied extrême arrière, et engager les pattes de maintien qui fixent la garniture au pied extrême arrière.
57. Reposer les agrafes sur le pavillon arrière du véhicule.

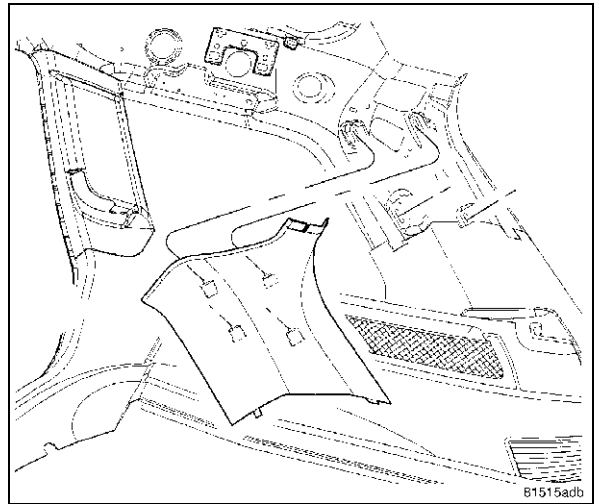

58. Aligner les pattes de maintien sur la garniture supérieure de hayon avec les clips de fixation dans la baie de hayon, et engager les pattes de maintien pour fixer la garniture à la baie de hayon.
59. Rebrancher le connecteur de faisceau électrique de lampe de lecture provenant des poignées montoirs (selon l'équipement).
60. Reposer la poignée montoir sur le pavillon.

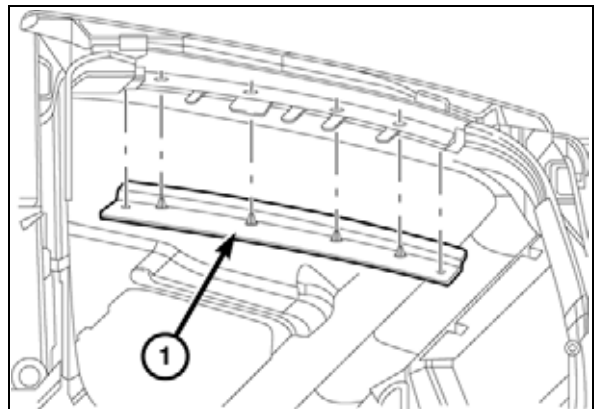

61. Positionner les pattes de blocage (2) de la partie inférieure de la garniture supérieure de pied extrême dans les encoches de la partie supérieure de la garniture de custode.
62. Faire pivoter en position la partie supérieure du panneau de garniture et reposer la vis.

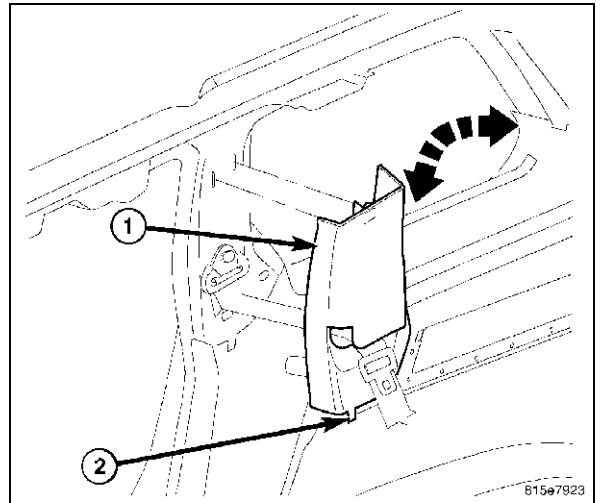

63. Poser un obturateur de garniture neuf (1) dans le panneau de garniture.

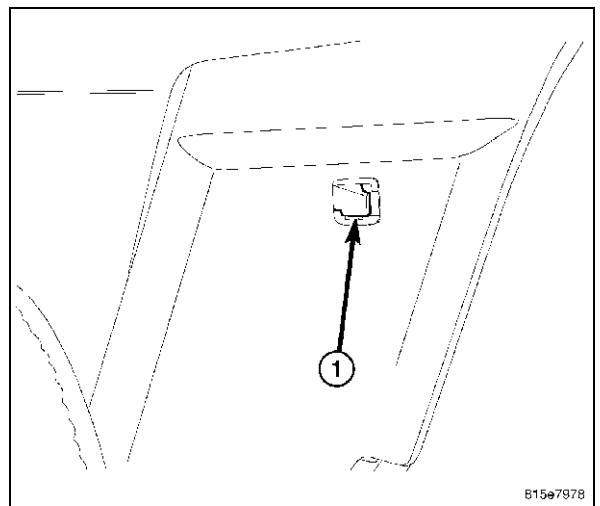

64. Aligner les trous de fixation de la garniture d'auvent avec le goujon du support de fixation, puis asseoir le panneau de garniture sur le support de fixation.
65. Reposer la garniture d'auvent sur le support de fixation.

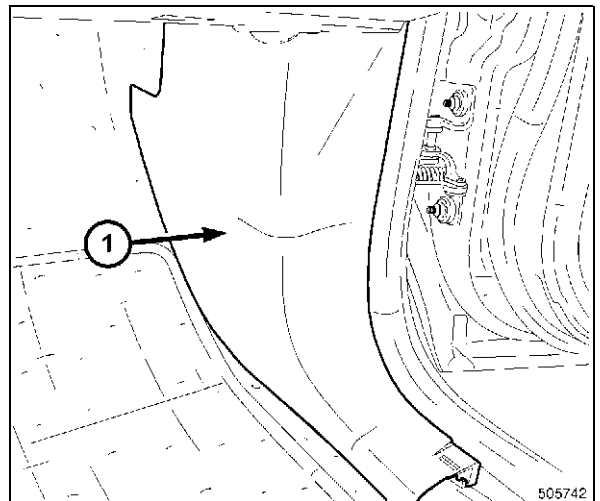

REMARQUE: Côté conducteur représenté, côté passager similaire.

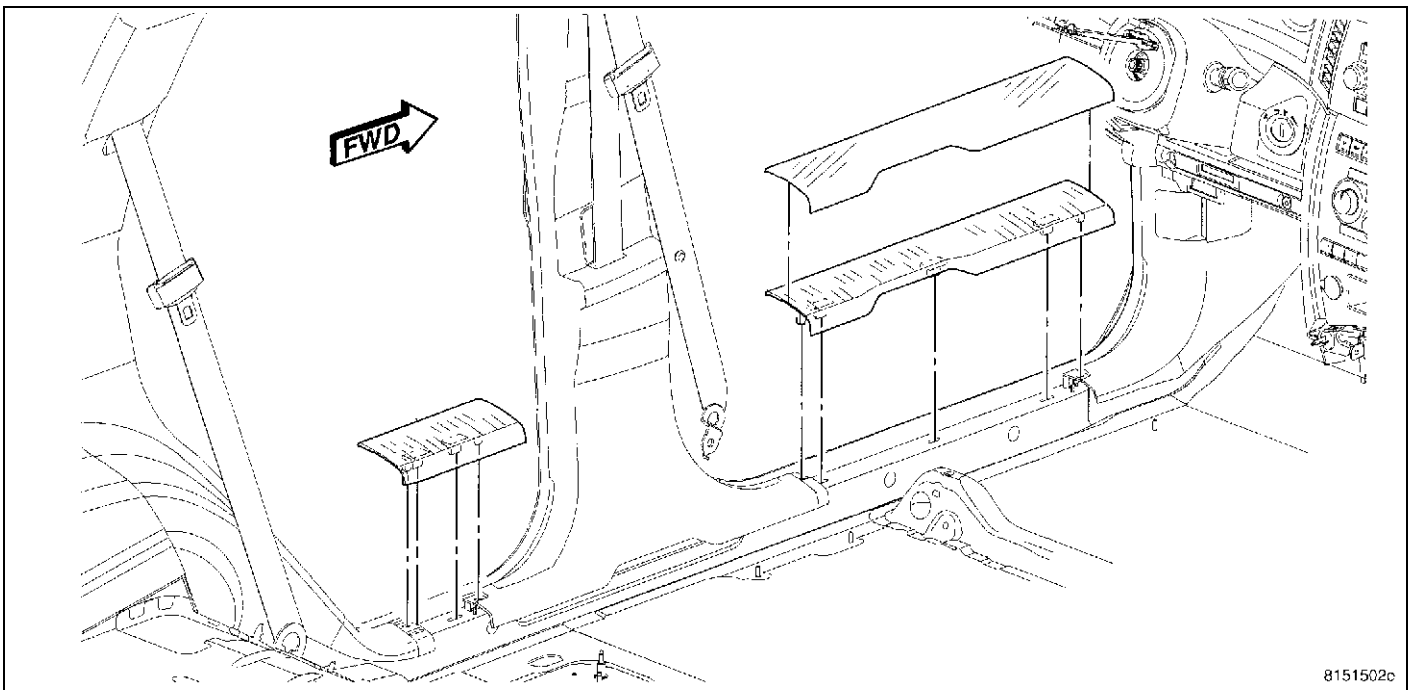

8151502c

66. Aligner les pattes de maintien de l'en oliveur de seuil de porte avec les clips de fixation dans le seuil de porte, et engager les pattes de maintien pour fixer l'en oliveur au seuil de porte.

67. Encliqueter les charnières inférieures de la boîte gants (2) sur les axes (1) et la faire pivoter.

68. Pousser les languettes de butée vers le bas et fermer la boîte gants.

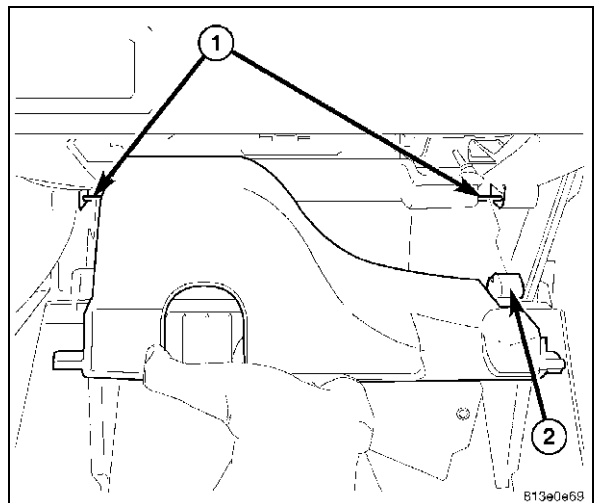

813e0e69

69. Rattacher la tige d'amortisseur (1) au côté extérieur de la boîte gants.

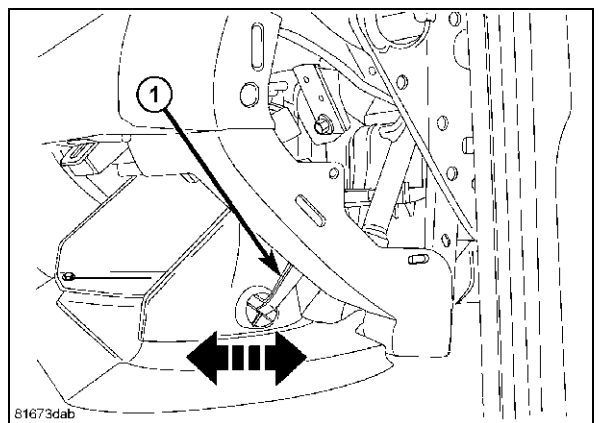

81673dab

REMARQUE: Les ports d'antenne possèdent un détrompeur et un code couleur pour le raccordement de cette antenne particulière.

REMARQUE: Toutes les connexions de l'antenne SDARS sont jaunes.

70. Rebrancher le câble d'antenne dans le port d'antenne ouvert de la radio.

71. Rebrancher les connecteurs et reposer la radio.

72. Reposer les fixations de la radio.

73. Reposer l'enclencheur de la radio et la vis.

74. Reposer l'enclencheur de levier sélecteur.

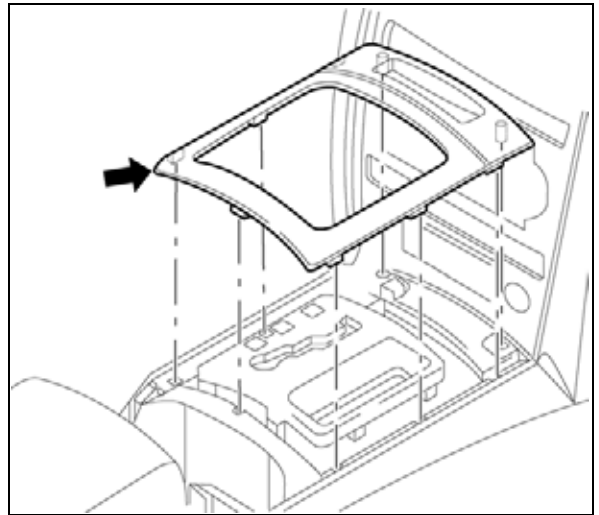
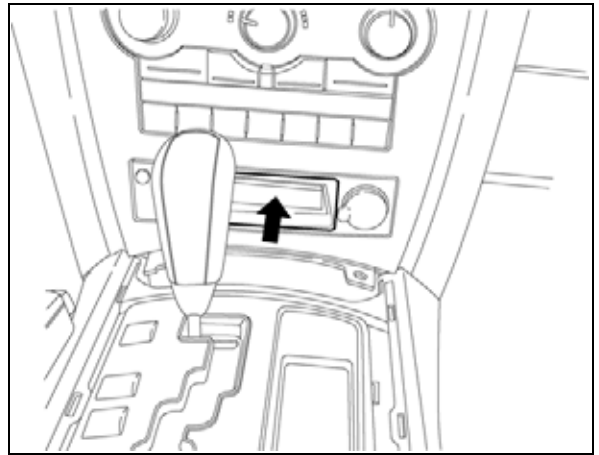

CONFIGURATION DU VÉHICULE DE SYSTÈME AUDIO RADIO NUMÉRIQUE SATELLITE

Le NIV du véhicule doit être mis à jour en ajoutant le code des ventes de l'accessoire pour que le système puisse fonctionner. Avec le site DealerCONNECT et un analyseur-contrôleur, terminer la procédure ci-dessous.

- Ouvrir une session sur [Http://dealerconnect.chrysler.com](http://dealerconnect.chrysler.com).
- Dans l'écran "Options du véhicule" sous la catégorie "Système global de réclamation" dans l'onglet "Entretien", saisir le NIV du véhicule et ajouter le code des ventes. **RSC (RADIO SATELLITE SIRIUS)** comme "Option installée par le concessionnaire".
- Confirmer que le nouveau code des ventes a bien été ajouté au NIV.

Avec l'analyseur-contrôleur connecté à Internet (via le port Ethernet ou la connexion sans fil) et au véhicule, effectuer ce qui suit :

- Dans l'écran "Démarrage initial", sélectionner **PRÉPARATION DU VÉHICULE**
- Faire défiler vers le bas et mettre en surbrillance **RESTAURER CONFIGURATION DU VÉHICULE**
- Appuyer sur **DÉMARRER**
- Appuyer sur **SUIVANT**
- Si nécessaire, sélectionner l'année/modèle et le modèle exact du véhicule, puis appuyer sur **SUIVANT**
- Confirmer la sélection correcte et appuyer sur **SUIVANT**
- Saisir le NIV du véhicule en utilisant le clavier tactile ou confirmer que la plaque NIV remplie automatiquement est correcte et appuyer sur **SUIVANT**
- Appuyer sur **OK**
- Saisir l'identification de l'utilisateur et le code concessionnaire en utilisant le clavier tactile et appuyer sur **OK**

REMARQUE: C'est le moment où l'analyseur-contrôleur télécharge la configuration du véhicule du réseau.

- Confirmer que la programmation de la nouvelle configuration du véhicule a réussi, suivre les instructions à l'écran et appuyer sur **TERMINER**

PROCESSUS DE VALIDATION

depuis l'écran "Démarrage initial" sur l'analyseur-contrôleur, suivre les étapes ci-dessous :

- Avec un analyseur-contrôleur suivre le menu **AFFICHER ECU**, sélectionner soit **PASSERELLE CENTRALE TPIMCGW** ou **PASSERELLE CENTRALE FCMCGW** selon le véhicule.
- Choisir **PLUS D'OPTIONS, DÉTAILS ECU**, puis **CONFIG INFO**.
- Vérifier **SDARV - - - - RÉGLER** est présent.
- Conduire le véhicule dans une zone où le signal satellite est clair et vérifier si l'antenne fonctionne.

