

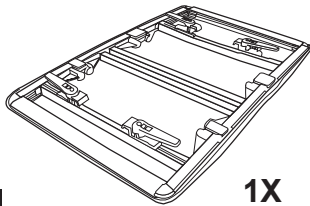

Folding Tonneau Cover

Installation Instructions, Operating Instructions,
Product Use and Care



A

Each rail comes
preassembled
with three screws,
spacers and
inserts

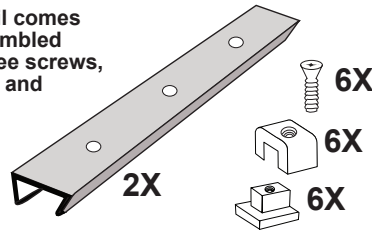

B



C

PREVENTIVE MAINTENANCE AND CUSTOMER CARE

After a setting period (500 mile maximum), it may be necessary to re-adjust the clamp load after foam isolators take a set to maintain the uniform gap between the Tonneau Cover and bed rails to prevent the lids from scratching them.

Check the bracket clamp loads every 3 months or 5,000 miles. The cover may need to be periodically adjusted to fit the box bed.

- Wash only with mild soap & dry with a clean cloth.
- Avoid the use of automatic “brush-styleroller-type” car washes; only use ‘soft-wipe’ type systems
- Do not use cleaning solvents of any kind.
- Pressure car washes are okay as long as you hold the wand no closer than two feet from the cover.
- We recommend the same quality products normally used for vinyl tops to keep your cover clean.
When using a protectant, be sure that it is water based.
- For Service Replacement Parts and Technical Support Call: 1-800-773-3110

WARNING AND CAUTION

The Tonneau Cover must be totally closed and secured with clamps, or if folded into stowed position, it must be secured with straps provided.

Do not load any measurable weight onto to the top of the Tonneau Cover. This will damage the Tonneau Cover frame.

- Serious personal injury and property damage can occur if vehicle is driven without both black buckles at the front of cover fastened.
- Prior to vehicle operation, clamps must be secured such that the clamps’ lips tightly grip the inner bedwall structure.
- Do not use any part of this tonneau cover as a tie down.
- Use hand tools only.

Remove End Cap Assembly from Utility Track.
Save for re-use.
Repeat for other side.

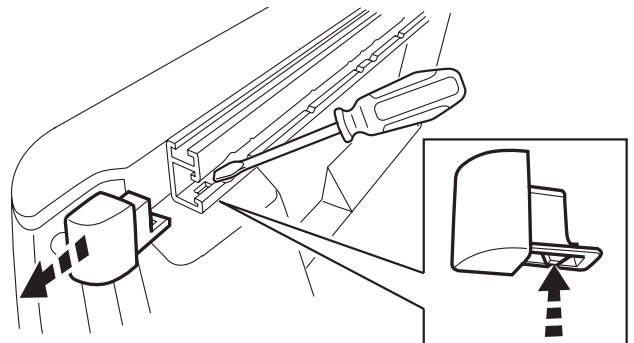

1

For Service Replacement Parts and Technical Support Call: 1-800-773-3110

K6860665

Position tie downs to center of cargo rails.

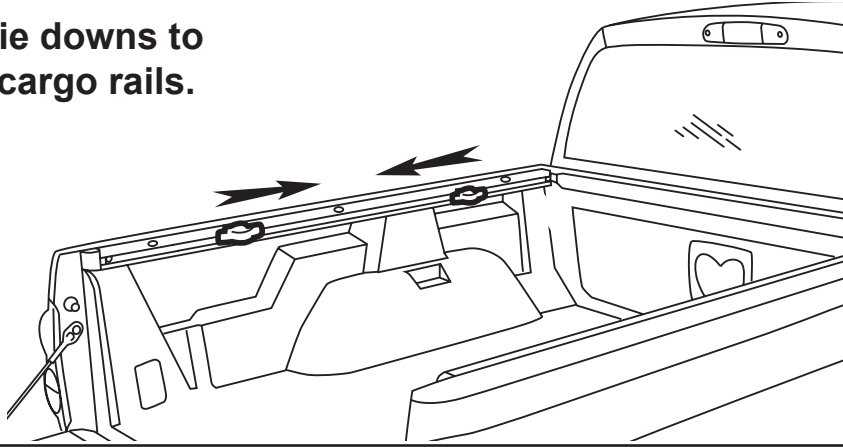

Note: Check the rail to be sure there are no burrs in track before installing tonneau rails.

2A

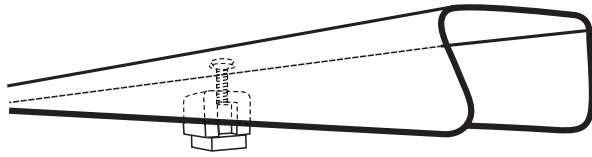

Holding the tonneau rail spacer against the bottom of the tonneau rail, slide the t-nut into the cargo rail.

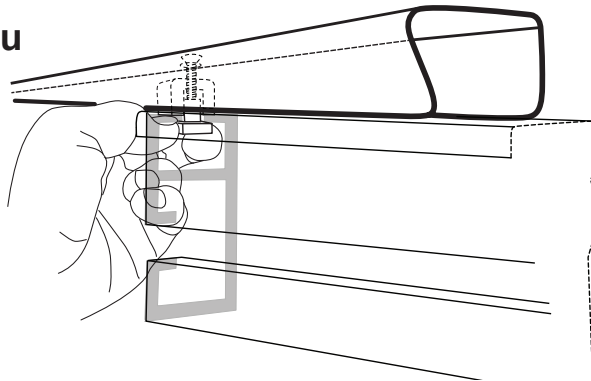

Slide black track to a position about 1-3mm from front of truck

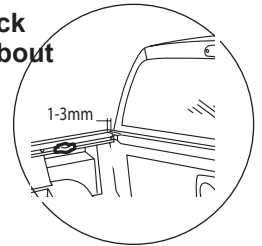

Note: Each t-nut is preset, make sure the t-nut is flat when inserting into cargo rail. Repeat until all three t-nuts are in cargo rail on each side.

2B

Reposition black metal rail over lower utility track with the three inserts in line with the holes in the black metal rail. Insert screws and tighten.

Hand tighten screws, do not use power tools.

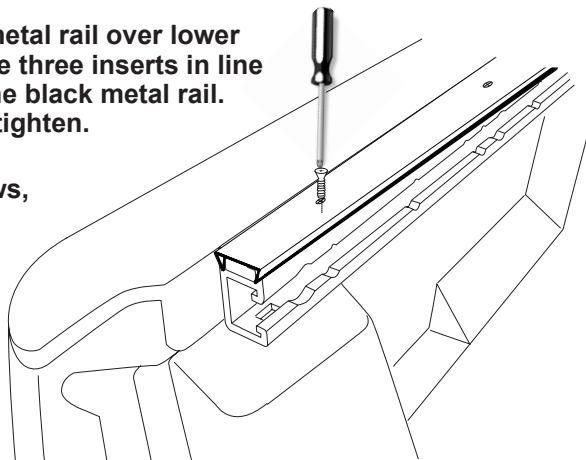

2C

Replace end caps, both sides.

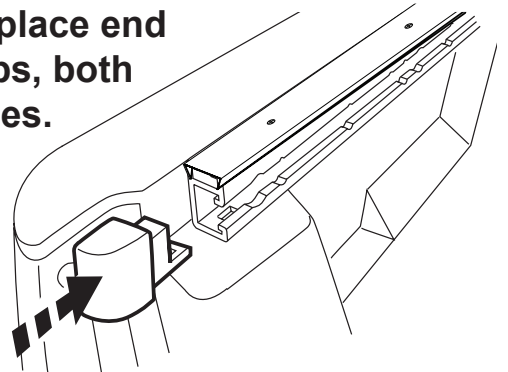

2D

Installing the tonneau cover on the vehicle
Attach the front clamps to the cargo rail

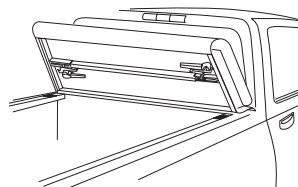
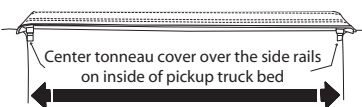

1. Position tonneau cover onto the top of the pickup box. See Figure at left.
2. Align the front edge of the cover even with the front edge of the front bed rail and evenly position the cover so that it is centered on the truck bed from side to side
3. Lower the front clamp from its storage position.
4. Proceed to 3B for the correct way to latch tonneau to cargo rails.

3A

Installing the tonneau cover on the vehicle (continued)

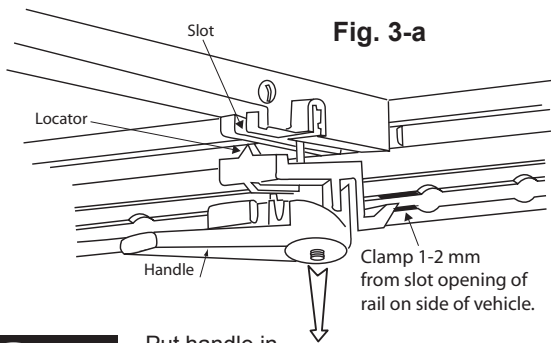

Fig. 3-a

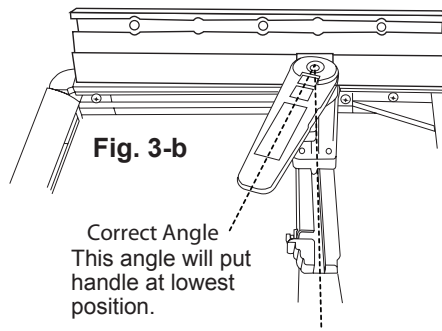
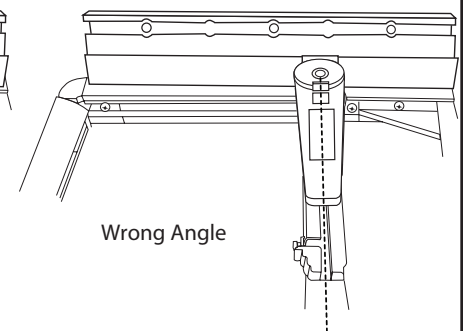

Fig. 3-b



Handle must be at lowest position when inserting clamp into rail. Be sure the handle is approximately 15° from center.

3B

Put handle in lowest position

Securing the FRONT clamps to cargo rail and clamp adjustment procedure

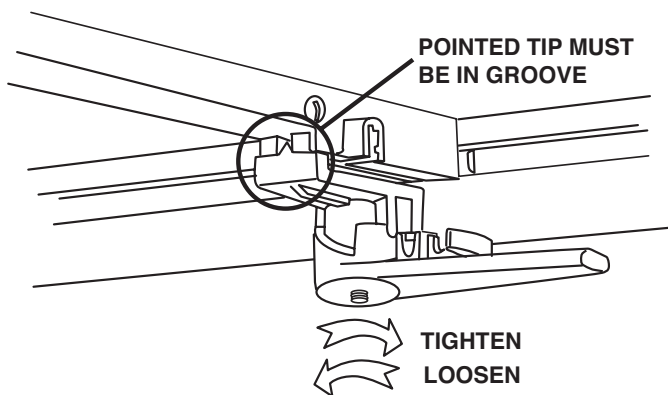

Double check that the locator is in the slot and that the tonneau has compressed the side seals to the bedrail covers. If the handle seems loose or the tonneau can be moved/shifted easily, follow procedure below.

- 1a. If clamp is too loose
 1. Push handle forward to release from clamped position.
 2. Disengage clamp from inner lip of bed rail and slide assembly inboard.
 3. Adjust clamp height on bolt by rotating the entire clamp/handle assembly **CLOCKWISE** (as viewed from the top).
 4. Re-attach clamps as indicated in steps 3 and 4.
- 1b. If the handle can't be fully pulled rearward (as shown):
 1. Return handle to the fully disengaged position.
 2. Disengage clamp from inner lip of bed rail and slide assembly inboard.
 3. Adjust the clamp height by rotating the entire clamp/handle assembly **COUNTER-CLOCKWISE**.
 4. Re-attach clamps as indicated in steps 3 and 4.

1. Properly adjust handle assembly so the clamp is 1-2 mm beneath the cargo rail opening (Fig. 3-a and Fig. 3-b).
2. Tilt the handle slightly to insert the locator into the slot of the bow support (Fig 3-a).
3. Secure the clamp to the cargo rail by pulling the handle rearward (Fig. 5-a).

4

Tonneau locking feature (front clamps only)

1. There are locking features on front clamps only. With the handle engaged (clamped position), push the locking tab on the handle to engage lock. See Fig. 5-a.

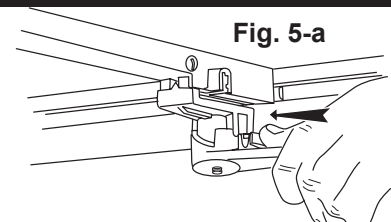

2. Repeat clamp attachment steps 3B thru 5 for the opposite side.

5

Unfolding tonneau and completing the installation Attach the rear clamps to the cargo rail

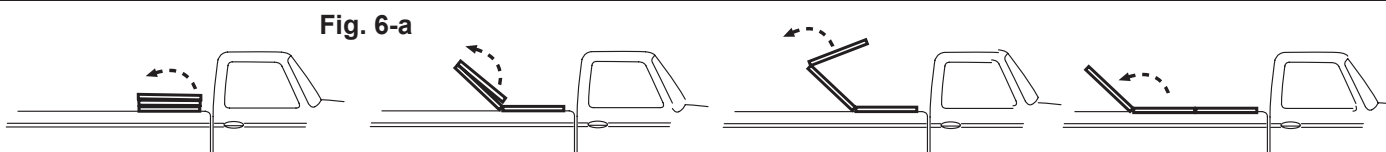

Fig. 6-a

1. Unfold cover (Fig. 6-a).
2. Repeat Steps 3B and 4 for rear clamps.

6

For Service Replacement Parts and Technical Support Call: 1-800-773-3110

K6860665

Folding tonneau to the stowed position

1. Unlatch rear clamps and place in stowed position. See Fig 7-a.
2. Fold cover forward. See Fig. 7-b.

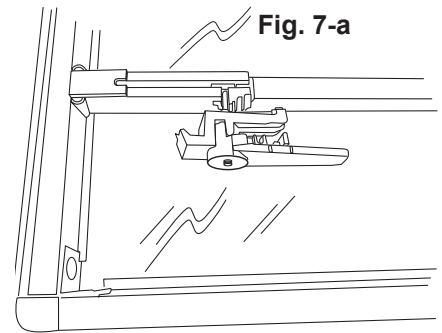
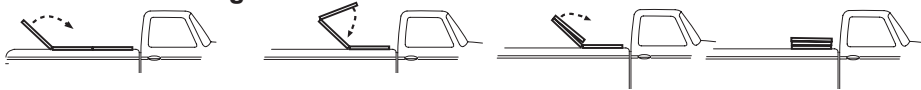

Fig. 7-b



3. Unsnap the retaining strap from the front bow and insert the male end into the female end of the front retention buckle. See Fig. 7-c
4. Verify both buckles are attached by pulling on the strap.

WARNING: Damage to personal property and possible injury may occur, if; vehicle is operated without both retaining straps fastened securely when the cover is in open position, or if the attachment clamps are not firmly secured to the box lip, or if the clamps are not properly stowed using the retention feature. See Fig. 7-a.

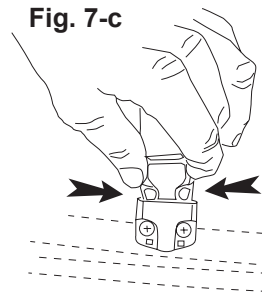

Fig. 7-c

NOTE : If stowing cover completely, failure to do this step **WILL** result in damage to the cover surface, from handle to cover outer surface contact !!!

7

How to remove the tonneau cover

1. Follow the procedure in Step 7, Folding tonneau to the stowed position.
2. Before rotating the front handles, disengage the locking tabs by pulling them rearward on both front handles. See Fig. 8-a
3. Rotate handles inboard release compression.
4. Pull clamp down and rotate assembly to disengage it from the lip of the truck box.
5. Rotate cover to expose handles.
6. Align the clamp assembly bolt (shaft of the handle) with the retention feature and rotate handle assembly flat onto the panel and press firmly to secure. See Figure 7-a.
7. Remove the tonneau cover off the vehicle.
8. Exercise caution when lifting due to the cover's weight.
9. It is suggested that two people lift cover to avoid damage to cover and truck.

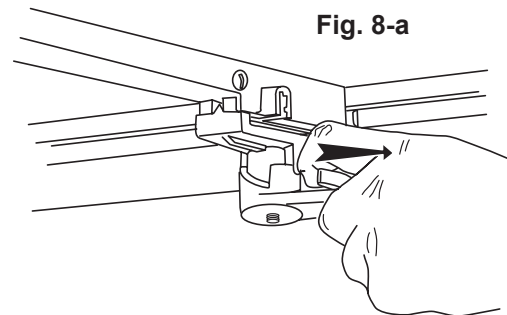

Fig. 8-a

8

Other items

SECURITY- CARGO PROTECTION

If extra cargo security is desired and your vehicle does not have a locking tailgate. See your truck accessory reseller for tailgate lock options.

COVER SECURITY

For additional theft prevention of the tonneau cover, the front handle is equipped with an eyelet that will accept a 1/4" pad lock. See Fig. 9.

NOTE: Prior to operating vehicle, check all four clamps to make sure they are engaged.

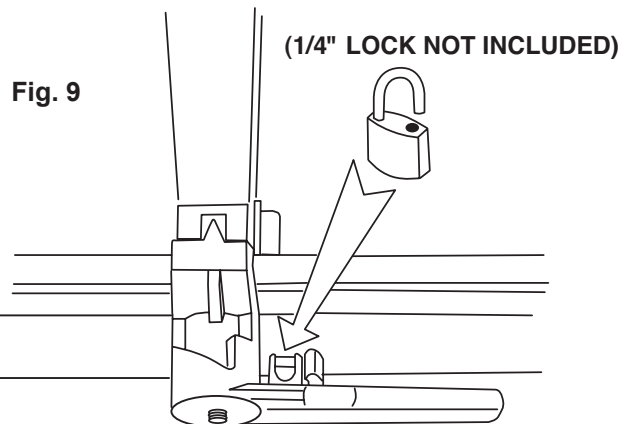

Fig. 9

9

For Service Replacement Parts and Technical Support Call: 1-800-773-3110



Bâche repliable

Consignes d'installation, consignes d'utilisation, utilisation et entretien du produit

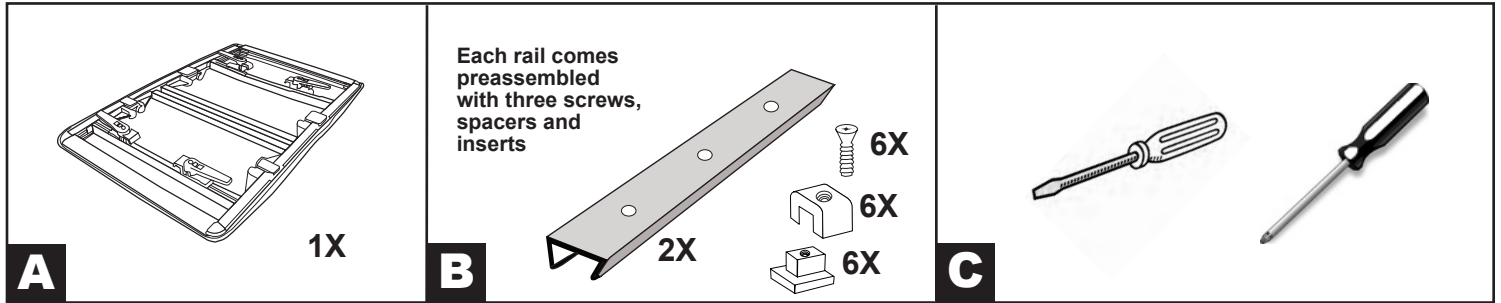

ENTRETIEN PRÉVENTIF ET SOIN DU CLIENT

Après une période avec la bâche installée (500 miles maximum), il se peut rajuster le chargement d'attache après des isolateurs de mousse se fixent pour maintenir l'espace constant entre la bâche et les rebords de caisse pour éviter les dégats aux couvercles.

Vérifier les chargements des attaches tous les trois mois ou 5,000 miles. Il se peut que la bâche doive être ajustée de temps en temps pour bien aller dans la caisse.

- Laver avec rien qu'un savon doux et sécher avec un torchon propre.
- Eviter les stations de lavage avec des brosses et des rouleaux; utiliser uniquement des systèmes de type <<torchon doux>>.
- Ne jamais utiliser des solvants de nettoyage.
- On peut utiliser des lave-auto de pression pourvu qu'on tienne la baguette au moins deux pieds de la bâche.
- On recommande les produits de qualité qu'on utilise d'habitude pour les décapotables vinyles pour garder la bâche propre. En utilisant un protectant, il faut être basé d'eau.
- Pour Service, des Pièces de Recharge et l'Assistance technique Téléphoner 1-800-773-6110



AVERTISSEMENT ET CAUTION



La bâche doit être complètement fermée et bien attachée avec les attaches, ou si pliée dans la position rangée, elle doit être bien attachée avec les courroies fournies. Ne pas mettre du poids sur la bâche parce que ça l'endommagera.

- Un dommage grave aux biens personnels et des blessures corporelles peuvent être subis si le véhicule est conduit sans attacher les deux boucles noires à l'avant de la bâche.
- Avant de l'opération du véhicule, les attaches doivent être bien attachées pour que les lèvres des attaches agrippent bien la structure intérieure de la caisse.
- Ne jamais utiliser cette bâche comme attache.
- Utiliser les outils à main exclusivement.

Enlever l'assemblage du capuchon du rail utilitaire.
Garder pour l'utilisation de nouveau.
Répéter pour l'autre côté.

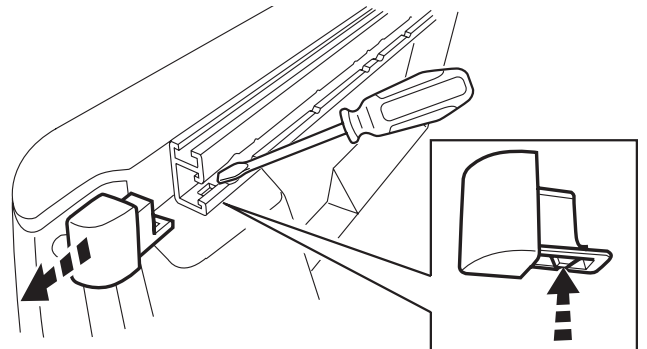

1

Pour Service, des Pièces de Recharge et l'Assistance Technique Téléphoner 1-800-773-6110

K6860665

Disposer des attaches au centre des rebords de cargo.

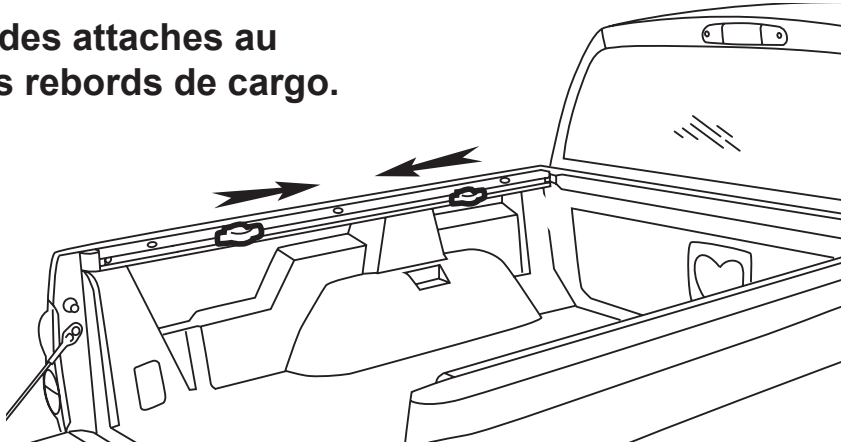

A Noter: Vérifier le rebord pour les bourres dans le rail avant d'installer les rebords de la bâche.

2A

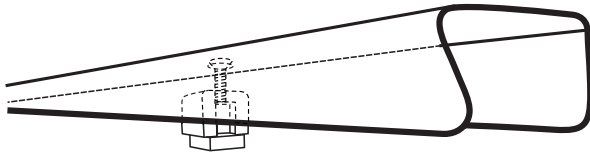

En tenant l'entretoise du rebord de la bâche contre le fond du rebord de la bâche, faire glisser l'écrou-T dans le rebord de cargo.

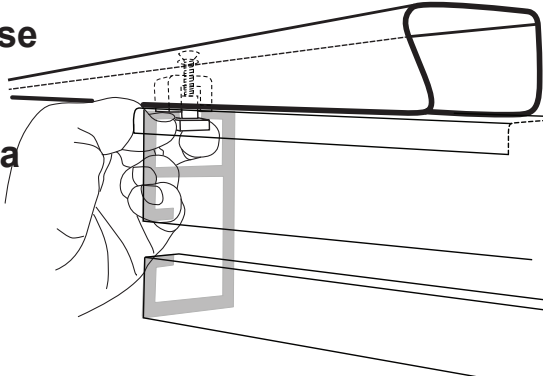

Faire glisser le rail noir à une position à peu près 1-3 mm de la tête du camion.

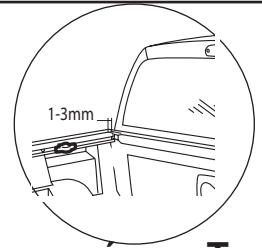

A Noter: Chaque écrou-T est préétabli, l'écrou-T doit être plat en l'insérant dans le rebord de cargo. Répéter jusqu'à ce que tous les trois écrou-T sont dans le rebord de cargo à chaque côté.

2B

Redisposer le rebord en métal noir sous le rail utilitaire inférieur avec les trois encarts en accordance avec les trous dans le rebord en métal noir. Insérer les vis et serrer.

Serrer les vis à main, ne pas utiliser des outils électriques.

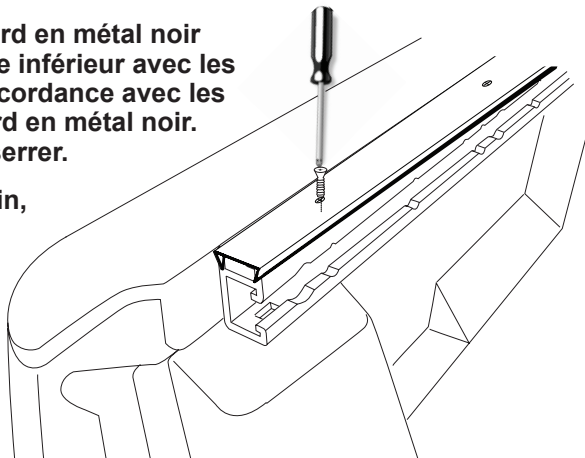

2C

Remplacer les capuchons sur les deux côtés.

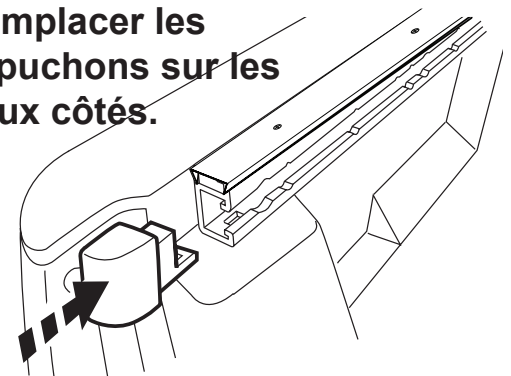

2D

Installation de la bâche sur le véhicule Fixer les attaches avant au rebord de cargo

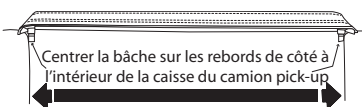

Centrer la bâche sur les rebords de côté à l'intérieur de la caisse du camion pick-up

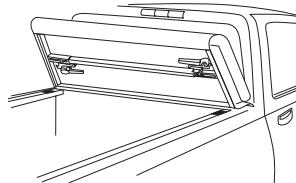

3A

1. Mettre la bâche en position sur le dessus de la caisse. Se reporter à la Figure à gauche.
2. Aligner le rebord avant de la bâche à égalité du rebord avant du rebord de caisse avant et mettre la bâche en position de manière uniforme de manière à ce que celle-ci soit centrée d'un côté à l'autre sur la caisse.
3. Abaisser l'attache avant de sa position de rangement.
4. Continuer à 3B pour la bonne manière d'accrocher la bâche aux rebords de cargo.

Pour Service, des Pièces de Recharge et l'Assistance Technique Téléphoner 1-800-773-6110

K6860665

Installation de la bâche sur le véhicule (suite)

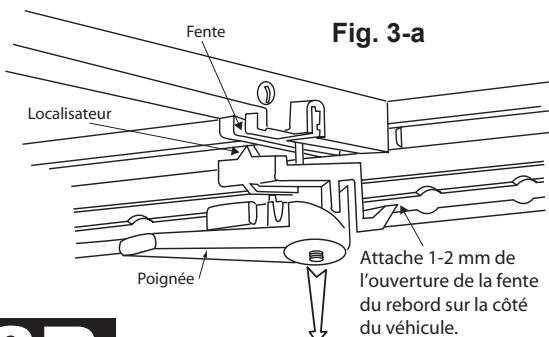

Fig. 3-a

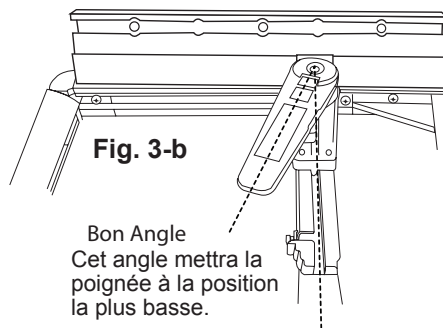
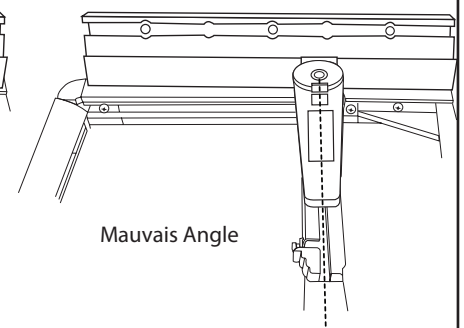

Fig. 3-b



Mauvais Angle

3B

Mettre la poignée dans la position la plus basse

La poignée doit être à la position la plus basse quand on introduit l'attache au rebord. La poignée doit être à peu près 15° du centre.

Fixer les attaches avant au rebord de cargo et la procédure de régler l'attache

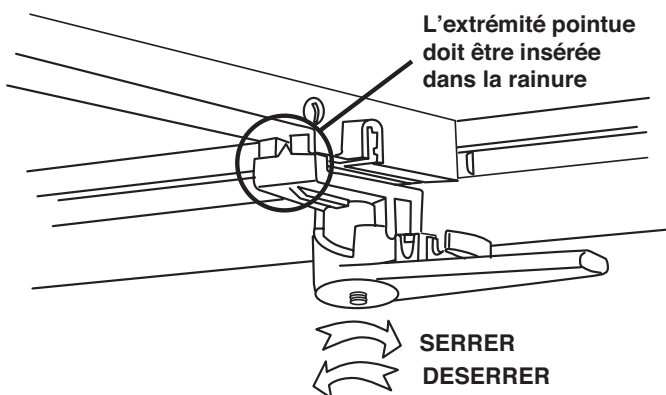

Ajuster l'assemblage de la poignée pour que l'attache soit 1-2 mm sous l'ouverture du rebord de cargo (Fig. 3-a et Fig. 3-b). Incliner la poignée légèrement pour insérer le localisateur dans la fente du support de l'arc (Fig. 3-a).

Faire attention que le localisateur est dans la fente et que la bâche a compressée les joints à côté aux couvercles du rebord de caisse. Si la poignée n'est pas assez serrée ou la bâche peut être bougée/déplacée facilement, suivre cette procédure ci-dessous.

1a. Si l'attache n'est pas assez serrée

1. Pousser la poignée vers l'avant pour la libérer de la position d'enclenchement.
2. Déclencher l'attache de la lèvres intérieure du rebord de caisse et faire glisser l'ensemble vers l'intérieur.
3. Ajuster la hauteur de l'attache sur le boulon en tournant l'ensemble tout entier de l'attache et de la poignée DANS LE SENS HORAIRE (tel que vu du haut) .
4. Fixer les attaches de nouveau, tel qu'indiqué aux étapes 3 et 4.

1b. Si on ne peut pas tirer complètement la poignée à l'arrière (comme montré)

1. Remettre la poignée en position entièrement déclenchée.
2. Déclencher l'attache de la lèvres intérieure du rebord de caisse et faire glisser l'ensemble vers l'intérieur.
3. Ajuster la hauteur de l'attache en faisant tourner l'ensemble tout entier de l'attache et de la poignée DANS LE SENS ANTIHORAIRE.
4. Fixer les attaches de nouveau, tel qu'indiqué aux étapes 3 et 4.

4

Fixer l'attache au rebord de cargo en tirant la poignée à l'arrière (Fig. 5-a).

Des fonctions de verrouillage de la bâche (seules les attaches avant)

1. Seules les attaches avant comportent des fonctions de verrouillage. Tandis que la poignée est enclenchée (en position de fixation), enfoncer la languette de verrouillage sur la poignée pour engager le verrou. Se reporter à la Figure 5-a.

2. Reprendre les étapes 3B à 5 de fixation d'attache sur le côté opposé.

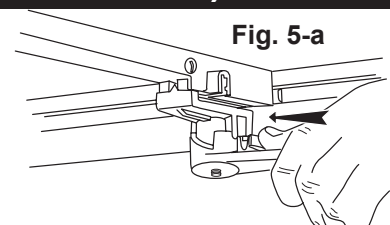

Fig. 5-a

5

Déplier la bâche pour compléter l'installation Attacher les attaches de l'arrière au rebord de cargo

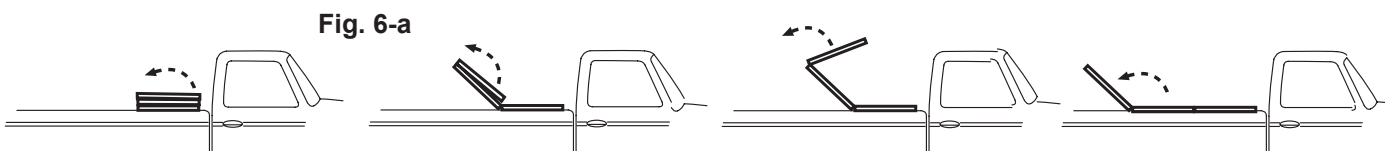

Fig. 6-a

6

Déplier la bâche (Fig. 6-a)
Reprendre les étapes 3B et 4 pour les attaches de l'arrière.

Plier la bâche à la position rangée

Déclencher les attaches de l'arrière et les mettre dans la position rangée.
Se reporter à la Fig. 7-a.

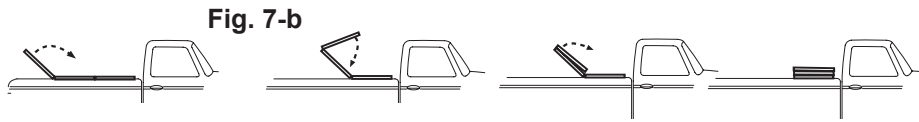

2. Replier la bâche vers l'avant. Se reporter à la Fig 7-b.
3. Déclipser la courroie de retenue de la boucle avant et insérer l'extrémité mâle dans l'extrémité femelle de la boucle de retenue avant. Se reporter à la Fig. 7-c.
4. S'assurer que les deux boucles sont bien fixées en tirant sur la courroie.

AVERTISSEMENT: Un dommage aux biens personnels et des blessures corporelles peuvent être subis si l'on conduit le véhicule sans que les deux courroies de retenue soient fixées solidement lorsque la bâche est en position ouverte, ou si les attaches de fixation ne sont pas solidement fixées à la lèvre de la caisse, ou si les attaches ne sont pas rangées de manière appropriée au moyen de la fonction de retenue. Se reporter à la Fig. 7-a.

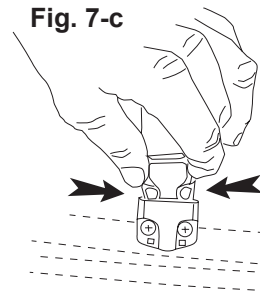
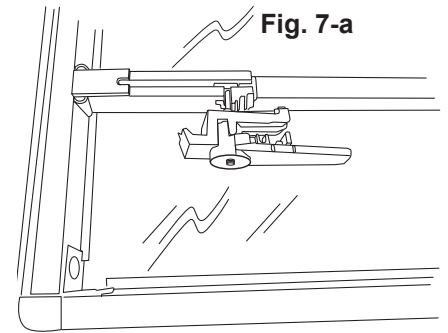

A Noter: Si la bâche est complètement dans la position rangée, l'échec de faire cette étape aura pour résultat des dégâts à la surface de la bâche, du contact entre la poignée et la surface extérieure de la bâche!!!

7

Comment Retirer la Bâche

1. Suivre la procédure à l'étape 7, « Plier la bâche à la position rangée ».
2. Avant de faire tourner les poignées avant, déclencher les attaches de verrouillage en les tirant vers l'arrière sur les deux poignées avant. Se reporter à la Fig. 8-a.
3. Faire tourner les poignées vers l'intérieur pour dégager de la compression.
4. Tirer l'attache vers le bas et faire tourner l'ensemble pour le libérer de la lèvre de la caisse de camion.
5. Faire tourner la bâche pour exposer les poignées.
6. Aligner le boulon de l'ensemble d'attache (axe de la poignée) avec la fonction de retenue et faire tourner l'ensemble de poignée à plat sur la bâche, puis appuyer solidement pour fixer. Se reporter à la Figure 7-a.
7. Retirer la bâche du véhicule.
8. Faire preuve de prudence lors du soulèvement en raison du poids de la bâche.
9. On suggère que deux personnes enlèvent la bâche pour éviter des dégâts à la bâche et au camion.

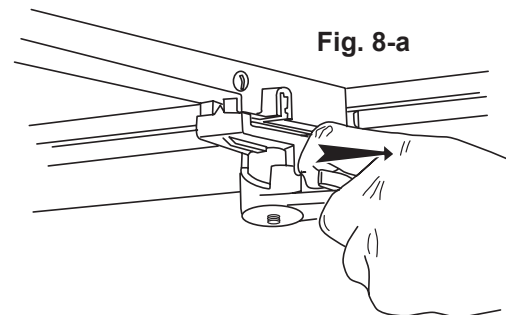

8

Un cadenas de 6,35 mm (1/4 po) n'est pas compris

PROTECTION DU CHARGEMENT

Si l'on souhaite s'assurer d'une sécurité accrue du chargement et que le véhicule n'est pas muni d'un hayon verrouillable. Voir votre revendeur des accessoires de camion pour les options des hayons verrouillables.

SÉCURITÉ DE LA BÂCHE

Pour offrir une prévention supplémentaire contre le vol de la bâche, la poignée avant est munie d'un oeillet qui accepte un cadenas de 6,35 mm (1/4 po). Se reporter à la Fig. 9.

A Noter: Avant de faire marcher le véhicule, vérifier tous les quatre attaches pour faire certain qu'elles sont embrayées.

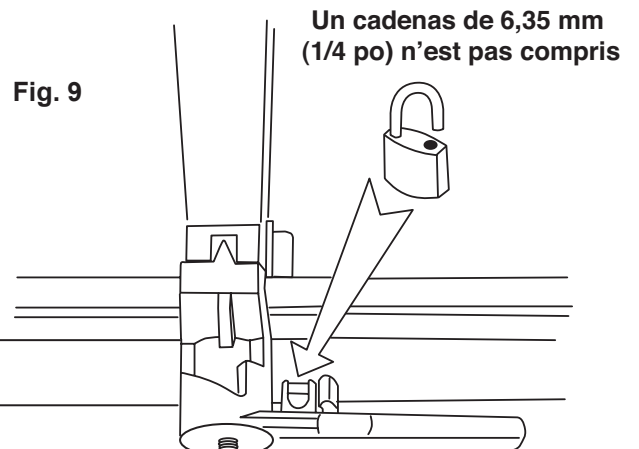

9

Pour Service, des Pièces de Recharge et l'Assistance Technique Téléphoner 1-800-773-6110



Cubierta plegable

Instrucciones de instalación, Instrucciones de funcionamiento, Uso y cuidado del producto

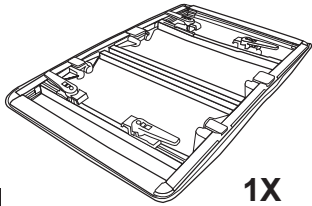

1X

Cada barra llega ensamblada con tres tornillos, espaciadores, e inserciones

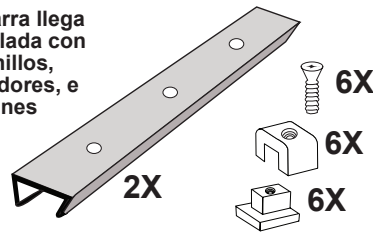

2X

6X

6X

6X



C

MANTENIMIENTO PREVENTIVO Y PRECAUCIONES PARA EL CLIENTE

Después de un período (de 500 millas como máximo), es posible que se deba reajustar la carga de abrazadera después de que los aisladores de esponja se ajusten para mantener una separación uniforme entre la cubierta plegable y los largueros de la caja para evitar que las tapas los raspen.

Inspeccione las cargas de abrazaderas cada 3 meses o 5000 millas. Es posible que se deba ajustar la cubierta de vez en cuando para que se quepa con la caja.

- Lave solamente con el jabón suave y seque con un paño limpio.
- Evite el uso de auto-lavados automáticos con cepillos; use solamente los con sistemas que usen telas suaves.
- No utilice los disolventes limpiadores de ningún tipo.
- Los auto-lavados que utilicen presión fuerte son aceptables mientras usted sostenga la varita no más cerca de dos pies de la cubierta.
- Se recomienda usar los productos de la misma calidad que se usan normalmente para las tapas del vinilo para mantener limpia su cubierta. Al usar un producto protector, sea seguro de que es a base de agua.
- Para reemplazar las partes y para ayuda técnico llame al: 1-800-773-3110

⚠ ADVERTENCIA Y CUIDADO ⚠

La cubierta plegable debe estar cerrada y asegurada con abrazaderas, o, si doblada en posición guardada, atada con las correas provistas.

No cargue ningún peso significativo sobre la cubierta plegable. Podría dañar el bastidor.

- Heridas graves a las personas o el daño a las propiedades se pueden ocurrir si se maneja el vehículo sin que las dos hebillas negras de la parte delantera de la cubierta se abrochen.
- Antes de manejar el vehículo, se debe asegurar que los bordes de las abrazaderas se sujeten fijamente con la parte interior de la caja.
- No use ninguna parte de esta cubierta plegable para atar cosas a la caja.
- Use solamente herramientas manuales.

Quite la tapa protectora del riel utilitario.
Guárdela para usar de nuevo.
Repita en el otro lado.

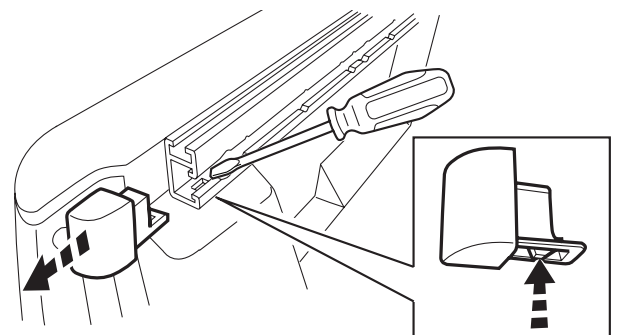

1

Para reemplazar las partes y para ayuda técnico llame al: 1-800-773-3110

K6860665

Coloque los sujetadores en el centro de los rieles.

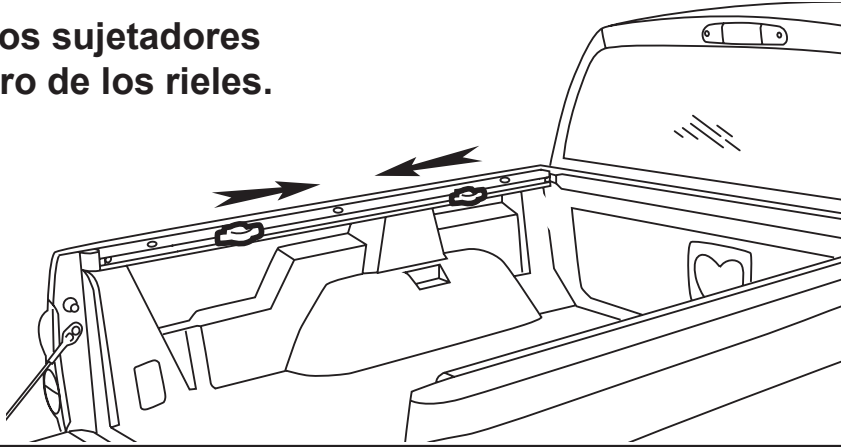

OJO: Verifique que no haya rebabas en las rieles antes de instalar las barras tonneau.

2A

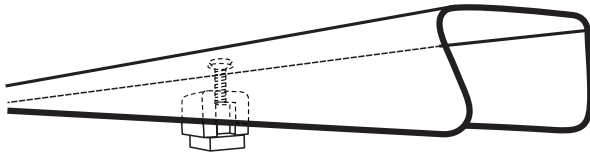

Con el espaciador de la barra tonneau debajo de la barra, meta la tuerca en T adentro del riel.

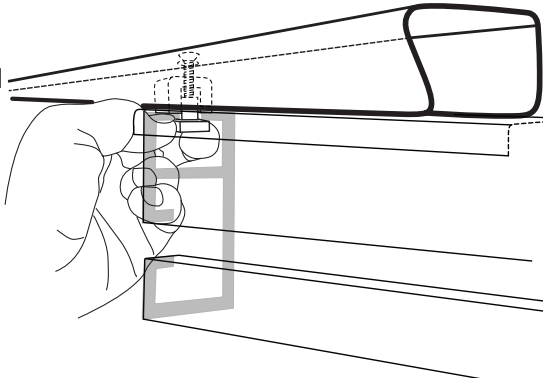

Mueva el riel negro a una posición casi 1 a 3 mm de la parte delantera de la caja.

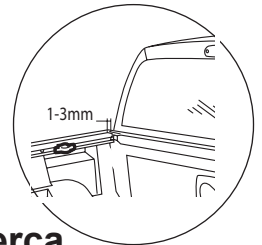

Ojo: Cada tuerca en T está prefijada, asegure que la tuerca en T es llana cuando la mete en el riel. Repita hasta que todas las 3 tuercas en T estén en el riel de cada lado.

2B

Mueva la barra negra de metal sobre el riel con las tres inserciones alineadas con los hoyos en la barra negra de metal. Introduzca los tornillos y apriételes.

Apriete los tornillos a mano, no utilice herramientas eléctricas.

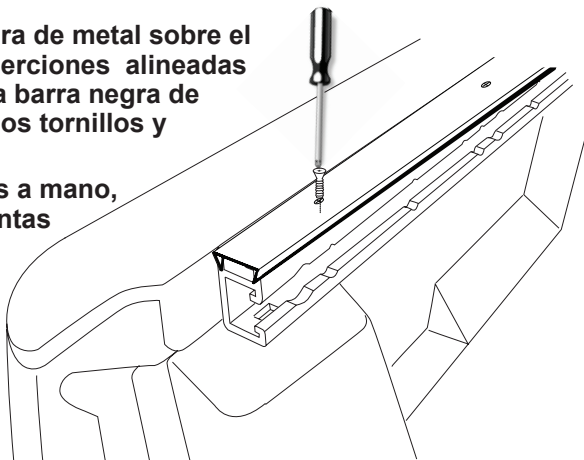

2C

Reemplace las tapas protectoras en los dos lados.

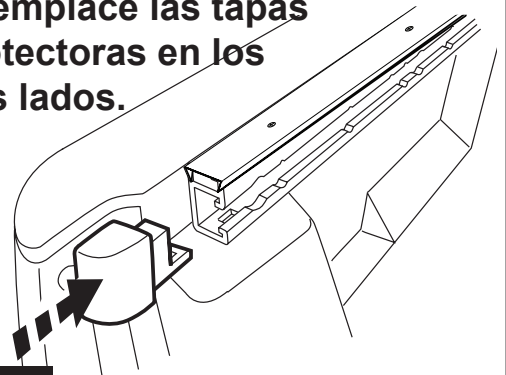

2D

**Para instalar la cubierta plegable en el vehículo
Sujete las abrazaderas de adelante al riel de la caja**

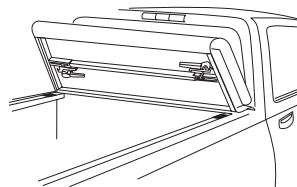
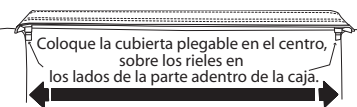

1. Coloque la cubierta plegable sobre la caja. Vea el dibujo a la izquierda.
2. Alinee el borde delantero de la cubierta en par con el borde delantero del riel delantera de la caja y coloque la cubierta para que esté en el centro de la caja de lado a lado.
3. Baje la abrazadera delantera de su posición guardada.
4. Continúa a 3B para la manera correcta de sujetar la cubierta a los rieles de la caja.

3A

Para reemplazar las partes y para ayuda técnico llame al: 1-800-773-3110

K6860665

Para instalar la cubierta plegable en el vehículo (a continuación)

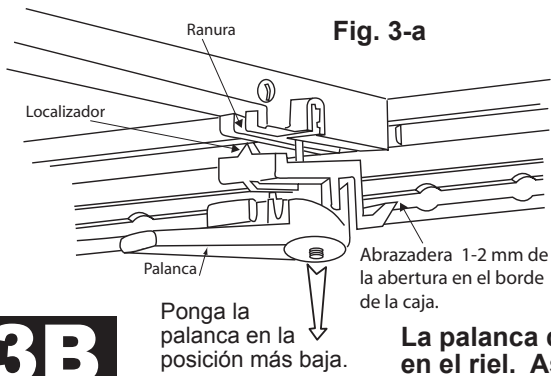

Fig. 3-a

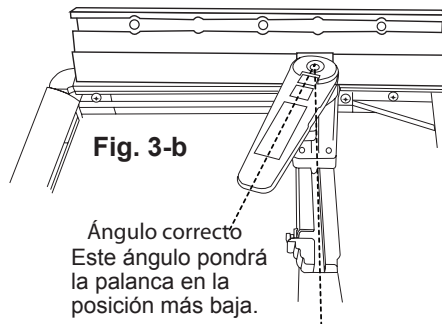
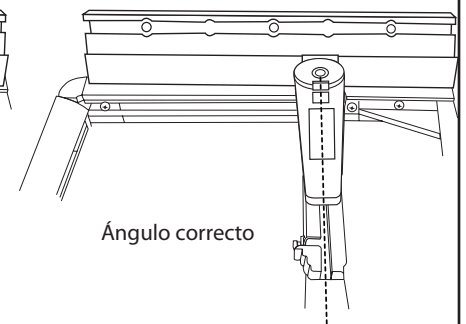

Fig. 3-b



Ángulo correcto

3B

Ponga la palanca en la posición más baja.

La palanca debe estar en la posición más baja cuando se introduce la abrazadera en el riel. Asegure que la palanca está aproximadamente 15° del centro.

Para fijar las abrazaderas DELANTERAS al riel y el procedimiento de ajustar las abrazaderas

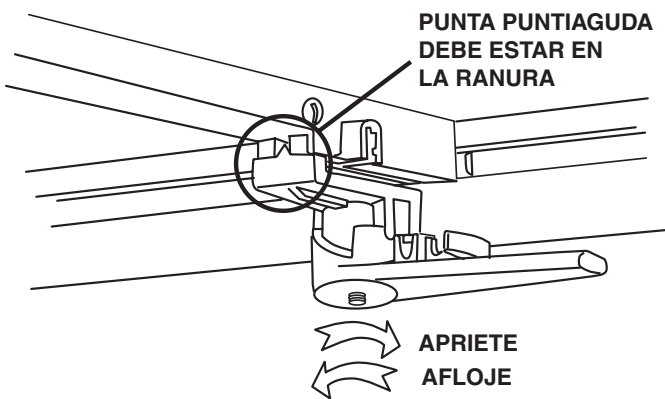

PUNTA PUNTIAGUDA DEBE ESTAR EN LA RANURA

APRIETE
AFLOJE

Verifique que el localizador esté en la ranura y que el tonneau haya comprimido las juntas de los lados a las cubiertas de los bordes de la caja. Si la palanca parece floja o si el tonneau se puede mover fácilmente de lado a lado, siga el procedimiento de abajo.

1a. Si la abrazadera está demasiado floja

Empuje la palanca hacia adelante para soltarla de la posición sujeta.

Desenganche la abrazadera del borde de adentro del riel y mueva el montaje hacia adentro.

Ajuste la altura de la abrazadera en el perno por girar el montaje entero de la abrazadera y la palanca a la DERECHA (en el sentido de las agujas del reloj) como se ve desde arriba. Sujete de nuevo las abrazaderas como se indica en los pasos 3 y 4.

1b. Si no se puede jalar la palanca completamente hacia atrás (como en el dibujo):

Regrese la palanca a la posición completamente desenganchada. Desenganche la abrazadera del borde de adentro del riel y mueva el montaje hacia adentro.

Ajuste la altura de la abrazadera por girar el montaje entero de la abrazadera y la palanca a la IZQUIERDA (en sentido opuesto a las agujas del reloj).

Sujete de nuevo las abrazaderas como se indica en los pasos 3 y 4.

1. Ajuste el montaje de la palanca para que la abrazadera esté 1-2 mm debajo de la abertura del riel (Dibujos 3-a y 3-b)
2. Incline la palanca un poco para meter el localizador en la ranura de la barra que sirve de apoyo (Dibujo 3-a).
3. Asegure la abrazadera al riel por jalar la palanca hacia atrás (Dibujo 5-a).

4

Para cerrar la cubierta fijamente (solamente las abrazaderas delanteras)

1. Es posible cerrar fijamente solamente las abrazaderas delanteras. Con la palanca enganchada (posición sujeta), empuje el mecanismo cerradura de la palanca para engancharlo. Vea el dibujo 5-a.

2. Repita los pasos 3B hasta 5 para sujetar la abrazadera del otro lado.

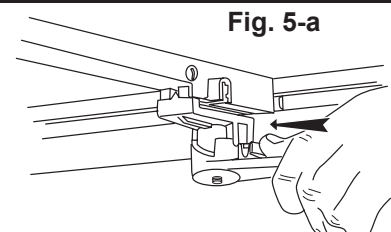

Fig. 5-a

5

Para desdoblar la cubierta y completar la instalación Sujete las abrazaderas traseras al riel

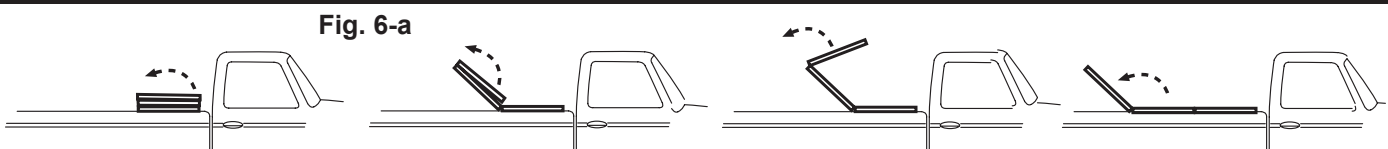

Fig. 6-a

1. Desdoble la cubierta (Dibujo 6-a).
2. Repita los pasos 3B y 4 para las abrazaderas traseras.

6

Para reemplazar las partes y para ayuda técnico llame al: 1-800-773-3110

K6860665

Para doblar la cubierta a la posición guardada

1. Desenganche las abrazaderas traseras y póngalas en posición guardada.
2. Doble la cubierta hacia adelante. Vea el dibujo 7-b.

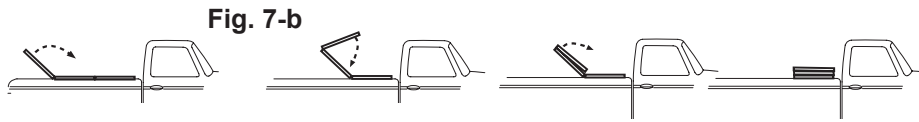

Fig. 7-b

3. Desenganche la correa retentiva de la barra delantera y abroche la hebilla retentiva. Vea el dibujo 7-a.
4. Verifique que las dos hebillas estén fijadas por jalar la correa.

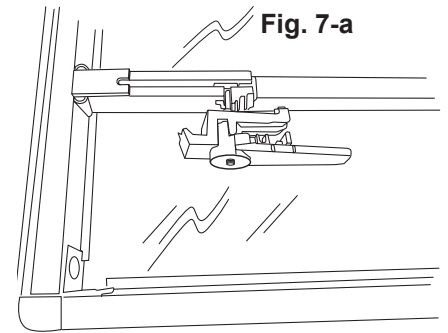

Fig. 7-a

ADVERTENCIA: Es posible que ocurra daño a la propiedad personal o heridas a las personas si se maneja el vehículo sin que las dos correas retentivas estén sujetadas fijamente cuando la cubierta está en posición abierta, o si las abrazaderas no se sujeten fijamente al borde de la caja, o si las abrazaderas no se guarden de la manera indicada utilizando la característica retentiva. Vea el dibujo 7-a.

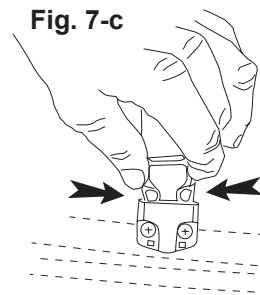

Fig. 7-c

OJO: Si se guarda la cubierta completamente, el no hacer este paso resultará en daño a la superficie de la caja porque la palanca rascará la superficie de la cubierta.

7

Para quitar la cubierta plegable

1. Siga el procedimiento en paso 7, desdoblado la cubierta a la posición guardada.
2. Antes de girar las palancas delanteras, desenganche los mecanismos cerraduras por jalarlos hacia atrás en cada palanca. Vea el dibujo 8-a.
3. Gire las palancas hacia adentro para liberar la compresión.
4. Jale la abrazadera hacia abajo y gire el montaje para desengancharlo del borde de la caja.
5. Gire la cubierta para mostrar las palancas.
6. Alinee el perno del montaje de la abrazadera (el asta de la palanca) con la sección retentiva y gire el montaje de la palanca para que esté llana en el tablero y presione para enanchar. Vea el dibujo 7-a.
7. Quite la cubierta plegable del vehículo.
8. Tenga cuidado cuando la levanta porque pesa mucho.
9. Se sugiere que dos personas juntas levantan la cubierta para evitar daño a la cubierta o a la camioneta.

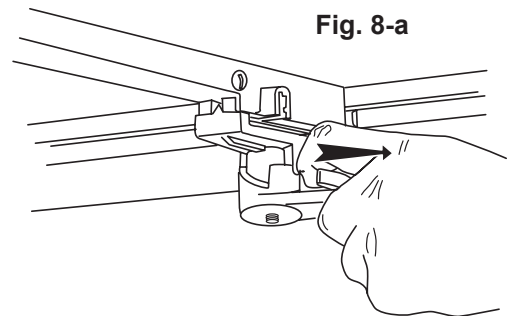

Fig. 8-a

8

Otra información

SEGURIDAD - PROTECCIÓN DE LA CARGA

Si se desea más seguridad para la carga y su vehículo no tiene puerta trasera de la caja que se puede cerrar con llave, llame a la tienda de accesorios para las camionetas para saber de opciones disponibles.

SEGURIDAD PARA LA CUBIERTA

Para mejor impedir el robo de la cubierta, la palanca delantera tiene un hoyo que aceptará un candado de 1/4 pulgada.

OJO: Antes de manejar el vehículo, verifique que todas las cuatro abrazaderas estén enganchadas.

Fig. 9

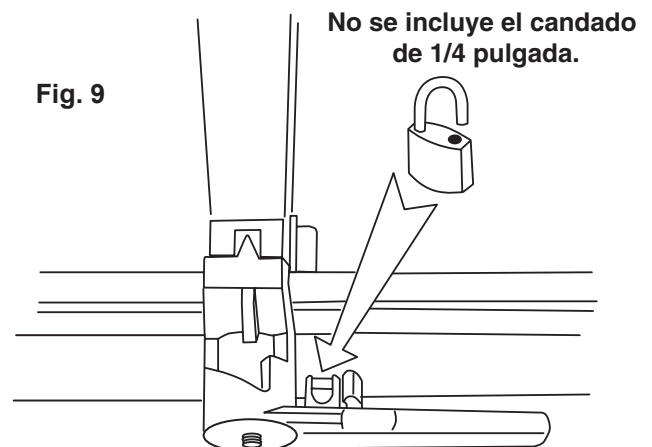

No se incluye el candado de 1/4 pulgada.

9

Para reemplazar las partes y para ayuda técnico llame al: 1-800-773-3110