

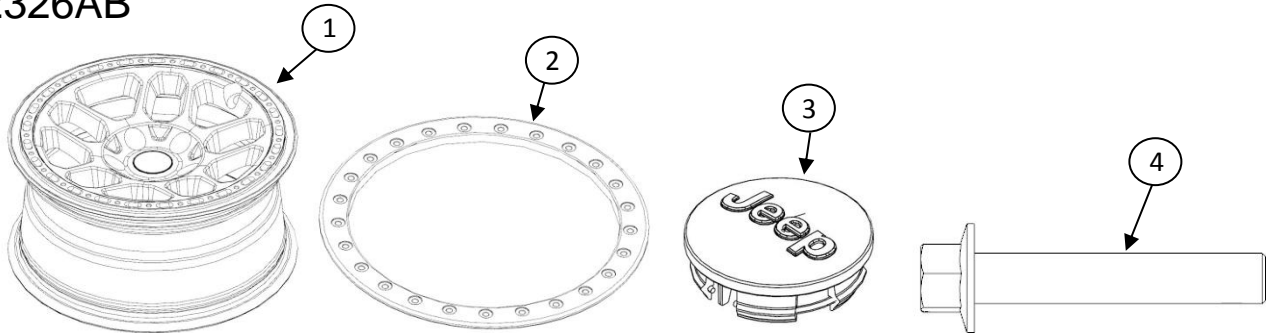

Bead Lock Capable Wheel

www.mopar.com

77072326AB



| Call Out | Jeep Wrangler | Quantity | Service Part (Y/N) | Part Number |
|----------|-------------------------------|----------|--------------------|-------------|
| 1 | Mopar Bead Lock Capable Wheel | 1 | Y | 68264943AA |
| 2 | Bead Lock Ring | 1 | Y | 68264942AA |
| 3 | Jeep Center Cap | 1 | Y | 1LB77RXFAB |
| 4 | Bead Lock Hardware | 25 | Y | 06506334AA |

82214348AB

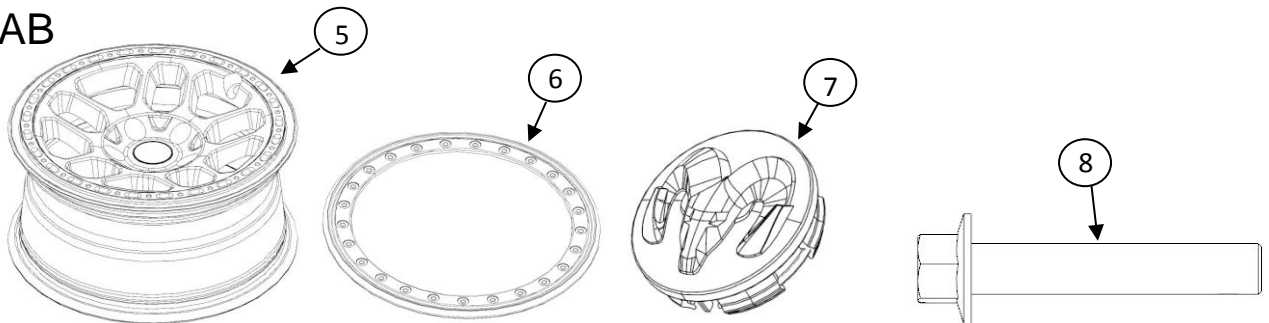

| Call Out | Ram 1500 | Quantity | Service Part (Y/N) | Part Number |
|----------|-------------------------------|----------|--------------------|-------------|
| 5 | Mopar Bead Lock Capable Wheel | 1 | Y | 68264945AA |
| 6 | Trim Ring | 1 | Y | 68264944AA |
| 7 | Ram Center Cap | 1 | Y | 1LB72RXFAB |
| 8 | Trim Ring Hardware | 25 | Y | 06504438 |

!!!READ, UNDERSTAND, & FOLLOW ALL INSTRUCTIONS CAREFULLY BEFORE INSTALLATION!!!

WARNING: Converting this wheel to true bead lock configuration is FOR OFF-ROAD USE ONLY. On road use is NOT permitted.
WARNING: Only use Genuine Mopar rings & hardware, along with the recommended tire. Using non-Mopar parts, or the incorrect tire, may result in dangerous air loss, or unexpected tire failure.

Bead Lock Capable Wheel Mounting

ON ROAD USE

1. Remove bead lock ring (2), or trim ring (6) & fasteners (4) or (8) from wheel.
2. Mount tire as normal, using a tire machine.

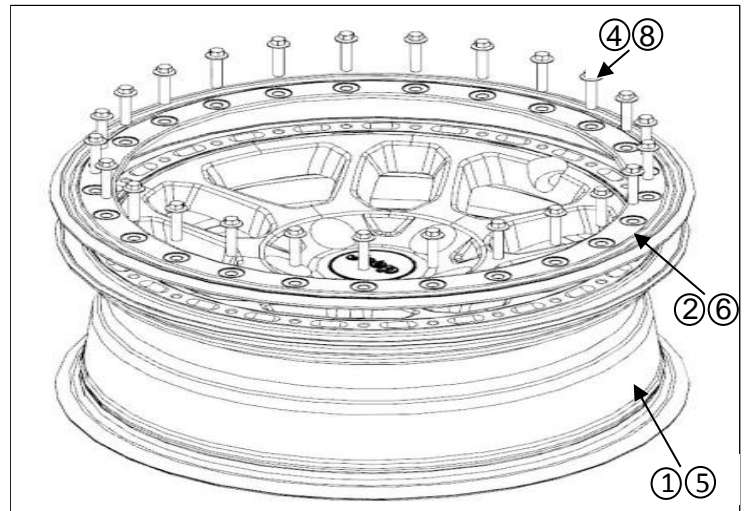

3. Position ring (2) or (6) on wheel, aligning bolt holes. Hand thread bolts.

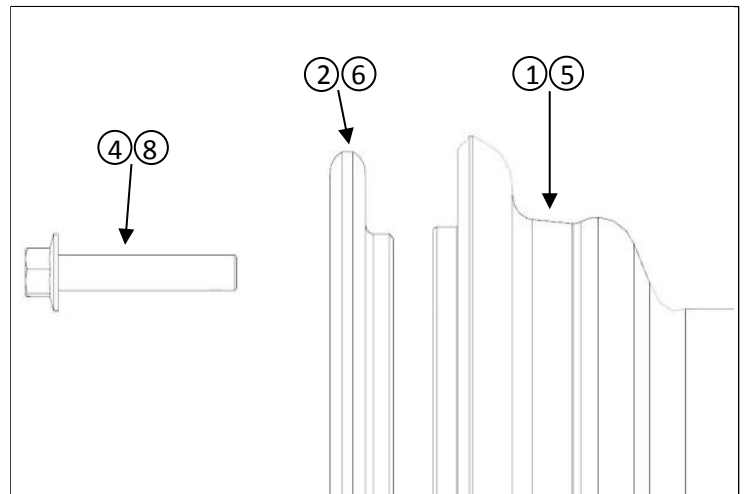

4. Hands tighten bolts in the following sequence, ensuring uniform gap between the ring & wheel surface.
5. Making sure there is no gap between the wheel surface & ring, torque bolts to $27\text{Nm} \pm 2\text{Nm}$ in the same sequence.
6. Inflate tire to recommended pressure.
7. Balance wheel/tire/ring assembly.
8. Mount tire/wheel/ring assembly to vehicle.
9. Fold and place instruction sheet in the vehicle's glove box.

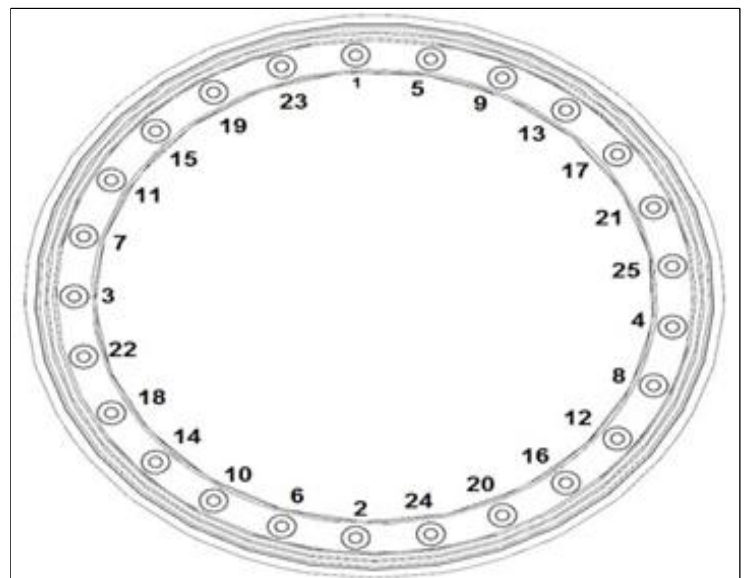

Bead Lock Capable Wheel Mounting

Converting to true bead lock configuration for OFF-ROAD USE ONLY

ONLY Mopar bead lock ring 68264942AA should be used for true bead lock configuration. If your wheels have trim ring 68264944AA, you MUST first purchase bead lock ring 68264942AA from your local Mopar parts dealer.

1. Remove wheel/tire/ring assembly from vehicle.
2. Remove ring (2) or (6) as outlined in ON ROAD USE instructions.
3. Deflate tire.
4. Break outer bead of tire off of wheel, so that the outer bead of tire now rests on the outer wheel flange.

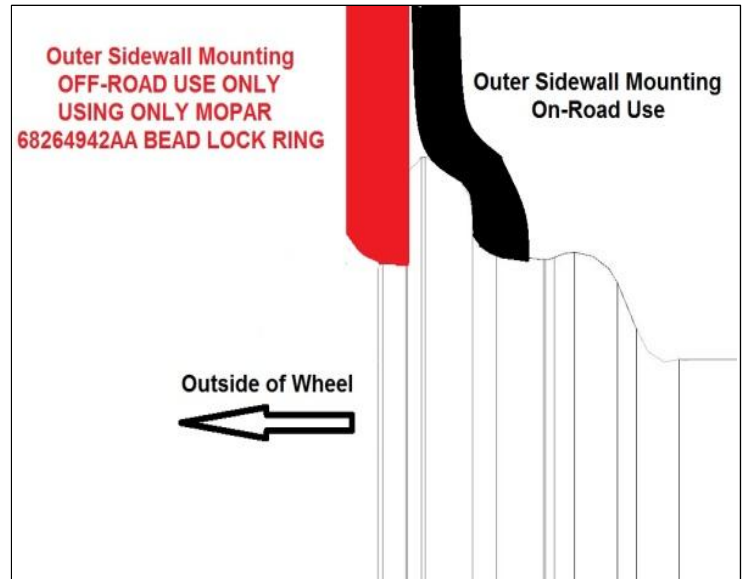

5. Position Mopar bead lock ring (2) 68264942AA on top of outer tire bead, aligning bolt holes.

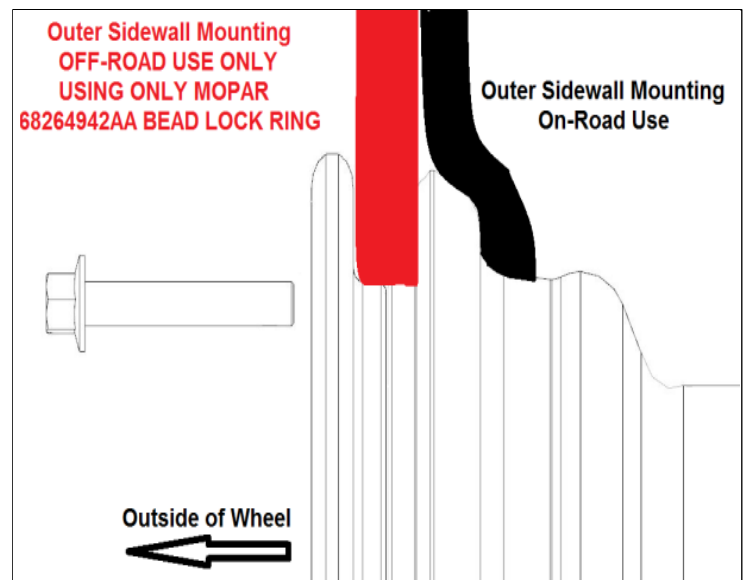

6. Insert bolts (4), and hand tighten in the following sequence, ensuring uniform gap between the ring & wheel surface.
7. Maintaining an even gap between the wheel & ring as you tighten, torque bolts to 25 Nm (18 ft-lbs).
8. Using the same sequence, drive bolts ½ turn at a time until 31 Nm (23 ft-lbs) is achieved. It may take several passes before the bead is fully seated. Do NOT over-tighten.
9. Inflate tire until inner bead is fully set. You will hear a “pop” when the bead seats.
10. Deflate tire to recommended pressure.
11. Balance the wheel/tire/ring assembly.
12. Mount to vehicle.
13. Re-torque bolts and inspect tire bead for wear after initial 20 miles and every 200 miles after.
14. **DO NOT DRIVE VEHICLE ON ROAD. RE-MOUNT TIRE ON INNER TIRE BEAD AS OUTLINED IN ON ROAD INSTRUCTIONS BEFORE DRIVING ON ROAD.**
15. Fold and place the instruction sheet in the vehicle’s glove box.

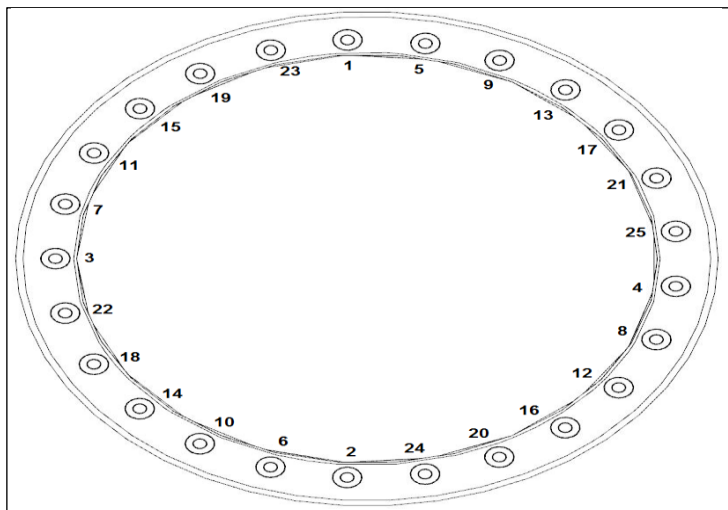

For customer service questions, refer to your
Chrysler, Dodge, Jeep, Ram or Fiat Dealership.



Anillo para bloquear el neumático

www.mopar.com

77072326AB

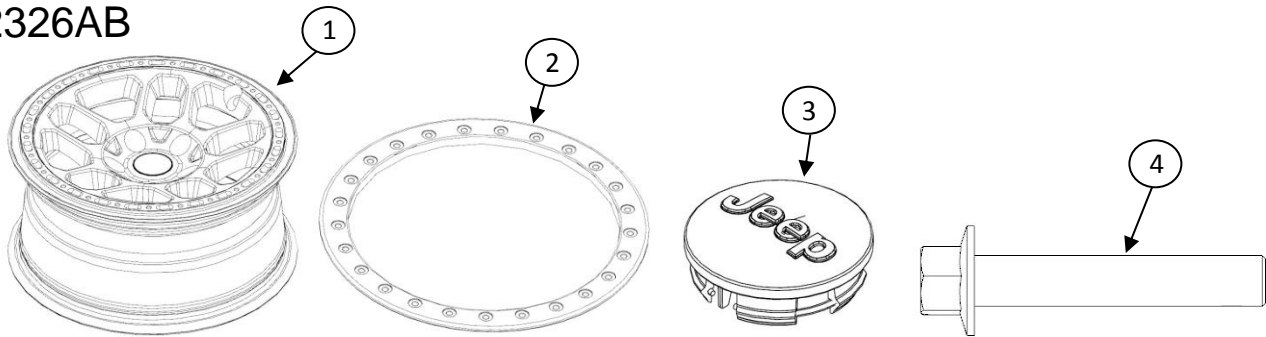

| Lista de partes | Jeep Wrangler | Cantidad | Servicio de partes (S/N) | Servicio de partes |
|-----------------|--|----------|--------------------------|--------------------|
| 1 | Anillo MOPAR para sujetar el neumático | 1 | S | 68264943AA |
| 2 | Anillo de fijación | 1 | S | 68264942AA |
| 3 | Tapa de centro para Jeep | 1 | S | 1LB77RXFAB |
| 4 | Tornillería para el anillo de fijación | 25 | S | 06506334AA |

82214348AB

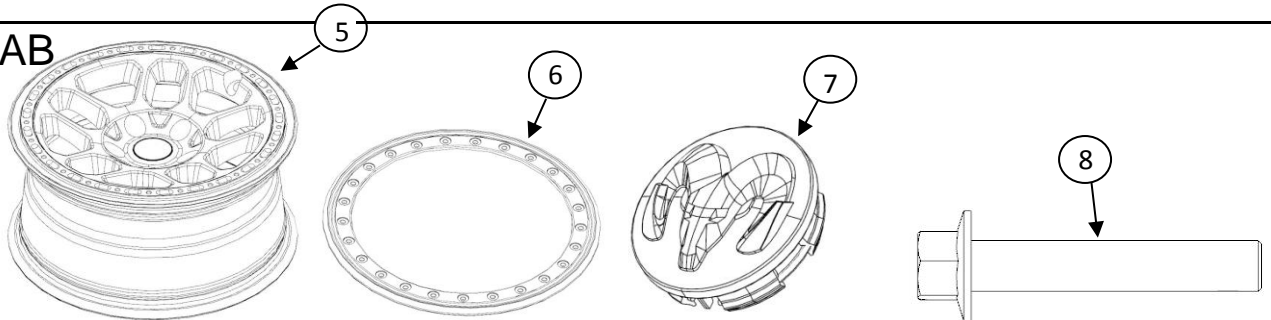

| Lista de partes | Ram 1500 | Cantidad | Servicio de partes (S/N) | Servicio de partes |
|-----------------|--|----------|--------------------------|--------------------|
| 5 | Anillo MOPAR para sujetar el neumático | 1 | S | 68264945AA |
| 6 | Anneau décoratif | 1 | S | 68264944AA |
| 7 | Tapa de centro para Ram | 1 | S | 1LB72RXFAB |
| 8 | Tornillería para el anillo de fijación | 25 | S | 06504438 |

Lea, entienda y siga todas las instrucciones cuidadosamente antes de hacer la instalación.

ADVERTENCIA: La conversión de este rin a una configuración con anillo es para USO SOLAMENTE FUERA DE LA CARRETERA. El uso sobre la carretera no está permitido.

ADVERTENCIA: Use solamente partes y tornillería genuinas MOPAR, así como los neumáticos recomendados. El uso de partes que no sean de MOPAR o los neumáticos incorrectos, podría resultar en una peligrosa pérdida de aire o en una falla repentina del neumático.

Montaje del Anillo para bloquear el neumático

Para uso en Carretera

1. Remueva el anillo bloqueador (2), o Anillo de ajuste(6) y los sujetadores (4) o (8) del rin.
2. Monte la llanta normalmente, usando una máquina para neumáticos.

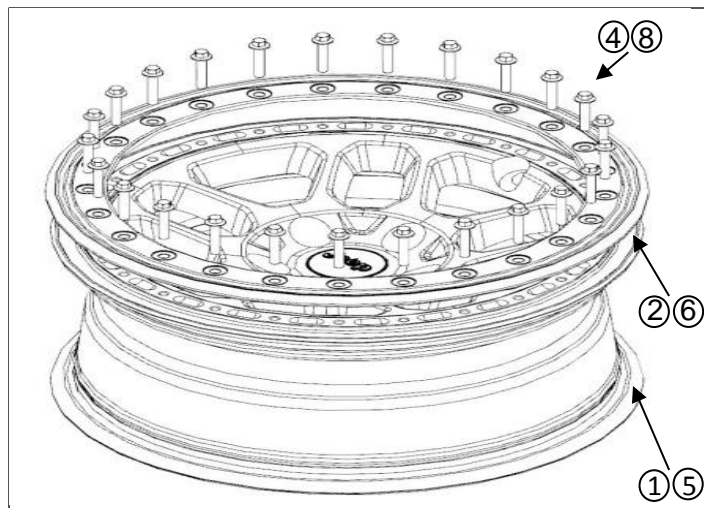

3. Posicione el anillo (2) (6) sobre el neumático, alinee los tornillos en los agujeros y apriételos con la mano.

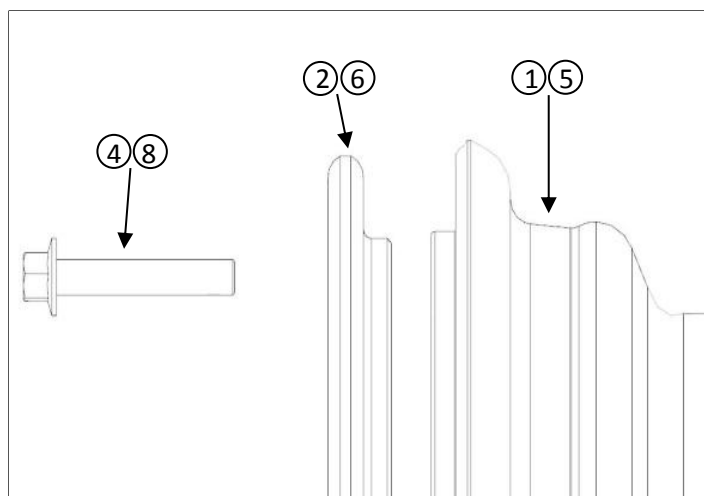

4. Apriete los tornillos con la mano en la siguiente secuencia, asegurándose de que la apertura entre el rin y el neumático sea uniforme.
5. Asegúrese de que no deje apertura entre el rin y el neumático. Apriete los tornillos a 27Nm +2Nm en la misma secuencia.
6. Infle el neumático a la presión recomendada.
7. 7Balancee todo ensamblado: rin, anillo, neumático.
8. Monte sobre el vehículo.
9. Doble y coloque la hoja de instrucciones en la guantera del vehículo.

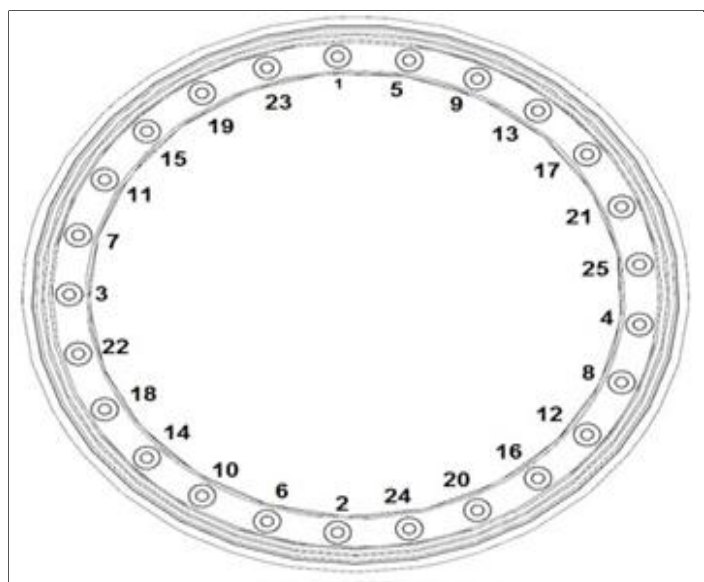

Montaje del anillo para sujetar el neumático

Convirtiendo el anillo de bloqueo a una configuración para USO FUERA DE LA CARRETERA.

Solamente el anillo MOPAR 68264942AA deberá de ser usado para una verdadera configuración. Si sus rines tienen el anillo 68264944AA usted tiene que comprar primero el anillo MOPAR 68264942AA en un negocio autorizado por MOPAR.

1. Remueva el rin/neumático/anillo del vehículo.
2. Remueva el anillo (2) (6) en la misma secuencia como fue mencionado en las instrucciones para uso en carretera.
3. Desinflen el neumático.
4. Desprenda el anillo exterior de los neumáticos fuera del rin, de manera que el anillo exterior del neumático descansa sobre la orilla del rin.

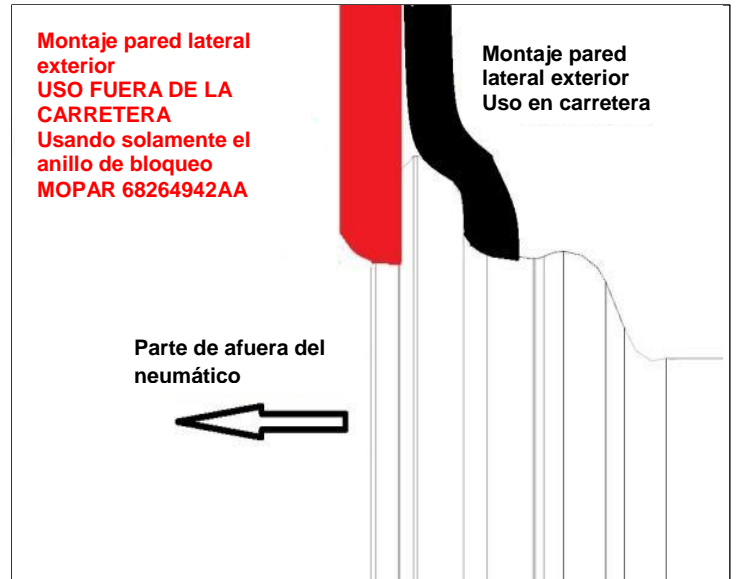

5. Posicione el anillo (2) MOPAR 68264942AA sobre el anillo exterior de los neumáticos, alinee los tornillos con los agujeros.

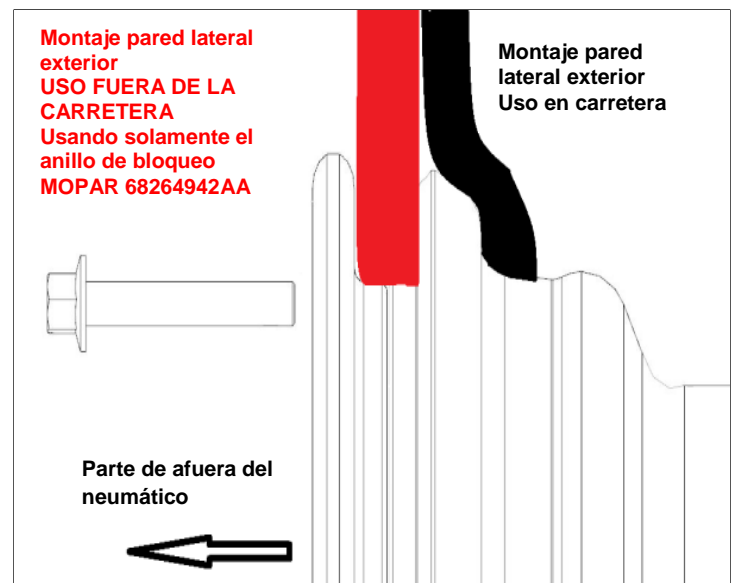

6. Inserte los tornillos y apriételos con la mano en la siguiente secuencia, asegurándose de que la apertura entre el rin y el neumático sea uniforme.
7. Manteniendo una apertura uniforme entre el rin y el neumático, apriete los tornillos a 25Nm (presión de 18 ft/lbs).
8. Siguiendo la misma secuencia apriete los tornillos $\frac{1}{2}$ vuelta a la vez hasta llegar a 31Nm (presión de 23ft/lbs). Podría tomar varias vueltas antes de que el anillo este completamente asentado. No sobre apriete.
9. Infle el neumático hasta que el anillo interior este completamente asentado. Usted escuchara un "pop" cuando esto suceda.
10. Desinfe el neumático a la presión recomendada.
11. Balancee todo ensamblado: rin, anillo, neumático.
12. Monte sobre el vehículo.
13. Re-apriete los tornillos e inspeccione por algún desgaste después de la primeras 20 millas y después cada 200 millas.
14. No maneje el vehículo sobre la carretera. Vuelva a montar los neumáticos de acuerdo a las instrucciones para conducir en la carretera.
15. Doble y coloque la hoja de instrucciones en la guantera del vehículo.

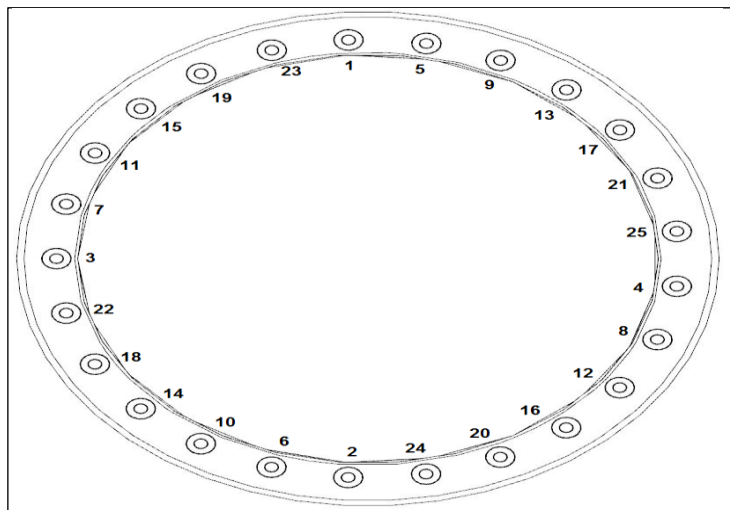

Para preguntas al servicio al cliente, comunicarse al distribuidor autorizado de Chrysler, Dodge, Jeep, Ram, o Fiat



Roue à verrous de talon

www.mopar.com

77072326AB

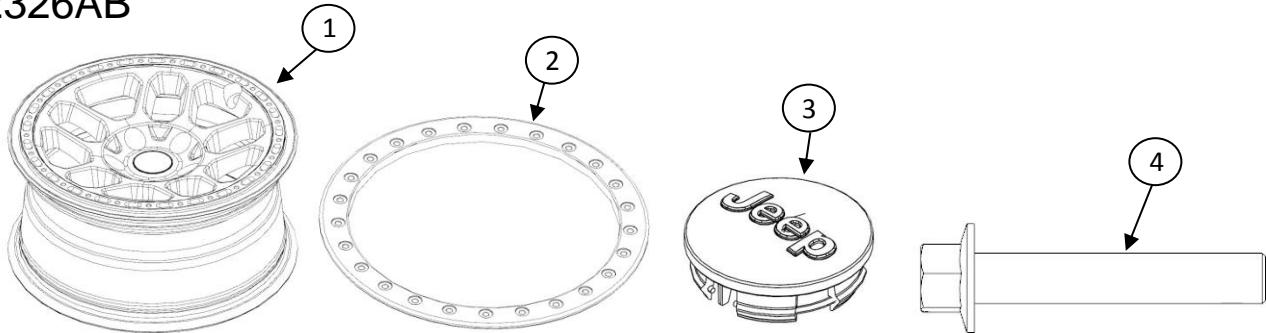

| Référence | Jeep Wrangler | Quantité | Pièce de rechange (O/N) | Numéro de pièce |
|-----------|-------------------------------|----------|-------------------------|-----------------|
| 1 | Roue à verrous de talon Mopar | 1 | O | 68264943AA |
| 2 | Anneau à verrous de talon | 1 | O | 68264942AA |
| 3 | Chapeau de roue Jeep | 1 | O | 1LB77RXFAB |
| 4 | Verrou de talon | 25 | O | 06506334AA |

82214348AB

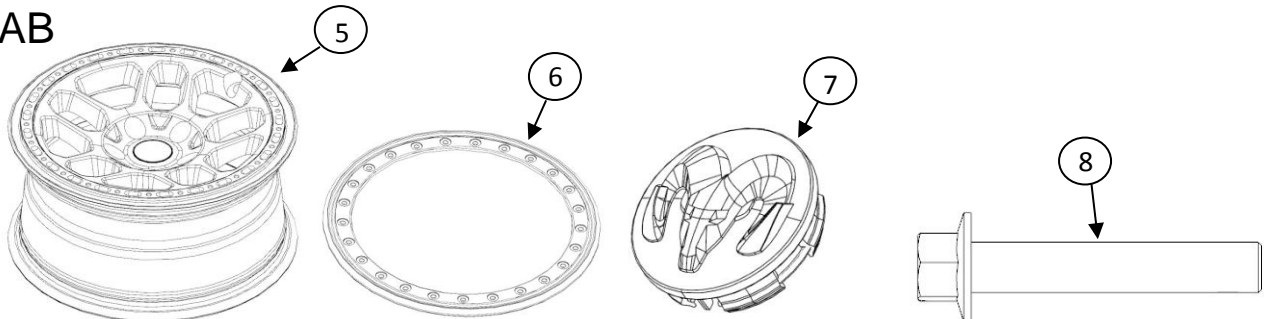

| Référence | Ram 1500 | Quantité | Pièce de rechange (O/N) | Numéro de pièce |
|-----------|-------------------------------|----------|-------------------------|-----------------|
| 5 | Roue à verrous de talon Mopar | 1 | O | 68264945AA |
| 6 | Anneau décoratif | 1 | O | 68264944AA |
| 7 | Chapeau de roue Ram | 1 | O | 1LB72RXFAB |
| 8 | Verrou d'anneau décoratif | 25 | O | 06504438 |

VEUILLEZ VOUS ASSURER DE LIRE ATTENTIVEMENT, DE BIEN COMPRENDRE ET DE SUIVRE TOUTES LES INSTRUCTIONS AVANT D'ENTREPRENDRE L'INSTALLATION.

AVERTISSEMENT: La conversion de cette roue à une configuration avec verrous de talon est destinée à un **USAGE HORS ROUTE SEULEMENT**. L'usage sur route est **INTERDIT**.

AVERTISSEMENT: Utilisez uniquement les anneaux et les fixations d'origine Mopar, ainsi que le pneu recommandé. L'utilisation de pièces autres que Mopar ou d'un pneu non approprié risquerait d'entraîner une fuite d'air dangereuse ou une défaillance inopinée du pneu.

Montage de la roue à verrous de talon

UTILISATION SUR ROUTE

1. Retirez de la roue l'anneau à verrous de talon (2) ou l'anneau décoratif (6) et les verrous (4) ou (8).
2. Montez le pneu comme d'habitude à l'aide d'un monte-démonte pneu.

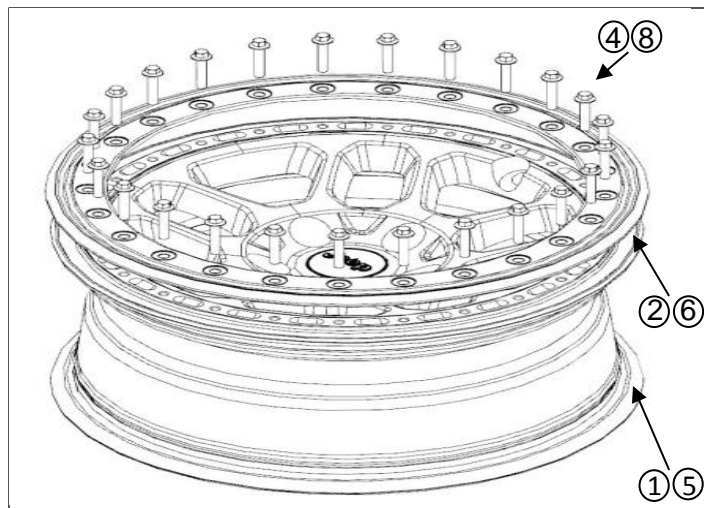

3. Positionnez l'anneau (2) ou (6) sur la roue en alignant les trous des boulons. Insérez les boulons à la main.

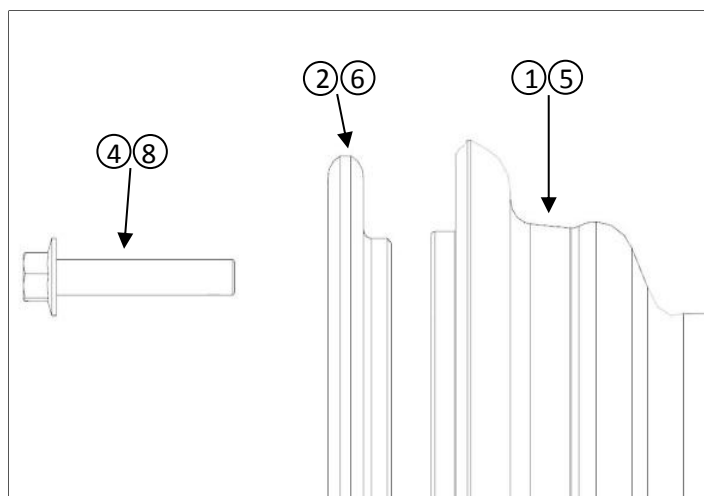

4. Serrez les boulons à la main selon la Sequence ci-contre en assurant l'uniformité de l'espacement entre l'anneau et la surface de la roue.
5. Confirmez l'absence d'espacement entre la surface de la roue et l'anneau, puis serrez les boulons au couple de $27 \text{ Nm} \pm 2 \text{ Nm}$ selon la même sequence.
6. Gonflez le pneu à la pression recommandée.
7. Procédez à l'équilibrage de l'ensemble roue/pneu/anneau.
8. Installez l'ensemble pneu/roue/anneau sur le véhicule.
9. Pliez la feuille d'instructions et placez-la dans la boîte à gants du véhicule.

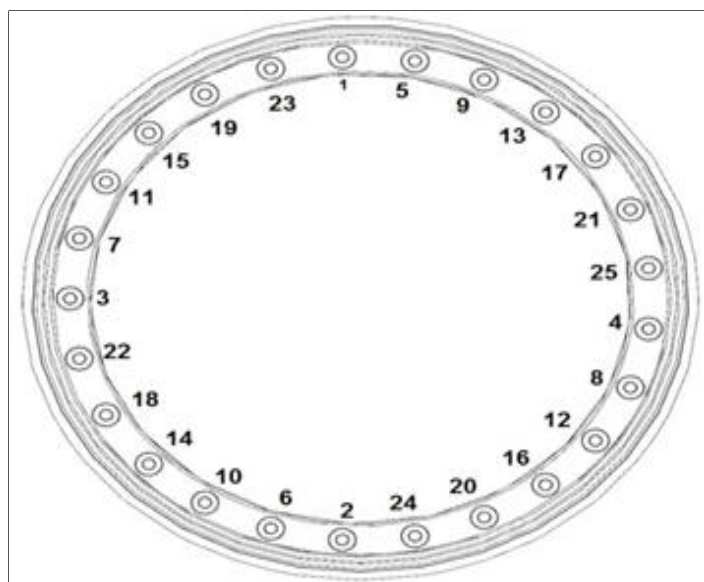

Montage de la roue à verrous de talon

Conversion à la configuration avec verrous de talon pour USAGE HORS ROUTE SEULEMENT

SEUL l'anneau à verrous de talon Mopar 68264942AA doit être utilisé pour la configuration avec verrous de talon. Si la roue est munie de l'anneau décoratif 68264944AA, vous DEVEZ d'abord vous procurer l'anneau à verrous de talon 68264942AA chez le détaillant de pièces Mopar de votre région.

1. Retirez du véhicule l'ensemble roue/pneu/anneau.
2. Enlevez l'anneau (2) ou (6) selon les instructions d'UTILISATION SUR ROUTE.
3. Dégonflez le pneu.
4. Sortez de la roue le talon externe du pneu de sorte qu'il repose sur la surface extérieure de la joue de la roue.

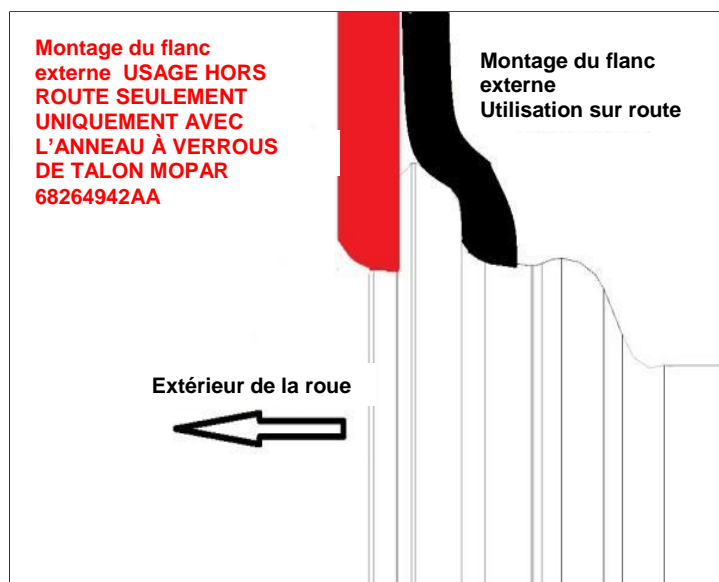

5. Positionnez l'anneau à verrous de talon Mopar (2) 68264942AA sur le talon externe du pneu en alignant les trous des boulons.

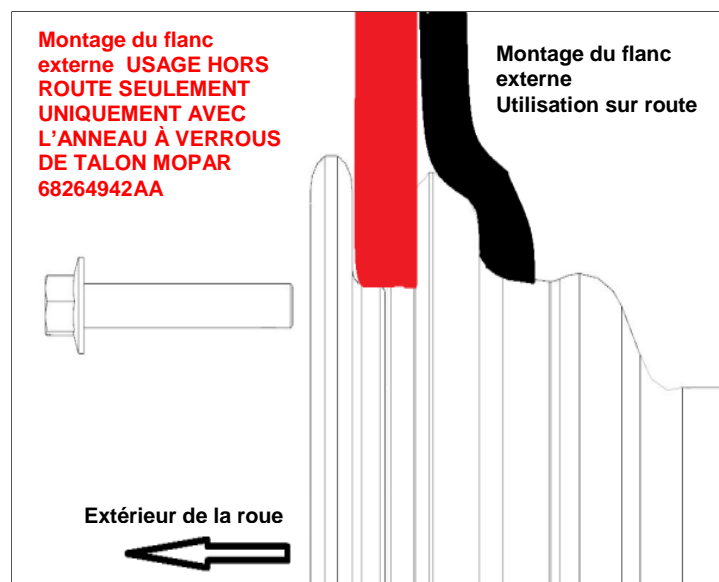

6. Insérez les boulons (4) et serrez-les à la main selon la séquence ci-contre en assurant l'uniformité de l'espacement entre l'anneau et la surface de la roue.
7. Maintenez un espacement uniforme entre la roue et l'anneau pendant que vous serrez les boulons au couple de 25 Nm (18 pi-lb).
8. En suivant la même séquence, serrez les boulons de ½ tour à la fois jusqu'à ce qu'ils atteignent le couple de 31 Nm (23 pi-lb). Il pourra falloir réaliser quelques cycles avant que le talon soit bien serré. Évitez de TROP serrer.
9. Gonflez le pneu jusqu'à ce que le talon interne soit bien positionné. Le talon fait « pop » lorsqu'il se place sur son siège.
10. Dégonflez le pneu jusqu'à la pression recommandée.
11. Procédez à l'équilibrage de l'ensemble roue/pneu/anneau.
12. Montez l'ensemble sur le véhicule.
13. Resserrez les boulons et vérifiez l'usure du pneu après les premiers 20 milles (32 km), puis tous les 200 milles (320 km) par la suite.
14. **N'UTILISEZ PAS LE VÉHICULE SUR LA ROUTE. REMPLACEZ LE TALON DU PNEU À L'INTÉRIEUR DE LA ROUE SELON LES INSTRUCTIONS D'UTILISATION SUR ROUTE AVANT D'UTILISER LE VÉHICULE SUR LA ROUTE.**
15. Pliez la feuille d'instructions et placez-la dans la boîte à gants du véhicule.

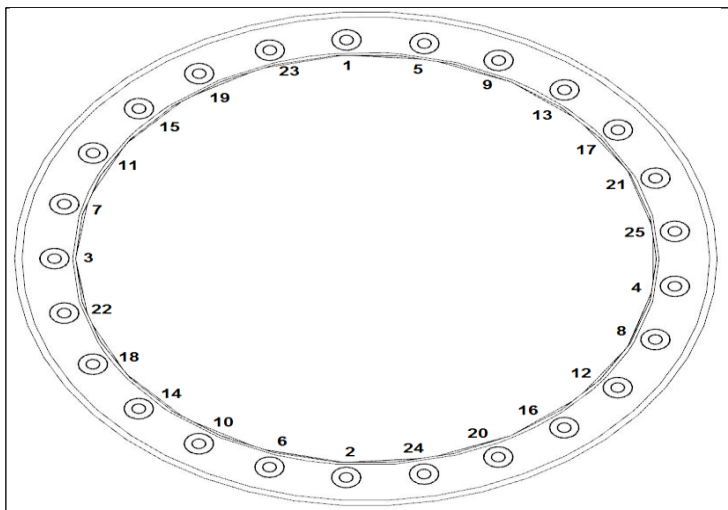

Pour le service à la clientèle, consultez votre concessionnaire
Chrysler, Dodge, Jeep, Ram ou Fiat.